

12/2013. (III. 28.) NGM rendelet

a nemzetgazdasági miniszter hatáskörébe tartozó szakképesítések szakmai és vizsgakövetelményeiről szóló 27/2012. (VIII. 27.) NGM rendelet módosításáról, valamint egyes, szakmai és vizsgakövetelmények kiadásáról szóló miniszteri rendeletek hatályon kívül helyezéséről

A szakképzésről szóló 2011. évi CLXXXVII. törvény 90. § *a*) pontjában kapott felhatalmazás alapján, az egyes miniszterek, valamint a Miniszterelnökséget vezető államtitkár feladat- és hatásköréről szóló 212/2010. (VII. 1.) Korm. rendelet 73. § *c*), *e*), *f*), *l*) és *n*) pontjában meghatározott feladatkörömben eljárva a következőket rendelem el.

1. § (1) A nemzetgazdasági miniszter hatáskörébe tartozó szakképesítések szakmai és vizsgakövetelményeiről szóló 27/2012. (VIII. 27.) NGM rendelet (a továbbiakban: R1.) 1. melléklete helyébe az 1. melléklet lép.

(2) Az R1. 2. melléklete helyébe a 2. melléklet lép.

(3) Az R1. 3. melléklete a 3. melléklet szerint módosul.

(4) Az R1. 4. melléklete helyébe a 4. melléklet lép.

2. § (1) Hatályát veszti az egyes szakmai és vizsgakövetelmények kiadásáról szóló 28/2003. (X. 18.) OM rendelet 2. számú mellékletében „A 28/2003. (X. 18.) OM rendelet 1. számú melléklete 41. sorszáma alatt kiadott gyorsétképzési eladó szakképzés szakmai és vizsgakövetelményei” alcím.

(2) Hatályát veszti az önkormányzati és területfejlesztési miniszter hatáskörébe tartozó szakképesítések szakmai és vizsgakövetelményeinek kiadásáról szóló 25/2008. (IV. 29.) ÖTM rendelet

a) 1. mellékletében foglalt táblázatának 3. és 9. sora,

b) 4. és 9. melléklete,

c) 14. mellékletében foglalt táblázatának 3. és 8. sora.

(3) Hatályát veszti a pénzügyminiszter hatáskörébe tartozó szakképesítések szakmai és vizsgakövetelményeiről szóló 23/2008. (VIII. 8.) PM rendelet.

(4) Hatályát veszti a szociális és munkaügyi miniszter hatáskörébe tartozó szakképesítések szakmai és vizsgakövetelményeinek kiadásáról szóló 15/2008. (VIII. 13.) SZMM rendelet (a továbbiakban: R2.) 1. számú mellékletében foglalt táblázat 11., 12., 14–17., 19., 20., 24., 25., 27–29., 35., 38., 39., 41–47., 50–52., 54–56., 59–63., 66., 72–74., 76., 77., 80., 81., 83., 86., 91–97., 100–102., 104., 105., 110–113., 116–118., 120., 122–127., 131., 135., 137., 138., 140., 141., 143., 144., 147–149., 152., 156., 158., 159., 162–171., 173., 174., 176., 180., 183–190., 192–199., 201., 204. sora.

(5) Hatályát veszti az R2. 2. számú mellékletében

1. az Atomerőművi gépész,
2. az Erőművi karbantartó,
3. a Bányászati gépkezelő,
4. a CNC forgácsoló,
5. az Energetikai operátor,
6. az Energetikus,
7. az Építő- és anyagmozgató-gépész technikus,
8. az Építő- és szállítógép-szerelő,
9. az Erőművi kazángépész,
10. az Erőművi turbinagépész,
11. a Felvonószerelő,
12. a Fémipari megmunkálógépsor és berendezés-üzemeltető,
13. a Finommechanikai gépkarbantartó, gépbeállító,
14. a Gépipari minőségellenőr,
15. a Hőkezelő,
16. a Hőtechnikai berendezés üzemeltető,
17. az Ipari anyagvizsgáló,
18. az Ipari nemesfém-megmunkáló,
19. a Késes, köszörűs, kulcsmásoló,
20. a Kohászati anyagelőkészítő,
21. a Kohászati gépkezelő,

22. a Korrózió elleni védőbevonat készítője,
23. a Külszíni bányász,
24. a Műszaki termékminősítő,
25. az Olvasztár,
26. az Optikai műszerész,
27. az Öntészeti mintakészítő,
28. az Öntő,
29. a Robbantómester,
30. a Színesfém-feldolgozó,
31. a Színesfémkohász,
32. az Üzemeltető gépésztechnikus,
33. a Vájár,
34. a Vas- és acélfeldolgozó,
35. az Elektrolakatos és villamossági szerelő,
36. a Kereskedelmi, háztartási és vendéglátóipari gépszerelő,
37. a Kötő- és varrógép műszerész,
38. a Másoló- és irodagép műszerész,
39. az Órás,
40. az Orvosi elektronikai technikus,
41. a Dozimetrius,
42. a Farmakológus szakasszisztens,
43. a Kőolaj, és vegyipari géprendszer üzemeltetője,
44. a Papírgyártó és –feldolgozó,
45. a Betonelemgyártó,
46. a Burkoló,
47. a Csővezetéképítő,
48. az Építményszerkezet-szerelő,
49. az Építményszigetelő,
50. az Építményszaluzat-szerelő,
51. az Építőanyag-ipari technikus,
52. a Finomkerámiagyártó gép kezelője,
53. az Ingatlanfenntartó, karbantartó,
54. az Ipari alpinista,
55. a Kemencekezelő, -égető,
56. a Korrózióvédelmi technikus,
57. a Mész- és cementterméket gyártó gép kezelője,
58. a Tetőfedő,
59. az Üveges és képkeretező,
60. az Üveggyártó,
61. a Fonó, kötő és nemszőtt-termék gyártó,
62. a Kalapos, sapka- és kesztyűkészítő,
63. a Könnyűipari géprendszer üzemeltetője,
64. a Szabász,
65. a Szíjgyártó és nyerges,
66. a Szövő,
67. a Szücs, szőrme- és bőrkonfekcionáló,
68. a Textilszínező, -kikészítő,
69. a Tímár, bőrkikészítő,
70. a Vegytisztító, kelmefestő, mosodás,
71. a Kádár, bognár,
72. a Nyomdaipari technikus,
73. a Szita-, tampon- és filmnyomó,
74. a Fürdőüzemi gépész,
75. a Munkaerőpiaci szervező, elemző,
76. a Személyügyi gazdálkodó és fejlesztő,
77. az Ellenőrzési és minőségbiztosítási munkatárs,
78. az Idegen nyelvi ügyfélkapcsolati szakügyintéző,

79. a Személyes ügyfélszolgálati asszisztens,
80. a Telefonos és elektronikus ügyfélkapcsolati asszisztens,
81. az Ügyfélkapcsolati vezető,
82. a Becsüs,
83. a Kereskedelmi ügyintéző,
84. a Kereskedő, boltvezető,
85. a Külkereskedelmi üzletkötő,
86. a Marketing- és reklámügyintéző,
87. a Mintabolti értékesítő, szolgáltatásértékesítő,
88. a Műszaki anyag- és alkatrészkereskedő,
89. a Műszakicikk-kereskedő,
90. a Piacfelügyelő,
91. a PR ügyintéző,
92. a Raktáros,
93. a Régiségkereskedő,
94. a Töltőállomás-kezelő,
95. a Vegyesiparcikk-kereskedő,
96. az Élelmezésvezető,
97. a Hostess,
98. a Panziós, falusi vendéglátó,
99. a Szállodai portás, recepciós,
100. az Érdekérvényesítő (lobbi) szakreferens,
101. a Fényképész és fotótermék-kereskedő,
102. a Fodrász,
103. a Grafológus,
104. az Ipari üvegműves,
105. a Kéz- és lábápoló, műkörömépítő,
106. a Kozmetikus,
107. a Köztisztasági munkagép- és járműkezelő,
108. a Munkaelemző,
109. a Munkaügyi, munkavédelmi felügyelő,
110. a Munkavédelmi technikus,
111. a Sportszerjavító,
112. a Szabványügyi menedzser,
113. a Tisztítás-technológiai szakmunkás,
114. az Üvegcsiszoló,
115. a Fogyasztóvédelmi szakasszisztens,
116. az Árnýékolástechnikai szerelő,
117. a Robbanásbiztos berendezés kezelője szakképesítés szakmai és vizsgakövetelménye.

3. § (1) Ez a rendelet – a (2) bekezdésben foglalt kivétellel – a kihirdetését követő második napon lép hatályba.

(2) A 2. § 2013. szeptember 1-jén lép hatályba.

Varga Mihály s. k.,
nemzetgazdasági miniszter

1. melléklet a 12/2013. (III. 28.) NGM rendelethez

„1. melléklet a 27/2012. (VIII. 27.) NGM rendelethez

A nemzetgazdasági miniszter hatáskörébe utalt egyes szakképesítések felsorolása,

amelyek szakmai és vizsgakövetelményei e rendelettel kerülnek kiadásra

		A			B	C
1.	Sor-szám	Szakképesítés azonosító száma			Szakképesítés/részsakképesítés/szakképesítés-ráépülés megnevezése	Szakmacsoport megnevezése
2.	1.	34	543	01	Abroncsgyártó	Vegyipar
3.	2.	34	582	01	Ács	Építészet
4.	3.	55	344	01	Adótanácsadó	Közgazdaság
5.	4.	55	344	02	Államháztartási mérlegképes könyvelő	Közgazdaság
6.	5.	31	524	01	Általános laboráns	Vegyipar
7.	6.	34	543	02	Asztalos	Faipar
8.	7.	21	543	01	Asztalosipari szerelő	Faipar
9.	8.	35	522	01	Audio- és vizuáltechnikai műszerész	Elektrotechnika-elektronika
10.	9.	34	521	01	Autógyártó	Gépészet
11.	10.	54	523	01	Automatikai technikus	Elektrotechnika-elektronika
12.	11.	34	582	02	Bádogos	Építészet
13.	12.	51	343	01	Banki, befektetési termékértékesítő	Közgazdaság
14.	13.	54	544	01	Bányaipari technikus	Gépészet
15.	14.	31	544	01	Bányaművelő	Gépészet
16.	15.	52	341	01	Becsüs	Kereskedelem-marketing, üzleti adminisztráció
17.	16.	51	344	01	Bérügyintéző	Közgazdaság
18.	17.	32	582	01	Betonszerkezet-készítő, betonelem gyártó	Építőipar
19.	18.	31	521	01	Bevontelektrodás kézi ívhegesztő	Gépészet
20.	19.	55	343	01	Biztosítási tanácsadó	Közgazdaság
21.	20.	51	343	02	Biztosításközvetítő (függő és független)	Közgazdaság
22.	21.	35	341	01	Boltvezető	Kereskedelem-marketing, üzleti adminisztráció
23.	22.	34	542	01	Bördízműves	Könnyűipar
24.	23.	54	542	01	Bőrfeldolgozó-ipari technikus	Könnyűipar
25.	24.	31	542	01	Bőrtárgy készítő	Könnyűipar
26.	25.	51	341	01	Bútor- és szőnyegbecsüs	Kereskedelem-marketing, üzleti adminisztráció
27.	26.	31	542	02	Cipőfelsőrész-készítő	Könnyűipar
28.	27.	31	542	03	Cipőgyártó	Könnyűipar
29.	28.	34	542	02	Cipőkészítő	Könnyűipar
30.	29.	35	521	01	CNC gépkezelő	Gépészet
31.	30.	34	811	01	Cukrász	Vendéglátás-turisztika
32.	31.	31	582	01	Csőhálózatszerelő	Gépészet
33.	32.	33	582	01	Díszműbádogos	Építészet
34.	33.	55	524	01	Drog- és toxikológiai technikus	Vegyipar
35.	34.	55	344	03	Egyéb szervezeti mérlegképes könyvelő	Közgazdaság
36.	35.	51	341	02	Ékszerbecsüs	Kereskedelem-marketing, üzleti adminisztráció
37.	36.	34	341	01	Eladó	Kereskedelem-marketing, üzleti adminisztráció
38.	37.	34	522	01	Elektromechanikai műszerész	Elektrotechnika-elektronika
39.	38.	34	522	02	Elektromos gép- és készülékszerelő	Elektrotechnika-elektronika
40.	39.	31	522	01	Elektronikai gyártósori műszerész	Elektrotechnika-elektronika
41.	40.	34	522	03	Elektronikai műszerész	Elektrotechnika-elektronika

42.	41.	54	523	02	Elektronikai technikus	Elektrotechnika-elektronika
43.	42.	31	341	01	Élelmiszer-, vegyiáru és gyógynövény eladó	Kereskedelem-marketing, üzleti adminisztráció
44.	43.	55	344	04	Ellenőrzési szakelődó	Közgazdaság
45.	44.	52	582	01	Emelőgép-ügyintéző	Gépészet
46.	45.	31	582	02	Építményszaluzat és fémállvány szerelő	Építészet
47.	46.	55	582	04	Építőanyagipari minőségellenőr	Építészet
48.	47.	34	582	03	Épület- és szerkezetlakatos	Gépészet
49.	48.	54	582	01	Épületgépész technikus	Gépészet
50.	49.	35	522	03	Érintésvédelmi szabványossági felülvizsgáló	Elektrotechnika-elektronika
51.	50.	53	522	01	Erőművi blokkgépész	Gépészet
52.	51.	52	522	01	Erőművi gépész	Gépészet
53.	52.	51	522	01	Erőművi gőzturbina gépész	Gépészet
54.	53.	51	522	02	Erőművi kazángépész	Gépészet
55.	54.	35	522	02	Erősáramú berendezések felülvizsgálója	Elektrotechnika-elektronika
56.	55.	54	522	01	Erősáramú elektrotechnikus	Elektrotechnika-elektronika
57.	56.	21	543	02	Faipari gépkezelő	Faipar
58.	57.	54	543	01	Faipari technikus	Faipar
59.	58.	31	543	01	Famegmunkáló	Faipar
60.	59.	54	863	01	Fegyverműszerész	Gépészet
61.	60.	34	542	03	Fehérnemű-készítő és kötöttáru összeállító	Könnyűipar
62.	61.	31	521	02	Felvonó karbantartó-szerelő	Gépészet
63.	62.	32	521	01	Felvonószerelő	Gépészet
64.	63.	34	542	04	Férfiszabó	Könnyűipar
65.	64.	51	341	03	Festménybecsüs	Kereskedelem-marketing, üzleti adminisztráció
66.	65.	34	582	04	Festő, mázoló, tapétázó	Építészet
67.	66.	34	521	02	Finommechanikai műszerész	Gépészet
68.	67.	31	544	02	Fluidumkitermelő	Gépészet
69.	68.	54	544	02	Fluidumkitermelő technikus	Gépészet
70.	69.	55	815	01	Fodrász	Egyéb szolgáltatások
71.	70.	31	521	03	Fogyóelektródás védőgázos ívhegesztő	Gépészet
72.	71.	31	542	04	Fonó	Könnyűipar
73.	72.	34	543	03	Formacikk-gyártó	Vegyipar
74.	73.	31	521	04	Fröccsöntő	Vegyipar
75.	74.	35	582	01	Gáz- és hőtermelő berendezés-szerelő	Gépészet
76.	75.	31	341	02	Gázcserelelep-kezelő	Kereskedelem-marketing, üzleti adminisztráció
77.	76.	31	521	05	Gázhegesztő	Gépészet
78.	77.	35	582	02	Gázipari műszaki-biztonsági felülvizsgáló	Gépészet
79.	78.	52	522	02	Gázturbina gépész	Gépészet
80.	79.	31	346	01	Gép- és gyorsíró, szövegszerkesztő	Ügyvitel
81.	80.	54	521	03	Gépgyártástechnológiai technikus	Gépészet
82.	81.	34	521	03	Gépi forgácsoló	Gépészet
83.	82.	31	521	06	Gépi kovács	Gépészet
84.	83.	54	543	02	Gumiipari technikus	Vegyipar
85.	84.	31	543	02	Gumikeverék-készítő	Vegyipar
86.	85.	52	815	01	Gyakorló fodrász	Egyéb szolgáltatások

87.	86.	52	815	02	Gyakorló kozmetikus	Egyéb szolgáltatások
88.	87.	34	521	05	Gyártósori gépbeállító	Gépészet
89.	88.	55	524	02	Gyógyszeripari laboratóriumi technikus	Vegyipar
90.	89.	31	524	02	Gyógyszer-készítménygyártó	Vegyipar
91.	90.	31	811	02	Gyorséttermi ételeladó	Vendéglátás-turisztika
92.	91.	34	521	06	Hegesztő	Gépészet
93.	92.	31	521	07	Hengerész	Gépészet
94.	93.	32	582	03	Homlokzatépítő és -szerelő	Építészet
95.	94.	32	522	01	Hűtéstechnikai berendezés üzemeltető	Gépészet
96.	95.	34	582	05	Hűtő- és légtechnikai rendszerszerelő	Gépészet
97.	96.	35	582	03	Hűtő-, klíma- és hőszivattyú berendezés-szerelő	Gépészet
98.	97.	54	812	01	Idegenvezető	Vendéglátás-turisztika
99.	98.	55	347	01	Idegennyelvű ügyfélkapcsolati szakügyintéző	Ügyvitel
100.	99.	55	344	05	IFRS mérlegképes könyvelő	Közgazdaság
101.	100.	53	814	01	Ingatlankezelő	Egyéb szolgáltatások
102.	101.	52	341	02	Ingatlanközvetítő	Egyéb szolgáltatások
103.	102.	53	341	01	Ingatlanvagyon-értékelő és -közvetítő	Egyéb szolgáltatások
104.	103.	32	582	04	Ipari alpinista	Építészet
105.	104.	34	521	04	Ipari gépész	Gépészet
106.	105.	34	543	04	Ipari gumitermék előállító	Vegyipar
107.	106.	31	522	02	Ipari olaj- és gáztüzelő-berendezés kezelő	Gépészet
108.	107.	32	582	05	Ipari szigetelő bádogos	Építészet
109.	108.	32	543	01	Ipari üvegműves	Vegyipar
110.	109.	54	346	01	Irodai asszisztens	Ügyvitel
111.	110.	34	521	07	Járműipari fémalkatrész-gyártó	Gépészet
112.	111.	51	344	07	Jövedéki ügyintéző	Közgazdaság
113.	112.	32	543	02	Kádár, bognár	Faipar
114.	113.	34	582	06	Kályhás	Építészet
115.	114.	34	542	05	Kárpitos	Faipar
116.	115.	33	522	01	Kazángépész (12 t/h felett)	Gépészet
117.	116.	32	522	02	Kazánkezelő (2-12 t/h között)	Gépészet
118.	117.	32	521	02	Kereskedelmi, háztartási és vendéglátóipari gépszerelő	Elektrotechnika-elektronika
119.	118.	54	341	01	Kereskedő	Kereskedelem-marketing, üzleti adminisztráció
120.	119.	31	542	05	Kesztyűs	Könnyűipar
121.	120.	32	815	01	Kézapoló és műkörömépítő	Egyéb szolgáltatások
122.	121.	21	543	03	Kézi könyvkötő	Nyomdaipar
123.	122.	35	522	04	Kisfeszültségű csatlakozó- és közvilágítási FAM szerelő	Elektrotechnika-elektronika
124.	123.	35	522	05	Kisfeszültségű FAM kábelszerelő	Elektrotechnika-elektronika
125.	124.	35	522	06	Kisfeszültségű kábelszerelő	Elektrotechnika-elektronika
126.	125.	35	522	07	Kisfeszültségű szabadvezeték hálózati FAM szerelő	Elektrotechnika-elektronika
127.	126.	31	522	03	Kisteljesítményű kazán fűtő (max. 2 t/h)	Gépészet
128.	127.	54	521	04	Kohászati technikus	Gépészet

129.	128.	21	811	01	Konyhai kisegítő	Vendéglátás-turisztika
130.	129.	55	815	02	Kozmetikus	Egyéb szolgáltatások
131.	130.	34	582	07	Kőfaragó, mőköves és épületszobrász	Építészet
132.	131.	34	582	08	Kőműves és hidegburkoló	Építészet
133.	132.	34	543	06	Könyvkötő és nyomtatványfeldolgozó	Nyomdaipar
134.	133.	31	542	06	Kötő	Könnyűipar
135.	134.	35	522	08	Középfeszültségű FAM szerelő	Elektrotechnika-elektronika
136.	135.	35	522	09	Középfeszültségű kábelszerelő	Elektrotechnika-elektronika
137.	136.	34	582	09	Központifűtés- és gázhálózat rendszereszerelő	Gépészet
138.	137.	32	544	01	Külszíni bányász	Gépészet
139.	138.	32	815	02	Lábápoló	Egyéb szolgáltatások
140.	139.	54	524	01	Laboratóriumi technikus	Vegyipar
141.	140.	21	542	01	Lakástextil-készítő	Könnyűipar
142.	141.	54	725	01	Látszerész és fotócikk-kereskedő	Egyéb szolgáltatások
143.	142.	55	582	01	Létesítményi energetikus	Gépészet
144.	143.	54	345	01	Logisztikai ügyintéző	Kereskedelem-marketing, üzleti adminisztráció
145.	144.	54	582	03	Magasépítő technikus	Építészet
146.	145.	54	523	04	Mechatronikai technikus	Gépészet
147.	146.	34	523	01	Mechatronikus-karbantartó	Elektrotechnika-elektronika
148.	147.	54	582	04	Mélyépítő technikus	Építészet
149.	148.	31	544	03	Mélyfűró	Gépészet
150.	149.	33	521	01	Mozgólépcső karbantartó-szerelő	Gépészet
151.	150.	35	542	01	Munkaruha- és védőruha-készítő	Könnyűipar
152.	151.	52	862	01	Munkavédelmi technikus	Egyéb szolgáltatások
153.	152.	31	521	08	Műanyag hegesztő	Vegyipar
154.	153.	34	521	09	Műanyagfeldolgozó	Vegyipar
155.	154.	54	521	06	Műanyagfeldolgozó technikus	Vegyipar
156.	155.	35	543	01	Műbútorasztalos	Faipar
157.	156.	55	582	02	Műemlékfenntartó technikus	Építészet
158.	157.	35	582	04	Műemléki díszítőszobrász	Építészet
159.	158.	35	582	05	Műemléki helyreállító	Építészet
160.	159.	31	341	03	Műszakicikk eladó	Kereskedelem-marketing, üzleti adminisztráció
161.	160.	55	524	03	Műszeres analitikus	Vegyipar
162.	161.	51	341	05	Műtárgybecsüs	Kereskedelem-marketing, üzleti adminisztráció
163.	162.	31	542	07	Nemszött-termék gyártó	Könnyűipar
164.	163.	54	345	02	Nonprofit menedzser	Közgazdaság
165.	164.	34	542	06	Női szabó	Könnyűipar
166.	165.	31	582	03	Nyílászáró és árnyékolástechnikai szerelő	Építészet
167.	166.	32	524	01	Nyomástartóedény-gépész	Gépészet
168.	167.	54	213	04	Nyomdaipari gépmester	Nyomdaipar
169.	168.	55	213	06	Nyomdaipari technikus	Nyomdaipar
170.	169.	62	344	01	Okleveles adóellenőrzési szakértő	Közgazdaság
171.	170.	62	344	02	Okleveles forgalmiadó-szakértő	Közgazdaság
172.	171.	62	344	03	Okleveles jövedelemadó-szakértő	Közgazdaság
173.	172.	62	344	04	Okleveles nemzetköziadó-szakértő	Közgazdaság

174.	173.	32	521	03	Olvasztár és öntő	Gépészet
175.	174.	34	725	01	Optikai üvegsziszoló	Egyéb szolgáltatások
176.	175.	32	521	04	Órás	Elektrotechnika-elektronika
177.	176.	33	542	01	Ortopédiai cipész	Könnyűipar
178.	177.	55	523	04	Orvosi elektronikai technikus	Elektrotechnika-elektronika
179.	178.	32	521	05	Öntészeti mintakészítő	Gépészet
180.	179.	32	543	03	Papírgyártó és -feldolgozó	Vegyipar
181.	180.	55	524	04	Papíripari technikus	Vegyipar
182.	181.	51	343	03	Pénztárkezelő és valutapénztáros	Közgazdaság
183.	182.	51	344	06	Pénzügyi projektmenedzser-asszisztens	Közgazdaság
184.	183.	55	344	06	Pénzügyi szervezeti mérlegképes könyvelő	Közgazdaság
185.	184.	54	343	01	Pénzügyi termékértékesítő (bank, befektetés, biztosítás)	Közgazdaság
186.	185.	51	344	04	Pénzügyi ügyintéző	Közgazdaság
187.	186.	54	344	01	Pénzügyi-számviteli ügyintéző	Közgazdaság
188.	187.	34	811	03	Pincér	Vendéglátás-turisztika
189.	188.	51	524	01	Pirotechnikai terméküzemeltető	Vegyipar
190.	189.	52	544	01	Pirotechnikus	Vegyipar
191.	190.	51	524	02	Pirotechnikus raktárkezelő	Vegyipar
192.	191.	51	523	01	PLC programozó	Elektrotechnika-elektronika
193.	192.	31	341	04	Raktáros	Kereskedelem-marketing, üzleti adminisztráció
194.	193.	35	582	06	Rekonstrukciós és műemléki festő, mázoló	Építészet
195.	194.	52	522	03	Robbanásbiztos berendezés kezelője	Elektrotechnika-elektronika
196.	195.	54	542	02	Ruhaipari technikus	Könnyűipar
197.	196.	31	582	04	Sírkő és műkőkészítő	Építészet
198.	197.	53	815	01	Speciális lábapoló	Egyéb szolgáltatások
199.	198.	34	811	04	Szakács	Vendéglátás-turisztika
200.	199.	55	343	02	Szakképesített bankreferens	Közgazdaság
201.	200.	35	522	10	Szakszolgálati FAM szerelő	Elektrotechnika-elektronika
202.	201.	52	812	01	Szállodai recepció	Vendéglátás-turisztika
203.	202.	31	346	02	Számítógépes adatrögzítő	Ügyvitel
204.	203.	51	344	05	Számviteli ügyintéző	Közgazdaság
205.	204.	34	582	10	Szárazépítő	Építészet
206.	205.	34	521	10	Szerszámkészítő	Gépészet
207.	206.	35	542	02	Szjgyártó és nyerges	Könnyűipar
208.	207.	21	582	01	Szobafestő	Építészet
209.	208.	31	542	08	Szövő	Könnyűipar
210.	209.	51	344	02	Társadalombiztosítási ügyintéző	Közgazdaság
211.	210.	52	814	01	Társasházkezelő	Egyéb szolgáltatások
212.	211.	51	344	08	Termékdíj ügyintéző	Közgazdaság
213.	212.	35	582	07	Tetőfedő	Építészet
214.	213.	32	542	01	Textilanyaggyártó	Könnyűipar
215.	214.	54	542	03	Textilipari technikus	Könnyűipar
216.	215.	21	542	02	Textiltermék összeállító	Könnyűipar
217.	216.	32	542	02	Textiltisztító és textilszínező	Könnyűipar
218.	217.	32	853	03	Tisztítás-technológiai szakmunkás	Egyéb szolgáltatások

219.	218.	32	341	01	Töltőállomás-kezelő	Kereskedelem-marketing, üzleti adminisztráció
220.	219.	54	812	03	Turisztikai szervező, értékesítő	Vendéglátás-turisztika
221.	220.	31	582	05	Tüzelőberendezés égéstermék elvezető készítő	Építészet
222.	221.	32	810	01	Uszodamester	Egyéb szolgáltatások
223.	222.	51	812	01	Utazásügyművelő	Vendéglátás-turisztika
224.	223.	54	346	02	Ügyviteli titkár	Ügyvitel
225.	224.	32	543	04	Üvegcsiszoló	Egyéb szolgáltatások
226.	225.	32	543	05	Üvegyártó	Vegyipar
227.	226.	55	863	02	Vadászpuska műves	Gépészet
228.	227.	54	344	02	Vállalkozási és bérügyintéző	Közgazdaság
229.	228.	55	344	07	Vállalkozási mérlegképes könyvelő	Közgazdaság
230.	229.	54	344	03	Vám-, jövedéki- és termékdíj ügyintéző	Közgazdaság
231.	230.	51	344	03	Vámügyintéző	Közgazdaság
232.	231.	32	521	06	Vas- és acélfeldolgozó	Gépészet
233.	232.	31	524	03	Vegyianyaggyártó	Vegyipar
234.	233.	54	524	02	Vegyipari technikus	Vegyipar
235.	234.	54	811	01	Vendéglátásszervező-vendéglős	Vendéglátás-turisztika
236.	235.	34	811	05	Vendéglátó eladó	Vendéglátás-turisztika
237.	236.	35	811	02	Vendéglátó-üzletvezető	Vendéglátás-turisztika
238.	237.	35	522	11	Villamos állomás kezelő	Elektrotechnika-elektronika
239.	238.	35	522	12	Villamos elosztóhálózat szerelő, üzemeltető	Elektrotechnika-elektronika
240.	239.	35	522	13	Villamos gép és -készülék üzemeltető	Elektrotechnika-elektronika
241.	240.	35	522	14	Villamos hálózat kezelő	Elektrotechnika-elektronika
242.	241.	35	522	15	Villamos távvezeték építő, üzemeltető	Elektrotechnika-elektronika
243.	242.	35	522	16	Villámvédelmi felülvizsgáló	Elektrotechnika-elektronika
244.	243.	34	522	04	Villanyszerelő	Elektrotechnika-elektronika
245.	244.	34	582	12	Víz-, csatorna- és közmű- rendszerszerelő	Gépészet
246.	245.	55	582	03	Vízépítő technikus	Építészet
247.	246.	35	582	08	Vízgépészeti és technológiai berendezésszerelő	Gépészet
248.	247.	32	582	06	Vízszigetelő, melegburkoló	Építészet
249.	248.	31	521	09	Volfrámelektrodás védőgázos ívhegesztő	Gépészet
250.	249.	31	582	06	Zsaluzóács	Építészet

”

2. melléklet a 12/2013. (III. 28.) NGM rendelethez

Az 1. sorszámú Abroncsgyártó megnevezésű szakképesítés szakmai és vizsgakövetelménye

1. AZ ORSZÁGOS KÉPZÉSI JEGYZÉKBEN SZEREPLŐ ADATOK

1.1. A szakképesítés azonosító száma: 34 543 01

1.2. Szakképesítés megnevezése: Abroncsgyártó

1.3. Iskolai rendszerű szakképzésben a szakképzési évfolyamok száma: 3

1.4. Iskolarendszeren kívüli szakképzésben az óraszám: 960-1440

2. EGYÉB ADATOK

2.1. A képzés megkezdésének feltételei:

2.1.1. Iskolai előképzettség: alapfokú iskolai végzettség

vagy iskolai előképzettség hiányában

2.1.2. Bemeneti kompetenciák: a képzés megkezdhető e rendelet 3. számú mellékletében a Vegyipar szakmacsoportra meghatározott kompetenciák birtokában

2.2. Szakmai előképzettség: –

2.3. Előírt gyakorlat: –

2.4. Egészségügyi alkalmassági követelmények: szükségesek

2.5. Pályaalkalmassági követelmények: –

2.6. Elméleti képzési idő aránya: 30 %

2.7. Gyakorlati képzési idő aránya: 70 %

2.8. Szintvizsga: nappali rendszerű oktatás vagy a nappali oktatás munkarendje szerint szervezett felnőttoktatás esetén kötelező

2.9. Az iskolai rendszerű képzésben az összefüggő szakmai gyakorlat időtartama:

3 évfolyamos képzés esetén a 9. évfolyamot követően 140 óra, a 10. évfolyamot követően 140 óra;

2 évfolyamos képzés esetén az első szakképzési évfolyamot követően 160 óra.

3. PÁLYATÜKÖR

3.1. A szakképesítéssel legjellemzőbben betölthető munkakör(ök), foglalkozás(ok)

	A	B	C
	FEOR száma	FEOR megnevezése	A szakképesítéssel betölthető munkakör(ök)
3.1.1.	8136	Gumitermékgyártó gép kezelője	Gumihengerlő
3.1.2.			Gumiiipari gépikeverő kezelője
3.1.3.			Hengerkezelő, gumi hengerszékkezelő (gumitermékgyártás)
3.1.4.			Gumiabroncs-készítő
3.1.5.			Gumigyártó- és feldolgozó
3.1.6.			Gumimérlegelő
3.1.7.			Guminyíró (gumifeldolgozás)
3.1.8.			Gumioldat-kezelő
3.1.9.			Gumisorjázó-javító
3.1.10.			Gumisütő
3.1.11.			Gumisütő-javító
3.1.12.			Gumitermékgyártó, vulkanizáló
3.1.13.			

3.2. A szakképesítés munkaterületének rövid leírása:

Az abroncsgyártó feladata a gumiiipari keverőgépeken receptura alapján a gumikeverékek elkészítése, a gumikeverékekből félkész gumitermékek előállítás, a félkész termékekből nyersabroncs felépítése, majd annak

vulkanizálása. Az abroncsgyártó elvégzi az alapanyagok teljes körű vizsgálatát, a folyamatközi minőségellenőrzést, valamint a késztermékek vizsgálatát.

A szakképesítéssel rendelkező képes:

- huzalkarikátelőállítani
- vágó gépsort üzemeltetni
- konstrukció szerint méretre vágni
- félkész terméket vizsgálni
- konstrukció szerint felépíteni
- nyersabroncsot vulkanizálni
- készterméken roncsolásos és roncsolásmentes vizsgálatokat végezni

3.3. Kapcsolódó szakképesítések

	A	B	C
3.3.1.	A kapcsolódó szakképesítés, részzakképesítés, szakképesítés-ráépülés		
3.3.2.	azonosító száma	megnevezése	a kapcsolódás módja
3.3.3.	31 543 02	Gumikeverék-készítő	részszakképesítés

4. SZAKMAI KÖVETELMÉNYEK

	A	B
4.1.	A szakképesítés szakmai követelménymoduljainak az állam által elismert szakképesítések szakmai követelménymoduljairól szóló kormányrendelet szerinti	
4.2.	azonosító száma	megnevezése
4.3.	10076-12	Általános gumiipari feladatok
4.4.	10077-12	Gumiipari félkész termékek előállítása
4.5.	10078-12	Járműabroncsok készítése
4.6.	10079-12	Kaucsukalapú keverékek készítése
4.7.	11497-12	Foglalkoztatás I.
4.8.	11499-12	Foglalkoztatás II.
4.9.	11500-12	Munkahelyi egészség és biztonság

5. VIZSGÁZTATÁSI KÖVETELMÉNYEK

5.1. A komplex szakmai vizsgára bocsátás feltételei:

Az iskolarendszeren kívüli szakképzésben az 5.2. pontban előírt valamennyi modulzáró vizsga eredményes letétele.

Az iskolai rendszerű szakképzésben az évfolyam teljesítését igazoló bizonyítványban foglaltak szerint teljesített tantárgyak – a szakképzési kerettantervben meghatározottak szerint – egyenértékűek az adott követelménymodulhoz tartozó modulzáró vizsga teljesítésével.

5.2. A modulzáró vizsga vizsgatevékenysége és az eredményesség feltétele:

	A	B	C
5.2.1.	A szakképesítés szakmai követelménymoduljainak		
5.2.2.	azonosító száma	megnevezése	a modulzáró vizsga vizsgatevékenysége
5.2.3.	10076-12	Általános gumiipari feladatok	gyakorlati
5.2.4.	10077-12	Gumiipari félkész termékek előállítása	gyakorlati, írásbeli
5.2.5.	10078-12	Járműabroncsok készítése	gyakorlati, írásbeli
5.2.6.	10079-12	Kaucsukalapú keverékek készítése	gyakorlati, írásbeli
5.2.7.	11497-12	Foglalkoztatás I.	írásbeli
5.2.8.	11499-12	Foglalkoztatás II.	írásbeli
5.2.9.	11500-12	Munkahelyi egészség és biztonság	írásbeli

Egy szakmai követelménymodulhoz kapcsolódó modulzáró vizsga akkor eredményes, ha a modulhoz előírt feladat végrehajtása legalább 51%-osra értékelhető.

5.3. A komplex szakmai vizsga vizsgatevékenységei és vizsgafeladatai:

5.3.1. Gyakorlati vizsgatevékenység

A) A vizsgafeladat megnevezése: Gumikeverékek készítése, alapanyag és keverékvizsgálatok

A vizsgafeladat ismertetése: Alapanyagok és segédanyagok fizikai tulajdonságainak mérése (sűrűség, viszkozitás, szemcseeloszlás)

Gumikeverékek reológiai vizsgálata, vulkanizált gumiminták fizikai vizsgálata (Reológiai és vulkanizálási görbék felvétele, mintaelőkészítés további vizsgálatra, vastagság-, keménységmérés, szakítás-, tapadás-, nyúlás-, fáradás-, öregedés-, kopásvizsgálatok) Mérési eredmények dokumentálása

Receptura alapján a keverék összetevőinek bemérése, keverési művelet végrehajtása, az elkészült keverék kiszemelése

A vizsgafeladat időtartama: 120 perc

A vizsgafeladat értékelési súlyaránya: 25%

B) A vizsgafeladat megnevezése: Gumiipari félkész termékek előállítása, abroncsgyártás

A vizsgafeladat ismertetése: Gumikeverékek feldolgozása (gumiipari félkész termék előállító gépek kezelése, kapcsolódó műveletek elvégzése), félkész termékekből járműabroncs előállítása (felépítő és vulkanizáló gépek kezelése, kapcsolódó műveletek elvégzése), félkész- és késztermék előállításához kapcsolódó munkabiztonsági és minőségellenőrzési feladatok ellátása

A vizsgafeladat időtartama: 60 perc

A vizsgafeladat értékelési súlyaránya: 35%

5.3.2. Központi írásbeli vizsgatevékenység

A vizsgafeladat megnevezése: Gumiabroncsgyártás gépei

A vizsgafeladat ismertetése: Központilag összeállított feladatsor, amely a következő elemeket tartalmazza: gépelemek; motorok, hajtások; szivattyúk; félkésztermék-gyártó berendezések (extruder, kalander, peremkarika-gyártó berendezések, vágógépek); késztermék-gyártó berendezések (felépítő gépek, vulkanizáló gépek)

A vizsgafeladat időtartama: 90 perc

A vizsgafeladat értékelési súlyaránya: 15%

5.3.3. Szóbeli vizsgatevékenység

A vizsgafeladat megnevezése: Abroncsgyártás alapanyagai, félkész- és késztermék-gyártó technológiák

A vizsgafeladat ismertetése: Abroncsgyártáshoz használt alap- és segédanyagok, gumikeverékek, félkésztermék-előállítás technológiája (extrudálás, kalanderezés, peremkarika-gyártás, darabolási technológiák), félkész termékek feldolgozása (felépítés technológiája, vulkanizálási technológiák)

A vizsgafeladat időtartama: 45 perc (felkészülési idő 30 perc, válaszadási idő 15 perc)

A vizsgafeladat értékelési súlyaránya: 25%

5.4. A vizsgatevékenységek szervezésére, azok vizsgaidőpontjaira, a vizsgaidőszakokra, a vizsgatevékenységek vizsgatételeire, értékelési útmutatóira és egyéb dokumentumaira, a vizsgán használható segédeszközökre vonatkozó részletes szabályok:

A szakképesítéssel kapcsolatos előírások az állami szakképzési és felnőttképzési szerv <http://www.munka.hu/> című weblapján érhetők el a Szak- és felnőttképzés Vizsgák menüpontjában

5.5. A szakmai vizsga értékelésének a szakmai vizsgaszabályzattól eltérő szempontjai: –

6. ESZKÖZ- ÉS FELSZERELÉSI JEGYZÉK

A	
6.1.	A képzési és vizsgáztatási feladatok teljesítéséhez szükséges eszközök minimumát meghatározó eszköz- és felszerelési jegyzék
6.2.	Bemérő eszközök
6.3.	Reométer
6.4.	Keménységmérő
6.5.	Vastagságmérő
6.6.	Szakítószilárdság mérő
6.7.	Sűrűség mérő
6.8.	Viszkózitás mérő
6.9.	Szitasor
6.10.	Mérlegek
6.11.	Minta vulkanizáló prés
6.12.	Minta kivágó, előkészítő berendezés
6.13.	Fárasztógép
6.14.	Koptatógép
6.15.	Öregítő berendezés
6.16.	Zárt keverő
6.17.	Hengerszék
6.18.	Keverék kiszerelő gép
6.19.	Elsősegély nyújtó felszerelés
6.20.	Kézi szerszámok
6.21.	Tároló edények
6.22.	Gépkönyvek, kezelési utasítások, műszaki dokumentációk
6.23.	Gyártási, vizsgálati előírások
6.24.	Szabványok, kézikönyvek, szótárak
6.25.	Számítógép
6.26.	Számítástechnikai segédeszközök
6.27.	Szoftverek
6.28.	Szárítószekrény
6.29.	Speciális félkész- és késztermékvizsgáló eszközök
6.30.	Speciális gumipari mintavételi eszközök
6.31.	Speciális gumipari minőségellenőrző műszerek
6.32.	Szállító- és tároló berendezések, gépek
6.33.	Extruder
6.34.	Extruder szerszámok
6.35.	Kalander
6.36.	Vulkanizáló prés, kazán
6.37.	Vágógép
6.38.	Felépítő-gépek
6.39.	Konfekcionáló egységek
6.40.	Speciális gyártógépek
6.41.	Egyéni védőfelszerelés
6.42.	Termékvizsgálók
6.43.	Élettartam vizsgálók
6.44.	Karbantartás eszközei

7. EGYEBEK

A 2. sorszámú Ács megnevezésű szakképesítés szakmai és vizsgakövetelménye

1. AZ ORSZÁGOS KÉPZÉSI JEGYZÉKBEN SZEREPLŐ ADATOK

- 1.1. A szakképesítés azonosító száma: 34 582 01
- 1.2. Szakképesítés megnevezése: Ács
- 1.3. Iskolai rendszerű szakképzésben a szakképzési évfolyamok száma: 3
- 1.4. Iskolarendszeren kívüli szakképzésben az óraszám: 960-1440

2. EGYÉB ADATOK

- 2.1. A képzés megkezdésének feltételei:
- 2.1.1. Iskolai előképzettség: alapközü iskolai végzettség vagy iskolai előképzettség hiányában
- 2.1.2. Bemeneti kompetenciák: a képzés megkezdhető e rendelet 3. számú mellékletében az Építészet szakmacsoportra meghatározott kompetenciák birtokában
- 2.2. Szakmai előképzettség: –
- 2.3. Előírt gyakorlat:–
- 2.4. Egészségügyi alkalmassági követelmények: szükségesek
- 2.5. Pályaalkalmassági követelmények: –
- 2.6. Elméleti képzési idő aránya: 30%
- 2.7. Gyakorlati képzési idő aránya: 70 %
- 2.8. Szintvizsga: nappali rendszerű oktatás vagy a nappali oktatás munkarendje szerint szervezett felnőttoktatás esetén kötelező
- 2.9. Az iskolai rendszerű képzésben az összefüggő szakmai gyakorlat időtartama: 3 évfolyamos képzés esetén a 9. évfolyamot követően 140 óra, a 10. évfolyamot követően 140 óra; 2 évfolyamos képzés esetén az első szakképzési évfolyamot követően 160 óra

3. PÁLYATÜKÖR

- 3.1. A szakképesítéssel legjellemzőbben betölthető munkakör(ök), foglalkozás(ok)

	A	B	C
3.1.1.	FEOR száma	FEOR megnevezése	A szakképesítéssel betölthető munkakörök
3.1.2.	7513	Ács	Állványozó
3.1.3.			Állványszerelő
3.1.4.			Csőállványozó
3.1.5.			Dúcolat készítő
3.1.6.			Építményszaluzat-szerelő
3.1.7.			Faállványozó
3.1.8.			Fatetőszerkezet-gyártó
3.1.9.			Fedélszerkezet-készítő
3.1.10.			Födémzaluzó
3.1.11.			Magasépítési ács-állványozó

3.1.12.		Zsaluzó
3.1.13.		Zsaluzóács

3.2. A szakképesítés munkaterületének rövid leírása:

Az építőiparban előforduló famunkálatokat végez, fedélszerkezeteket, zsaluzatokat, állványokat készít, bont, átalakít és karbantart, illetve beépíti az előregyártott faszerkezeteket. A helyszíni monolit beton és vasbetonszerkezetek zsaluzása, a zsaluzatokhoz, zsaluzati rendszerekhez tartozó állványzatok szerelése, a beton bedolgozása és a homlokzati fémállványok szerelése.

A szakképesítéssel rendelkező képes:

- megismerni, ellenőrizni a munkaterületet, előkészíteni a zsaluzatok, állványok munkáit
- ellenőrizni a munkavégzés feltételeit, helyszíni méréseket végezni
- értelmezni a rendelkezésre álló műszaki dokumentáció tartalmát és használni az építészeti alapfogalmakat munkája során
- felvonulni a megfelelő eszközökkel a munkaterületre
- betartani az építési technológiai folyamatok sorrendiségét
- biztosítani az anyagok, eszközök szakszerű tárolását és figyelemmel kísérni a munkájához szükséges anyagok folyamatos utánpótlását
- ellenőrizni a felhasználásra kerülő anyagokat, biztosítani azok szakszerű felhasználását
- gondoskodni a munkaterület folyamatos tisztántartásáról
- átadni a munkát a munkáltatójának, levonulni a munkaterületről
- alkalmazni és értelmezni a műszaki ábrázolás módszereit, értelmezni az építőipari rajzokat
- alkalmazni a különböző szerkezetek jelölését, értelmezni a szerkezetek térbeli helyzetét
- értelmezni a különböző szintű dokumentációk tartalmát, és a gyakorlatban hasznosítani azokat
- betartani és betartatni a munkavédelmi, biztonságtechnikai, tűz- és környezetvédelmi előírásokat
- baleset, illetve veszélyhelyzet esetén munkakörének megfelelően intézkedni, elsősegélyt nyújtani
- használni a kivitelezési munkák végrehajtásához szükséges munkavédelmi eszközöket
- biztosítani az anyagok, eszközök szakszerű, biztonságos mozgatását, használatát
- tervek alapján előkészíteni a hagyományos zsaluzási, állványozási munkák anyagait, eszközeit
- méretre szabni, megmunkálni a függőleges és vízszintes szerkezetek hagyományos zsaluzatát
- összeállítani, elhelyezni a pillérek, falak hagyományos zsaluelemeit, megtámasztását
- összeállítani, elhelyezni a födémszerkezetek hagyományos zsaluelemeit és alátámasztó állványzatát
- bontani a hagyományos zsaluzatokat és a zsaluzat állványzatát
- rendszerzsaluzatok és állványok tervei alapján, típusonként előkészíteni, előszerelni az anyagokat
- elhelyezni, rögzíteni a különböző kialakítású függőleges szerkezetek pillér és falzsaluzati rendszereit
- elhelyezni a különböző formájú vízszintes szerkezetek födémzsaluzati rendszereit, alátámasztását
- összeállítani, elhelyezni, mozgatni a függesztett állványokat, kúszóállványokat, kúszózsaluzatokat
- ellenőrizni a fogadószerkezetet, a zsalu és állványszerkezet stabilitását, beállítani, mérést végezni
- bontani a függőleges szerkezetek, pillérek, falak rendszerzsaluzatát
- bontani a vízszintes szerkezetek födémzsaluzati rendszereit, alátámasztását
- monolit beton, vasbeton szerkezetek betonozását, betonbedolgozását végezni üzemi betonból
- zsaluzatokat, állványszerkezeteket és azok elemeit mozgatni, emelni a technológiai előírás alapján
- zsalu és állványtípusok elemeit tisztítani, karbantartani, tárolni és szállításhoz előkészíteni
- elhelyezni, merevíteni, rögzíteni a homlokzati csőállvány szerkezetét, munkaszintjét, feljáróját
- elhelyezni, merevíteni, rögzíteni a homlokzati keretes állvány szerkezetét, munkaszintjét, feljáró elemeit
- elhelyezni az állványok munkavédelmi felszerelését
- bontani az állványok járófelületét, merevítését, szerkezeti elemeit, rögzítését
- hagyományos állványokat építeni, merevíteni és bontani
- faszerkezeteket (fa fedélszerkezetek, fafödémek) építeni, helyreállítani, felújítani, megerősíteni, átalakítani
- előregyártott faszerkezeteket beépíteni
- szigetelő anyagokat és föliákat elhelyezni a szükséges helyeken
- munkaterület, eszközök és szerszámok karbantartásával, tisztán tartásával összefüggő tevékenységeket végezni
- működtetni a munkavégzéshez szükséges gépeket, berendezéseket, mérőeszközöket
- betartani a biztonsági előírásokat
- munkája során betartani a tűzvédelmi, munkavédelmi szabályokat
- gondoskodni a hulladékok, veszélyes hulladékok szabályszerű elhelyezéséről
- baleset esetén az előírások szerint eljárni

3.3. Kapcsolódó szakképesítések

	A	B	C
3.3.1.	A kapcsolódó szakképesítés, részsakképesítés, szakképesítés-ráépülés		
3.3.2.	azonosító száma	megnevezése	a kapcsolódás módja
3.3.3.	31 582 06	Zsaluzóács	részsakképesítés
3.3.4.	31 582 02	Építményzsaluzat és fémállvány szerelő	részsakképesítés
3.3.5.	35 582 07	Tetőfedő	szakképesítés-ráépülés

4. SZAKMAI KÖVETELMÉNYEK

	A	B
4.1.	A szakképesítés szakmai követelménymoduljainak az állam által elismert szakképesítések szakmai követelménymoduljairól szóló kormányrendelet szerinti	
4.2.	azonosító száma	megnevezése
4.3.	11497-12	Foglalkoztatás I.
4.4.	11499-12	Foglalkoztatás II.
4.5.	11500-12	Munkahelyi egészség és biztonság
4.6.	10101-12	Építőipari közös tevékenység
4.7.	10102-12	Hagyományos zsaluzat és állványzata
4.8.	10318-12	Rendszerzsaluzatok és állványok
4.9.	10100-12	Állványzatok
4.10.	10319-12	Fémszerkezetű állványok
4.11.	10099-12	Ácsszerkezetek

5. VIZSGÁZTATÁSI KÖVETELMÉNYEK

5.1. A komplex szakmai vizsgára bocsátás feltételei:

Az iskolarendszeren kívüli szakképzésben az 5.2. pontban előírt valamennyi modulzáró vizsga eredményes letétele.

Az iskolai rendszerű szakképzésben az évfolyam teljesítését igazoló bizonyítványban foglaltak szerint teljesített tantárgyak – a szakképzési kerettantervben meghatározottak szerint – egyenértékűek az adott követelménymodulhoz tartozó modulzáró vizsga teljesítésével.

5.2. A modulzáró vizsga vizsgatevékenysége és az eredményesség feltétele:

	A	B	C
5.2.1.	A szakképesítés szakmai követelménymoduljainak		
5.2.2.	azonosító száma	megnevezése	a modulzáró vizsga vizsgatevékenysége
5.2.3.	11497-12	Foglalkoztatás I.	írásbeli
5.2.4.	11499-12	Foglalkoztatás II.	írásbeli
5.2.5.	11500-12	Munkahelyi egészség és biztonság	írásbeli
5.2.6.	10101-12	Építőipari közös tevékenység	írásbeli
5.2.7.	10102-12	Hagyományos zsaluzat és állványzata	gyakorlati
5.2.8.	10318-12	Rendszerzsaluzatok és állványok	írásbeli
5.2.9.	10100-12	Állványzatok	írásbeli
5.2.10.	10319-12	Fémszerkezetű állványok	gyakorlati
5.2.11.	10099-12	Ácsszerkezetek	írásbeli, gyakorlati

Egy szakmai követelménymodulhoz kapcsolódó modulzáró vizsga akkor eredményes, ha a modulhoz előírt feladat végrehajtása legalább 51%-osra értékelhető.

5.3. A komplex szakmai vizsga vizsgatevékenységei és vizsgafeladatai:

5.3.1. Gyakorlati vizsgatevékenység

A) A vizsgafeladat megnevezése: Zsaluzóács feladatok elkészítése

A vizsgafeladat ismertetése: Pillér zsaluzat készítése hagyományos zsaluzattal

A vizsgafeladat időtartama: 60 perc

A vizsgafeladat értékelési súlyaránya: 10 %

B) A vizsgafeladat megnevezése: Rendszerzsaluzatok, homlokzati fémállványok szerelése, bontása a kiosztási rajzok és anyagkigyűjtések alapján

A vizsgafeladat ismertetése: Egyszerű sík födémszerkezet kitűzése, zsaluzása rendszerzsaluzattal, és homlokzati fémállvány szerelése, bontása

A vizsgafeladat időtartama: 120 perc

A vizsgafeladat aránya: 20 %

C) A vizsgafeladat megnevezése: Ács feladatok

A vizsgafeladat ismertetése: Fedélszerkezet építése

A vizsgafeladat időtartama: 240perc

A vizsgafeladat értékelési súlyaránya: 30%

5.3.2. Központi írásbeli vizsgatevékenység

A vizsgafeladat megnevezése: Komplex írásbeli feladat

A vizsgafeladat ismertetése: Egy adott lakóépület fedélidom szerkesztése, a fedélszerkezethez szükséges anyagmennyiség számítása és dokumentálása, és a tervezett munkáról a számla elkészítése.

A vizsgafeladat időtartama: 180 perc

A vizsgafeladat értékelési súlyaránya: 20 %

5.3.3. Szóbeli vizsgatevékenység

A vizsgafeladat megnevezése: A) Faszervezetek anyagai, szerkezetei, technológiák és ezek munkavédelmi előírásai
B) Hagyományos és rendszerzsaluzatokra, állványrendszerekre és homlokzati fémállványokra vonatkozó előírások, utasítások

A vizsgafeladat ismertetése: A) A szóbeli központilag összeállított vizsga kérdései a 4. szakmai követelmények fejezetben megadott témaköröket tartalmazza
B) A zsaluzatok és állványok anyagai, típusok kialakítása, felhasználási területe, szereléstecnológiai, munkavédelmi utasítása, és a zsalu és állványrajzok, anyagkigyűjtések, táblázatok értelmezése

A vizsgafeladat időtartama: 60 perc (felkészülési idő 30 perc, válaszadási idő 30 perc)

A vizsgafeladat értékelési súlyaránya: 20 %

5.4. A vizsgatevékenységek szervezésére, azok vizsgaidőpontjaira, a vizsgaidőszakokra, a vizsgatevékenységek vizsgatételeire, értékelési útmutatóira és egyéb dokumentumaira, a vizsgán használható segédeszközökre vonatkozó részletes szabályok:

A gyakorlati feladatokat a vizsgaszervező helyileg állítja össze, és a vizsgabizottság elnöke hagyja jóvá. A helyi

sajátosságoknak megfelelően a vizsgabizottság dönthet a fent felsorolt feladatok összevonásáról, az előírt vizsgaidőket módosíthatja a konkrét feladat függvényében. A gyakorlati vizsgák összes időtartama 420 perc

A szakképesítéssel kapcsolatos előírások az állami szakképzési és felnőttképzési szerv <http://www.munka.hu/> című weblapján érhetők el a Szak- és felnőttképzés Vizsgák menüpontjában

5.5. A szakmai vizsga értékelésének a szakmai vizsgaszabályzattól eltérő szempontjai: –

6. ESZKÖZ- ÉS FELSZERELÉSI JEGYZÉK

	A
6.1.	A képzési és vizsgáztatási feladatok teljesítéséhez szükséges eszközök minimumát meghatározó eszköz- és felszerelési jegyzék
6.2.	Mérő, kitűző, jelölő eszközök
6.3.	Faipari kéziszerszámok
6.4.	Faipari kézi elektromos kisgépek
6.5.	Faipari telepített gépek
6.6.	Szintezőeszközök, műszerek
6.7.	Betonbedolgozó eszközök, gépek
6.8.	Betonfelület csiszoló, javító eszközök
6.9.	Zsalu és állványrendszerek szerelő, karbantartó, megmunkáló kéziszerszámok
6.10.	Szereléshez szükséges létra, állvány
6.11.	Szerelőszerszámok
6.12.	Állványkezelő célszerszámok
6.13.	Bontószerszámok
6.14.	Műszaki dokumentációk, kiadványok, zsalu és állványrajzok
6.15.	Számítógép
6.16.	Szoftverek
6.17.	Nyomtató, irodatechnikai eszközök
6.18.	Egyéni és csoportos munkavédelmi eszközök, berendezések
6.19.	Anyagmozgató gépek, eszközök

7. EGYEBEK

A 3. sorszámú Adótanácsadó megnevezésű szakképesítés-ráépülés szakmai és vizsgakövetelménye

1. AZ ORSZÁGOS KÉPZÉSI JEGYZÉKBEN SZEREPLŐ ADATOK

- 1.1. A szakképesítés-ráépülés azonosító száma: 55 344 01
- 1.2. Szakképesítés-ráépülés megnevezése: Adótanácsadó
- 1.3. Iskolai rendszerű szakképzésben a szakképzési évfolyamok száma: -
- 1.4. Iskolarendszeren kívüli szakképzésben az óraszám: 280-420

2. EGYÉB ADATOK

- 2.1. A képzés megkezdésének feltételei:
 - 2.1.1. Iskolai előképzettség: –

2.1.2. Bemeneti kompetenciák: –

2.2. Szakmai előképzettség:

55 344 02 Államháztartási mérlegképes könyvelő

55 344 03 Egyéb szervezeti mérlegképes könyvelő

55 344 07 Vállalkozási mérlegképes könyvelő (Továbbiak a 7. fejezetben)

2.3. Előírt gyakorlat: 1 év

2.4. Egészségügyi alkalmassági követelmények: –

2.5. Pályaalkalmassági követelmények: –

2.6. Elméleti képzési idő aránya: 70 %

2.7. Gyakorlati képzési idő aránya: 30 %

2.8. Szintvizsga: –

3. PÁLYATÜKÖR

3.1. A szakképesít-ráépüléssel legjellemzőbben betölthető munkakör(ök), foglalkozás(ok)

	A	B	C
3.1.1.	FEOR száma	FEOR megnevezése	A szakképesítés-ráépüléssel betölthető munkakör(ök)
3.1.2.	2512	Adószakértő, szaktanácsadó	Adótanácsadó
3.1.3.	1210	Gazdasági, költségvetési szervezet vezetője (igazgató, elnök, ügyvezető igazgató)	Igazgató, elnök, ügyvezető igazgató
3.1.4.	1411	Számviteli és pénzügyi tevékenységet folytató egység vezetője	Igazgató, elnök, ügyvezető igazgató
3.1.5.	1419	Egyéb gazdasági tevékenységet segítő egység vezetője	Igazgató, elnök, ügyvezető igazgató
3.1.6.	3652*	Adó- és illetékhivatali ügyintéző	Adó-szakelőadó

*Jellemzően felsőfokú végzettséggel nem rendelkező

3.2. A szakképesítés-ráépülés munkaterületének rövid leírása:

Az adótanácsadó a vállalkozások, egyéb szervezetek, magánszemélyek adóival, adójellegű kötelezettségeivel, költségvetési támogatásával kapcsolatos, rendszeresen ismétlődő vagy eseti feladatokra és ügyletekre vonatkozó tanácsadói, ellenőrzési munkát végez.

Értelmezi a kapott megbízást, azonosítja a megbízással összefüggő releváns tényállást, az ezek alapján adódó adókötelezettségeket, és ezek hatásáról és következményeiről megbízójának tájékoztatást ad.

Részt vesz a vállalkozás adókötelezettségeinek teljesítésében, a bevallások elkészítésében, az ehhez kapcsolódó számviteli feltételrendszer kialakításában, működtetésében, elemzi, hasznosítja az abból nyert információkat.

Megbízója vagy munkaadója felhatalmazása alapján a rendszeresen ismétlődő feladatokhoz és ügyletekhez kapcsolódó adókötelezettségek és jogok érvényesítésében, ellenőrzésében közreműködik. Az adóhatóságok előtti eljárásokban képviselőt lát el.

Az adótanácsadói tevékenységek, szolgáltatások közé tartozik minden tevékenység, szolgáltatás, amelyet az adótanácsadó a rá vonatkozó jogszabályok alapján elláthat, így különösen:

- a költségvetési kapcsolatokhoz tartozó bevallások készítése és ellenőrzése,
- a bevallásokhoz kapcsolódó számviteli feltételrendszer ellenőrzése,
- a vállalkozások, egyéb jogi és nem jogi személyek alakulásával, átalakulásával, működésével, megszűnésével kapcsolatos adótanácsadás,
- a vállalkozás egészére vagy egyes részterületére, ügyleteire irányuló ellenőrzési, adótervezési feladatok végzése,
- a pénzügyi szervezeti egységek munkájának megtervezése, megszervezése, irányítása és ellenőrzése,
- megbízás alapján költségvetési kapcsolatokat érintő adóigazgatási eljárásban való képviselőt ellátása,
- adótanácsadói vélemények készítése, ellenjegyzése,

- feltételes adómegállapítási kérelmek készítése, ellenőrzése, jellemzően belföldi ügyletek vonatkozásában,
- szokásos piaci ár nyilvántartás készítése ellenjegyzése, jellemzően belföldi ügyletek vonatkozásában,
- felügleleti intézkedési kérelem készítése, ellenőrzése, jellemzően belföldi ügyletek vonatkozásában.

A szakképesítés-ráépüléssel rendelkező képes:

- ellátni az adótanácsadási feladatokat, alkalmazni a tevékenység gyakorlására vonatkozó jogszabályokat,
- értelmezni az általa ellátott ügyekre vonatkozó jogi minősítéseket, bonyolultabb esetekben megfogalmazni a szakmai, jogi és más tanácsadóknak szóló kérdéseket, ezekkel a tanácsadókkal együttműködni,
- alkalmazni a közigazgatási eljárási szabályokat,
- önállóan értelmezni és követni az új adójogi eljárási normákat, nyomon követni a hatósági iránymutatásokat és a hatósági gyakorlat változásait,
- tájékoztatni megbízóját a kötelezettségek jogszerű teljesítéséről, a jogok érvényesítésének lehetőségeiről,
- a gyakorlatban visszatérően előforduló típuseseteket, szakmai iránymutatásokban tárgyalt eseteket illetően külső segítség nélkül teljes körűen átlátni az adókötelezettségeket, tanácsot adni a követendő magatartást illetően, segítséget nyújtani a döntéshozatalhoz,
- ellenőrizni és felügyelni az adókötelezettségek teljesítését, képviselni a megbízót a feladatköréhez kapcsolódó ellenőrzési eljárások során, ismerni az ellenőrzés módszereit és menetét, tájékoztatást adni a feladatköréhez kapcsolódó ellenőrzés lehetséges jogkövetkezményeiről, a jellemző hatósági és bírósági gyakorlatról, valamint a jogorvoslati lehetőségekről; munkája során alkalmazni a hazai és az Európai Unió tagállamokat érintő adójogot, a nemzetközi adózás alapvető szabályait, és mindezek jogi környezetét,
- tájékoztatást adni a külföldiekre vonatkozó hazai adózási szabályokról, illetve a külföldiek magyarországi és magyarok külföldi munkavállalásával kapcsolatos adózási kérdésekről,
- értelmezni és alkalmazni a kettős adóztatás elkerüléséről szóló egyezményeket és más, a külföldi illetőségű adózók hazai adókötelezettségét érintő szabályokat,
- megszervezni az adótanácsadói tevékenységet, adótanácsadó szervezetben belül részt venni az ésszerű tanácsadói munkamegosztás kialakításában,
- felhasználni munkájában a vállalkozások mérlegének, eredmény-kimutatásának, kiegészítő mellékletének és az üzleti jelentésének egyes elemeiről és tartalmáról rendelkezésre álló információkat,
- az eszközök és források értékelésére vonatkozó számviteli előírások ismeretében feltárni, kiemelni, értékelni az adózási összefüggéseket; tevékenysége során szóban és írásban eredményesen kommunikálni környezetével, megbízóival, hatósági szakemberekkel és más tanácsadókkal,
- költségvetési kapcsolatok ellenőrzésére jogosult szervezet alkalmazottjaként ellenőrizni az adókötelezettségek, támogatás-felhasználások jogszerűségét.

3.3. Kapcsolódó szakképesítések

	A	B	C
3.3.1.	A kapcsolódó szakképesítés, részzakképesítés, szakképesítés-ráépülés		
3.3.2.	azonosító száma	megnevezése	a kapcsolódás módja
3.3.3.	55 344 02	Államháztartási mérlegképes könyvelő	szakképesítés-ráépülés
3.3.4.	55 344 03	Egyéb szervezeti mérlegképes könyvelő	szakképesítés-ráépülés
3.3.5.	55 344 07	Vállalkozási mérlegképes könyvelő	szakképesítés-ráépülés
3.3.6.	62 344 01	Okleveles adóellenőrzési szakértő	szakképesítés-ráépülés
3.3.7.	62 344 02	Okleveles forgalmiadó-szakértő	szakképesítés-ráépülés
3.3.8.	62 344 03	Okleveles jövedelemadó-szakértő	szakképesítés-ráépülés
3.3.9.	62 344 04	Okleveles nemzetköziadó-szakértő	szakképesítés-ráépülés

4. SZAKMAI KÖVETELMÉNYEK

	A	B
4.1.	A szakképesítés-ráépülés szakmai követelménymoduljainak az állam által elismert szakképesítések szakmai követelménymoduljairól szóló kormányrendelet szerinti	
4.2.	azonosító száma	megnevezése
4.3.	10766-12	Jogi ismeretekhez kapcsolódó feladatok
4.4.	10767-12	Az adózás rendje, adóigazgatási eljárás
4.5.	10768-12	Közvetlen adózási feladatok
4.6.	10769-12	Közvetett adózási feladatok
4.7.	10770-12	Egyéb adózási feladatok ellátása
4.8.	10771-12	Számviteli feladatok ellátása

4.9.	10772-12	Adótanácsadási tevékenység
------	----------	----------------------------

5. VIZSGÁZTATÁSI KÖVETELMÉNYEK

5.1 A komplex szakmai vizsgára bocsátás feltételei:

Iskolarendszeren kívüli szakképzésben: az 5.2. pontban előírt valamennyi modulzáró vizsga eredményes letétele.

5.2. A modulzáró vizsga vizsgatevékenysége és az eredményesség feltétele:

	A	B	C
5.2.1.	A szakképesítés-ráépülés szakmai követelménymoduljainak		
5.2.2.	azonosító száma	megnevezés	a modulzáró vizsga vizsgatevékenysége
5.2.3.	10766-12	Jogi ismeretekhez kapcsolódó feladatok	szóbeli
5.2.4.	10767-12	Az adózás rendje, adóigazgatási eljárás	írásbeli
5.2.5.	10768-12	Közvetlen adózási feladatok	írásbeli, szóbeli
5.2.6.	10769-12	Közvetett adózási feladatok	írásbeli, szóbeli
5.2.7.	10770-12	Egyéb adózási feladatok ellátása	írásbeli
5.2.8.	10771-12	Számviteli feladatok ellátása	írásbeli
5.2.9.	10772-12	Adótanácsadási tevékenység	szóbeli

A modulzáró vizsga csak akkor eredményes, ha valamennyi követelménymodulhoz rendelt modulzáró vizsgatevékenységet a jelölt külön-külön legalább 60%-os szinten teljesíti. A szóbeli vizsgatevékenység csak az adott követelménymodul eredményes írásbeli vizsgatevékenysége után kezdhető meg. Amennyiben a vizsgázó az eredményes írásbeli vizsgatevékenység után nem teljesíti a szóbeli vizsgatevékenységen elvárt minimális teljesítményszázalékot, úgy 1 éven belül csak a sikertelen vizsgatevékenységet kell megismételnie.

5.3 A komplex szakmai vizsga vizsgatevékenységei és vizsgafeladatai:

5.3.1. Gyakorlati vizsgatevékenység

A vizsgafeladat megnevezése: Közvetlen és közvetett adózási feladatok számítógépen

A gyakorlati vizsgatevékenység a szakképesítésért felelős miniszter által kiadott és a honlapján közzétett Útmutató alapján kerül lebonyolításra.

A vizsgafeladat ismertetése: A feladatsor a Közvetlen adózási feladatok és a Közvetett adózási feladatok szakmai követelményei megadott témaköreinek mindegyikét tartalmazhatja.

A vizsgafeladat időtartama: 30 perc

A vizsgafeladat aránya: 30%

5.3.2. Központi írásbeli vizsgatevékenység: -

5.3.3. Szóbeli vizsgatevékenység

A vizsgafeladat megnevezése: Adózási feladatok

A szóbeli vizsgatevékenység a szakképesítésért felelős miniszter által kiadott és a honlapján közzétett Útmutató alapján kerül lebonyolításra.

A vizsgafeladat ismertetése:

A szóbeli tételsor tartalmazza:

- Az adózás rendje, adóigazgatási eljáráshoz kapcsolódó szakmai követelmények megadott témaköreinek mindegyikét tartalmazza kiemelten a közpénzügyek, adózási elvek, alapfogalmak, az adóhatóságok és

az adóalanyok jogai és kötelezettségei, az adózás folyamata, az ellenőrzés és önellenőrzés folyamata, az adóigazgatási, végrehajtási eljárás szabályainak számonkérése,

- Közvetlen adózási feladatokhoz kapcsolódó szakmai követelmények megadott témaköreinek mindegyikét tartalmazza kiemelten az adóalanyiség, az adóalap, az adómérték és az adókedvezmények,
- Közvetett adózási feladatokhoz kapcsolódó szakmai követelmények megadott témaköreinek mindegyikét tartalmazza kiemelten az adóalanyiség, az adóalap, az adómérték, az adókedvezmények.

A vizsgafeladat időtartama: 30 perc (ebből felkészülési idő 15 perc)

A vizsgafeladat aránya: 70%

5.4. A vizsgatevékenységek szervezésére, azok vizsgaidőpontjaira, a vizsgaidőszakokra, a vizsgatevékenységek vizsgatételeire, értékelési útmutatóira és egyéb dokumentumaira, a vizsgán használható segédeszközökre vonatkozó részletes szabályok:

A modulzáró vizsgatevékenységek szervezésére, lebonyolítására és az értékelésre vonatkozó szabályokat a szakképesítésért felelős miniszter a <http://www.kormany.hu/hu/nemzetgazdasagi-miniszterium/ado-es-penzugyekert-felelos-allamtitkarsag/hirek/penzugyi-agazati-szakkepzesi-es-szabalyozott-szakmak> című honlapján közzéteszi.

A modulzáró vizsga vizsgatevékenységének szabályszerűségét a vizsgabizottság egy tagja utólag, de legfeljebb a komplex szakmai vizsga megkezdése előtti 5. napig ellenőrizheti.

A gyakorlati vizsgatevékenységet az első napon kell lebonyolítani, a vizsgatevékenységek vizsgaidőpontjai tekintetében a szakképesítésért felelős miniszter honlapján közreadott vizsganaptára az irányadó.

A szakképesítésért felelős miniszter a szakmai vizsga megkezdése előtt legalább 30 nappal a honlapján mindenki által hozzáférhető módon közzéteszi a szóbeli tételsorokat.

A szakmai vizsgán kizárólag a szakképesítésért felelős miniszter honlapján közzétett segédeszközök használhatóak.

A szakképesítés-ráépüléssel kapcsolatos előírások az állami szakképzési és felnőttképzési szerv <http://www.munka.hu/> című weblapján is elérhetők a Szak- és felnőttképzés Vizsgák menüpontjában.

5.5 A szakmai vizsga értékelésének a szakmai vizsgaszabályzattól eltérő szempontjai:

A gyakorlati vizsgatevékenység csak akkor eredményes, ha a vizsgázó a Közvetlen adózási feladatokat és a Közvetett adózási feladatokat külön-külön legalább 60%-os szinten teljesíti.

A szóbeli vizsgatevékenység csak akkor kezdhető meg, ha a gyakorlati vizsgatevékenység során a vizsgázó legalább 60%-os teljesítményt ért el.

A szóbeli vizsgatevékenység csak akkor eredményes, ha a vizsgázó az adózási feladatok kapcsolódó követelményeit az adózás rendjéből, a közvetlen adózáshoz kapcsolt feladatokból, a közvetett adózási feladatokból külön-külön legalább 60%-os szinten teljesíti.

A komplex szakmai vizsga egyes vizsgatevékenységeinek érdemjegye az elért %-os teljesítmények alapján:

90–100%	jelas (5)
80–89%	jó (4)
70–79%	közepes (3)
60–69%	elégséges (2)
0–59%	elégtelen (1)

Amennyiben minden vizsgatevékenység eredményes, úgy a komplex szakmai vizsga osztályzatát a vizsgatevékenységenként elért érdemjegyek vizsgafeladat arányával súlyozott átlaga alapján két tizedesre kerekítve az általános szabályok szerint (0,50-től felfelé) kell meghatározni.

Sikertelen a komplex szakmai vizsga, ha annak bármelyik vizsgatevékenységének érdemjegye elégtelen (1). Sikertelen szakmai vizsga estén a teljes komplex szakmai vizsgát (a gyakorlatot és a szóbelit is) meg kell ismételni.

Felmentés esetén a beszámítás alapjául szolgáló dokumentumban az adott vizsgatevékenységhez, vizsgarészhez rendelt értékelési teljesítményt (érdemjegy, osztályzat, teljesítményszázalék) kell figyelembe venni. Teljesítményszázalék esetén az érdemjeggyé történő átváltás a komplex szakmai vizsga vizsgatevékenységének értékelési besorolása alapján történik.

6. ESZKÖZ- ÉS FELSZERELÉSI JEGYZÉK

	A
--	---

6.1.	A képzési és vizsgáztatási feladatok teljesítéséhez szükséges eszközök minimumát meghatározó eszköz- és felszerelési jegyzék
6.2.	Számítógép
6.3.	Internet hozzáférés
6.4.	Irodai szoftverek
6.5.	Bizonylatok, formanyomtatványok
6.6.	Jogszabály gyűjtemény vagy számítógépes jogtár

7. EGYEBEK

7.1. A modulzáró vizsga kötelező tartalmi elemei:

10766-12 Jogi ismeretekhez kapcsolódó feladatok

A vizsgafeladat ismertetése:

Központi szóbeli tételsor alapján, mely a szakmai követelmények megadott témaköreinek mindegyikét tartalmazhatja.

A vizsgafeladat időtartama: 30 perc (ebből felkészülési idő 15 perc)

10767-12 Az adózás rendje, adóigazgatási eljárás

A vizsgafeladat ismertetése:

Központi írásbeli feladatlap alapján, mely a szakmai követelmények megadott témaköreinek mindegyikét tartalmazhatja.

A vizsgafeladat időtartama: 180 perc

10768-12 Közvetlen adózási feladatok

A vizsgafeladat ismertetése:

a) Központi írásbeli feladatlap alapján, mely a szakmai követelmények megadott témaköreinek mindegyikét tartalmazhatja.

A vizsgafeladat időtartama: 180 perc

b) Központi szóbeli tételsor alapján, mely a szakmai követelmények megadott témaköreinek mindegyikét tartalmazhatja.

A vizsgafeladat időtartama: 30 perc (ebből felkészülési idő 15 perc)

10769-12 Közvetett adózási feladatok

A vizsgafeladat ismertetése:

a) Központi írásbeli feladatlap alapján, mely a szakmai követelmények megadott témaköreinek mindegyikét tartalmazhatja.

A vizsgafeladat időtartama: 180 perc

b) Központi szóbeli tételsor alapján, mely a szakmai követelmények megadott témaköreinek mindegyikét tartalmazhatja.

A vizsgafeladat időtartama: 30 perc (ebből felkészülési idő 15 perc)

10770-12 Egyéb adózási feladatok ellátása

A vizsgafeladat ismertetése:

Központi írásbeli feladatlap alapján, mely a szakmai követelmények megadott témaköreinek mindegyikét tartalmazhatja.

A vizsgafeladat időtartama: 180 perc

10771-12 Számviteli feladatok ellátása

A vizsgafeladat ismertetése:

Központi írásbeli feladatlap alapján, mely a szakmai követelmények megadott témaköreinek mindegyikét tartalmazhatja.

A vizsgafeladat időtartama: 180 perc

10772-12 Adótanácsadási tevékenység

A vizsgafeladat ismertetése:

Központi szóbeli tételsor alapján, mely a szakmai követelmények megadott témaköreinek mindegyikét tartalmazhatja.

A vizsgafeladat időtartama: 30 perc (ebből felkészülési idő 15 perc)

7.2. A modulzáró vizsgatevékenységek alóli felmentés feltételei:

A 10771-12 Számviteli feladatok ellátása szakmai követelménymodulhoz rendelt modulzáró vizsga írásbeli vizsgatevékenysége alól felmentést kap az aki mérlegképes könyvelő szakképesítéssel rendelkezik (vállalkozási szakon).

A 10766-12 Jogi ismeretekhez kapcsolódó feladatok szakmai követelménymodulhoz rendelt modulzáró vizsga szóbeli vizsgatevékenysége alól felmentést kap: aki állam- és jogtudományi doktori fokozattal, jogi szakokleveles közgazdász végzettséggel, vagy a jogi és igazgatási képzési terület jogász egységes, osztatlan mesterképzési szakon felsőoktatási intézményben szerzett diplomával rendelkezik.

7.3. A szakmai vizsgabizottságban való részvételre kijelölt szakmai szervezet:
Magyar Okleveles Adószakértők Egyesülete,
Magyar Adótanácsadók és Könyvviteli Szolgáltatók Országos Egyesülete.

7.4. Korábban megszerzett szakmai előképzettség beszámítása:

7.4.1. mérlegképes könyvelő (szakiránytól függetlenül) egy év gyakorlattal, vagy

7.4.2. felsőoktatási intézményben szerzett oklevél

7.4.2.1. a közgazdasági felsőoktatás alapképzési szakjainak képesítési követelményeiről szóló 4/1996. (I. 18.) Korm. rendelet alapján szerzett végzettséggel, vagy a felsőoktatási alap- és mesterképzésről, valamint a szakindítás eljárási rendjéről szóló 289/2005. (XII. 22.) Korm. rendelet gazdaságtudományok képzési területéhez tartozó szakokon szerzett végzettséggel, vagy a közgazdasági felsőoktatásban folyó szakirányú továbbképzési szakok képesítési követelményeiről szóló 7/1999. (II. 1.) OM rendelet, vagy a szakirányú továbbképzés szervezésének általános feltételeiről szóló 10/2006. (IX. 25.) OKM rendelet alapján szerzett közgazdasági felsőoktatásban folyó szakirányú végzettséggel, valamint jogász, vagy igazgatásszervező végzettséggel rendelkezők esetében legalább egy év pénzügyi, vagy számviteli, vagy adóigazgatási, vagy adóoktatási területen szerzett (igazolt) gyakorlat.

7.4.2.2. a 7.4.2.1. pontban fel nem sorolt egyetemi/főiskolai végzettséggel rendelkezők esetében legalább három év pénzügyi, vagy számviteli, vagy adóigazgatási, vagy adóoktatási területen szerzett (igazolt) gyakorlat.

A 4. sorszámú Államháztartási mérlegképes könyvelő megnevezésű szakképesítés-ráépülés szakmai és vizsgakövetelménye

1. AZ ORSZÁGOS KÉPZÉSI JEGYZÉKBEN SZEREPLŐ ADATOK

1.1. A szakképesítés-ráépülés azonosító száma: 55 344 02

1.2. Szakképesítés-ráépülés: Államháztartási mérlegképes könyvelő

1.3. Iskolai rendszerű szakképzésben a szakképzési évfolyamok száma: -

1.4. Iskolarendszeren kívüli szakképzésben az óraszám: 320-480

2. EGYÉB ADATOK

2.1. A képzés megkezdésének feltételei:

2.1.1. Iskolai előképzettség: –

2.1.2. Bemeneti kompetenciák: –

2.2. Szakmai előképzettség:–

54 344 01 Pénzügyi-számviteli ügyintéző

54 344 02 Vállalkozási- és bérügyintéző
 54 343 01 Pénzügyi termékértékesítő (bank, befektetés, biztosítás) (Továbbiak a 7. fejezetben.)

2.3. Előírt gyakorlat:–

2.4. Egészségügyi alkalmassági követelmények: –

2.5. Pályaalkalmassági követelmények: –

2.6. Elméleti képzési idő aránya: 60 %

2.7. Gyakorlati képzési idő aránya: 40 %

2.8. Szintvizsga:–

3. PÁLYATÜKÖR

3.1. A szakképesítés-ráépüléssel jellemzőbben betölthető munkakör(ök), foglalkozás(ok)

	A	B	C
3.1.1.	FEOR száma	FEOR megnevezése	A szakképesítés-ráépüléssel betölthető munkakör(ök)
3.1.2.	3614	Számviteli ügyintéző	Számviteli ügyintéző
3.1.3.			Analitikus könyvelő
3.1.4.			Főkönyvi könyvelő
3.1.5.			Készlet- és anyagnyilvántartó
3.1.6.	3611	Pénzügyi ügyintéző	Pénzügyi ügyintéző
3.1.7.			Bérszámfejtő
3.1.8.			Pénztáros
3.1.9.			Számlaellenőr
3.1.10.	3652	Adó- és illetékhivatali ügyintéző	Adóügyintéző
3.1.11.	3654	Hatósági engedélyek kiadásával foglalkozó ügyintéző	Hatósági ügyintéző
3.1.12.	4121	Könyvelő (analitikus)	Analitikus könyvelő
3.1.13.	4122	Bérelszámoló	Bérelszámoló
3.1.14.	4131	Készlet- és anyagnyilvántartó	Készlet- és anyagnyilvántartó
3.1.15.	1411*	Számviteli és pénzügyi tevékenységet folytató egység vezetője	Számviteli egység vezetője
3.1.16.	2513*	Könyvvizsgáló, könyvelő, könyvszakértő	Könyvelő
3.1.17.	2514*	Kontroller	Kontroller, belső ellenőr
3.1.18.	2521*	Szervezetirányítási elemző, szervező	Szervezetirányítási vezető

*felsőfokú végzettség megléte esetében

3.2. A szakképesítés-ráépülés munkaterületének rövid leírása:

A számvitelről szóló 2000. évi C. törvény 150. § (2) bekezdésében, illetve az államháztartási számviteli jogszabályban meghatározott könyvviteli szolgáltatás körébe tartozó feladatok irányítását, vezetését végzi, költségvetési beszámolót készít.

Ellátja hatálya alá tartozó államháztartás szervezeteinél mindazokat a feladatokat, amelyek a könyvviteli szolgáltatás körébe tartoznak.

Kialakítja a számviteli politikát, a könyvviteli elszámolás, a beszámoló készítés rendszerét, módszerét ideértve a belső információs rendszert is.

Ellátja a számlarendhez, a könyvvezetéshez, valamint a beszámoló készítéshez szükséges szabályzatok elkészítésével, rendszeres karbantartásával kapcsolatos feladatokat.

Biztosítja a valóságnak megfelelő belső és külső információk előállítását, szolgáltatását, az elszámolások, az adatok jogszerűségének, szabályszerűségének, megbízhatóságának, bizonylatokkal való alátámasztottságát a számviteli alapelvek betartásával. Elvégzi a könyvviteli szolgáltatás körébe tartozó feladatokat az államháztartás szervezetének alkalmazottjaként.

A szakképesítés-ráépüléssel rendelkező képes:

- a számviteli politikát, egyéb gazdálkodási szabályzatokat elkészíteni, aktualizálni, vagy abban közreműködni
- a belső számviteli információs rendszert kialakítani, működtetni, továbbfejleszteni, vagy abban közreműködni
- a költségvetési tervezési feladatokat ellátni, részletesen megtervezni a költségvetési bevételeket és kiadásokat, meghatározni az eredeti előirányzatot, ellátni a szükségessé váló előirányzatokat módosításokat, átadásokat
- szabályszerűen kialakítani és végrehajtani a kötelezettségvállalást, pénzügyi ellenjegyzést, teljesítés igazolást, érvényesítést, utalványozási folyamatokat,
- alkalmazni az adójogszabályokat, összeállítani az adóbevallást és ellátni az adóellenőrzéssel összefüggő feladatokat
- ellátni a kincstári számlavezetéshez, hitelezéshez, finanszírozáshoz, ellenőrzéshez, információszolgáltatáshoz kapcsolódó feladatokat
- elvégezni az államháztartás szervezete tevékenységének ellátása során az adókötelezettséghez kapcsolódó feladatokat
- ellátni az EU-s támogatások sikeres igénybeviteléhez kapcsolódó számviteli feladatokat
- alkalmazni a sajátos értékelési előírásokat
- elvégezni az államháztartás alrendszerének és alapegységeinek féléves és éves beszámolási kötelezettségéhez kapcsolódó feladatokat
- végrehajtani az államháztartás szervezete alapításával, átszervezésével, illetve megszüntetésével kapcsolatos feladatokat
- ellátni a főkönyvi könyvelés és az analitikus nyilvántartások vezetéséhez kapcsolódó feladatokat
- az államháztartás belső kontrollrendszerét, a FEUVE rendszert, a belső ellenőrzési rendszert kialakítani, működtetni, továbbfejleszteni, vagy abban közreműködni
- a külső ellenőrök tevékenységét segíteni, ahhoz szükséges kapcsolódó dokumentumokat előállítani
- ellátni az államháztartás alrendszereihez kapcsolódó általános elemzési feladatokat
- az államháztartás szervezete vagyoni, pénzügyi, jövedelmezőségi helyzetét elemezni és értékelni

3.3. Kapcsolódó szakképesítések

	A	B	C
3.3.1.	A kapcsolódó szakképesítés, részsakképesítés, szakképesítés-ráépülés		
3.3.2.	azonosító száma	megnevezése	a kapcsolódás módja
3.3.3.	54 344 01	Pénzügyi-számviteli ügyintéző	szakképesítés
3.3.4.	54 344 02	Vállalkozási és bérügyintéző	szakképesítés
3.3.5.	54 343 01	Pénzügyi termékértékesítő (bank, befektetés, biztosítás)	szakképesítés
3.3.6.	55 344 01	Adótanácsadó	szakképesítés-ráépülés
3.3.7.	55 344 04	Ellenőrzési szakelőadó	szakképesítés-ráépülés

4. SZAKMAI KÖVETELMÉNYEK

	A	B
4.1.	A szakképesítés-ráépülés szakmai követelménymoduljainak az állam által elismert szakképesítések szakmai követelménymoduljairól szóló kormányrendelet szerinti	
4.2.	azonosító száma	megnevezése
4.3.	10773-12	Jogi feladatok a gyakorlatban
4.4.	10774-12	Pénzügyi feladatok ellátása
4.5.	10775-12	Adózási feladatok ellátása
4.6.	10776-12	Allamháztartási gazdálkodási feladatok ellátása
4.7.	10777-12	Allamháztartási számviteli feladatok ellátása
4.8.	10778-12	Allamháztartási számviteli szervezési feladatok ellátása
4.9.	10779-12	Allamháztartási elemzési - ellenőrzési feladatok ellátása

5. VIZSGÁZTATÁSI KÖVETELMÉNYEK

5.1. A komplex szakmai vizsgára bocsátás feltételei:

Iskolarendszeren kívüli szakképzés esetén: az 5.2. pontban előírt valamennyi modulzáró vizsga eredményes letétele.

5.2. A modulzáró vizsga vizsgatevékenysége és az eredményesség feltétele:

	A	B	C
5.2.1.	A szakképesítés-ráépülés szakmai követelménymoduljainak		
5.2.2.	azonosító száma	megnevezése	a modulzáró vizsga vizsgatevékenysége
5.2.3.	10773-12	Jogi feladatok a gyakorlatban	szóbeli
5.2.4.	10774-12	Pénzügyi feladatok ellátása	írásbeli
5.2.5.	10775-12	Adózási feladatok ellátása	írásbeli
5.2.6.	10776-12	Államháztartási gazdálkodási feladatok ellátása	írásbeli
5.2.7.	10777-12	Államháztartási számviteli feladatok ellátása	írásbeli
5.2.8.	10778-12	Államháztartási számviteli szervezési feladatok ellátása	írásbeli
5.2.9.	10779-12	Államháztartási elemzési - ellenőrzési feladatok ellátása	gyakorlati

A modulzáró vizsga csak akkor eredményes, ha valamennyi követelménymodulhoz rendelt modulzáró vizsgatevékenységet a jelölt külön-külön legalább 60%-os szinten teljesíti.

5.3. A komplex szakmai vizsga vizsgatevékenységei és vizsgafeladatai:

5.3.1. Gyakorlati vizsgatevékenység

A vizsgafeladat megnevezése: államháztartási elemzési - ellenőrzési gyakorlati feladatok

A központi gyakorlati feladatlap az államháztartási elemzés és ellenőrzés gyakorlatát 50%-50%-ban tartalmazza.

A gyakorlati vizsgatevékenység a szakképesítésért felelős miniszter által kiadott és a honlapján közzétett Útmutató alapján kerül lebonyolításra.

A vizsgafeladat ismertetése:

A központi gyakorlati vizsgatevékenység során az alábbi követelményekhez kapcsolódó feladatokat kell elvégezni:

Az államháztartási elemzési - ellenőrzési gyakorlati feladatok a kapcsolódószakmai követelmények megadott témaköreinek mindegyikét tartalmazhatja.

A központi gyakorlati vizsgatevékenység során kiemelten az alábbi követelményekhez kapcsolódó feladatokat kell elvégezni:

Az államháztartási elemzés-ellenőrzés elemzési gyakorlatához kapcsolódóan: az államháztartási szervezet tevékenységének, ellátási színvonalának értékelése, elemzése, valamint a rendelkezésre álló erőforrások hasznosításának vizsgálata, a költségvetési beszámoló, ezen belül az intézmény vagyoni, pénzügyi, jövedelmi helyzetének elemzése, kiemelten a tartalékok vizsgálata.

Az államháztartási elemzés-ellenőrzés ellenőrzési gyakorlatához kapcsolódóan: a számviteli és adózási önellenőrzésekhez kapcsolódó esettanulmány alapján szakszerű dokumentumok előállítás, illetve az államháztartás szervezetét ellenőrző szervek (belső ellenőr, irányító szerv, Kincstár, KEH, EUTAF, ÁSZ, könyvvizsgáló, adóhatóságok) által tett ellenőrzési megállapításokhoz kapcsolódó dokumentumok elkészítése.

A vizsgafeladat időtartama: 180 perc (90 perc + 90 perc)

A vizsgafeladat aránya: 25 %

5.3.2. Központi írásbeli vizsgatevékenység

A vizsgafeladat megnevezése: államháztartási számviteli feladatok

A vizsgafeladat ismertetése: a számviteli feladatok ellátásához kapcsolódó szakmai követelmények megadott témaköreinek mindegyikét tartalmazhatja, kiemelten az alábbi követelményekhez kapcsolódó feladatokat: a számviteli törvény, illetve az államháztartási számviteli jogszabály előírásainak gyakorlati alkalmazása. A gazdasági események könyvelése a főkönyvi számlákon. Az elszámolások bizonylati rendje, az analitikus nyilvántartás követelményei. Az év végi zárlati feladatok végrehajtása. A költségvetési beszámolók összeállítása. Sajátos számviteli esetek elszámolása a gyakorlatban.

A vizsgafeladat időtartama: 180 perc

A vizsgafeladat aránya: 45 %

5.3.3. Szóbeli vizsgatevékenység

A vizsgafeladat megnevezése: Államháztartási gazdálkodási – számviteli – elemzési - ellenőrzési feladatok

A szóbeli vizsgatevékenység a szakképesítésért felelős miniszter által kiadott és a honlapján közzétett Útmutató alapján kerül lebonyolításra.

A vizsgafeladat ismertetése: A szóbeli tételsor az államháztartási gazdálkodási feladatok ellátásához, az államháztartási számviteli feladatok ellátásához és az államháztartási elemzési - ellenőrzési feladatok ellátásához kapcsolódó szakmai követelmények megadott témaköreinek mindegyikét tartalmazza.

A vizsgafeladat időtartama: 30 perc (ebből felkészülési idő 15 perc)

A vizsgafeladat aránya: 30 %

5.4. A vizsgatevékenységek szervezésére, azok vizsgaidőpontjaira, a vizsgaidőszakokra, a vizsgatevékenységek vizsgatételeire, értékelési útmutatóira és egyéb dokumentumaira, a vizsgán használható segédeszközökre vonatkozó részletes szabályok:

A modulzáró vizsgatevékenységek szervezésére, lebonyolítására és az értékelésre vonatkozó szabályokat a szakképesítésért felelős miniszter a <http://www.kormany.hu/hu/nemzetgazdasagi-miniszterium/ado-es-penzugyekert-felelos-allamtitkarsag/hirek/penzugyi-agazati-szakkepzesi-es-szabalyozott-szakmak> című honlapján közzéteszi.

A modulzáró vizsga vizsgatevékenységének szabályszerűségét a vizsgabizottság egy tagja utólag, de legfeljebb a komplex szakmai vizsga megkezdése előtti 5. napig ellenőrizheti.

A vizsgatevékenységek vizsgaidőpontjai tekintetében a szakképesítésért felelős miniszter közleményben A vizsgatevékenységek vizsgaidőpontjai tekintetében a szakképesítésért felelős miniszter honlapján közzétett vizsganaptára az irányadó.

A szakképesítésért felelős miniszter a szakmai vizsga megkezdése előtt legalább 30 nappal a honlapján mindenki által hozzáférhető módon közzéteszi a szóbeli tételsorokat.

A szakmai vizsgán kizárólag a szakképesítésért felelős miniszter honlapján közzétett segédeszközök használhatóak.

A szakképesítés-ráépüléssel kapcsolatos előírások az állami szakképzési és felnőttképzési szerv <http://www.munka.hu/> című weblapján is elérhetők a Szak- és felnőttképzés Vizsgák menüpontjában.

5.5. A szakmai vizsga értékelésének a szakmai vizsgaszabályzattól eltérő szempontjai:

A központi gyakorlati vizsgatevékenység csak akkor eredményes, ha a vizsgázó az államháztartás elemzési és ellenőrzés gyakorlati feladatait külön-külön legalább 60%-os szinten teljesíti.

A központi írásbeli vizsgatevékenység csak akkor kezdhető meg, ha a gyakorlati vizsgatevékenység során a vizsgázó legalább 60%-os teljesítményt ért el.

A szóbeli vizsgatevékenység csak akkor kezdhető meg, ha a központi írásbeli vizsgatevékenység során a vizsgázó legalább 60%-os teljesítményt ért el.

A komplex szakmai vizsga egyes vizsgatevékenységeinek érdemjegye az elért %-os teljesítmények alapján:

90–100%	jeles (5)
80–89%	jó (4)
70–79%	közepes (3)
60–69%	elégséges (2)
0–59%	elégtelen (1)

Amennyiben minden vizsgatevékenység eredményes, úgy a komplex szakmai vizsga osztályzatát a vizsgatevékenységenként elért érdemjegyek vizsgafeladat arányával súlyozott átlaga alapján két tizedesre kerekítve az általános szabályok szerint (0,50-től felfelé) kell meghatározni.

Sikertelen a komplex szakmai vizsga, ha annak bármelyik vizsgatevékenységének érdemjegye elégtelen (1). Javítóvizsgát abból a vizsgatevékenységből kell tenni, amelyből a vizsgázó teljesítményét elégtelenre (1) minősítette a vizsgabizottság.

Felmentés esetén a beszámítás alapjául szolgáló dokumentumban az adott vizsgatevékenységhez, vizsgarészhez rendelt értékelési teljesítményt (érdemjegy, osztályzat, teljesítményszázalék) kell figyelembe venni. Teljesítményszázalék esetén az érdemjeggyé történő átváltás a komplex szakmai vizsga vizsgatevékenységének értékelési besorolása alapján történik.

6. ESZKÖZ- ÉS FELSZERELÉSI JEGYZÉK

	A
6.1.	A képzési és vizsgáztatási feladatok teljesítéséhez szükséges eszközök minimumát meghatározó eszköz- és felszerelési jegyzék
6.2.	Iratrendezők
6.3.	Irodatechnikai eszközök
6.4.	Számítógép
6.5.	Szkenner
6.6.	Nyomtató
6.7.	Szoftverek
6.8.	Internet hozzáférés
6.9.	Kommunikációs eszközök
6.10.	Ügyintézési eljárásrend
6.11.	Formanyomtatványok
6.12.	Jogszabály gyűjtemény

7. EGYEBEK

7.1. A modulzáró vizsga kötelező tartalmi elemei:

A vizsgára bocsátás feltételeként meghatározott szakmai követelménymodulokhoz rendelt 10776-12 Államháztartási gazdálkodási feladatok ellátása, a 10777-12 Államháztartási számviteli feladatok ellátása írásbeli és a 10779-12 Államháztartási elemzési - ellenőrzési feladatok ellátása gyakorlati modulzáró vizsgatevékenység vizsgafeladatait a szakmai követelményekkel összhangban a szakmai képzést folytató intézmény állítja össze.

10773-12 Jogi feladatok a gyakorlatban

A vizsgafeladat ismertetése: Központi szóbeli tételsor alapján, mely a szakmai követelmények megadott témaköreinek mindegyikét tartalmazhatja.

Időtartama: 30 perc (ebből felkészülési idő 15 perc)

10774 -12 Pénzügyi feladatok ellátása

A vizsgafeladat ismertetése: Központi írásbeli feladatlap alapján, mely a szakmai követelmények megadott témaköreinek mindegyikét tartalmazhatja.

Időtartama: 120 perc

10775 -12 Adózási feladatok ellátása

A vizsgafeladat ismertetése: Központi írásbeli feladatlap alapján, mely a szakmai követelmények megadott témaköreinek mindegyikét tartalmazhatja.

Időtartama: 120 perc

10778-12 Államháztartási számviteli szervezési feladatok ellátása

A vizsgafeladat ismertetése: Központi írásbeli feladatlap alapján, mely a szakmai követelmények megadott témaköreinek mindegyikét tartalmazhatja.

Időtartama: 150 perc

7.2. A modulzáró vizsgatevékenységek alóli felmentés feltételei:

A 10773-12 Jogi feladatok a gyakorlatban alkalmazása szóbeli modulzáró vizsgatevékenység alóli felmentés feltétele: állam- és jogtudományi doktori fokozat.

A közgazdasági felsőoktatás alapképzési szakjainak képesítési követelményeiről szóló 4/1996. (I. 18.) Korm. rendelet szerinti képzésekben az oklevél kibocsátásának feltételeként letett záróvizsgálattal, valamint a közgazdasági felsőoktatásban folyó szakirányú továbbképzési szakok képesítési követelményeiről szóló 7/1999. (II. 1.) OM rendelet alapján, vagy a szakirányú továbbképzés szervezésének általános feltételeiről szóló 10/2006. (IX. 25.) OKM rendelet alapján szerzett közgazdasági felsőoktatásban folyó szakirányú végzettséget szerzett oklevéllel rendelkező, felmentést kap a következő modulzáró vizsgák szóbeli és írásbeli vizsgatevékenységek alól:

10773-12 Jogi feladatok a gyakorlatban,
10774 -12 Pénzügyi feladatok ellátása.

A felsőoktatási alap- és mesterképzésről, valamint a szakindítás eljárási rendjéről szóló 289/2005. (XII. 22.) Korm. rendelet szerinti gazdaságtudományok képzési terület üzleti képzési ágon felsőoktatási intézményben az oklevél kibocsátásának feltételeként letett záróvizsgálattal rendelkező felmentést kap a következő modulzáró vizsga szóbeli és írásbeli vizsgatevékenységek alól:

10773 -12 Jogi feladatok a gyakorlatban
10774 -12 Pénzügyi feladatok ellátása.

A felsőoktatási alap- és mesterképzésről, valamint a szakindítás eljárási rendjéről szóló 289/2005. (XII. 22.) Korm. rendelet szerinti gazdaságtudományok képzési terület üzleti képzési ágon pénzügy és számvitel szakon, valamint számvitel mesterszakon, továbbá gazdasági szakképzés közgazdász tanár szakképzettség pénzügy és számvitel szakirányon felsőoktatási intézményben az oklevél kibocsátásának feltételeként letett záróvizsgálattal rendelkező felmentést kap a következő modulzáró vizsgák szóbeli és írásbeli vizsgatevékenységek alól:

10773 -12 Jogi feladatok a gyakorlatban,
10774 -12 Pénzügyi feladatok ellátása,
10775 -12 Adózási feladatok ellátása

Az 54 344 02 0000 00 00 azonosító számú, Mérlegképes könyvelő megnevezésű szakképesítés szakmai vizsgára jelentkező, ha a 35/2001. (X. 10.) PM rendelet hatálybalépését megelőzően kezdte meg képzését és különböző szakon szerezte meg mérlegképes könyvelői szakképesítését, illetve felsőoktatásban megszerzett végzettség alapján regisztrált mérlegképes könyvelő, vagy pénzügyi tanácsadó szakképesítéssel, vagy árszakértő képesítéssel rendelkező felmentést kap a következő modulzáró vizsgák szóbeli és írásbeli vizsgatevékenységek alól:

10773 -12 Jogi feladatok a gyakorlatban,
10774 -12 Pénzügyi feladatok ellátása.

Az 54 344 02 0000 00 00 azonosító számú, Mérlegképes könyvelő megnevezésű szakképesítés szakmai vizsgára jelentkező, de a szakképesítést még meg nem szerzett jelölt felmentést kap a következő modulzáró vizsgák szóbeli és írásbeli vizsgatevékenységek alól:

10773 -12 Jogi feladatok a gyakorlatban,
10774 -12 Pénzügyi feladatok ellátása.

7.3. A szakmai vizsgabizottságban való részvételre kijelölt szakmai szervezet:

Magyar Könyvvizsgálói Kamara,
Magyar Számviteli Szakemberek Egyesülete.

7.4. Korábban megszerzett szakmai előképzettség beszámítása:

7.4.1. korábban megszerzett Mérlegképes könyvelő szakképesítés, továbbá aki a könyvviteli szolgáltatást végzők nyilvántartásába vételéről szóló 93/2002. (V. 5.) Korm. rendelet alapján a nyilvántartásba vétel szempontjából regisztrált mérlegképes könyvelő, vagy

7.4.2. felsőfokú (egyetemi vagy főiskolai) iskolai végzettség esetében, – amennyiben nem közgazdasági felsőoktatásban szerzett végzettség – legalább két legalább két év pénzügyi, vagy számviteli területen szerzett (igazol) gyakorlat, vagy

7.4.3. az Országos Képzési Jegyzékről és az Országos Képzési Jegyzék módosításának eljárásrendjéről szóló 133/2010. (IV. 22.) Korm. rendelet szerinti az adópolitikáért, az államháztartásért, a pénz-, tőke- és biztosítási piac szabályozásáért, a számviteli szabályozásért felelős miniszter hatáskörébe tartozó szakképesítések

valamelyike (kivétel nonprofit menedzser, pénzügyőr, valutapénztáros és valutaüggyintéző, vám-, jövedéki és termékdíj ügyintéző, közösségi civilszervező szakképesítés), vagy

7.4.4. az Országos Képzési Jegyzékről és az Országos Képzési Jegyzékbe történő felvétel és törlés eljárási rendjéről szóló 1/2006. (II. 17.) OM rendelet szerinti a pénzügyminiszter hatáskörébe tartozó szakképesítések, továbbá az adópolitikáért, az államháztartásért, a pénz-, tőke- és biztosítási piac szabályozásáért, a számviteli szabályozásért felelős miniszter hatáskörébe tartozó szakképesítések valamelyike (kivétel nonprofit menedzser, pénzügyőr, valutapénztáros és valutaüggyintéző, vám-, jövedéki és termékdíj ügyintéző, közösségi civilszervező szakképesítés), vagy

7.4.5. az Országos Képzési Jegyzékről szóló 37/2003. (XII. 27.) OM rendelet szerinti a pénzügyminiszter hatáskörébe tartozó szakképesítések valamelyike (kivétel valutapénztáros, vámkezelő, vámüggyintéző, jövedéki ügyintéző szakképesítés), vagy

7.4.6. az Országos Képzési Jegyzékről szóló 7/1993. (XII. 30.) MüM rendelet szerinti a pénzügyminiszter hatáskörébe tartozó szakképesítések valamelyike, (kivétel projektmenedzser asszisztens, vámkezelő, vámüggyintéző szakképesítés), vagy

7.4.7. a 13/1977. (VII. 23.) PM-ÁH együttes rendelet szerinti árkalkulátori és árszakértői képesítés, vagy

7.4.8. a számviteli képesítés rendjéről szóló 14/1977. (VII. 30.) PM rendeletben szabályozott képesített könyvelői képesítéssel rendelkező, vagy az iskolarendszeren kívüli pénzügyi és számviteli szakmai oktatásról, képesítésről és minősítésről, a pénzügyi-számviteli tevékenységek szakképesítési feltételeiről, valamint az adószakértői működés engedélyezésének szabályozásáról szóló 10/1993. (IV. 9.) PM rendelet alapján szerzett képesítés.

Az 5. sorszámú Általános laboráns megnevezésű részszzakképesítés szakmai és vizsgakövetelménye

1. AZ ORSZÁGOS KÉPZÉSI JEGYZÉKBEN SZEREPLŐ ADATOK

A részszzakképesítés azonosító száma: 31 524 01

Részszzakképesítés megnevezése: Általános laboráns

Iskolai rendszerű szakképzésben a szakképzési évfolyamok száma: –

1.4. Iskolarendszeren kívüli szakképzésben az óraszám: 400-600

2. EGYÉB ADATOK

2.1. A képzés megkezdésének feltételei:

2.1.1. Iskolai előképzettség: alapfokú iskolai végzettség, vagy iskolai előképzettség hiányában

2.1.2. Bemeneti kompetenciák: a képzés megkezdhető e rendelet 3. számú mellékletében a vegyipar szakmacsoportra meghatározott kompetenciák birtokában.

2.2. Szakmai előképzettség: –

2.3. Előírt gyakorlat: –

2.4. Egészségügyi alkalmassági követelmények: szükségesek

2.5. Pályaalkalmassági követelmények: –

2.6. Elméleti képzési idő aránya: 50%

2.7. Gyakorlati képzési idő aránya: 50%

2.8. Szintvizsga: –

3.PÁLYATÜKÖR

3.1. A részsakképesítéssellegjellemzőbben betölthető munkakörök, foglalkozások

	A	B	C
3.1.1.	FEOR száma	FEOR megnevezése	A részsakképesítéssel betölthető munkakör(ök)
3.1.2.	3115	Vegyésztechnikus	Festékvizsgáló laboráns Gyógyszeripari (finomvegyipari) laboráns Gyógyszervizsgáló laboráns Laborasszisztens, vegyészet Vegyészeti laboráns
3.1.3.	3113	Élelmiszer-ipari technikus	Élelmiszeripari laboráns
3.1.4.	3134	Környezetvédelmi technikus	Környezetvédelmi és vízminőségi laboráns Szennyvízlaboráns Víz és légtérvizsgáló laboráns Vízminőségvizsgáló laboráns

3.2. A részsakképesítés munkaterületének rövid leírása:

Az általános laboráns vegyipari jellegű laboratóriumban leírások, szabványok alapján felsőbb szakmai irányítás és felügyelet mellett végzi munkáját. Elvégzi a vizsgálatokhoz szükséges mintavételezést, és előkészíti a mintákat vizsgálatra. Gondoskodik a vegyipari laboratórium rendjéről, az eszközök tisztaságáról. Vegyipari vizsgálati laboratóriumban fizikai vizsgálatokat, valamint klasszikus analitikai elemzéseket készít elő és végez. Közreműködik az anyagok laboratórium körülmények közötti előállításában, a munka előkészítésében. Munkáját a vegyipari munkavédelmi és speciális környezetvédelmi előírások betartásával végzi. A részsakképesítéssel rendelkező vegyipari üzemi- és kutató laboratóriumokban alapvető laboratóriumi tevékenységeket végezhet szakmai irányítás mellett.

A részsakképesítéssel rendelkező képes:

- előkészíteni a vizsgálatokhoz szükséges vegyszereket, anyagokat, eszközöket
- meggyőződni a munkavédelmi eszközök meglétéről és használhatóságáról
- mintákat venni vagy átveszi a vizsgálandó mintákat
- vegyipari laboratóriumi vizsgálatok előkészítését végezni
- vegyipari laboratóriumban, vagy külső helyszínen elvégezni a minták előírás szerinti vizsgálatait
- minőségi és mennyiségi analitikai munkát végezni
- vegyipari laboratóriumi szabvány vizsgálatokat végezni
- preparatív laboratóriumi munkát végezni
- elvégezni a szilárd anyagok, folyadékok és a gázok mennyiségi és minőségi elemzésével kapcsolatos előkészítő munkát
- dokumentációs feladatokat végezni
- gondoskodni a laboratórium általános rendjéről
- elvégezni a laboratóriumi eszközök, berendezések rá vonatkozó karbantartási feladatait
- alkalmazni és betartani a környezetvédelmi előírásokat, és szabványokat

3.3. Kapcsolódó szakképesítések:

	A	B	C
--	---	---	---

3.3.1.	A kapcsolódó alap-szakképesítés, részsakképesítés, szakképesítés-ráépülés		
3.3.2.	azonosító száma	megnevezése	szakképesítés köre
3.3.3.	54 524 01	Laboratóriumi technikus	szakképesítés

4. SZAKMAI KÖVETELMÉNYEK

	A	B
4.1.	A részsakképesítésszakmai követelménymoduljainak az állam által elismert szakképesítések szakmai követelménymoduljairól szóló kormányrendelet szerinti	
4.2.	azonosító száma	megnevezése
4.3.	10097-12	Munka- és környezetvédelmi, munkaszervezési feladatok
4.4.	11452-12	Általános laboráns feladatok

5. VIZSGÁZTATÁSI KÖVETELMÉNYEK

5.1. A komplex szakmai vizsgára bocsátás feltételei:

Az iskolarendszeren kívüli szakképzésben az 5. 2. pontban előírt valamennyi modulzáró vizsga eredményes letétele.

5.2.A modulzáró vizsga vizsgatevékenysége és az eredményesség feltétele:

	A	B	C
	A szakképesítés szakmai követelménymodulja		
5.2.1.	azonosító száma	megnevezése	a modulzáró vizsga vizsgatevékenysége
5.2.2.	10097-12	Munka- és környezetvédelmi, munkaszervezési feladatok	szóbeli
5.2.3.	11452-12	Általános laboráns feladatok	gyakorlati

Egy szakmai követelménymodulhoz kapcsolódó modulzáró vizsga akkor eredményes, ha a modulhoz előírt feladat végrehajtása legalább 51%-osra értékelhető.

5.3. A komplex szakmai vizsga vizsgatevékenységei és vizsgafeladatai:

5.3.1. Gyakorlati vizsgatevékenység

A vizsgafeladat megnevezése: Általános laboráns feladatok

A vizsgafeladat ismertetése:

Anyagminta feldolgozása, vizsgálatra előkészítése (oldás, feltárás, törzsoldat-készítés), fizikai mérések végzése, oldatok készítése, klasszikus analitikai mérések végzése, preparátumok előállítás, az eredmények értékelése, dokumentálása. Egyéni és kollektív munkavédelmi eszközök használata.

A vizsgafeladat időtartama: 120 perc

A vizsgafeladat értékelési súlyaránya: 60%

5.3.2. Központi írásbeli vizsgatevékenység

A vizsgafeladat megnevezése: –

A vizsgafeladat ismertetése: –

A vizsgafeladat időtartama: –

A vizsgafeladat értékelési súlyaránya: –

5.3.3. Szóbeli vizsgatevékenység

A vizsgafeladat megnevezése: Munka- és környezetvédelmi, munkaszervezési feladatok

A vizsgafeladat ismertetése:

Munkavédelmi-, biztonságtechnikai- és tűzvédelmi feladatok ismertetése. Vegyi anyagok környezetre gyakorolt hatásai, légszennyezők, vizek szennyezői, vízminőségi adatok, talajszennyezések bemutatása.

Munkajogi, gazdasági, munkaszervezési feladatok ismeretése.

A vizsgafeladat időtartama: 45 perc (felkészülési idő 30 perc, válaszadási idő 15 perc)

A vizsgafeladat értékelési súlyaránya: 40%

5.4. A vizsgatevékenységek szervezésére, azok vizsgaidőpontjaira, a vizsgaidőszakokra, a vizsgatevékenységek vizsgatételeire, értékelési útmutatóira és egyéb dokumentumaira, a vizsgán használható segédeszközökre vonatkozó részletes szabályok:

A részszakképesítéssel kapcsolatos előírások az állami szakképzési és felnőttképzési szerv <http://www.munka.hu/> című weblapján érhetők el a Szak- és felnőttképzés Vizsgák menüpontjában

A gyakorlati vizsgatevékenység a feladat jellegnek megfelelő felszereltségű vegyipari laboratóriumban kerül végrehajtásra. A gyakorlati vizsgarészen számológép, számítógép, függvénytáblázat, periódusos rendszer, műszerek kezelési leírása, szükséges táblázatok katalógusok, mérési leírások, receptek, előiratok használhatók.

5.5. A szakmai vizsga értékelésének a szakmai vizsgaszabályzattól eltérő szempontjai: –

6. ESZKÖZ- ÉS FELSZERELÉSI JEGYZÉK

A	
6.1.	Eszközjegyzék, felszerelések megnevezése
6.2.	Fizikai és kémiai vizsgálatok elvégzésének eszközeivel, szerves preparatív laboratóriumi eszközökkel felszerelt laboratórium, az elektromos- és gázhálózat kiépítése mellett vákuum vételi lehetőséggel, vegyifülkével (elszívó berendezés), ioncserélt víz előállítására alkalmas készülékkel. Egyéni védőeszközök (gumikesztyű, védőszemüveg, munkaköpeny) Informatikai felszereltség: számítógép, nyomtató, szövegszerkesztő, táblázatkezelő szoftverek.

7. EGYEBEK

A 6. sorszámú Asztalos megnevezésű szakképesítés szakmai és vizsgakövetelménye

1. AZ ORSZÁGOS KÉPZÉSI JEGYZÉKBEN SZEREPLŐ ADATOK

1.1. A szakképesítés azonosító száma: 34 543 02

1.2. Szakképesítés megnevezése: Asztalos

1.3. Iskolai rendszerű szakképzésben a szakképzési évfolyamok száma: 3

1.4. Iskolarendszeren kívüli szakképzésben az óraszám: 960-1440

2. EGYÉB ADATOK

2.1. A képzés megkezdésének feltételei:

2.1.1. Iskolai előképzettség: alapfokú iskolai végzettség
vagy iskolai előképzettség hiányában

2.1.2. Bemeneti kompetenciák: a képzés megkezdhető e rendelet 3. számú mellékletében a Faipar szakmacsoportra meghatározott kompetenciák birtokában

2.2. Szakmai előképzettség: –

2.3. Előírt gyakorlat: –

2.4. Egészségügyi alkalmassági követelmények: szükségesek

2.5. Pályaalkalmassági követelmények: –

2.6. Elméleti képzési idő aránya: 30 %

2.7. Gyakorlati képzési idő aránya: 70 %

2.8. Szintvizsga: nappali rendszerű oktatás vagy a nappali oktatás munkarendje szerint szervezett felnőttoktatás esetén kötelező

2.9. Az iskolai rendszerű képzésben az összefüggő szakmai gyakorlat időtartama: 3 évfolyamos képzés esetén a 9. évfolyamot követően 140 óra, a 10. évfolyamot követően 140 óra; 2 évfolyamos képzés esetén az első szakképzési évfolyamot követően 160 óra

3. PÁLYATÜKÖR

3.1. A szakképesítéssel legjellemzőbben betölthető munkakör(ök), foglalkozás(ok)

	A	B	C
3.1.1.	FEOR száma	FEOR megnevezése	A szakképesítéssel betölthető munkakör(ök)
3.1.2.	7223	Bútorasztalos	Általános asztalos
3.1.3.			Beépített bútor helyszíni szerelője
3.1.4.			Beépítettbútor-készítő
3.1.5.			Bútorgyártó
3.1.6.			Bútorjavító
3.1.7.			Díszlet-asztalos
3.1.8.			Egyedibútor-készítő
3.1.9.			7514
3.1.10.	Ablakkeret-készítő		
3.1.11.	Ablakszerelő		
3.1.12.	Ajtótokkészítő		
3.1.13.	Épületasztalos		
3.1.14.	Épület-karbantartó asztalos		
3.1.15.	Faburkolat-felrakó		
3.1.16.	Nyílászáró beépítő		
3.1.17.	Nyílászáró gyártó asztalos		
3.1.18.	Parkettakészítő		

3.2. A szakképesítés munkaterületének rövid leírása:

Az asztalos fő feladatköre a faipari termékek készítése, szerelése, karbantartása, javítása és felújítása. Különböző rendeltetésű és szerkezetű bútorok, nyílászárók és belsőépítészeti munkák elkészítését végzi. Tevékenységi köre a termék előállításához szükséges eszközök és anyagok beszerzésén át a gyártási műveletek, kapcsolódó adminisztrációk, valamint a befejező feladatok elvégzéséig terjed.

A szakképesítéssel rendelkező képes:

- betartani a munkavédelmi előírásokat
- gépeket, szerszámokat ellenőrizni, beállítani
- helyszíni felmérést végezni
- faipari alapszerkezeteket készíteni
- asztalosipari alapszerkezeteket szerelni
- helyszíni szerelést végezni

- korpuszbútorokat, tároló bútorokat gyártani
- asztalokat gyártani
- ülőbútorokat készíteni
- fekvőbútorokat készíteni
- kiegészítő bútorokat gyártani
- irodai bútorokat gyártani
- beépített bútorokat készíteni
- ajtókat és ablakokat készíteni
- lépcsők és korlátok készítését végezni
- egyéb asztalosipari termékeket gyártani
- épületesztalosipari szerkezeteket elhelyezni és rögzíteni
- épületesztalosipari szerelvényeket, vasalatokat felszerelni, beállítani

3.3. Kapcsolódó szakképesítések

	A	B	C
3.3.1.	A kapcsolódó szakképesítés, részsakképesítés, szakképesítés-ráépülés		
3.3.2.	azonosító száma	megnevezése	a kapcsolódás módja
3.3.3.	21 543 02	Faipari gépkezelő	részsakképesítés
3.3.4.	31 543 01	Famegmunkáló	részsakképesítés
3.3.5.	21 543 01	Asztalosipari szerelő	részsakképesítés
3.3.6.	35 543 01	Műbútorasztalos	szakképesítés-ráépülés

4. SZAKMAI KÖVETELMÉNYEK

	A	B
4.1.	A szakképesítés szakmai követelménymoduljainak az állam által elismert szakképesítések szakmai követelménymoduljairól szóló kormányrendelet szerinti	
4.2.	azonosító száma	megnevezése
4.3.	10224-12	Alapvető tömörfa megmunkálás
4.4.	10225-12	Asztalosipari szerelés
4.5.	10226-12	Asztalosipari termékek gyártása
4.6.	113-12	Biztonságos munkavégzés
4.7.	10228-12	Gépkezelés
4.8.	10229-12	Gyártáselőkészítés feladatok
4.9.	11497-12	Foglalkoztatás I
4.10.	11499-12	Foglalkoztatás II
4.11.	11500-12	Munkahelyi egészség és biztonság

5. VIZSGÁZTATÁSI KÖVETELMÉNYEK

5.1. A komplex szakmai vizsgára bocsátás feltételei:

Az iskolarendszeren kívüli szakképzésben az 5. 2. pontban előírt valamennyi modulzáró vizsga eredményes letétele.

Az iskolai rendszerű szakképzésben az évfolyam teljesítését igazoló bizonyítványban foglaltak szerint teljesített tantárgyak – a szakképzési kerettantervben meghatározottak szerint – egyenértékűek az adott követelménymodulhoz tartozó modulzáró vizsga teljesítésével.

Vizsgaremek elkészítése.

5.2. A modulzáró vizsga vizsgatevékenysége és az eredményesség feltétele:

	A	B	C
5.2.1.	A szakképesítés szakmai követelménymoduljainak		
5.2.2.	azonosító	megnevezése	a modulzáró vizsga

	száma		vizsgatevékenysége
5.2.3.	10224-12	Alapvető tömörfa megmunkálás	gyakorlati
5.2.4.	10225-12	Asztalosipari szerelés	gyakorlati
5.2.5.	10226-12	Asztalosipari termékek gyártása	gyakorlati, írásbeli
5.2.6.	11371-12	Biztonságos munkavégzés	írásbeli
5.2.7.	10228-12	Gépkezelés	gyakorlati
5.2.8.	10229-12	Gyártáselőkészítés feladatok	írásbeli
5.2.9.	11497-12	Foglalkoztatás I	írásbeli
5.2.10.	11499-12	Foglalkoztatás II	írásbeli
5.2.11.	11500-12	Munkahelyi egészség és biztonság	írásbeli

Egy szakmai követelménymodulhoz kapcsolódó modulzáró vizsga akkor eredményes, ha a modulhoz előírt feladat végrehajtása legalább 51%-osra értékelhető.

5.3. A komplex szakmai vizsga vizsgatevékenységei és vizsgafeladatai:

5.3.1. Gyakorlati vizsgatevékenység

A) A vizsgafeladat megnevezése: Vizsgaremek készítése

A vizsgafeladat ismertetése: A vizsgázónak az általa választott és a vizsgát szervező intézmény által jóváhagyott bútór- vagy épületasztalos-ipari terméket kell készítenie a műszaki dokumentációjával együtt.

A vizsgafeladat időtartama: 0 perc

A vizsgafeladat értékelési súlyaránya a gyakorlati vizsgatevékenységen belül: 25 %

B) A vizsgafeladat megnevezése: Gépkezelési feladat

A vizsgafeladat ismertetése: Gép és szerszám kiválasztása, működtetése, meghatározott alkatrész gépi megmunkálása

A vizsgafeladat időtartama: 30 perc

A vizsgafeladat értékelési súlyaránya a gyakorlati vizsgatevékenységen belül: 17 %

C) A vizsgafeladat megnevezése: Famegmunkálási feladat

A vizsgafeladat ismertetése: Műszaki rajz és műszaki leírás alapján faipari termék készítése kézi és gépi technológia alkalmazásával

A vizsgafeladat időtartama: 180 perc

A vizsgafeladat értékelési súlyaránya a gyakorlati vizsgatevékenységen belül: 33 %

D) A vizsgafeladat megnevezése: Asztalosipari szerelési feladat

A vizsgafeladat ismertetése: Alkatrészek összeállítása, asztalos szerkezet összeállítása, vasalatok, szerelvények felszerelése

A vizsgafeladat időtartama: 90 perc

A vizsgafeladat értékelési súlyaránya a gyakorlati vizsgatevékenységen belül: 25 %

A vizsgafeladat értékelési súlyaránya: 60%

5.3.2. Központi írásbeli vizsgatevékenység

A vizsgafeladat megnevezése: Szerkezettan-szakrajz, technológia, anyagismeret

A vizsgafeladat ismertetése: Faipari szakrajz és asztalosipari szerkezeti rajz készítése, kézi és gépi technológiák, szakmai számítás, faanyagismeret, ragasztás-, felületkezelés anyagai, technológiái

A vizsgafeladat időtartama: 180 perc

A vizsgafeladat értékelési súlyaránya: 25%

5.3.3. Szóbeli vizsgatevékenység

A vizsgafeladat megnevezése: Munkavédelmi és technológiai ismeretek

A vizsgafeladat ismertetése: A szóbeli vizsgatevékenység központilag összeállított vizsgakérdései a 4. Szakmai követelmények fejezetben szereplő szakmai követelménymodulok témaköreinek mindegyikét tartalmazza

A vizsgafeladat időtartama: 30 perc (felkészülési idő 15 perc, válaszadási idő 15 perc)

A vizsgafeladat értékelési súlyaránya: 15 %

5.4. A vizsgatevékenységek szervezésére, azok vizsgaidőpontjaira, a vizsgaidőszakokra, a vizsgatevékenységek vizsgatételeire, értékelési útmutatóira és egyéb dokumentumaira, a vizsgán használható segédeszközökre vonatkozó részletes szabályok:

A vizsgaremekre vonatkozó előírások:

A vizsgaremek és annak dokumentációjának elkészítése és beadása, nappali rendszerű képzés esetén legkésőbb az utolsó tanítási napon, felnőttképzés esetén a vizsgára jelentkezéskor történik.

A vizsgaremeket a vizsgabizottság csak kész állapotban tudja értékelni.

Műszaki dokumentációra vonatkozó előírások:

A műszaki dokumentációnak tartalmazni kell a vizsgaremekhez tartozó műszaki rajzokat, szabásjegyzéket, anyagnormát, műszaki leírást, gyártási folyamatábrát, általános technológiai leírást, és árkalkulációt.

A szakképesítéssel kapcsolatos előírások az állami szakképzési és felnőttképzési szerv <http://www.munka.hu/> című weblapján érhetők el a Szak- és felnőttképzés Vizsgák menüpontjában

5.5. A szakmai vizsga értékelésének a szakmai vizsgaszabályzattól eltérő szempontjai: –

6. ESZKÖZ- ÉS FELSZERELÉSI JEGYZÉK

A	
6.1.	A képzési és vizsgáztatási feladatok teljesítéséhez szükséges eszközök minimumát meghatározó eszköz- és felszerelési jegyzék
6.2.	Asztalosipari kéziszerszámok
6.3.	Asztalosipari kézi kiségek
6.4.	Asztalosipari telepített megmunkálógépek
6.5.	Mérőeszközök
6.6.	Számítógép
6.7.	Szoftver
6.8.	Faipari CNC megmunkálógépek
6.9.	Szerelőszerszámok

7. EGYEBEK

A 7. sorszámú Asztalosipari szerelő megnevezésű részsakképesítés szakmai és vizsgakövetelménye

1. AZ ORSZÁGOS KÉPZÉSI JEGYZÉKBEN SZEREPLŐ ADATOK

1.1. A részsakképesítés azonosító száma: 21 543 01

1.2. Részsakképesítés megnevezése: Asztalosipari szerelő

1.3. Iskolai rendszerű szakképzésben a szakképzési évfolyamok száma: –

1.4. Iskolarendszeren kívüli szakképzésben az óraszám: 240-360

2. EGYÉB ADATOK

2.1. A képzés megkezdésének feltételei:

2.1.1. Iskolai előképzettség: befejezett iskolai végzettséget nem igényel

2.1.2. Bemeneti kompetenciák: –

2.2. Szakmai előképzettség: –

2.3. Előírt gyakorlat: -

2.4. Egészségügyi alkalmassági követelmények: szükségesek

2.5. Pályaalkalmassági követelmények: –

2.6. Elméleti képzési idő aránya: 30 %

2.7. Gyakorlati képzési idő aránya: 70 %

2.8. Szintvizsga: –

2.9. Az iskolai rendszerű képzésben az összefüggő szakmai gyakorlat időtartama: –

3. PÁLYATÜKÖR

3.1. A szakképesítéssel legjellemzőbben betölthető munkakör(ök), foglalkozás(ok)

	A	B	C
3.1.1.	FEOR száma	FEOR megnevezése	A szakképesítéssel betölthető munkakör(ök)
3.1.2.	7223	Bútorasztalos	Asztalosipari szerelő
3.1.3.			Beépített bútor helyszíni szerelője
3.1.4.	7514	Épületasztalos	Ablakszerelő
3.1.5.			Faburkolat-felrakó
3.1.6.			Nyílászáró beépítő
3.1.7.			Redőny, harmonikaajtó szerelő

3.2. A szakképesítés munkaterületének rövid leírása:

Az asztalosipari szerelő bútorok, nyílászárók, lépcsők, előszobafalak, falburkolatok, válaszfalak, térelválasztók, mennyezetek, álfödémek és egyéb bútor-és épületasztalos szerkezetek, nyílászáró szerkezetek, tolóajtók, harmonika ajtók helyszíni szerelését, javítását, beépítését, cseréjét végzi

A szakképesítéssel rendelkező képes:

- betartani a munkavédelmi előírásokat
- gépeket, szerszámokat ellenőrizni, beállítani
- faipari alapszerkezeteket készíteni
- szerelési dokumentációt értelmezni
- előszerelési műveleteket végezni
- asztalosipari alapszerkezeteket szerelni
- épületasztalos szerkezeteket szerelni, nyílászárókat beépíteni
- összeállítani a terméket a technológiai sorrend, illetve a szerelési utasítás szerint
- helyszíni szerelést végezni.

3.3. Kapcsolódó szakképesítések

	A	B	C
3.3.1.	A kapcsolódó szakképesítés, részsakképesítés, szakképesítés-ráépülés		
3.3.2.	azonosító száma	megnevezése	a kapcsolódás módja
3.3.3.	34 543 02	Asztalos	szakképesítés

4. SZAKMAI KÖVETELMÉNYEK

	A	B
4.1.	A szakképesítés szakmai követelménymoduljainak az állam által elismert szakképesítések szakmai követelménymoduljairól szóló kormányrendelet szerinti	
4.2.	azonosító száma	megnevezése
4.3.	11371-12	Biztonságos munkavégzés
4.4.	10224-12	Alapvető tömörfa megmunkálás
4.5.	10225-12	Asztalosipari szerelés

5. VIZSGÁZTATÁSI KÖVETELMÉNYEK

5.1. A komplex szakmai vizsgára bocsátás feltételei:

Az iskolarendszeren kívüli szakképzésben az 5.2. pontban előírt valamennyi modulzáró vizsga eredményes letétele.

5.2.A modulzáró vizsga vizsgatevékenysége és az eredményesség feltétele:

	A	B	C
5.2.1.	A szakképesítés szakmai követelménymoduljainak		
5.2.2.	azonosító száma	megnevezése	a modulzáró vizsga vizsgatevékenysége
5.2.3.	11371-12	Biztonságos munkavégzés	írásbeli
5.2.4.	10224-12	Alapvető tömörfa megmunkálás	gyakorlati
5.2.5.	10225-12	Asztalosipari szerelés	gyakorlati

Egy szakmai követelménymodulhoz kapcsolódó modulzáró vizsga akkor eredményes, ha a modulhoz előírt feladat végrehajtása legalább 51%-osra értékelhető.

5.3. A komplex szakmai vizsga vizsgatevékenységei és vizsgafeladatai:

5.3.1. Gyakorlati vizsgatevékenység

A vizsgafeladat megnevezése: Asztalosipari szerelési feladat

A vizsgafeladat ismertetése: Alkatrészek összeállítása, asztalos szerkezet összeállítása, vasalatok, szerelvények felszerelése

A vizsgafeladat időtartama: 180 perc

A vizsgafeladat aránya: 70 %

5.3.2. Központi írásbeli vizsgatevékenység

A vizsgafeladat megnevezése: –

A vizsgafeladat ismertetése: –

A vizsgafeladat időtartama: –

A vizsgafeladat értékelési súlyaránya: –

5.3.3. Szóbeli vizsgatevékenység

A vizsgafeladat megnevezése: Munkavédelmi és technológiai ismeretek

A vizsgafeladat ismertetése: A szóbeli központilag összeállított vizsga kérdései a 4. Szakmai követelmények fejezetben megadott modulokhoz tartozó témakörök mindegyikét tartalmazza.

A vizsgafeladat időtartama: 30 perc (ebből felkészülési idő 15 perc)

A vizsgafeladat aránya: 30 %

5.4. A vizsgatevékenységek szervezésére, azok vizsgaidőpontjaira, a vizsgaidőszakokra, a vizsgatevékenységek vizsgatételeire, értékelési útmutatóira és egyéb dokumentumaira, a vizsgán használható segédeszközökre vonatkozó részletes szabályok:

A szakképesítéssel kapcsolatos előírások az állami szakképzési és felnőttképzési szerv <http://www.munka.hu/> című weblapján érhetők el a Szak- és felnőttképzés Vizsgák menüpontjában

5.5. A szakmai vizsga értékelésének a szakmai vizsgaszabályzattól eltérő szempontjai: –

6. ESZKÖZ- ÉS FELSZERELÉSI JEGYZÉK

	A
6.1.	A képzési és vizsgáztatási feladatok teljesítéséhez szükséges eszközök minimumát meghatározó eszköz- és felszerelési jegyzék
6.2.	Asztalosipari kéziszerszámok
6.3.	Asztalosipari kézi kisgépek
6.4.	Asztalosipari telepített megmunkálógépek
6.5.	Mérőeszközök
6.6.	Szerelőszerszámok

7. EGYEBEK

A 8. sorszámú Audio- és vizuáltechnikai műszerésmegnevezésű szakképesítés-ráépülésszakmai és vizsgakövetelménye

1. AZ ORSZÁGOS KÉPZÉSI JEGYZÉKBEN SZEREPLŐ ADATOK

1.1. A szakképesítés-ráépülés azonosító száma: 35 522 01

1.2. Szakképesítés-ráépülés megnevezése: Audio- és vizuáltechnikai műszerész

1.3. Iskolai rendszerű szakképzésben a szakképzési évfolyamok száma: 1

1.4. Iskolarendszeren kívüli szakképzésben az óraszám: 480-720

2. EGYÉB ADATOK

2.1. A képzés megkezdésének feltételei:

2.1.1. Iskolai előképzettség: –

2.1.2. Bemeneti kompetenciák: –

2.2. Szakmai előképzettség: 34 522 01 Elektronikai műszerész

2.3. Előírt gyakorlat: –

2.4. Egészségügyi alkalmassági követelmények: szükségesek

2.5. Pályaalkalmassági követelmények: –

2.6. Elméleti képzési idő aránya: 30 %

2.7. Gyakorlati képzési idő aránya: 70 %

2.8. Szintvizsga: –

2.9. Az iskolai rendszerű képzésben az összefüggő szakmai gyakorlat időtartama: –

3. PÁLYATÜKÖR

3.1. A szakképesítés-ráépüléssel legjellemzőbben betölthető munkakör(ök), foglalkozás(ok)

	A	B	C
3.1.1.	FEOR száma	FEOR megnevezése	A szakképesítés-ráépüléssel betölthető munkakör(ök)
3.1.2.	7341	Villamos gépek és készülékek műszerése, javítója	Akkumulátor-javító és kezelő
3.1.3.			Autóelektronikai műszerész
3.1.4.			Elektromos gép- és készülékszerelő
3.1.5.			Elektronikai műszerész
3.1.6.			Automatikai műszerész
3.1.7.			Híradástechnikai műszerész
3.1.8.			Ügyvitel-technikai műszerész
3.1.9.			7342

3.2. A szakképesítés-ráépülés munkaterületének rövid leírása:

Az audio- és vizuáltechnikai műszerész elektromos, elektronikus, távközlési és szórakoztató-elektronikai készülékek, berendezések és műszerek bemérését, javítását és karbantartását végzi.

A szakképesítés-ráépüléssel rendelkező képes:

- ellenőrizni a villamos alkatrészek paramétereit
- beültetni az elektronikai alkatrészeket
- beforsasztani az alkatrészeket
- beszerezni a mechanikai alkatrészeket
- elvégezni a leírásban előírt bekötéseket, huzalozásokat
- feszültség alá helyezni az áramkört, készüléket
- egyszerű alapáramköri jellemzőket számítással meghatározni
- dokumentációk alapján összeállítani a mérőrendszert
- dokumentációk és utasítások alapján méréseket végezni
- dokumentáció alapján hibakeresést végezni
- számítógépes tesztprogramokat futtatni
- mérés alapján elvégezni az áramköri jellemzők szükséges beállításait
- útmutatás alapján behatárolni a hibás áramköri egységet, elemet
- a behatárolt hibás modult, áramköri elemet kicserélni
- jegyzőkönyvet készíteni a mérési eredményekről és a javítási munkáról
- segítséggel behatárolni a hibás áramköri egységet

- segítséggel megkeresni a hibás alkatrészt
- behatárolt hibás egységet, modult kicserélni
- behatárolt hibás alkatrészt kicserélni
- utasítások alapján ellenőrzési feladatokat végezni
- műszaki leírások alapján elvégezni az előírt beállításokat
- jegyzőkönyvet készíteni a javítási munka feladatairól
- készre szerelni a készüléket, berendezést
- ellenőrizni a kész berendezés helyes működését
- előírás szerint dokumentálni az elvégzett feladatokat

3.3. Kapcsolódó szakképesítések

	A	B	C
3.3.1.	A kapcsolódó szakképesítés, részsakképesítés, szakképesítés-ráépülés		
3.3.2.	azonosító száma	megnevezése	a kapcsolódás módja
3.3.3.	34 522 03	Elektronikai műszerész	szakképesítés

4. SZAKMAI KÖVETELMÉNYEK

	A	B
4.1.	A szakképesítés-ráépülés szakmai követelménymoduljainak az állam által elismert szakképesítések szakmai követelménymoduljairól szóló kormányrendelet szerinti	
4.2.	azonosító száma	megnevezése
4.3.	11266-12	Audio- és vizuáltechnika

5. VIZSGÁZTATÁSI KÖVETELMÉNYEK

5.1. A komplex szakmai vizsgára bocsátás feltételei:

Az iskolarendszeren kívüli szakképzésben az 5.2. pontban előírt valamennyi modulzáró vizsga eredményes letétele.

5.2.A modulzáró vizsga vizsgatevékenysége és az eredményesség feltétele:

	A	B	C
5.2.1.	A szakképesítés-ráépülés szakmai követelménymoduljainak		
5.2.2.	azonosító száma	megnevezése	a modulzáró vizsga vizsgatevékenysége
5.2.3.	11266-12	Audio- és vizuáltechnika	gyakorlati

Egy szakmai követelménymodulhoz kapcsolódó modulzáró vizsga akkor eredményes, ha a modulhoz előírt feladat végrehajtása legalább 51%-osra értékelhető.

5.3. A komplex szakmai vizsga vizsgatevékenységei és vizsgafeladatai:

5.3.1. Gyakorlati vizsgatevékenység

A vizsgafeladat megnevezése: Szórakoztató-elektronikai berendezés javítása

A vizsgafeladat ismertetése:

Szórakoztató-elektronikai berendezések (pl. TV, házimozsi rendszer, videomagnó, CD, DVD, HIFI, MP3 lejátszó, autó-HIFI) szakszerű üzembe helyezése, kezelés, beállítások elvégzése. Szórakoztató-elektronikai készülékekben egyszerű hibakeresés, hibajavítás, műszeres ellenőrzés és dokumentálás.

A konkrét feladatokat a vizsga elnöke előzetesen jóváhagyja.

A vizsgafeladat időtartama: 180 perc

A vizsgafeladat értékelési súlyaránya: 70%

5.3.2. Központi írásbeli vizsgatevékenység

A vizsgafeladat megnevezése: Híradástechnikai áramkörök és készülékek

A vizsgafeladat ismertetése:

Számolási elektrotechnikai/elektronikai és digitális technikai feladatok megoldása az audio- és vizuáltechnika témakörből

A vizsgafeladat időtartama: 90 perc

A vizsgafeladat értékelési súlyaránya: 30%

5.3.3. Szóbeli vizsgatevékenység

A vizsgafeladat megnevezése: –

A vizsgafeladat ismertetése: –

A vizsgafeladat időtartama: –

A vizsgafeladat értékelési súlyaránya: –

5.4. A vizsgatevékenységek szervezésére, azok vizsgaidőpontjaira, a vizsgaidőszakokra, a vizsgatevékenységek vizsgatételeire, értékelési útmutatóira és egyéb dokumentumaira, a vizsgán használható segédeszközökre vonatkozó részletes szabályok:

A szakképesítés-ráépüléssel kapcsolatos előírások az állami szakképzési és felnőttképzési szerv <http://www.munka.hu/> című weblapján érhetők el a Szak- és felnőttképzés Vizsgák menüpontjában

5.5. A szakmai vizsga értékelésének a szakmai vizsgaszabályzattól eltérő szempontjai: –

6. ESZKÖZ- ÉS FELSZERELÉSI JEGYZÉK

	A
6.1.	A képzési és vizsgáztatási feladatok teljesítéséhez szükséges eszközök minimumát meghatározó eszköz- és felszerelési jegyzék
6.2.	Számítógép
6.3.	Nyomtató
6.4.	Szimulációs szoftverek
6.5.	Villamosipari kéziszerszámok, eszközök
6.6.	Kézi kisgépek
6.7.	Villamosipari mérőműszerek és diagnosztikai eszközök

7. EGYEBEK

A 9. sorszámú Autógyártó megnevezésű szakképesítés szakmai és vizsgakövetelménye

1. AZ ORSZÁGOS KÉPZÉSI JEGYZÉKBEN SZEREPLŐ ADATOK

1.1. A szakképesítés azonosító száma: 34 521 01

1.2. Szakképesítés megnevezése: Autógyártó

1.3. Iskolai rendszerű szakképzésben a szakképzési évfolyamok száma: 3

1.4. Iskolarendszeren kívüli szakképzésben az óraszám: 960-1440

2. EGYÉB ADATOK

2.1. A képzés megkezdésének feltételei:

2.1.1. Iskolai előképzettség: alapfokú iskolai végzettség
vagy iskolai előképzettség hiányában

2.1.2. Bemeneti kompetenciák: a képzés megkezdhető e rendelet 3. számú mellékletében a Gépészet szakmacsoportra meghatározott kompetenciák birtokában

2.2. Szakmai előképzettség: –

2.3. Előírt gyakorlat: –

2.4. Egészségügyi alkalmassági követelmények: szükségesek

2.5. Pályaalkalmassági követelmények: –

2.6. Elméleti képzési idő aránya: 30 %

2.7. Gyakorlati képzési idő aránya: 70 %

2.8. Szintvizsga: nappali rendszerű oktatás vagy a nappali oktatás munkarendje szerint szervezett felnőttoktatás esetén kötelező

2.9. Az iskolai rendszerű képzésben az összefüggő szakmai gyakorlat időtartama:

3 évfolyamos képzés esetén a 9. évfolyamot követően 140 óra, a 10. évfolyamot követően 140 óra;

2 évfolyamos képzés esetén az első szakképzési évfolyamot követően 160 óra

3. PÁLYATÜKÖR

3.1. A szakképesítéssel legjellemzőbben betölthető munkakör(ök), foglalkozás(ok)

	A	B	C
3.1.1.	FEOR száma	FEOR megnevezése	A szakképesítéssel betölthető munkakör(ök)
3.1.2.	8211	Mechanikaigép-összeszerelő	Gépjármű-összeszerelő
3.1.3.			Gyártósori összeszerelő
3.1.4.			Gépgyártósori gépkezelő, gépszerelő
3.1.5.			Motorkészítő
3.1.6.			Automata összeszerelő gépsor kezelője
3.1.7.			Fémtermék-összeszerelő
3.1.8.			Karosszéria összeszerelő
3.1.9.			Finommechanikai összeszerelő

3.2. A szakképesítés munkaterületének rövid leírása:

Az Autógyártó mechanikai gépeket (pl. motorokat, gépjárműveket), géprészleteket állít elő szakaszos vagy folyamatos gyártósoron. Munkájával kapcsolatosan ellenőrizz, karbantart, dokumentál és anyagmozgatást végez. Tevékenységét egyénileg vagy szerelősorokban gyártási folyamatok keretén belül végzi.

A gyártási folyamat tagjaként közvetlenül részt vesz a folyamatbiztosításban, a minőségi szabványok betartásában és a folyamatok, a gyártási minőség és a munkabiztonság folyamatos korszerűsítési tevékenységeiben.

A szakképesítéssel rendelkező képes:

- gyártási folyamatokat biztosító utasításokat és információkat használni
- tevékenységeihez meghatározott gépeket, szerelő- és segédberendezéseket, szállító eszközöket és szerszámokat használni
- az általa használt berendezéseken, gépeken és eszközökön a beállítást, ápolást és karbantartást végezni
- elektromos és fémipari kéziszerszámokat használni

- mérőeszközöket kezelni
- gondoskodni a hulladékok, veszélyes hulladékok szabályszerű elhelyezéséről
- anyagmozgató eszközöket használni
- speciális technológiai berendezéseket kezelni
- gépjármű részegységeket be-, vagy kiszerezni
- végellenőrzéseket végezni, dokumentálni
- automata vagy félautomata összeszerelő gépsorokat kezelni és felügyelni
- forgácsoló szerszámgépeket kezelni

3.3. Kapcsolódó szakképesítések

	A	B	C
3.3.1.	A kapcsolódó szakképesítés, részsakképesítés, szakképesítés-ráépülés		
3.3.2.	azonosító száma	megnevezése	a kapcsolódás módja
3.3.3.	-	-	-

4. SZAKMAI KÖVETELMÉNYEK

	A	B
4.1.	A szakképesítés szakmai követelménymoduljainak az állam által elismert szakképesítések szakmai követelménymoduljairól szóló kormányrendelet szerinti	
4.2.	azonosító száma	megnevezése
4.3.	10161-12	Autógyártó feladatok
4.4.	10162-12	Gépészeti alapozó feladatok
4.5.	10163-12	Gépészeti munkabiztonság és környezetvédelem
4.6.	10164-12	Gépgyártósori gépkezelői, gépszerelői feladatok
4.7.	11497-12	Foglalkoztatás I.
4.8.	11499-12	Foglalkoztatás II.
4.9.	11500-12	Munkahelyi egészség és biztonság

5. VIZSGÁZTATÁSI KÖVETELMÉNYEK

5.1. A komplex szakmai vizsgára bocsátás feltételei:

Az iskolarendszeren kívüli szakképzésben az 5.2. pontban előírt valamennyi modulzáró vizsga eredményes letétele.

Az iskolai rendszerű szakképzésben az évfolyam teljesítését igazoló bizonyítványban foglaltak szerint teljesített tantárgyak – a szakképzési kerettantervben meghatározottak szerint – egyenértékűek az adott követelménymodulhoz tartozó modulzáró vizsga teljesítésével.

5.2. A modulzáró vizsga vizsgatevékenysége és az eredményesség feltétele:

	A	B	C
5.2.1.	A szakképesítés szakmai követelménymoduljainak		
5.2.2.	azonosító száma	megnevezése	a modulzáró vizsga vizsgatevékenysége
5.2.3.	10161-12	Autógyártó feladatok	gyakorlati
5.2.4.	10162-12	Gépészeti alapozó feladatok	gyakorlati
5.2.5.	10163-12	Gépészeti munkabiztonság és környezetvédelem	gyakorlati, szóbeli
5.2.6.	10164-12	Gépgyártósori gépkezelői, gépszerelői feladatok	szóbeli
5.2.7.	11497-12	Foglalkoztatás I.	írásbeli
5.2.8.	11499-12	Foglalkoztatás II.	írásbeli
5.2.9.	11500-12	Munkahelyi egészség és biztonság	írásbeli

Egy szakmai követelménymodulhoz kapcsolódó modulzáró vizsga akkor eredményes, ha a modulhoz előírt feladat végrehajtása legalább 51%-osra értékelhető.

5.3. A komplex szakmai vizsga vizsgatevékenységei és vizsgafeladatai:

5.3.1. Gyakorlati vizsgatevékenység

A vizsgafeladat megnevezése: Részegységek vizsgálata és ki-vagy beszerelése

A vizsgafeladat ismertetése: A gyakorlati vizsgán a jelölt egy összetett feladatot old meg gyakorló-oktató motoron, az általa megismert technológia felhasználásával. Adott részegység ki- vagy beszerelés elvégzésével. Az adott részegység kiszérése után vagy beszerelése előtt, a vizsgázó elvégzi a részegység ellenőrzését, vizsgálatát és a kísérő dokumentáció kitöltését. Összetett lemezalkatrész készítése adott műszaki dokumentáció alapján.

A vizsgafeladat időtartama: 300 perc

A vizsgafeladat értékelési súlyaránya: 70%

5.3.2. Központi írásbeli vizsgatevékenység

A vizsgafeladat megnevezése: –

A vizsgafeladat ismertetése: –

A vizsgafeladat időtartama: –

A vizsgafeladat értékelési súlyaránya: –

5.3.3. Szóbeli vizsgatevékenység

A vizsgafeladat megnevezése: Gépgyártósori gépkezelői, gépszerelői feladatok

A vizsgafeladat ismertetése: A szóbeli központilag összeállított vizsga kérdései a 4. Szakmai követelmények fejezetben megadott 10163-12 Gépészeti munkabiztonság és környezetvédelem és 10164-12 Gépgyártósori gépkezelői, gépszerelői feladatok követelményrészekhez tartozó témaköröket tartalmazzák.

A vizsgafeladat időtartama: 30 perc (felkészülési idő 20 perc, válaszadási idő 10 perc)

A vizsgafeladat értékelési súlyaránya: 30%

5.4. A vizsgatevékenységek szervezésére, azok vizsgaidőpontjaira, a vizsgaidőszakokra, a vizsgatevékenységek vizsgatételeire, értékelési útmutatóira és egyéb dokumentumaira, a vizsgán használható segédeszközökre vonatkozó részletes szabályok:

A szakképesítéssel kapcsolatos előírások az állami szakképzési és felnőttképzési szerv <http://www.munka.hu/> című weblapján érhetők el a Szak- és felnőttképzés Vizsgák menüpontjában

5.5. A szakmai vizsga értékelésének a szakmai vizsgaszabályzattól eltérő szempontjai: –

6. ESZKÖZ- ÉS FELSZERELÉSI JEGYZÉK

	A
6.1.	A képzési és vizsgáztatási feladatok teljesítéséhez szükséges eszközök minimumát meghatározó eszköz- és felszerelési jegyzék
6.2.	Elsősegélynyújtás eszközei
6.3.	Mechanikus mérőeszközök
6.4.	Egyéni és csoportos munkavédelmi eszközök, berendezések
6.5.	Anyagmozgató gépek, eszközök
6.6.	Elektromos mérőeszközök
6.7.	Szerelőállványok
6.8.	Gyártási dokumentumok
6.9.	Gépjárművek fődarabjai, részegységei
6.10.	Szerszámgépek
6.11.	Demonstrációs darabok

6.12.	Számítógépek (programcsomagok, szimulációs szoftverek)
6.13.	Alkatrésztároló és adagoló rendszerek
6.14.	Szerelő célszerszámok
6.15.	Futószalag vezérlő
6.16.	Szerelő célgépek
6.17.	Számítógépes mérőeszközök
6.18.	Csavarbehajtó
6.19.	Számítógép vezérlésű forgácsológépek
6.20.	Speciális megmunkáló gépek, célgépek
6.21.	Fémipari kéziszerszámok

7. EGYEBEK

A 10. sorszámú Automatikai technikus megnevezésű szakképesítés szakmai és vizsgakövetelménye

1. AZ ORSZÁGOS KÉPZÉSI JEGYZÉKBEN SZEREPLŐ ADATOK

- 1.1. A szakképesítés azonosító száma: 54 523 01
- 1.2. Szakképesítés megnevezése: Automatikai technikus
- 1.3. Iskolai rendszerű szakképzésben a szakképzési évfolyamok száma: 2
- 1.4. Iskolarendszeren kívüli szakképzésben az óraszám: 960-1440

2. EGYÉB ADATOK

- 2.1. A képzés megkezdésének feltételei:
 - 2.1.1. Iskolai előképzettség: érettségi végzettség
 - 2.1.2. Bemeneti kompetenciák: –
- 2.2. Szakmai előképzettség: –
- 2.3. Előírt gyakorlat: –
- 2.4. Egészségügyi alkalmassági követelmények: szükségesek
- 2.5. Pályaalkalmassági követelmények: –
- 2.6. Elméleti képzési idő aránya: 40%
- 2.7. Gyakorlati képzési idő aránya: 60%
- 2.8. Szintvizsga: –
- 2.9. Az iskolai rendszerű képzésben az összefüggő szakmai gyakorlat időtartama:
5 évfolyamos képzés esetén a 9. évfolyamot követően 70 óra, a 10. évfolyamot követően 105 óra, a 11. évfolyamot követően 140 óra;
2 évfolyamos képzés esetén az első szakképzési évfolyamot követően 160 óra

3. PÁLYATÜKÖR

- 3.1. A szakképesítéssel legjellemzőbben betölthető munkakör(ök), foglalkozás(ok)

	A	B	C
3.1.1.	FEOR száma	FEOR megnevezése	A szakképesítéssel betölthető munkakör(ök)
3.1.2.	3122	Villamosipari technikus (elektronikai technikus)	Gyengeáramú villamosipari technikus
3.1.3.			Jelzőberendezés-technikus
3.1.4.	3121	Villamosipari technikus (energetikai technikus)	Ipari elektronikai technikus
3.1.5.	3190	Egyéb műszaki foglalkozású	PLC programozó
3.1.6.	7341	Villamos gépek és készülékek műszerésze, javítója	Automatikai műszerész
3.1.7.			Biztosítóberendezés műszerész
3.1.8.			Elektroműszerész
3.1.9.			Elektronikai műszerész

3.2. A szakképesítés munkaterületének rövid leírása:

Az automatikai technikus feladata az automatizált gépek, berendezések és rendszerek szerelése, üzembehelyezése, karbantartása és javítása. Ismeri és alkalmazza a mérés-technikai elveket és eszközöket. Ismeri és alkalmazza a villamos biztonságtechnikai előírásokat. PLC programot ír, módosít, bevonja a PLC-t a hibakeresés folyamatába.

A szakképesítéssel rendelkező képes:

- üzembe helyezni az automatikai berendezést
- automatikai berendezéseket üzemeltetni, javítani, karbantartani
- automatikai berendezéseken műszeres méréseket végezni
- készülék-átalakítási munkákat végezni
- részt venni az új technológiák bevezetésében
- magas automatizáltságú berendezéseket kezelni
- karbantartási, javítási munkákat irányítani
- PLC programozást végezni
- paramétereket beállítani, diagnosztizálni

3.3. Kapcsolódó szakképesítések

	A	B	C
3.3.1.	A kapcsolódó szakképesítés, részsakképesítés, szakképesítés-ráépülés		
3.3.2.	azonosító száma	megnevezése	a kapcsolódás módja
3.3.3.	51 523 01	PLC programozó	részsakképesítés

4. SZAKMAI KÖVETELMÉNYEK

	A	B
4.1.	A szakképesítés szakmai követelménymoduljainak az állam által elismert szakképesítések szakmai követelménymoduljairól szóló kormányrendelet szerinti	
4.2.	azonosító száma	megnevezése
4.3.	10007-12	Informatikai és műszaki alapok
4.4.	10005-12	Villamosipari alaptervékenységek
4.5.	10003-12	Irányítástechnikai alapok
4.6.	10004-12	Pneumatikus és hidraulikus rendszerek
4.7.	10002-12	Ipari gyártórendszerek
4.8.	10001-12	Ipari folyamatok irányítása PLC-vel
4.9.	11498-12	Foglalkoztatás I (érettségire épülő képzések esetén)
4.10.	11499-12	Foglalkoztatás II.
4.11.	11500-12	Munkahelyi egészség és biztonság

5. VIZSGÁZTATÁSI KÖVETELMÉNYEK

5.1. A komplex szakmai vizsgára bocsátás feltételei:

Az iskolarendszeren kívüli szakképzésben az 5.2. pontban előírt valamennyi modulzáró vizsga eredményes letétele.

Az iskolai rendszerű szakképzésben az évfolyam teljesítését igazoló bizonyítványban foglaltak szerint teljesített tantárgyak – a szakképzési kerettantervben meghatározottak szerint – egyenértékűek az adott követelménymodulhoz tartozó modulzáró vizsga teljesítésével.

5.2. A modulzáró vizsga vizsgatevékenysége és az eredményesség feltétele:

	A	B	C
5.2.1.	A szakképesítés szakmai követelménymoduljainak		
5.2.2.	azonosító száma	megnevezése	a modulzáró vizsga vizsgatevékenysége
5.2.3.	10007-12	Informatikai és műszaki alapok	írásbeli
5.2.4.	10005-12	Villamosipari alaptévékenységek	írásbeli
5.2.5.	10003-12	Irányítástechnikai alapok	írásbeli
5.2.6.	10004-12	Pneumatikus és hidraulikus rendszerek	gyakorlati
5.2.7.	10002-12	Ipari gyártórendszerek	gyakorlati
5.2.8.	10001-12	Ipari folyamatok irányítása PLC-vel	gyakorlati
5.2.9.	11498-12	Foglalkoztatás I (érettségire épülő képzések esetén)	írásbeli
5.2.10.	11499-12	Foglalkoztatás II.	írásbeli
5.2.11.	11500-12	Munkahelyi egészség és biztonság	írásbeli

Egy szakmai követelménymodulhoz kapcsolódó modulzáró vizsga akkor eredményes, ha a modulhoz előírt feladat végrehajtása legalább 51%-osra értékelhető.

5.3. A komplex szakmai vizsga vizsgatevékenységei és vizsgafeladatai:

5.3.1. Gyakorlati vizsgatevékenység

A) A vizsgafeladat megnevezése: Villamos, pneumatikus, hidraulikus irányítások

A vizsgafeladat ismertetése: Villamos, pneumatikus vagy hidraulikus kapcsolások tervezése, összeállítása, beállítása, működtetése. Villamos, pneumatikus vagy hidraulikus berendezésen hibakeresés, hibajavítás, dokumentálás

A vizsgafeladat időtartama: 120 perc

A vizsgafeladat értékelési súlyaránya: 25%

B) A vizsgafeladat megnevezése: Ipari folyamatirányítás PLC-vel

A vizsgafeladat ismertetése: A vezérlendő berendezés megismerése, a helyes és biztonságos működtetést biztosító PLC program megírása, a berendezés üzembe helyezése, működtetése, hibakeresés

A vizsgafeladat időtartama: 120 perc

A vizsgafeladat értékelési súlyaránya: 25%

5.3.2. Központi írásbeli vizsgatevékenység

A vizsgafeladat megnevezése: Villamosipari és irányítástechnikai ismeretek és PLC általános ismeretek

A vizsgafeladat ismertetése: Számolási/áramköri/tervezési feladatok megoldása elektrotechnika/elektronika, digitális technika, irányítástechnika tananyagból és PLC programozási feladatok megoldása

A vizsgafeladat időtartama: 180 perc

A vizsgafeladat értékelési súlyaránya: 40%

5.3.3. Szóbeli vizsgatevékenység

A vizsgafeladat megnevezése: Irányítástechnikai alapok, gyártórendszerek

A vizsgafeladat ismertetése: A szóbeli központilag összeállított vizsga kérdései a 4. Szakmai követelmények fejezetben megadott 10003-12 Irányítástechnikai alapok és a 10002-12 Ipari gyártórendszerek követelménymodulok témaköreit tartalmazza

A vizsgafeladat időtartama: 30 perc (felkészülési idő 20 perc, válaszadási idő 10 perc)

A vizsgafeladat értékelési súlyaránya: 10%

5.4. A vizsgatevékenységek szervezésére, azok vizsgaidőpontjaira, a vizsgaidőszakokra, a vizsgatevékenységek vizsgatételeire, értékelési útmutatóira és egyéb dokumentumaira, a vizsgán használható segédeszközökre vonatkozó részletes szabályok:

A szakképesítéssel kapcsolatos előírások az állami szakképzési és felnőttképzési szerv <http://www.munka.hu/> című weblapján érhetők el a Szak- és felnőttképzés Vizsgák menüpontjában

5.5. A szakmai vizsga értékelésének a szakmai vizsgaszabályzattól eltérő szempontjai: –

6. ESZKÖZ- ÉS FELSZERELÉSI JEGYZÉK

	A
6.1.	A képzési és vizsgáztatási feladatok teljesítéséhez szükséges eszközök minimumát meghatározó eszköz- és felszerelési jegyzék
6.2.	Számítógép
6.3.	Szkenner
6.4.	Nyomtató
6.5.	Szimulációs szoftverek
6.6.	Szerelőszerszámok
6.7.	Elektromos kéziszerszámok
6.8.	Speciális szerelőszerszámok hidraulikához, pneumatikához
6.9.	Elektromos mérőműszerek
6.10.	Nyomásmérő műszerek
6.11.	Elektronikus mérőműszerek
6.12.	Pneumatikus vezérlő és vezérelt elemek
6.13.	Hidraulikus vezérlő és vezérelt elemek
6.14.	Elektropneumatikus vezérlő és vezérelt elemek
6.15.	PLC-készülék
6.16.	Kommunikációs eszközök
6.17.	Megépített vagy szimulált gyártórendszer modell
6.18.	Villamos vezérlő és vezérelt elemek

7. EGYEBEK

A 11. sorszámú Bádogos megnevezésű szakképesítés szakmai és vizsgakövetelménye

1. AZ ORSZÁGOS KÉPZÉSI JEGYZÉKBEN SZEREPLŐ ADATOK

1.1. A szakképesítés azonosító száma: 34 582 02

1.2. Szakképesítés megnevezése: Bádogos

1.3. Iskolai rendszerű szakképzésben a szakképzési évfolyamok száma: 3

1.4. Iskolarendszeren kívüli szakképzésben az óraszám: 960-1440

2. EGYÉB ADATOK

2.1. A képzés megkezdésének feltételei:

2.1.1. Iskolai előképzettség: alapfokú iskolai végzettség
vagy iskolai előképzettség hiányában

2.1.2. Bemeneti kompetenciák: a képzés megkezdhető e rendelet 3. számú mellékletében az Építészet szakmacsoportra meghatározott kompetenciák birtokában

2.2. Szakmai előképzettség: –

2.3. Előírt gyakorlat: –

2.4. Egészségügyi alkalmassági követelmények: szükségesek

2.5. Pályaalkalmassági követelmények: –

2.6. Elméleti képzési idő aránya: 30 %

2.7. Gyakorlati képzési idő aránya: 70 %

2.8. Szintvizsga: nappali rendszerű oktatás vagy a nappali oktatás munkarendje szerint szervezett felnőttoktatás esetén kötelező

2.9. Az iskolai rendszerű képzésben az összefüggő szakmai gyakorlat időtartama:

3 évfolyamos képzés esetén a 9. évfolyamot követően 140 óra, a 10. évfolyamot követően 140 óra;

2 évfolyamos képzés esetén az első szakképzési évfolyamot követően 160 óra

3. PÁLYATÜKÖR

3.1. A szakképesítéssel legjellemzőbben betölthető munkakör(ök), foglalkozás(ok)

	A	B	C
3.1.1.	FEOR száma	FEOR megnevezése	A szakképesítéssel betölthető munkakörök
3.1.2.	7533	Épület-, építménybádogos	Csatornahelyreállító bádogos
3.1.3.			Díszműbádogos
3.1.4.			Homlokzati bádogos
3.1.5.			Karbantartó bádogos
3.1.6.			Lemez munkás, építőipar
3.1.7.			Szellőzőbádogos
3.1.8.			Tetőbádogos
3.1.9.			Tetőfedő bádogos

3.2. A szakképesítés munkaterületének rövid leírása:

Szabásmintákat készít a bádogos feladatokhoz, majd elvégzi az elkészült munkadarabok, a bádoglemez lapok és az épületbádogos-szerkezetek épületekre szerelését, szükség esetén felújítását, javítását, háztartási bádogos szerkezeteket, használati és berendezési tárgyakat és épületdíszítő elemeket készít és helyez el.

A szakképesítéssel rendelkező képes:

- csatornaelemeket, szögletet, véglemezt, betorkolló csonkot, mozgóházat gyártani és felszerelni
- vízgyűjtő üstöt, lefolyóelemet, csőbilincset, íves elemeket, kifolyókönyököket gyártani és felszerelni
- eresz-, fal-, orom- és kéményszegélyt gyártani és felszerelni

- homlokzati vonalas bádogos szerkezeteket felmérni, gyártani, szerelni
- korcolt lemezfedést és kiegészítő szerkezeti elemeit előregyártani, szerelni
- lécbetétes fedés és kiegészítő elemeit előregyártani, szerelni
- táblás fedés tükörméretét meghatározni, gyártani és szerelni kiegészítőivel
- díszműbádogos szerkezeteket gyártani és szerelni

3.3. Kapcsolódó szakképesítések

	A	B	C
3.3.1.	A kapcsolódó szakképesítés, részsakképesítés, szakképesítés-ráépülés		
3.3.2.	azonosító száma	megnevezése	a kapcsolódás módja
3.3.3.	33 582 01	Díszműbádogos	szakképesítés-ráépülés

4. SZAKMAI KÖVETELMÉNYEK

	A	B
4.1.	A szakképesítés szakmai követelménymoduljainak az állam által elismert szakképesítések szakmai követelménymoduljairól szóló kormányrendelet szerinti	
4.2.	azonosító száma	megnevezése
4.3.	11497-12	Foglalkoztatás I.
4.4.	11499-12	Foglalkoztatás II.
4.5.	11500-12	Munkahelyi egészség és biztonság
4.6.	10101-12	Építőipari közös tevékenység
4.7.	10266-12	Bádogos alapfeladatok
4.8.	10267-12	Bádogos feladatok

5. VIZSGÁZTATÁSI KÖVETELMÉNYEK

5.1. A komplex szakmai vizsgára bocsátás feltételei:

Az iskolarendszeren kívüli szakképzésben az 5.2. pontban előírt valamennyi modulzáró vizsga eredményes letétele.

Az iskolai rendszerű szakképzésben az évfolyam teljesítését igazoló bizonyítványban foglaltak szerint teljesített tantárgyak – a szakképzési kerettantervben meghatározottak szerint – egyenértékűek az adott követelménymodulhoz tartozó modulzáró vizsga teljesítésével.

5.2. A modulzáró vizsga vizsgatevékenysége és az eredményesség feltétele:

	A	B	C
5.2.1.	A szakképesítés szakmai követelménymoduljainak		
5.2.2.	azonosító száma	megnevezése	a modulzáró vizsga vizsgatevékenységei
5.2.3.	11497-12	Foglalkoztatás I.	írásbeli
5.2.4.	11499-12	Foglalkoztatás II.	írásbeli
5.2.5.	11500-12	Munkahelyi egészség és biztonság	írásbeli
5.2.6.	10101-12	Építőipari közös tevékenység	írásbeli
5.2.7.	10266-12	Bádogos alapfeladatok	írásbeli, gyakorlati
5.2.8.	10267-12	Bádogos feladatok	gyakorlati, szóbeli

Egy szakmai követelménymodulhoz kapcsolódó modulzáró vizsga akkor eredményes, ha a modulhoz előírt feladat végrehajtása legalább 51%-osra értékelhető.

5.3. A komplex szakmai vizsga vizsgatevékenységei és vizsgafeladatai:

5.3.1. Gyakorlati vizsgatevékenység

A vizsgafeladat megnevezése: Bádogos szerkezet szabása, összeállítása

A vizsgafeladat ismertetése: A gyakorlati vizsgán a jelölt a következő bádogos szerkezetek valamelyikének előrajzolását, szabását, összeállítását végezze el: különböző szelvényű cső- vagy csatornaelemek hosszoldása (korcolással, forrasztással, átlapolással); vízgyűjtő és vízlevezető szerkezetek készítése; vonalas szerkezeti elemek készítése; fémlemezfedés tető modellen

A vizsgafeladat időtartama: 420 perc

A vizsgafeladat értékelési súlyaránya: 70 %

5.3.2. Központi írásbeli vizsgatevékenység

A vizsgafeladat megnevezése: –

A vizsgafeladat ismertetése: –

A vizsgafeladat időtartama: –

A vizsgafeladat értékelési súlyaránya: –

5.3.3. Szóbeli vizsgatevékenység

A vizsgafeladat megnevezése: Bádogos szakmai ismeretek

A vizsgafeladat ismertetése: A szóbeli központilag összeállított vizsga kérdései a 4. Szakmai követelmények fejezetben megadott témaköröket tartalmazza.

A vizsgafeladat időtartama: 30 perc (felkészülési idő 15 perc, válaszadási idő 15 perc)

A vizsgafeladat értékelési súlyaránya: 30 %

5.4. A vizsgatevékenységek szervezésére, azok vizsgaidőpontjaira, a vizsgaidőszakokra, a vizsgatevékenységek vizsgatételeire, értékelési útmutatóira és egyéb dokumentumaira, a vizsgán használható segédeszközökre vonatkozó részletes szabályok:

A gyakorlati vizsgán a felkészülés során használt tankönyvek és segédletek, jegyzetek használhatóak. A vizsgázó saját kézi szerszámait használhatja, ha azok a munkavédelmi feltételeknek megfelelnek

A szakképesítéssel kapcsolatos előírások az állami szakképzési és felnőttképzési szerv <http://www.munka.hu/> című weblapján érhetők el a Szak- és felnőttképzés Vizsgák menüpontjában

5.5. A szakmai vizsga értékelésének a szakmai vizsgaszabályzattól eltérő szempontjai: –

6. ESZKÖZ- ÉS FELSZERELÉSI JEGYZÉK

	A
6.1.	A képzési és vizsgáztatási feladatok teljesítéséhez szükséges eszközök minimumát meghatározó eszköz- és felszerelési jegyzék
6.2.	Anyagmozgató eszközök
6.3.	Mérőeszközök
6.4.	Jelölőeszközök
6.5.	Forrasztóeszközök
6.6.	Lemezollók
6.7.	Fogók
6.8.	Kalapácsok
6.9.	Szegecsezők
6.10.	Elektromos kézi kisgépek
6.11.	Fémipari kéziszerszámok
6.12.	Szerelőszerszámok

6.13.	Telepített lemezmegmunkáló gépek, felszerelések
6.14.	Műszaki dokumentáció
6.15.	Számítógép
6.16.	Szoftverek
6.17.	Nyomtató
6.18.	Egyéni és csoportos munkavédelmi eszközök, berendezések
6.19.	Anyagmozgató gépek, eszközök
6.20.	Szerelő- és bontószerszámok
6.21.	Lemezmegeg munkáló szerszámok

7. EGYEBEK

A 12. sorszámú Banki, befektetési termékértékesítő megnevezésű részszakképesítés szakmai és vizsgakövetelménye

1. AZ ORSZÁGOS KÉPZÉSI JEGYZÉKBEN SZEREPLŐ ADATOK

- 1.1. A részszakképesítés azonosító száma: 51 343 01
- 1.2. Részszakképesítés megnevezése: Banki, befektetési termékértékesítő
- 1.3. Iskolai rendszerű szakképzésben a szakképzési évfolyamok száma: -
- 1.4. Iskolarendszeren kívüli szakképzésben az óraszám: 160-240

2. EGYÉB ADATOK

- 2.1. A képzés megkezdésének feltételei:
- 2.1.1. Iskolai előképzettség: érettségi végzettség
- 2.1.2. Bemeneti kompetenciák: –
- 2.2. Szakmai előképzettség:–
- 2.3. Előírt gyakorlat:–
- 2.4. Egészségügyi alkalmassági követelmények: -
- 2.5. Pályaalkalmassági követelmények: -
- 2.6. Elméleti képzési idő aránya: 70 %
- 2.7. Gyakorlati képzési idő aránya: 30 %
- 2.8. Szintvizsga:–

3. PÁLYATÜKÖR

- 3.1. A részszakképesítéssel legjellemzőbben betölthető munkakör(ök), foglalkozás(ok)

	A	B	C
3.1.1.	FEOR száma	FEOR megnevezése	A részszakképesítéssel betölthető munkakör(ök)
3.1.2.	3612	Pénzügyi ügyintéző	Banki és pénzforgalmi ügyintéző

3.1.3.			Áruhitel ügyintéző
3.1.4.			Pénzfeldolgozó
3.1.5.			Átutalási ügyintéző
3.1.6.			Banki hitelezőasszisztens
3.1.7.			Banki hitelügyintéző
3.1.8.			Banki lízing ügyintéző
3.1.9.			Banki szakügyintéző
3.1.10.			Banki ügyintéző
3.1.11.			Banki-, befektetési termékértékesítő
3.1.12.			Bankkártya referens
3.1.13.			Bankreferens
3.1.14.			Bankszámla-ügyintéző
3.1.15.			Befektetés-kezelési referens
3.1.16.			Betét ki- és befizetési forgalmat lebonyolító ügyintéző
3.1.17.			Építési hitel ügyintéző
3.1.18.			Értékpapír kezelő ügyintéző
3.1.19.			Értékpapírpiazi szakügyintéző (banki)
3.1.20.			Értéktárkezelő (banki)
3.1.21.			Értéktáros (banki)
3.1.22.			Folyószámla ügyintéző
3.1.23.			Hitelértékesítő
3.1.24.			Hitelezési előadó
3.1.25.			Hitelezési ügyintéző
3.1.26.			Hitelreferens
3.1.27.			Hitelügyintéző
3.1.28.			Kifizetési és betétforgalmat lebonyolító ügyintéző
3.1.29.			Kisvállalkozói hitelügyintéző
3.1.30.			Lakáshitel ügyintéző
3.1.31.			Lakossági folyószámla ügyintéző
3.1.32.			Lakossági hitelkockázatkezelő
3.1.33.			Lakossági kapcsolattartó (pénzintézeti)
3.1.34.			Letéti-számla ügyintéző
3.1.35.			Letétkezelő (banki)
3.1.36.			Pénzforgalmi ügyintéző (banki)
3.1.37.			Pénzintézeti aláírás-ellenőr
3.1.38.			Pénzintézeti értékesítési asszisztens
3.1.39.			Pénzintézeti értékesítési ügyintéző
3.1.40.			Pénzintézeti értéktáros
3.1.41.			Pénzintézeti lakossági üzletkötő
3.1.42.			Pénzintézeti panaszkezelő
3.1.43.			Pénzintézeti pénz- és értékjegy-értékesítő ügyintéző
3.1.44.			Pénzintézeti pénz- és értékezelő
3.1.45.			Pénzintézeti ügyfélforgalmi előadó
3.1.46.			Pénzintézeti ügyfélgazda
3.1.47.			Pénzintézeti ügyfélkapcsolati előadó
3.1.48.			Pénzintézeti ügyfélkapcsolati munkatárs
3.1.49.			Pénzintézeti ügyfélreferens
3.1.50.			Számlavezető ügyintéző
3.1.51.			Takarékforgalmi ügyintéző
3.1.52.			Treasury asszisztens (banki)
3.1.53.			Vállalkozói ügyfélreferens
3.1.54.	3613	Tőzsde- és pénzügyi ügynök, bróker	Tőzsde- és pénzügyi ügynök, bróker
3.1.55.	4211	Banki pénztáros	Banki pénztáros
3.1.56.	4213	Zálogházi ügyintéző és pénzkölcsönző	Zálogházi ügyintéző és pénzkölcsönző
3.1.57.	4112	Általános irodai adminisztrátor	Irodai adminisztrátor
3.1.58.	4123	Pénzügyi, statisztikai, biztosítási	Pénzügyi, statisztikai, biztosítási

		adminisztrátor	adminisztrátor
3.1.59.	4136	Iratkezelő, irattáros	Iratkezelő
3.1.60.	4225	Ügyfélszolgálati központ tájékoztatója	Ügyfélszolgálati központ tájékoztatója

3.2. A részszakképesítés munkaterületének rövid leírása:

A **banki termékértékesítő** elsősorban a hitelintézetek és a pénzügyi vállalkozások hálózati egységeiben lát el feladatokat, azonban alkalmas a központi adminisztratív területeken bizonyos feladatok ellátására. Ügyfélkapcsolatot létesít és gondoz. Az ügyfelek részére szakszerű tájékoztatást nyújt a termékekről (akár összehasonlító szemléletben is), elősegíti az értékesítési és kockázati besorolását. Értékesíti a pénzügyi szolgáltatási termékeket, az ezzel kapcsolatos teljekörű dokumentációs feladatkört ellátja. Részt vesz az ügyfelek pénzforgalmának lebonyolításában, mind számlapénz, mind készpénz esetében, fizetési számlához kapcsolódó termékeket és szolgáltatásokat értékesít és nyilvántart. Pénztárat és helyi értéktárat kezel, helyi ATM-et üzemeltet. Közreműködik a hálózati egységek nyitásában, zárásában, részfeladatokat lát el a készpénzellátásban. Lakossági, mikro, kis és középállamati hiteleket értékesít, és részt vesz a hiteldöntés előkészítésében. Hiteladminisztrációs feladatokat lát el és hitelmonitoringot végez. A **befektetési termékértékesítő** a befektetési szolgáltató hálózati egységeiben és központi adminisztratív területeken lát el feladatokat. Ügyfélkapcsolatot létesít és gondoz. Az ügyfelek részére szakszerű tájékoztatást nyújt a termékekről (akár összehasonlító szemléletben is). Elősegíti az ügyfelek értékesítési és kockázati besorolásának elvégzését. Alkalmassági és megfelelőségi tesztet készít. Értékesíti a befektetési szolgáltatási termékeket, az ezzel kapcsolatos teljekörű dokumentációs feladatkört ellátja. Szabványosított és nem szabványosított tőkepiaci megbízásokat fogad és bonyolít. Értékpapírszámlát nyit és kezel. Figyelemmel kíséri a tőkepiaci folyamatokat és termék-innovációkat. Részt vesz az ügyfélszámla pénzforgalmának lebonyolításában. Pénztárat és helyi értéktárat kezel. Közreműködik a hálózati egységek nyitásában, zárásában, részfeladatokat lát el a készpénzellátásban.

A részszakképesítéssel rendelkező képes:

- banki, befektetési terméket értékesíteni, közvetíteni
- ügyfélszerzési és kapcsolattartási feladatot végezni
- banki és befektetési termékekről tájékoztatást adni és értékesíteni azt
- aktív bankműveleteket végezni
- aktív bankügylethez kapcsolódó döntés-előkészítési és lebonyolítási feladatokat ellátni
- hitelszámlát nyitni és kezelni
- hitelmonitoring tevékenységet ellátni
- passzív bankműveleteket végezni
- lekötési megbízást fogadni
- folyószámlát, pénzt/értéket, valamint váltót és inkasszót kezelni
- pénzforgalmat bonyolítani
- alkalmassági és megfelelőségi tesztet kitölteni és értékelni
- értékpapír és ügyfélszámlát nyitni, számlaműveletet végezni és megszüntetni
- befektetési megbízásokat fogadni és bonyolítani
- kiegészítő adminisztrációs tevékenységet és központi háttérmunkákat végezni

3.3. Kapcsolódó szakképesítések

	A	B	C
3.3.1.	A kapcsolódó szakképesítés, részszakképesítés, szakképesítés-ráépülés		
3.3.2.	azonosító száma	megnevezése	a kapcsolódás módja
3.3.3.	54 343 01	Pénzügyi termékértékesítő (bank, befektetés, biztosítás)	szakképesítés

4. SZAKMAI KÖVETELMÉNYEK

	A	B
4.1.	A részszakképesítés szakmai követelménymoduljainak az állam által elismert szakképesítések szakmai követelménymoduljairól szóló kormányrendelet szerinti	
4.2.	azonosító száma	megnevezése
4.3.	11504-12	Gazdálkodási alaptevékenység ellátása
4.4.	10137-12	Banki ügyfélkapcsolat és kommunikáció
4.5.	10138-12	Banki, befektetési és biztosítási jogi feladatok

4.6.	10136-12	Banki piac termékeinek értékesítése
4.7.	10140-12	Befektetési piac termékeinek értékesítése

5. VIZSGÁZTATÁSI KÖVETELMÉNYEK

5.1. A komplex szakmai vizsgára bocsátás feltételei:

Iskolarendszeren kívüli szakképzésben: az 5.2. pontban előírt valamennyi modulzáró vizsga eredményes letétele.

5.2. A modulzáró vizsga vizsgatevékenysége és az eredményesség feltétele:

	A	B	C
5.2.1.	A részzakképesítés szakmai követelménymoduljainak		
5.2.2.	azonosítószáma	megnevezés	a modulzáró vizsga vizsgatevékenysége
5.2.3.	11504-12	Gazdálkodási alaptevékenység ellátása	szóbeli
5.2.4.	10137-12	Banki ügyfélkapcsolat és kommunikáció	írásbeli
5.2.5.	10138-12	Banki, befektetési és biztosítási jogi feladatok	írásbeli
5.2.6.	10136-12	Banki piac termékeinek értékesítése	írásbeli
5.2.7.	10140-12	Befektetési piac termékeinek értékesítése	írásbeli

A modulzáró vizsga csak akkor eredményes, ha valamennyi követelménymodulhoz rendelt modulzáró vizsgatevékenységet a jelölt külön-külön legalább 60%-os szinten teljesíti.

5.3. A komplex szakmai vizsga vizsgatevékenységei és vizsgafeladatai:

5.3.1. Gyakorlati vizsgatevékenység

A vizsgafeladat megnevezése: Banki ügyfélkapcsolat és kommunikáció

A vizsgafeladat ismertetése: A központi gyakorlati tételsorból a vizsgázó véletlenszerűen húz, amely szituációs feladat(ok)ra épül és a szakmai követelmények banki ügyfélkapcsolat és kommunikációhoz kapcsolódó megadott témaköreinek mindegyikét tartalmazhatja.

A gyakorlati vizsgatevékenység lebonyolítása a szakképesítésért felelős miniszter által kiadott és honlapján közzétett Útmutató alapján történik.

A vizsgafeladat időtartama: 25 perc (ebből felkészülési idő 10 perc)

A vizsgafeladat aránya: 30%

5.3.2. Központi írásbeli vizsgatevékenység

A vizsgafeladat megnevezése: Banki piac termékeinek és befektetési piac termékeinek értékesítése

A vizsgafeladat ismertetése: banki piac termékeinek értékesítése és befektetési piac termékeinek értékesítése vonatkozásában a termékértékesítés, az ügyfélkiszolgálás, a termékek és ügyletek fogalmainak, értelmezésének, összefüggéseinek, az ágazatok üzemtani ismereteinek számonkérése, kapcsolódó eszmegoldások teljesítése.

A vizsgafeladat időtartama: 75 perc

A vizsgafeladat aránya: 40%

5.3.3. Szóbeli vizsgatevékenység

A vizsgafeladat megnevezése: Banki piac termékeinek és befektetési piac termékeinek értékesítése

A vizsgafeladat ismertetése: A banki és befektetési és biztosítási piac termékeinek értékesítése vonatkozásában a termékértékesítés ügyfél-kiszolgálási szakismeretek, ügyletismeretek ügyfélközpontú megközelítése.

A vizsgafeladat időtartama: 30 perc (ebből felkészülési idő 15 perc)
A vizsgafeladat aránya: 30%

5.4. A vizsgatevékenységek szervezésére, azok vizsgaidőpontjaira, a vizsgaidőszakokra, a vizsgatevékenységek vizsgatételeire, értékelési útmutatóira és egyéb dokumentumaira, a vizsgán használható segédeszközökre vonatkozó részletes szabályok:

A modulzáró vizsgatevékenységek szervezésére, lebonyolítására és az értékelésre vonatkozó szabályokat a szakképesítésért felelős miniszter a <http://www.kormany.hu/hu/nemzetgazdasagi-miniszterium/ado-es-penzugyekert-felelos-allamtitkarsag/hirek/penzugyi-agazati-szakkepzesi-es-szabalyozott-szakmak> című honlapján közzéteszi.

A modulzáró vizsga vizsgatevékenységének szabályszerűségét a vizsgabizottság egy tagja utólag, de legfeljebb a komplex szakmai vizsga megkezdése előtti 5. napig ellenőrizheti.

Az írásbeli vizsgatevékenységet az első napon kell lebonyolítani. A gyakorlati vizsgatevékenységét és a szóbeli vizsgatevékenységet egy vizsganapon kell lebonyolítani.

A vizsgatevékenységek vizsgaidőpontjai tekintetében a szakképesítésért felelős miniszter honlapján közzreadott vizsganaptára az irányadó.

A szakképesítésért felelős miniszter a szakmai vizsga megkezdése előtt legalább 30 nappal a honlapján mindenki által hozzáférhető módon közzéteszi a szóbeli tételsorokat.

A szakmai vizsgán kizárólag a szakképesítésért felelős miniszter honlapján közzétett segédeszközök használhatóak.

A részsakképesítéssel kapcsolatos előírások az állami szakképzési és felnőttképzési szerv <http://www.munka.hu/> című weblapján is elérhetők a Szak- és felnőttképzés Vizsgák menüpontjában.

5.5 A szakmai vizsga értékelésének a szakmai vizsgaszabályzattól eltérő szempontjai:

A Banki piac termékeinek és befektetési piac termékeinek értékesítése vizsgafeladat szóbeli vizsgatevékenysége csak akkor kezdhető meg, ha a hozzárendelt írásbeli vizsgatevékenység során a vizsgázó legalább 60%-os teljesítményt ért el.

A Banki ügyfélkapcsolat és kommunikáció vizsgafeladat gyakorlati vizsgatevékenysége csak akkor kezdhető meg, ha az írásbeli vizsgatevékenység során a vizsgázó legalább 60 %-os teljesítményt ért el.

A komplex szakmai vizsga egyes vizsgatevékenységeinek érdemjegye az elért %-os teljesítmények alapján:

90–100%	jeles (5)
80–89%	jó (4)
70–79%	közepes (3)
60–69%	elégletes (2)
0–59%	elégtelen (1)

Amennyiben minden vizsgatevékenység eredményes, úgy a komplex szakmai vizsga osztályzatát a vizsgatevékenységenként elért érdemjegyek vizsgafeladat arányával súlyozott átlaga alapján két tizedesre kerekítve az általános szabályok szerint (0,50-től felfelé) kell meghatározni.

Sikertelen a komplex szakmai vizsga, ha annak bármelyik vizsgatevékenységének érdemjegye elégtelen (1). Javítóvizsgát abból a vizsgatevékenységből kell tenni, amelyből a vizsgázó teljesítményét elégtelenre (1) minősítette a vizsgabizottság.

Felmentés esetén a beszámítás alapjául szolgáló dokumentumban az adott vizsgatevékenységhez, vizsgarészhez rendelt értékelési teljesítményt (érdemjegy, osztályzat, teljesítményszázalék) kell figyelembe venni. Teljesítményszázalék esetén az érdemjeggyé történő átváltás a komplex szakmai vizsga vizsgatevékenységének értékelési besorolása alapján történik.

6. ESZKÖZ- ÉS FELSZERELÉSI JEGYZÉK

A	
6.1.	A képzési és vizsgáztatási feladatok teljesítéséhez szükséges eszközök minimumát meghatározó eszköz- és felszerelési jegyzék
6.2.	Számítógép
6.3.	Irodai és szakmai szoftverek (szövegszerkesztő, táblázatkezelő, adatbázis-kezelő)
6.4.	Formanyomtatványok
6.5.	Ügyintézési eljárásrend.

6.6.	Bizonylatok, formanyomtatványok
6.7.	Jogszabály gyűjtemény vagy számítógépes jogtár.

7. EGYEBEK

7.1. A modulzáró vizsga kötelező tartalmi elemei:

A vizsgára bocsátás feltételeként meghatározott 10137-12 Banki ügyfélkapcsolat és kommunikáció, a 10136-12 Banki piac termékeinek értékesítése és a 10140-12 Befektetési piac termékeinek értékesítése szakmai követelménymodulokhoz rendelt írásbeli modulzáró vizsgafeladatait a szakmai követelményekkel összhangban a szakmai képzést folytató intézmény állítja össze.

11504-12 Gazdálkodási alaptevékenység ellátása

A vizsgafeladat ismertetése:

Központi szóbeli tételsor alapján, amely a szakmai követelmények témaköreinek mindegyikét tartalmazhatja.

A vizsgafeladat időtartama: 30 perc (ebből felkészülési idő 15 perc)

10138-12 Banki, befektetési és biztosítási jogi feladatok

A vizsgafeladat ismertetése:

Központi írásbeli feladatsor alapján, amely a szakmai követelmények témaköreinek mindegyikét tartalmazhatja.

A vizsgafeladat időtartama: 90 perc

7.2. A modulzáró vizsgatevékenységek alóli felmentés feltételei:

Az a jelölt, aki a közgazdasági felsőoktatás alapképzési szakjainak képesítési követelményeiről szóló 4/1996. (I. 18.) Korm. rendelet szerinti végzettséggel, vagy a felsőoktatási alap- és mesterképzésről, valamint a szakindítás eljárási rendjéről szóló 289/2005. (XII. 22.) Korm. rendelet szerinti gazdaságtudományok képzési területen szerzett végzettséggel, vagy a közgazdasági felsőoktatásban folyó szakirányú továbbképzési szakok képesítési követelményeiről szóló 7/1999. (II. 1.) OM rendelet alapján, vagy a szakirányú továbbképzés szervezésének általános feltételeiről szóló 10/2006. (IX. 25.) OKM rendelet alapján szerzett közgazdasági felsőoktatásban folyó szakirányú végzettséggel rendelkezik, vagy a gazdaságtudományok képzési területen, közgazdaság képzési ágon szerzett végzettséggel rendelkezik, felmentést kap a 11504-12 Gazdálkodási alaptevékenység ellátása szakmai követelménymodulhoz rendelt modulzáró vizsga szóbeli, a 10137-12 Banki ügyfélkapcsolat és kommunikáció, a 10136-12 Banki piac termékeinek értékesítése, a 10140-12 Befektetési piac termékeinek értékesítése, valamint az 10138-12 Banki, befektetési és biztosítási jogi feladatok szakmai követelménymodulokhoz rendelt modulzáró vizsga írásbeli vizsgatevékenységek alól.

A 10138-12 Banki, befektetési és biztosítási jogi feladatok szakmai követelménymodulhoz rendelt modulzáró vizsga írásbeli vizsgatevékenysége alól felmentést kap, aki 1997. január 1. után szerezte meg a tőzsdei szakvizsga jogi részvizsgáját, valamint 1997. január 1. után szerezte meg a Pénzügyi Szervezetek Állami Felügyelete által elismert jogi szakmai vizsgáját.

7.3. A szakmai vizsgabizottságban való részvételre kijelölt szakmai szervezet:

Befektetési Szolgáltatók Szövetsége

Magyar Bankszövetség

A 13. sorszámú Bányaiipari technikus megnevezésű szakképesítés szakmai és vizsgakövetelménye

1. AZ ORSZÁGOS KÉPZÉSI JEGYZÉKBEN SZEREPLŐ ADATOK

1.1. A szakképesítés azonosító száma: 54 544 01

1.2. Szakképesítés megnevezése: Bányaiipari technikus

1.3. Iskolai rendszerű szakképzésben a szakképzési évfolyamok száma: 2

1.4. Iskolarendszeren kívüli szakképzésben az óraszám: 960-1440

2. EGYÉB ADATOK

2.1. A képzés megkezdésének feltételei:

2.1.1. Iskolai előképzettség: érettségi végzettség

2.1.2. Bemeneti kompetenciák: –

2.2. Szakmai előképzettség: –

2.3. Előírt gyakorlat: –

2.4. Egészségügyi alkalmassági követelmények: szükségesek

2.5. Pályaalkalmassági követelmények: –

2.6. Elméleti képzési idő aránya: 60%

2.7. Gyakorlati képzési idő aránya: 40%

2.8. Szintvizsga: –

2.9. Az iskolai rendszerű képzésben az összefüggő szakmai gyakorlat időtartama:

5 évfolyamos képzés esetén a 9. évfolyamot követően 70 óra, a 10. évfolyamot követően 105 óra, a 11. évfolyamot követően 140 óra;

2 évfolyamos képzés esetén az első szakképzési évfolyamot követően 160 óra

3. PÁLYATÜKÖR

3.1. A szakképesítéssel legjellemzőbben betölthető munkakör(ök), foglalkozás(ok)

	A	B	C
3.1.1.	FEOR száma	FEOR megnevezése	A szakképesítéssel betölthető munkakör(ök)
3.1.2.	3111	Bányászati technikus	Bányaipari aknász technikus
3.1.3.			Gázipari technikus
3.1.4.			Geológiai technikus
3.1.5.			Geológus-geofizikus technikus
3.1.6.			Kőolaj-és gázfűró technikus
3.1.7.			Külszíni bányaiipari technikus
3.1.8.			Mélyfűró technikus
3.1.9.			Mélyművelési bányaiipari technikus
3.1.10.			Olajipari technikus

3.2. A szakképesítés munkaterületének rövid leírása:

Mélybányászati szén-, érc-, ásvány bányák: művelési, termelési feladatainak irányítása, jövesztő, szállító, rakodó és kiszolgáló gépeinek üzemeltetése, az üzemeltetéshez kapcsolódó ellenőrzési, gépkezelési, karbantartási, technológiai, munkaszervezési feladatok végrehajtása

A szakképesítéssel rendelkező képes:

- betartani és betartatni a munka-, baleset-, tűzvédelem, valamint a szakmára, szerelési-javítási technológiára vonatkozó egyéb előírásokat
- gondoskodni elsősegélynyújtó és tűzoltó eszközökről, képes elsősegélyt nyújtani
- használni a technológiai dokumentációkban alkalmazott szabványos jelképes jelöléseket
- gépek, berendezések, egyéb technikai eszközök működési környezetét ellenőrizni, meggyőződni annak biztonságos voltáról
- kis- és középjavítási műveleteket végezni
- napi karbantartási műveleteket végezni
- gondoskodni a keletkező mérgező gázok hatásainak csökkentéséről
- kialakítani a munkahelyet, munkakörnyezetet

- meghatározni és biztosítani a szükséges munkaerőt, munkaeszközt
- bányagépészeti, bányavillamossági, jövesztő-, fejtő-, rakodó- stb. gépek, berendezések alkalmazását ellenőrizni
- tervezni a gépkezelők termelési, gépalkalmazási és karbantartási munkáját
- fejtési munkát végeztetni, jövesztőtőgépet kezelteni, biztosítószerkezetet, berendezést kezelteni

3.3. Kapcsolódó szakképesítések

	A	B	C
3.3.1.	A kapcsolódó szakképesítés, részszakképesítés, szakképesítés-ráépülés		
3.3.2.	azonosító száma	megnevezése	a kapcsolódás módja
3.3.3.	31 544 01	Bányaművelő	részszakképesítés

4. SZAKMAI KÖVETELMÉNYEK

	A	B
4.1.	A szakképesítés szakmai követelménymoduljainak az állam által elismert szakképesítések szakmai követelménymoduljairól szóló kormányrendelet szerinti	
4.2.	azonosító száma	megnevezése
4.3.	10196-12	Bányászati alapismeretek
4.4.	10194-12	Bányagépek működtetése
4.5.	10198-12	Logisztika, karbantartás
4.6.	10199-12	Termelési feladatok
4.7.	10195-12	Bányaipari technikus feladatai
4.8.	10197-12	Bányaüzemeltetés, ellenőrzés
4.9.	11498-12	Foglalkoztatás I (érettségire épülő képzések esetén)
4.10.	11499-12	Foglalkoztatás II.
4.11.	11500-12	Munkahelyi egészség és biztonság

5. VIZSGÁZTATÁSI KÖVETELMÉNYEK

5.1. A komplex szakmai vizsgára bocsátás feltételei:

Az iskolarendszeren kívüli szakképzésben az 5.2. pontban előírt valamennyi modulzáró vizsga eredményes letétele.

Az iskolai rendszerű szakképzésben az évfolyam teljesítését igazoló bizonyítványban foglaltak szerint teljesített tantárgyak – a szakképzési kerettantervben meghatározottak szerint – egyenértékűek az adott követelménymodulhoz tartozó modulzáró vizsga teljesítésével.

5.2. A modulzáró vizsga vizsgatevékenysége és az eredményesség feltétele:

	A	B	C
5.2.1.	A szakképesítés szakmai követelménymoduljainak		
5.2.2.	azonosító száma	megnevezése	a modulzáró vizsga vizsgatevékenysége
5.2.3.	10196-12	Bányászati alapismeretek	írásbeli
5.2.4.	10194-12	Bányagépek működtetése	szóbeli
5.2.5.	10198-12	Logisztika, karbantartás	írásbeli, szóbeli
5.2.6.	10199-12	Termelési feladatok	szóbeli
5.2.7.	10195-12	Bányaipari technikus feladatai	szóbeli
5.2.8.	10197-12	Bányaüzemeltetés, ellenőrzés	szóbeli
5.2.9.	11498-12	Foglalkoztatás I (érettségire épülő képzések esetén)	írásbeli
5.2.10.	11499-12	Foglalkoztatás II.	írásbeli
5.2.11.	11500-12	Munkahelyi egészség és biztonság	írásbeli

Egy szakmai követelménymodulhoz kapcsolódó modulzáró vizsga akkor eredményes, ha a modulhoz előírt

feladat végrehajtása legalább 51%-osra értékelhető.

5.3. A komplex szakmai vizsga vizsgatevékenységei és vizsgafeladatai:

5.3.1. Gyakorlati vizsgatevékenység

A) A vizsgafeladat megnevezése: Mélybányászati feladatok

A vizsgafeladat ismertetése: Mélybányászati művelési, termelési feladatainak elvégzése, jövesztő, szállító, rakodó és kiszolgáló gépeinek üzemeltetése

A vizsgafeladat időtartama: 180 perc

A vizsgafeladat értékelési súlyaránya: 20%

B) A vizsgafeladat megnevezése: Bányászati irányítás, ellenőrzés

A vizsgafeladat ismertetése: Bányászattal kapcsolatos művelési, termelési, üzemeltetési, karbantartási feladatok tervezése, irányítása, ellenőrzése

A vizsgafeladat időtartama: 180 perc

A vizsgafeladat értékelési súlyaránya: 20%

5.3.2. Központi írásbeli vizsgatevékenység

A vizsgafeladat megnevezése: Bányaiipari technikai szakmai feladatok

A vizsgafeladat ismertetése: Bányászati termelési, karbantartási, logisztikai feladatok tervezése, ellenőrzése

A vizsgafeladat időtartama: 180 perc

A vizsgafeladat értékelési súlyaránya: 30%

5.3.3. Szóbeli vizsgatevékenység

A vizsgafeladat megnevezése: Mélybányászati munkafolyamatok, technológiák

A vizsgafeladat ismertetése: A szóbeli vizsgatevékenység központilag összeállított vizsgakérdései a IV. Szakmai követelmények fejezetben szereplő szakmai követelménymodulok témaköreit tartalmazza

A vizsgafeladat időtartama: 45perc (felkészülési idő 30 perc, válaszadási idő 15 perc)

A vizsgafeladat értékelési súlyaránya: 30%

5.4. A vizsgatevékenységek szervezésére, azok vizsgaidőpontjaira, a vizsgaidőszakokra, a vizsgatevékenységek vizsgatételeire, értékelési útmutatóira és egyéb dokumentumaira, a vizsgán használható segédeszközökre vonatkozó részletes szabályok:

A szakképesítéssel kapcsolatos előírások az állami szakképzési és felnőttképzési szerv <http://www.munka.hu/> című weblapján érhetők el a Szak- és felnőttképzés Vizsgák menüpontjában

5.5. A szakmai vizsga értékelésének a szakmai vizsgaszabályzattól eltérő szempontjai: –

6. ESZKÖZ- ÉS FELSZERELÉSI JEGYZÉK

	A
6.1.	A képzési és vizsgáztatási feladatok teljesítéséhez szükséges eszközök minimumát meghatározó eszköz- és felszerelési jegyzék
6.2.	Kotrógép
6.3.	Szállítószalag
6.4.	Szállító jármű
6.5.	Csővezeték
6.6.	Szivattyú
6.7.	Hányóképző gép

6.8.	Villamos energiaellátás berendezései
6.9.	Villamos berendezések
6.10.	Törőberendezések
6.11.	Osztályozó berendezések
6.12.	Geodéziai eszközök
6.13.	Informatikai berendezések
6.14.	Hidraulikus – és pneumatikus berendezések
6.15.	Porlekötő berendezések
6.16.	Fűtőberendezések
6.17.	Egyéni védőeszközök
6.18.	Tűzoltó eszközök
6.19.	Emelő berendezések
6.20.	Hírközlési eszközök

7. EGYEBEK

A 14. sorszámú Bányaművelő megnevezésű részszakképesítés szakmai és vizsgakövetelménye

1. AZ ORSZÁGOS KÉPZÉSI JEGYZÉKBEN SZEREPLŐ ADATOK

- 1.1. A részszakképesítés azonosító száma: 31 544 01
- 1.2. Részszakképesítés megnevezése: Bányaművelő
- 1.3. Iskolai rendszerű szakképzésben a szakképzési évfolyamok száma: -
- 1.4. Iskolarendszeren kívüli szakképzésben az óraszám: 640-960

2. EGYÉB ADATOK

- 2.1. A képzés megkezdésének feltételei:
 - 2.1.1. Iskolai előképzettség: alapfokú iskolai végzettség
vagy iskolai előképzettség hiányában
 - 2.1.2. Bemeneti kompetenciák: a képzés megkezdhető e rendelet 3. számú mellékletében a Gépészet szakmacsoportra meghatározott kompetenciák birtokában
- 2.2. Szakmai előképzettség: –
- 2.3. Előírt gyakorlat: –
- 2.4. Egészségügyi alkalmassági követelmények: szükségesek
- 2.5. Pályaalkalmassági követelmények: –
- 2.6. Elméleti képzési idő aránya: 30%
- 2.7. Gyakorlati képzési idő aránya: 70%
- 2.8. Szintvizsga: –
- 2.9. Az iskolai rendszerű képzésben az összefüggő szakmai gyakorlat időtartama: -

3. PÁLYATÜKÖR

3.1. A részsakkképesítéssel legjellemzőbben betölthető munkakör(ök), foglalkozás(ok)

	A	B	C
3.1.1.	FEOR száma	FEOR megnevezése	A részsakkképesítéssel betölthető munkakör(ök)
3.1.2.	8311	Szilárdásvány-kitermelő gép kezelője (szén, kő)	Vájár (segédvájár)
3.1.3.			Ásvány előkészítő
3.1.4.			Mélybányászati osztályozó kezelő
3.1.5.			Jövesztőgép-kezelő
3.1.6.			Rakodógép kezelő
3.1.7.			Gépkezelő
3.1.8.			Szalag-kezelő
3.1.9.			Vontatógép kezelő
3.1.10.			Szivattyúkezelő
3.1.11.			Tömedékelő

3.2. A részsakkképesítés munkaterületének rövid leírása:

Mélybányászati szén-, érc-, ásvány bányák: művelési, termelési feladatainak elvégzése, jövesztő, szállító, rakodó és kiszolgáló gépeinek üzemeltetése, az üzemeltetéshez kapcsolódó ellenőrzési, gépkezelési, karbantartási, technológiai, munkaszervezési feladatok végrehajtása.

A részsakkképesítéssel rendelkező képes:

- Betartani és betartatni a munka-, baleset-, tűzvédelem, valamint a szakmára, szerelési-javítási technológiára vonatkozó egyéb előírásokat
- Gondoskodni elsősegélynyújtó és tűzoltó eszközökről
- Elsősegélyt nyújtani
- Alkalmazni az elektromosságon alapuló gépek elektrotechnikai működésének alapjait
- Működtetni az alapvető gépeket (motorok, erőátviteli berendezések, szivattyúk, kompresszorok, hőcserélők, stb.)
- Gépek, berendezések, egyéb technikai eszközök működési környezetét ellenőrizni, meggyőződni annak biztonságos voltáról
- Napi karbantartási műveleteket végez
- Szállító berendezéseket beállítani, átépíteni, áthelyezni
- Biztosító anyagokat beépíteni, rögzíteni
- Ellenőrizni a robbantás környezetét
- Fejtségi, karbantartási, technológiai fülkét készíteni
- Gondoskodni a keletkező mérgező gázok hatásainak csökkentéséről
- Szétválasztani a meddőt és az ásványi nyersanyagot

3.3. Kapcsolódó szakképesítések

	A	B	C
3.3.1.	A kapcsolódó szakképesítés, részsakkképesítés, szakképesítés-ráépülés		
3.3.2.	azonosító száma	megnevezése	a kapcsolódás módja
3.3.3.	54 544 01	Bányaipari technikus	szakképesítés

4. SZAKMAI KÖVETELMÉNYEK

	A	B
4.1.	A részsakkképesítés szakmai követelménymoduljainak az állam által elismert szakképesítések szakmai követelménymoduljairól szóló kormányrendelet szerinti	
4.2.	azonosító száma	megnevezése
4.3.	10194-12	Bányagépek működtetése
4.4.	10196-12	Bányászati alapismeretek
4.5.	10199-12	Termelési feladatok

5. VIZSGÁZTATÁSI KÖVETELMÉNYEK

5.1. A komplex szakmai vizsgára bocsátás feltételei:

Az iskolarendszeren kívüli szakképzésben az 5.2. pontban előírt valamennyi modulzáró vizsga eredményes letétele.

5.2. A modulzáró vizsga vizsgatevékenysége és az eredményesség feltétele:

	A	B	C
5.2.1.	A részsakképesítés szakmai követelménymoduljainak		
5.2.2.	azonosító száma	megnevezése	a modulzáró vizsga vizsgatevékenysége
5.2.3.	10194-12	Bányagépek működtetése	szóbeli
5.2.4.	10196-12	Bányászati alapismeretek	írásbeli
5.2.5.	10199-12	Termelési feladatok	szóbeli

Egy szakmai követelménymodulhoz kapcsolódó modulzáró vizsga akkor eredményes, ha a modulhoz előírt feladat végrehajtása legalább 51%-osra értékelhető.

5.3. A komplex szakmai vizsga vizsgatevékenységei és vizsgafeladatai:

5.3.1. Gyakorlati vizsgatevékenység

A vizsgafeladat megnevezése: Mélybányászati feladatok

A vizsgafeladat ismertetése: Mélybányászat művelési, termelési feladatainak elvégzése, jövesztő, szállító, rakodó és kiszolgáló gépeinek üzemeltetése.

A vizsgafeladat időtartama: 180 perc

A vizsgafeladat értékelési súlyaránya: 70%

5.3.2. Központi írásbeli vizsgatevékenység

A vizsgafeladat megnevezése: -

A vizsgafeladat ismertetése: -

A vizsgafeladat időtartama: -

A vizsgafeladat értékelési súlyaránya: -

5.3.3. Szóbeli vizsgatevékenység

A vizsgafeladat megnevezése: Mélybányászati, munkafolyamatok, technológiák

A vizsgafeladat ismertetése: A szóbeli vizsgatevékenység központilag összeállított vizsgakérdései a 4. Szakmai követelmények fejezetben szereplő szakmai követelménymodulok témaköreit tartalmazza.

A vizsgafeladat időtartama: 45perc (felkészülési idő 30 perc, válaszadási idő 15 perc)

A vizsgafeladat értékelési súlyaránya: 30 %

5.4. A vizsgatevékenységek szervezésére, azok vizsgaidőpontjaira, a vizsgaidőszakokra, a vizsgatevékenységek vizsgatételeire, értékelési útmutatóira és egyéb dokumentumaira, a vizsgán használható segédeszközökre vonatkozó részletes szabályok:

A részsakképesítéssel kapcsolatos előírások az állami szakképzési és felnőttképzési szerv <http://www.munka.hu> című weblapján érhetők el a Szak- és felnőttképzés Vizsgák menüpontjában.

5.5. A szakmai vizsga értékelésének a szakmai vizsgaszabályzattól eltérő szempontjai:–

6. ESZKÖZ- ÉS FELSZERELÉSI JEGYZÉK

	A
6.1.	A képzési és vizsgáztatási feladatok teljesítéséhez szükséges eszközök minimumát meghatározó eszköz- és felszerelési jegyzék
6.2.	Bányászati kéziszerszámok
6.3.	Pneumatikus bányászati kéziszerszámok
6.4.	Bányalevegő és gázösszetételt mérő eszközök
6.5.	Teheremelő berendezések
6.6.	Terelő korong
6.7.	JDN rablóvitla
6.8.	Hidraulikus előfeszítő tám
6.9.	Vontató vitla
6.10.	Vágathajtó-gép
6.11.	Maróhengeres jövesztő-gépek
6.12.	Rakodógépek
6.13.	Egyéni és kollektív védőeszközök

7. EGYEBEK

A 15. sorszámú Becsüs megnevezésű szakképesítés szakmai és vizsgakövetelménye

1. AZ ORSZÁGOS KÉPZÉSI JEGYZÉKBEN SZEREPLŐ ADATOK

- 1.1. A szakképesítés azonosító száma: 52 341 01
- 1.2. Szakképesítés megnevezése: Becsüs
- 1.3. Iskolai rendszerű szakképzésben a szakképzési évfolyamok száma: -
- 1.4. Iskolarendszeren kívüli szakképzésben az óraszám: 800-1200

2. EGYÉB ADATOK

- 2.1. A képzés megkezdésének feltételei:
 - 2.1.1. Iskolai előképzettség: érettségi végzettség
 - 2.1.2. Bemeneti kompetenciák: –
- 2.2. Szakmai előképzettség: –
- 2.3. Előírt gyakorlat: –
- 2.4. Egészségügyi alkalmassági követelmények: -
- 2.5. Pályaalkalmassági követelmények: -
- 2.6. Elméleti képzési idő aránya: 50%
- 2.7. Gyakorlati képzési idő aránya: 50%
- 2.8. Szintvizsga: –

2.9. Az iskolai rendszerű képzésben az összefüggő szakmai gyakorlat időtartama: -

3. PÁLYATÜKÖR

3.1. A szakképesítéssel legjellemzőbben betölthető munkakör(ök), foglalkozás(ok)

	A	B	C
3.1.1.	FEOR száma	FEOR megnevezése	A szakképesítéssel betölthető munkakör(ök)
3.1.2.	3616	Értékbecslő, kárbecslő, kárszakértő	Becsüs, árverező
3.1.3.			Bútor- és szőnyegbecsüs
3.1.4.			Ékszerbecsüs, -árverező
3.1.5.			Értékbecsüs (ékszerkereskedelemben)
3.1.6.			Festménybecsüs
3.1.7.			Műtárgybecsüs

3.2. A szakképesítés munkaterületének rövid leírása:

A becsüs feladata az ékszerek, dísz tárgyak, drágakövek, festmények, grafikák, műtárgyak, bútorok, szőnyegek meghatározása, értékbecslése és különféle konstrukciókban az árak megállapítása.

A szakképesítéssel rendelkező képes:

- Megállapítani az ékszer, dísz tárgy típusát, művészeti stílusjegyeit, korát, az óra szerkezetét
- Azonosítani az ékszer, dísz tárgy anyagát, készítési-díszítési technikáit, a drágakő jellemzőit
- Alkalmazni a Nemesfém-vizsgáló és egyszerűbb, illetve műszeres drágakő-vizsgáló módszereket
- Használni az ötvösjegy, fémjel azonosításához a jegykönyveket, a drágakő-határozáshoz a táblázatokat
- Szakszerűen megnevezni és leírni az eladásra felkínált tárgy ismérveit, állapotát
- Elvégezni az ékszerek, dísz tárgyak, fontosabb drágakövek, órák meghatározását, értékbecslését és ármegállapítását

- Megállapítani a festmény, grafika műfaját, stílusát, alkotóját, korát
- Azonosítani a festmény, grafika anyagát, készítési technikáját
- Egyszerűbb vizsgálati módszereket alkalmazni
- Szakszerűen megnevezni és leírni az eladásra felkínált tárgy ismérveit, állapotát
- Elvégezni a festmények és grafikák meghatározását, értékbecslését és ármegállapítását

- Megállapítani a műtárgy fajtáját, művészeti stílusjegyeit, származását, korát
- Azonosítani a műtárgy anyagát, készítési-díszítési technikáját
- Egyszerűbb vizsgálati módszereket alkalmazni
- Használni a műtárgy azonosításához a katalógusokat, különféle jegykönyveket, mintakönyveket
- Szakszerűen megnevezni és leírni az eladásra felkínált tárgy ismérveit, állapotát
- Elvégezni a műtárgyak (üveg, kerámia-porcelán, dísz tárgy, fegyver, keleti régiség, óra, ikon) meghatározását, értékbecslését és ármegállapítását

- Megállapítani a bútor, szőnyeg típusát, művészeti stílusjegyeit, származását, korát
- Azonosítani a bútor, szőnyeg anyagát, készítési-díszítési technikáit
- Egyszerűbb vizsgálati módszereket alkalmazni
- Szakszerűen megnevezni és leírni az eladásra felkínált tárgy ismérveit, állapotát
- Elvégezni a bútorok, szőnyegek meghatározását, értékbecslését és ármegállapítását

- Készpénzes felvásárlási tevékenységet folytatni
- Bizományi, aukciós és kereskedelmi tevékenységet folytatni
- Zálogbecsüsi tevékenységet folytatni
- Folyamatosan tájékozódni a szakterületéhez tartozó piac áraitól

3.3. Kapcsolódó szakképesítések

	A	B	C

3.3.1.	A kapcsolódó szakképesítés, részsakképesítés, szakképesítés-ráépülés		
3.3.2.	azonosító száma	megnevezése	a kapcsolódás módja
3.3.3.	51 341 01	Bútor- és szőnyegbecsüs	részsakképesítés
3.3.4.	51 341 02	Ékszerbecsüs	részsakképesítés
3.3.5.	51 341 03	Festménybecsüs	részsakképesítés
3.3.6.	51 341 05	Műtárgybecsüs	részsakképesítés

4. SZAKMAI KÖVETELMÉNYEK

	A	B
4.1.	A szakképesítés szakmai követelménymoduljainak az állam által elismert szakképesítések szakmai követelménymoduljairól szóló kormányrendelet szerinti	
4.2.	azonosító száma	megnevezése
4.3.	10025-12	A kereskedelmi egység működtetése
4.4.	11388-12	Ékszerek, dísz tárgyak, drágakövek értékbecslése
4.5.	11389-12	Festmények, grafikák értékbecslése
4.6.	11390-12	Műtárgyak értékbecslése
4.7.	11391-12	Bútorok, szőnyegek értékbecslése
4.8.	11392-12	A becsüs általános tevékenysége
4.9.	11498-12	Foglalkoztatás I. (érettségire épülő képzések esetén)
4.10.	11499-12	Foglalkoztatás II.
4.11.	11500-12	Munkahelyi egészség és biztonság

5. VIZSGÁZTATÁSI KÖVETELMÉNYEK

5.1. A komplex szakmai vizsgára bocsátás feltételei:

Az iskolarendszeren kívüli szakképzésben az 5.2. pontban előírt valamennyi modulzáró vizsga eredményes letétele.

5.2.A modulzáró vizsga vizsgatevékenysége és az eredményesség feltétele:

	A	B	C
5.2.1.	A szakképesítés szakmai követelménymoduljainak		
5.2.2.	azonosító száma	megnevezése	a modulzáró vizsga vizsgatevékenysége
5.2.3.	10025-12	A kereskedelmi egység működtetése	írásbeli
5.2.4.	11388-12	Ékszerek, dísz tárgyak, drágakövek értékbecslése	gyakorlati, írásbeli
5.2.5.	11389-12	Festmények, grafikák értékbecslése	gyakorlati, írásbeli
5.2.6.	11390-12	Műtárgyak értékbecslése	gyakorlati, írásbeli
5.2.7.	11391-12	Bútorok, szőnyegek értékbecslése	gyakorlati, írásbeli
5.2.8.	11392-12	A becsüs általános tevékenysége	írásbeli
5.2.9.	11498-12	Foglalkoztatás I. (érettségire épülő képzések esetén)	írásbeli
5.2.10.	11499-12	Foglalkoztatás II.	írásbeli
5.2.11.	11500-12	Munkahelyi egészség és biztonság	írásbeli

Egy szakmai követelménymodulhoz kapcsolódó modulzáró vizsga akkor eredményes, ha a modulhoz előírt feladat végrehajtása legalább 51%-osra értékelhető.

5.3. A komplex szakmai vizsga vizsgatevékenységei és vizsgafeladatai:

5.3.1. Gyakorlati vizsgatevékenység

A) A vizsgafeladat megnevezése: Ékszerek, dísz tárgyak és drágakövek meghatározása, értékbecslése, átvétele

A vizsgafeladat ismertetése: Konkrét ékszerek, dísz tárgyak és drágakövek önálló leírása, meghatározása, értékbecslése táblázatok, műszerek, egyéb eszközök segítségével (legalább 5 db ékszer, dísz tárgy és 5 db kő: 2 db színes drágakő, vagy szintetikus kő és 1 db utánzat, vagy műtermék és 2 db gyémánt).

Az elvégzett meghatározások, értékbecslések alapján két tárgy készpénzes felvásárlása, vagy bizományi átvétele, vagy aukcióra történő felvétele, vagy zálogba vétele a megfelelő bizonylat kitöltésével.

A vizsgafeladat időtartama: 120 perc

A vizsgafeladat értékelési súlyaránya: 15%

B) A vizsgafeladat megnevezése: Festmények és grafikák meghatározása, értékbecslése, átvétele

A vizsgafeladat ismertetése: Konkrét festmények és grafikák önálló leírása, meghatározása, értékbecslése katalógusok és egyéb eszközök segítségével (legalább 7 db festmény és 3 db grafika).

Az elvégzett meghatározások, értékbecslések alapján két tárgy készpénzes felvásárlása, vagy bizományi átvétele, vagy aukcióra történő felvétele, vagy zálogba vétele a megfelelő bizonylat kitöltésével.

A vizsgafeladat időtartama: 120 perc

A vizsgafeladat értékelési súlyaránya: 15%

C) A vizsgafeladat megnevezése: Műtárgyak meghatározása, értékbecslése, átvétele

A vizsgafeladat ismertetése: Konkrét műtárgyak önálló leírása, meghatározása, értékbecslése katalógusok, jegykönyvek és egyéb eszközök segítségével (legalább 10 db műtárgy)

Az elvégzett meghatározások, értékbecslések alapján két tárgy készpénzes felvásárlása, vagy bizományi átvétele, vagy aukcióra történő felvétele, vagy zálogba vétele a megfelelő bizonylat kitöltésével.

A vizsgafeladat időtartama: 120 perc

A vizsgafeladat értékelési súlyaránya: 15%

D) A vizsgafeladat megnevezése: Bútorok és szőnyegek meghatározása, értékbecslése, átvétele

A vizsgafeladat ismertetése: Konkrét bútorok és szőnyegek önálló leírása, meghatározása, értékbecslése katalógusok és egyéb eszközök segítségével (legalább 5 db bútor és 5 db szőnyeg).

Az elvégzett meghatározások, értékbecslések alapján két tárgy készpénzes felvásárlása, vagy bizományi átvétele, vagy aukcióra történő felvétele, vagy zálogba vétele a megfelelő bizonylat kitöltésével.

A vizsgafeladat időtartama: 120 perc

A vizsgafeladat értékelési súlyaránya: 15%

5.3.2. Központi írásbeli vizsgatevékenység

A vizsgafeladat megnevezése: –

A vizsgafeladat ismertetése: –

A vizsgafeladat időtartama: –

A vizsgafeladat értékelési súlyaránya: –

5.3.3. Szóbeli vizsgatevékenység

A) A vizsgafeladat megnevezése: Az iparművészet (ékszer, dísz tárgy, óra) története, drágakövek, nemesfémek

A vizsgafeladat ismertetése: A központi vizsgafeladatok az alábbi témakörök alapján kerülnek összeállításra:

Ékszerek, dísz tárgyak az egyes művészettörténeti korokban,

Ékszer és dísz tárgy típusok jellemzői

Készítési és díszítő technikák

Liturgikus rendeltetésű ötvöstárgyak

Nagy ékszerházak kialakulása

Tömegtermelés a nemesfémiparban

Divatékszerek megjelenése, tulajdonságai

Órák, ékszerórák, óraszerkezetek jellemzői

Általános drágakő tudomány: szakkifejezések, fizikai-kémiai tulajdonságok, csiszolási formák

A gyémánt tulajdonságai, minősítése, összetévesztési lehetőségei
A fontosabb színes drágakövek jellemzői
Szintetikus kövek, műtermékek, utánzatok tulajdonságai
Drágakő-vizsgáló eszközök, műszerek, módszerek
Nemesfémek fajtái, ötvözetei, jellemzői, ötvözetszámítás
Nemesfém-vizsgáló módszerek
Nemesfémek hitelesítése, a fémjelzés története
Ékszer- és fémjel-hamisítások módszerei, felismerésük lehetőségei
Kommunikáció a felvevőhelyen
Biztonsági, vagyoni védelmi előírások
Műtárgyvédelem, védett műtárgyak, vámügyi szabályok

A vizsgafeladat időtartama: 30 perc (felkészülési idő 15 perc, válaszadási idő 15 perc)

A vizsgafeladat értékelési súlyaránya: 10 %

B) A vizsgafeladat megnevezése: A képzőművészet (festmény, grafika) története

A vizsgafeladat ismertetése: A központi vizsgafeladatok az alábbi témakörök alapján kerülnek összeállításra:

A művészettörténeti korok, stílusok és stílusjegyeik
Az egyetemes és a magyar festészet korszakai, fejlődéstörténete, a kiemelkedő mesterek és alkotásaik
Az egyes festészeti irányzatokat meghatározó festőiskolák, műhelyek, azok legismertebb mesterei és alkotásaik
A festészeti műfajok az ábrázolás technikai eszközei
Festészeti technikák
Grafikák anyagai, különféle tintafajták
Száras grafikai technikák
Sokszorosítási eljárások és jellegzetességeik
A mesterek jelzései, szignatúrái
Másolás, utánézés hamisítás
Kommunikáció a felvevőhelyen
Biztonsági, vagyoni védelmi előírások
Műtárgyvédelem, védett műtárgyak, vámügyi szabályok

A vizsgafeladat időtartama: 30 perc (felkészülési idő 15 perc, válaszadási idő 15 perc)

A vizsgafeladat értékelési súlyaránya: 10 %

C) A vizsgafeladat megnevezése Az iparművészet (üveg, kerámia-porcelán, díztárgy, fegyver, keleti régiség, óra, ikon) története

A vizsgafeladat ismertetése: A központi vizsgafeladatok az alábbi témakörök alapján kerülnek összeállításra:

Az üvegművészet története, fejlődése
Az üvegyártás alapanyagai, díszítő technikái
Az üvegyártás központjai, mesterei
A kerámia-porcelán készítés története, fejlődése
A kerámia-porcelán készítés alapanyagai, díszítő technikái
A kerámia-porcelán jegyek és azonosításuk módszerei
Az ötvösművesség kialakulása, fejlődése
Ötvös technikák és díszítő eljárások
Nemesfémötvözetek, ötvösjegyek, fémjelek, ónjegyek
A fegyverek történeti fejlődése, fajtái, díszítő technikái
A keleti régiségek fajtái, jellemző díszítési technikái
Órák, mechanikus óraszerkezetek fajtái
Az ikonok szerepe, az ikonfestés technikái
Az ikonfestészet egyes központjai körül kialakult iskolák jellegzetességei
Egyszerűbb vizsgálati módszerek
Hamisítványok, javítások, átalakítások
A különféle műtárgyak értékelésének szempontjai
Kommunikáció a felvevőhelyen
Biztonsági, vagyoni védelmi előírások
Műtárgyvédelem, védett műtárgyak, vámügyi szabályok

A vizsgafeladat időtartama: 30 perc (felkészülési idő 15 perc, válaszadási idő 15 perc)

A vizsgafeladat értékelési súlyaránya: 10 %

D) A vizsgafeladat megnevezése: Az iparművészet (bútor, szőnyeg) története

A vizsgafeladat ismertetése: A központi vizsgafeladatok az alábbi témakörök alapján kerülnek összeállításra:

- Művészettörténeti korok és főbb stílusjegyeik
- A bútortörténeti stílusok, a különböző korokra jellemző bútorfajták
- A bútorkészítéshez felhasznált fafajták
- A különböző korok bútorkészítési technikái, a bútor felületdíszítési típusai, szakkifejezések
- A bútorok készítésével foglalkozó műhelyek, mesterek, jellemző stílusjegye
- A bútorok kiegészítése, átalakítása, restaurálása
- Az ergonómia szerepe a lakáskultúra változásában
- A különböző országokra és korokra jellemző szőnyegfajták (Anatólia, Kaukázus, Irán, Türkmen, Kína, Pakisztán, Afgán, India, Európa)
- A szőnyegkészítés anyagai, színezési módok (természetes és mesterséges színezékek és felismerésük)
- A szőnyegkészítés eszközei, technikái
- Szőnyegekkel, kárpitokkal kapcsolatos szakkifejezések
- A szőnyegek készítésével foglalkozó műhelyek, mesterek, jellemző stílusjegyek
- A szőnyegek vizsgálatának szempontjai
- A szőnyegek értékét befolyásoló tényezők, a szőnyeghibák
- Kommunikáció a felvevőhelyen
- Biztonsági, vagyoni védelmi előírások
- Műtárgyvédelem, védett műtárgyak, vámügyi szabályok

A vizsgafeladat időtartama: 30 perc (felkészülési idő 15 perc, válaszadási idő 15 perc)

A vizsgafeladat értékelési súlyaránya: 10 %

5.4. A vizsgatevékenységek szervezésére, azok vizsgaidőpontjaira, a vizsgaidőszakokra, a vizsgatevékenységek vizsgatételeire, értékelési útmutatóira és egyéb dokumentumaira, a vizsgán használható segédeszközökre vonatkozó részletes szabályok:

A szakképesítéssel kapcsolatos előírások az állami szakképzési és felnőttképzési szerv <http://www.munka.hu/> című weblapján érhetők el a Szak- és felnőttképzés Vizsgák menüpontjában

5.5. A szakmai vizsga értékelésének a szakmai vizsgaszabályzattól eltérő szempontjai: –

6. ESZKÖZ- ÉS FELSZERELÉSI JEGYZÉK

	A
6.1.	A képzési és vizsgáztatási feladatok teljesítéséhez szükséges eszközök minimumát meghatározó eszköz- és felszerelési jegyzék
6.2.	Próbakövek
6.3.	nemesfém karctűk (próbatűk)
6.4.	próbasavak (14 kt-os, 18 kt-os, salétromsav, platinasav, ezüstsav, királyvíz)
6.5.	gumikesztyű
6.6.	csiszoló vászon
6.7.	nagyítók
6.8.	kézi nagyító
6.9.	hosszúsági mérőeszköz
6.10.	fapálcika
6.11.	gyémántteszter
6.12.	nappali fény lámpák
6.13.	karátkések
6.14.	hakák
6.15.	Leveridge-gauge
6.16.	hitelesített mérleg
6.17.	karátmérleg
6.18.	grammos mérleg
6.19.	összehasonlító kősorozat
6.20.	számológép

6.21.	fényképmásolatok
6.22.	katalógusok
6.23.	cérnakesztyű
6.24.	munkavédelmi felszerelések
6.25.	polarizskópok
6.26.	refraktométerek
6.27.	drágakő-mikroszkópok
6.28.	UV-lámpa
6.29.	dikroszkóp
6.30.	számítógép
6.31.	oktatástechnikai eszközök
6.32.	Arany ékszerek, ezüst ékszerek, hamis ékszerek, ezüst dísz tárgyak, alpakka dísz tárgyak
6.33.	Gyémántok, színes drágakövek, szintetikus kövek, műtermékek, utánzatok
6.34.	Bútorok, szőnyegek és hamisítványok
6.35.	Festmények, grafikák és hamisítványok
6.36.	Különbféle műtárgyak (üvegek, kerámiák-porcelánok, dísz tárgyak, fegyverek, keleti régiségek, órák, ikonok) és hamisítványok

7. EGYEBEK

A 16. sorszámú Bérügyintéző megnevezésű részszakképesítés szakmai és vizsgakövetelménye

1. AZ ORSZÁGOS KÉPZÉSI JEGYZÉKBEN SZEREPLŐ ADATOK

- 1.1. A szakképesítés azonosító száma: 51 344 01
- 1.2. Részszakképesítés megnevezése: Bérügyintéző
- 1.3. Iskolai rendszerű szakképzésben a szakképzési évfolyamok száma: -
- 1.4. Iskolarendszeren kívüli szakképzésben az óraszám: 120-180

2. EGYÉB ADATOK

- 2.1. A képzés megkezdésének feltételei:
 - 2.1.1. Iskolai előképzettség: érettségi végzettség
 - 2.1.2. Bemeneti kompetenciák: –
- 2.2. Szakmai előképzettség:–
- 2.3. Előírt gyakorlat:–
- 2.4. Egészségügyi alkalmassági követelmények: -
- 2.5. Pályaalkalmassági követelmények: -
- 2.6. Elméleti képzési idő aránya: 70 %
- 2.7. Gyakorlati képzési idő aránya: 30 %
- 2.8. Szintvizsga:–

3. PÁLYATÜKÖR

3.1. A részsakképesítéssel jellemzőbben betölthető munkakör(ök), foglalkozás(ok)

	A	B	C
3.1.1.	FEOR száma	FEOR megnevezése	A részsakképesítéssel betölthető munkakör(ök)
3.1.2.	4122	Bérelszámoló	Bérelőkészítő
3.1.3.			Bérszámfejtő és kalkulátor
3.1.4.			Bérügyi adminisztrátor
3.1.5.			Bérügyi asszisztens
3.1.6.			Bérügyi előadó
3.1.7.			Bérügyintéző
3.1.8.	3614	Könyvelő (analitikus)	Analitikus könyvelő

3.2. A részsakképesítés munkaterületének rövid leírása:

A bérügyintéző ellátja a bérszámfejtéssel kapcsolatos feladatokat. A munkavállalókkal kapcsolatos munkaerő-gazdálkodáshoz kapcsolódó ügyeket intézi, a nyilvántartásokat vezeti.

A részsakképesítéssel rendelkező képes:

- | ellátni a munkaügyi nyilvántartások alapján a bérekkel kapcsolatos adminisztrációs (bérszámfejtés, járulék-nyilvántartás, stb.) feladatokat
- | közreműködni a munkavállalók munkaviszonyának létesítésével, megszüntetésével kapcsolatosan
- | értelmezni és kitölteni a bérügyi nyomtatványokat
- | összegyűjteni az adatokat további feldolgozás céljából
- | munkaköréhez kapcsolódó hagyományos és digitális dokumentumokat rendszerezni, iratkezelést végezni

3.3. Kapcsolódó szakképesítések

	A	B	C
3.3.1.	A kapcsolódó szakképesítés, részsakképesítés, szakképesítés-ráépülés		
3.3.2.	azonosító száma	megnevezése	a kapcsolódás módja
3.3.3.	54 344 02	Vállalkozási és bérügyintéző	szakképesítés

4. SZAKMAI KÖVETELMÉNYEK

	A	B
4.1.	A részsakképesítés szakmai követelménymoduljainak az állam által elismert szakképesítések szakmai követelménymoduljairól szóló kormányrendelet szerinti	
4.2.	azonosító száma	megnevezése
4.3.	10154-12	Munkaerő-gazdálkodás
4.4.	10151-12	Bérügyi szakfeladatok ellátása

5. VIZSGÁZTATÁSI KÖVETELMÉNYEK

5.1. A komplex szakmai vizsgára bocsátás feltételei:

Iskolarendszeren kívüli szakképzésben: az 5.2. pontban előírt valamennyi modulzáró vizsga eredményes letétele.

5.2. A modulzáró vizsga vizsgatevékenysége és az eredményesség feltétele:

	A	B	C
5.2.1.	A részsakképesítés szakmai követelménymoduljainak		
5.2.2.	azonosító száma	megnevezése	a modulzáró vizsga vizsgatevékenysége
5.2.3.	10154-12	Munkaerő-gazdálkodás	gyakorlati

5.2.4.	10151-12	Bérügyi szakfeladatok ellátása	írásbeli
--------	----------	--------------------------------	----------

A modulzáró vizsga csak akkor eredményes, ha valamennyi követelménymodulhoz rendelt modulzáró vizsgatevékenységet a jelölt külön-külön legalább 50%-os szinten teljesíti.

5.3. A komplex szakmai vizsga vizsgatevékenységei és vizsgafeladatai:

5.3.1. Gyakorlati vizsgatevékenység

A vizsgafeladat megnevezése: Bérszámfejtési feladat

A vizsgafeladat ismertetése: A feladatlap egy belépő dolgozó megadott adatainak felvitele után bérszámfejtési feladat, mely a szakmai követelmények megadott témaköreinek mindegyikét tartalmazhatja.

A központi gyakorlati feladatlap a szakképesítésért felelős miniszter által kiadott és a honlapján közzétett Útmutatók alapján kerül összeállításra.

A vizsgafeladat időtartama: 60 perc

A vizsgafeladat aránya: 50%

5.3.2. Központi írásbeli vizsgatevékenység

A vizsgafeladat megnevezése: Bérügyi szakfeladatok ellátása

A vizsgafeladat ismertetése: A Bérügyi szakfeladatok ellátásához kapcsolódó szakmai követelmények megadott témaköreinek mindegyikét tartalmazhatja.

A vizsgafeladat időtartama: 60 perc

A vizsgafeladat aránya: 30%

5.3.3. Szóbeli vizsgatevékenység

A vizsgafeladat megnevezése: A munkaerő-gazdálkodás kapcsolódó szakmai feladatok

A vizsgafeladat ismertetése: A munkaerő-gazdálkodás kapcsolódó szakmai követelmények megadott témaköreinek mindegyikét tartalmazza.

A vizsgafeladat időtartama: 20 perc (ebből felkészülési idő 10 perc)

A vizsgafeladat aránya: 20%

5.4. A vizsgatevékenységek szervezésére, azok vizsgaidőpontjaira, a vizsgaidőszakokra, a vizsgatevékenységek vizsgatételeire, értékelési útmutatóira és egyéb dokumentumaira, a vizsgán használható segédeszközökre vonatkozó részletes szabályok:

A modulzáró vizsgatevékenységek szervezésére, lebonyolítására és az értékelésre vonatkozó szabályokat a szakképesítésért felelős miniszter a <http://www.kormany.hu/hu/nemzetgazdasagi-miniszterium/ado-es-penzugyekert-felelos-allamtitkarsag/hirek/penzugyi-agazati-szakkepzesi-es-szabalyozott-szakmak> című honlapján közzéteszi.

A modulzáró vizsga vizsgatevékenységének szabályszerűségét a vizsgabizottság egy tagja utólag, de legfeljebb a komplex szakmai vizsga megkezdése előtti 5. napig ellenőrizheti.

A gyakorlati és írásbeli vizsgatevékenységet az első, a szóbeli vizsgatevékenységet a második napon kell lebonyolítani. A vizsgatevékenységek vizsgaidőpontjai tekintetében a szakképesítésért felelős miniszter honlapján közzétett vizsganaptára az irányadó.

A szakképesítésért felelős miniszter a szakmai vizsga megkezdése előtt legalább 30 nappal a honlapján mindenki által hozzáférhető módon közzéteszi a szóbeli tételsorokat.

A szakmai vizsgán kizárólag a szakképesítésért felelős miniszter honlapján közzétett segédeszközök használhatóak.

A részszakképesítéssel kapcsolatos előírások az állami szakképzési és felnőttképzési szerv <http://www.munka.hu/> című weblapján is elérhetők a Szak- és felnőttképzés Vizsgák menüpontjában.

5.5. A szakmai vizsga értékelésének a szakmai vizsgaszabályzattól eltérő szempontjai:

A szóbeli vizsgatevékenység csak akkor kezdhető meg, ha a gyakorlati és a központi írásbeli vizsgatevékenység során a vizsgázó vizsgatevékenységeként legalább 50%-os teljesítményt ért el.

A komplex szakmai vizsga egyes vizsgatevékenységeinek érdemjegye az elért %-os teljesítmények alapján:

- 90–100% jeles (5)
- 80–89% jó (4)
- 65–79% közepes (3)
- 50–64% elégséges (2)
- 0–49% elégtelen (1)

Amennyiben minden vizsgatevékenység eredményes, úgy a komplex szakmai vizsga osztályzatát a vizsgatevékenységeként elért érdemjegyek vizsgafeladat arányával súlyozott átlaga alapján két tizedesre kerekítve az általános szabályok szerint (0,50-től felfelé) kell meghatározni.

Sikertelen a komplex szakmai vizsga, ha annak bármely vizsgatevékenységének érdemjegye elégtelen (1). Javítóvizsgát abból a vizsgatevékenységből kell tenni, amelyből a vizsgázó teljesítményét elégtelenre (1) minősítette a vizsgabizottság.

6.ESZKÖZ- ÉS FELSZERELÉSI JEGYZÉK

A	
6.1.	A képzési és vizsgáztatási feladatok teljesítéséhez szükséges eszközök minimumát meghatározó eszköz- és felszerelési jegyzék
6.2.	Iratrendezők
6.3.	Fénymásoló
6.4.	Irodatechnikai eszközök (vágógép, spirálozó, kapcsológép, lyukasztó)
6.5.	Telefon, fax
6.6.	Számítógép
6.7.	Internet hozzáférés
6.8.	Nyomtató
6.9.	Scanner
6.10.	Irodai szoftverek (szövegszerkesztő, táblázatkezelő, adatbázis-kezelő)
6.11.	Analitikus bérprogram
6.12.	Adóbevallás kitöltő szoftver (ÁNYK)
6.13.	Ügyintézési eljárásrend
6.14.	Bizonylatok, formanyomtatványok
6.15.	Jogszabály gyűjtemény vagy számítógépes jogtár

7. EGYEBEK

7.1. A modulzáró vizsga kötelező tartalmi elemei:

A vizsgára bocsátás feltételeként meghatározott 10154-12 Munkaerő-gazdálkodás gyakorlati és a 10151-12 Bérügyi szakfeladatok ellátása szakmai követelménymodulokhoz rendelt írásbeli modulzáró vizsgafeladatait a szakmai követelményekkel összhangban a szakmai képzést folytató intézmény állítja össze.

7.2. A szakmai vizsgabizottságban való részvételre kijelölt szakmai szervezet:

Magyar Könyvvizsgálói Kamara,
Magyar Számviteli Szakemberek Egyesülete.

A 17. sorszámú Betonszerkezet-készítő, betonelem gyártó megnevezésű szakképesítésszakmai és vizsgakövetelménye

1. AZ ORSZÁGOS KÉPZÉSI JEGYZÉKBEN SZEREPLŐ ADATOK

- 1.1. A szakképesítés azonosító száma: 32 582 01
- 1.2. Szakképesítés megnevezése: Betonszerkezet-készítő, betonelem gyártó
- 1.3. Iskolai rendszerű szakképzésben a szakképzési évfolyamok száma: –
- 1.4. Iskolarendszeren kívüli szakképzésben az óraszám: 800-1200

2. EGYÉB ADATOK

- 2.1. A képzés megkezdésének feltételei:
- 2.1.1. Iskolai előképzettség: alapfokú iskolai végzettség vagy iskolai előképzettség hiányában
- 2.1.2. Bemeneti kompetenciák: a képzés megkezdhető e rendelet 3. számú mellékletében az Építéset szakmacsoportra meghatározott kompetenciák birtokában
- 2.2. Szakmai előképzettség: –
- 2.3. Előírt gyakorlat: –
- 2.4. Egészségügyi alkalmassági követelmények: szükségesek
- 2.5. Pályaalkalmassági követelmények:–
- 2.6. Elméleti képzési idő aránya: 40 %
- 2.7. Gyakorlati képzési idő aránya: 60 %
- 2.8. Szintvizsga: –
- 2.9. Az iskolai rendszerű képzésben az összefüggő szakmai gyakorlat időtartama: –

3. PÁLYATÜKÖR

- 3.1. A szakképesítéssel jellemzőbben betölthető munkakörök, foglalkozások

	A	B	C
3.1.1.	FEOR száma	FEOR megnevezése	A szakképesítéssel betölthető munkakörök
3.1.2.	7511	Kőműves	Betonozó
3.1.3.	7515	Építményszerkezet-szerelő	Betonvasszerelő
3.1.4.			Kihúzó-egyengető
3.1.5.			Vasszerelő
3.1.6.			Vasbetonszerelő
3.1.7.	8143	Cement-, kő és egyéb ásványianyag-feldolgozó gép kezelője	Beton- és vasbetonkészítő
3.1.8.			Betonbéléstest-gyártó
3.1.9.			Betonblokk-készítő
3.1.10.			Betoncölöpkészítő
3.1.11.			Betoncsőgyártó
3.1.12.			Betonelemgyártó
3.1.13.			Betonjárdalap-készítő
3.1.14.			Vasbetonelem-gyártó

- 3.2. A szakképesítés munkaterületének rövid leírása:
 Betonszerkezet-készítő, betonelem gyártó feladata a tervdokumentumok- és technológiai-, valamint a balesetvédelmi utasítások betartása, alapanyagok-, szerkezeti elemek-, zsaluzatok előkészítése, betonkeverés, betonbedolgozás, utókezelés-, érlelés biztosítása, kizsaluzás, betonfelület képzése és javítása, közreműködés a rakodásban és szállításban.

A szakképesítéssel rendelkező képes:

- alkalmazni és értelmezni a műszaki ábrázolás módszereit, értelmezni az építőipari rajzokat
- betartani és betartatni a munkavédelmi, biztonságtechnikai, tűz- és környezetvédelmi előírásokat
- használni a kivitelezési munkák végrehajtásához szükséges munkavédelmi eszközöket
- biztosítani az anyagok, eszközök szakszerű, biztonságos mozgatását, használatát
- betartani és betartatni a munkavállalói és a munkáltatói jogokat és kötelezettségeket
- anyagszükségletet (betonacél-, adalékanyag-, kötőanyag- és keverési vízmennyiséget) számolni
- ellenőrizni az alapanyagok méreteit, mennyiségét és minőségét
- előkészíteni a gyártáshoz szükséges alapanyagokat és zsaluelemeket
- értelmezni a gyártmány-termék terveket
- betartani a technológiai utasításokat
- zsaluelem méret szerint szerelni, tisztítani és tapadásmentesíteni
- betonacélt egyengetni, méretre vágni, hajlítani kézi vagy gépi eszközökkel
- vasvázat szerelni kötözéssel vagy hegesztéssel
- behelyezni a (vasvázat, távtartókat, emelő- és kapcsoló szerelvényeket, élképző- és áttörést biztosító kizáró elemeket) a zsaluelembe
- a kiválasztott receptnek megfelelő betonkeverési technológiát alkalmazni
- kézi, vagy gépi eljárással keverni a betont
- a sablonokba beönteni, bedolgozni és tömöríteni a betont
- felületkezelni (simítani, érdesíteni, mosni, csiszolni) a betonfelületet
- vasbeton falat, pillért és oszlopot készíteni
- vasbeton áthidalót, lemezt, födémgerendát, koszorút, keretszerkezetet és térelemet készíteni
- nedvesítéssel, és más korszerű technológiával gondoskodni a beton utóérleléséről
- előkészíteni, behelyezni a terméket az érlelőbe, elindítani, ellenőrizni az érlelést
- zsaluelem bontani és kiemelni az előregyártott terméket
- a késztermék hibáját szemrevételezéssel felismerni, és azt javítani
- szállítóeszközre vagy raklapra rakni a termékeket és azokat rögzíteni.

3.3. Kapcsolódó szakképesítések:

	A	B	C
3.3.1.	A kapcsolódó szakképesítés, részzakképesítés, szakképesítés-ráépülés		
3.3.2.	azonosító száma	megnevezése	szakképesítés köre
3.3.3.	-	-	-

4. SZAKMAI KÖVETELMÉNYEK

	A	B
4.1.	A szakképesítés szakmai követelménymoduljainak	
4.2.	azonosító száma	megnevezése
4.3.	10101-12	Építőipari közös tevékenység
4.4.	11328-12	Betonszerkezetek gyártásnak előkészítése
4.5.	11329-12	Vasbetonszerkezetek készítése és betonelemek gyártása
4.6.	11497-12	Foglalkoztatás I.
4.7.	11499-12	Foglalkoztatás II.
4.8.	11500-12	Munkahelyi egészség és biztonság

5. VIZSGÁZTATÁSI KÖVETELMÉNYEK

5.1. A komplex szakmai vizsgára bocsátás feltételei:

Iskolarendszeren kívüli szakképzés esetén: az 5.2. pontban előírt valamennyi modulzáró vizsga eredményes letétele.

5.2. A modulzáró vizsga vizsgatevékenysége és az eredményesség feltétele:

	A	B	C
5.2.1.	A szakképesítés szakmai követelménymodulja		
5.2.2.	azonosító száma	megnevezés	a modulzáró vizsga vizsgatevékenysége
5.2.3.	10101-12	Építőipari közös tevékenység	írásbeli
5.2.4.	11328-12	Betonszerkezetek gyártásnak előkészítése	írásbeli, szóbeli
5.2.5.	11329-12	Vasbetonszerkezetek készítése és betonelemek gyártása	szóbeli, gyakorlati
5.2.6.	11497-12	Foglalkoztatás I.	írásbeli
5.2.7.	11499-12	Foglalkoztatás II.	írásbeli
5.2.8.	11500-12	Munkahelyi egészség és biztonság	írásbeli

Egy szakmai követelménymodulhoz kapcsolódó modulzáró vizsga akkor eredményes, ha a modulhoz előírt feladat végrehajtása legalább 51%-osra értékelhető.

5.3. A komplex szakmai vizsga vizsgatevékenységei és vizsgafeladatai:

5.3.1. Gyakorlati vizsgatevékenység

A vizsgafeladat megnevezése: Betonozás, beton-, vasbeton szerkezet készítése

A vizsgafeladat ismertetése: Tervdokumentációban megadott méretű és minőségű vasbeton termék készítése, zsaluzása, vasalása, betonozása, felületkezelése

A vizsgafeladat időtartama: 300 perc

A vizsgafeladat aránya: 65 %

5.3.2. Központi írásbeli vizsgatevékenység

A vizsgafeladat megnevezése: Betonszerkezet készítő, betonozó munka anyagszükségletének meghatározása

A vizsgafeladat ismertetése: Adott vasalási és zsaluzási terv alapján mennyiségszámítások, eszközigény meghatározása

A vizsgafeladat időtartama: 90 perc

A vizsgafeladat aránya: 20 %

5.3.3. Szóbeli vizsgatevékenység

A vizsgafeladat megnevezése: Beton- és vasbeton technológiai ismeretek

A vizsgafeladat ismertetése: Beton-, vasbetonszerkezetek készítésének részletes technológiai előírásai és szempontjai

A vizsgafeladat időtartama: 45perc (felkészülési idő 30 perc)

A vizsgafeladat aránya: 15 %

5.4. A vizsgatevékenységek szervezésére, azok vizsgaidőpontjaira, a vizsgaidőszakokra, a vizsgatevékenységek vizsgatételeire, értékelési útmutatóira és egyéb dokumentumaira, a vizsgán használható segédeszközökre vonatkozó részletes szabályok:

- A gyakorlati vizsgatevékenység az írásbeli vizsgatevékenységet követően, a szóbeli vizsgatevékenységet megelőzően kerül lebonyolításra.

A szakképesítéssel kapcsolatos előírások az állami szakképzési és felnőttképzési szerv <http://www.munka.hu/> című weblapján érhetők el a Szak- és felnőttképzés Vizsgák menüpontjában

5.5. A szakmai vizsga értékelésének a szakmai vizsgaszabályzattól eltérő szempontjai: –

6. ESZKÖZ- ÉS FELSZERELÉSI JEGYZÉK

A	
6.1.	A képzési és vizsgáztatási feladatok teljesítéséhez szükséges eszközök minimumát meghatározó eszköz- és felszerelési jegyzék
6.2.	Sablonok, zsaluzatok
6.3.	Célgépek
6.4.	Emelő szerkezetek
6.5.	Kéziszerszámok
6.6.	Kisgépek
6.7.	Egyéni védőeszközök
6.8.	Kollektív védőeszközök
6.9.	Műszaki dokumentációk
6.10.	Mérőeszközök
6.11.	Hegesztő berendezések
6.12.	Számológép
6.13.	Számítógép
6.14.	Szoftverek
6.15.	Nyomtató

7. EGYEBEK

A 10101-12 Építőipari közös tevékenység modul, modulzáró vizsgájának teljesítése alól felmentést kaphat az a vizsgázó, aki az alább felsoroltak közül valamelyiket korábban már eredményesen teljesítette:

0459–06 Építőipari közös feladatok I.
0504-06 Építőanyag-ipari közös feladatok I
6253–11 Építőipari általános ismeretek

A 18. sorszámú Bevontelektródás kézi ívhegesztő megnevezésű részszakképesítés szakmai és vizsgakövetelménye

1. AZ ORSZÁGOS KÉPZÉSI JEGYZÉKBEN SZEREPLŐ ADATOK

- 1.1. A részszakképesítés azonosító száma: 31 521 01
- 1.2. Részszakképesítés megnevezése: Bevontelektródás kézi ívhegesztő
- 1.3. Iskolai rendszerű szakképzésben a szakképzési évfolyamok száma: -
- 1.4. Iskolarendszeren kívüli szakképzésben az óraszám: 560-840

2. EGYÉB ADATOK

2.1. A képzés megkezdésének feltételei: A képzés megkezdhető az e rendelet 3. számú mellékletében a gépészet szakmacsoportra meghatározott kompetenciák birtokában

2.1.1. Iskolai előképzettség: alapfokú iskolai végzettség

vagy iskolai előképzettség hiányában

2.1.2. Bemeneti kompetenciák: –

2.2. Szakmai előképzettség: –

2.3. Előírt gyakorlat: –

2.4. Egészségügyi alkalmassági követelmények: szükségesek

2.5. Pályaalkalmassági követelmények: -

2.6 Elméleti képzési idő aránya: 30 %

2.7. Gyakorlati képzési idő aránya: 70 %

2.8. Szintvizsga: –

2.9. Az iskolai rendszerű képzésben az összefüggő szakmai gyakorlat időtartama:

3. PÁLYATÜKÖR

3.1. A részsakképesítéssel legjellemzőbben betölthető munkakör(ök), foglalkozás(ok)

	A	B	C
3.1.1.	FEOR száma	FEOR megnevezése	A részsakképesítéssel betölthető munkakör(ök)
3.1.2.	7325	Hegesztő, lángvágó	Autogénvágó
3.1.3.			Elektromosív-hegesztő
3.1.4.			Elektromosív-vágó
3.1.5.			Fedőporos hegesztő
3.1.6.			NC-vezérlésű lángvágógép kezelője
3.1.7.			Optikai vezérlésű lángvágógép kezelője
3.1.8.			plazmavágó
3.1.9.			Autogénvágó

3.2. A részsakképesítés munkaterületének rövid leírása:

Fém alkatrészek hegesztését és vágását végzi villamos ív, illetve fémolvasztásos vágásra vagy egybeolvasztásra szolgáló más hőforrások segítségével.

A részsakképesítéssel rendelkező képes:

- olvasni a műszaki rajzokat és a kapcsolódó utasításokat, szabályozásokat
- ellenőrizni a munkaterületet
- előkészíteni a munkadarabot
- beüzemelni a munkavégzéshez szükséges gépeket
- elvégezni a szükséges vágásokat, darabolásokat
- elvégezni a hegesztést
- önellenőrzést végezni a munka megkezdése előtt, alatt és befejezése után
- betartani és betartatni a munkabiztonsági és környezetvédelmi ismereteket

3.3. Kapcsolódó szakképesítések

	A	B	C
3.3.1.	A kapcsolódó szakképesítés, részsakképesítés, szakképesítés-ráépülés		
3.3.2.	azonosító száma	megnevezése	a kapcsolódás módja
3.3.3.	34 521 06	Hegesztő	szakképesítés

4. SZAKMAI KÖVETELMÉNYEK

	A	B
--	---	---

4.1.	A részszakképesítés szakmai követelménymoduljainak az állam által elismert szakképesítések szakmai követelménymoduljairól szóló kormányrendelet szerinti	
4.2.	azonosító száma	megnevezése
4.3.	10163-12	Gépészeti munkabiztonság és környezetvédelem
4.4.	10162-12	Gépészeti alapozó feladatok
4.5.	10180-12	Hegesztés előkészítő és befejező műveletei
4.6.	11453-12	Bevontelektródás kézi ívhegesztő feladatok

5. VIZSGÁZTATÁSI KÖVETELMÉNYEK

5.1. A komplex szakmai vizsgára bocsátás feltételei:

Az iskolarendszeren kívüli szakképzésben az 5.2. pontban előírt valamennyi modulzáró vizsga eredményes letétele.

5.2. A modulzáró vizsga vizsgatevékenysége és az eredményesség feltétele:

	A	B	C
5.2.1.	A részszakképesítés szakmai követelménymoduljainak		
5.2.2.	azonosító száma	megnevezése	a modulzáró vizsga vizsgatevékenysége
5.2.3.	10163-12	Gépészeti munkabiztonság és környezetvédelem	szóbeli
5.2.4.	10162-12	Gépészeti alapozó feladatok	gyakorlati
5.2.5.	10180-12	Hegesztés előkészítő és befejező műveletei	gyakorlati
5.2.6.	11453-12	Bevontelektródás kézi ívhegesztő feladatok	gyakorlati, szóbeli

Egy szakmai követelménymodulhoz kapcsolódó modulzáró vizsga akkor eredményes, ha a modulhoz előírt feladat végrehajtása legalább 51%-osra értékelhető.

5.3. A komplex szakmai vizsga vizsgatevékenységei és vizsgafeladatai:

5.3.1. Gyakorlati vizsgatevékenység

A vizsgafeladat megnevezése: Hegesztett kötést készít Bevontelektródás kézi ívhegesztéssel.

A vizsgafeladat ismertetése: Bevontelektródás kézi ívhegesztő

1	Sarokvarrat, cső - lemez	s = 3-5 mm D = 50-80 mm	PD
2	Tompavarrat	s = 3-6 mm	PF
3	Tompavarrat	s = 3-6 mm D = 50-100 mm	PF

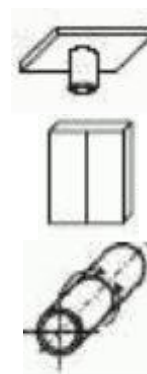

A vizsga akkor értékelhető, ha

a meghegesztendő varrat minimális hossza tompavarratnál: lemez 300 mm, cső 150 mm, sarokvarratnál 150 mm

a vizsgadarabok anyaga ötvözetlen szerkezeti acél

bevontelektródás ívhegesztéssel mind rutilos, mind bázikus bevontatú elektródát használni kell egy- és többsoros hegesztéseknél

A vizsgafeladat időtartama: 240 perc
A vizsgafeladat értékelési súlyaránya: 70 %

5.3.2. Központi írásbeli vizsgatevékenység

A vizsgafeladat megnevezése: –

A vizsgafeladat ismertetése: –

A vizsgafeladat időtartama: –

A vizsgafeladat értékelési súlyaránya: –

5.3.3. Szóbeli vizsgatevékenység

A vizsgafeladat megnevezése: Hegesztett szerkezetek

A vizsgafeladat ismertetése: Hegesztett termék előállításának ismertetése, különös tekintettel a munkabiztonság és környezetvédelmi ismeretekre

A vizsgafeladat időtartama: 30 perc (felkészülési idő 15 perc, válaszadási idő 15 perc)

A vizsgafeladat értékelési súlyaránya: 30 %

5.4. A vizsgatevékenységek szervezésére, azok vizsgaidőpontjaira, a vizsgaidőszakokra, a vizsgatevékenységek vizsgatételeire, értékelési útmutatóira és egyéb dokumentumaira, a vizsgán használható segédeszközökre vonatkozó részletes szabályok:

A részszakképesítéssel kapcsolatos előírások az állami szakképzési és felnőttképzési szerv <http://www.munka.hu/> című weblapján érhetők el a Szak- és felnőttképzés Vizsgák menüpontjában

5.5. A szakmai vizsga értékelésének a szakmai vizsgaszabályzattól eltérő szempontjai:

A szakmai záróvizsgán hegesztett vizsgadarabok igény szerint minősítésre is szolgálhatnak az MSZ EN 287-1/MSZ EN ISO 9606 sorozat/ szerint, az arra felhatalmazott vizsgabizottsági tag jelenléte esetén, aki az értékelést az MSZ EN ISO 5817 B, illetve C szinteknek megfelelően végzi el a minősítési szabványban előírt vizsgálatok elvégzése után.

6. ESZKÖZ- ÉS FELSZERELÉSI JEGYZÉK

	A
6.1.	A képzési és vizsgáztatási feladatok teljesítéséhez szükséges eszközök minimumát meghatározó eszköz- és felszerelési jegyzék
6.2.	Lángvágó berendezés
6.3.	Ívhegesztő berendezés
6.4.	Hegesztő készülékek (befogószerszámok)
6.5.	Forgatók, pozicionálók
6.6.	Kéziszerszámok (sarokcsiszoló, kalapácsok, drótkefe)
6.7.	Speciális szerszámok és tartozékok
6.8.	Mérőeszközök
6.9.	Technológiai specifikus védőeszközök (védőfalak)
6.10.	Egyéni védőeszközök (HBSZ és gyártó előírás szerint)
6.11.	Környezetvédelmi eszközök (elszívó és szűrő egységek)
6.12.	Hegesztést segítő eszközök (kerámia alátétek, rézgyám, gyökvédő eszközök)

7. EGYEBEK

Modulzáró vizsga kötelező feladatai:

A modulzáró vizsgadarabok elfogadási feltétele, hogy feleljenek meg szemrevételezés vizsgálat után minimum az MSZ EN ISO 5817 szabvány D követelményszintjének.

A vizsgázónak az adott vizsgarészhez rendelt táblázat szerinti valamennyi feladatot teljesítenie kell!

1	Sarokvarrat, T-kötés	s = 3-6 mm	PB
2	Sarokvarrat, T-kötés	s = 8-12 mm	PF
3	Sarokvarrat, cső - lemez	s = 3-6 mm D = 50-80 mm	PF
4	Tompavarrat	s = 3-6 mm	PA
5	Tompavarrat	s = 3-6 mm	PE
6	Tompavarrat	s = 3-6 mm	PC
7	Tompavarrat	s = 3-6 mm D = 50-80 mm	PC
8	Tompavarrat	s = 3-6 mm D = 50-80 mm	PF

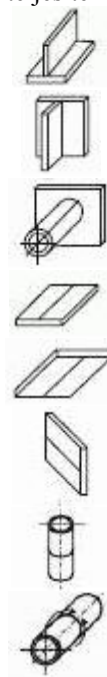

A vizsga akkor értékelhető, ha

a meghegesztendő varrat minimális hossza tompa varratnál 250 mm, sarokvarratnál 150 mm

a vizsgadarabok anyaga ötvözetlen szerkezeti acél

bevontelektrodás ívhegesztéssel mind rutilos, mind bázikus bevonatú elektródát használni kell egy- és többsoros hegesztéseknél

A 19. sorszámú Biztosítási tanácsadó megnevezésű szakképesítés-ráépülés szakmai és vizsgakövetelménye

1. AZ ORSZÁGOS KÉPZÉSI JEGYZÉKBEN SZEREPLŐ ADATOK

1.1. A szakképesítés-ráépülés azonosító száma: 55 343 01

1.2. Szakképesítés-ráépülés megnevezése: Biztosítási tanácsadó

1.3. Iskolai rendszerű szakképzésben a szakképzési évfolyamok száma: -

1.4. Iskolarendszeren kívüli szakképzésben az óraszám: 220-340

2. EGYÉB ADATOK

2.1. A képzés megkezdésének feltételei:

2.1.1. Iskolai előképzettség: –

2.1.2. Bemeneti kompetenciák: –

2.2. Szakmai előképzettség:

54 343 01 Pénzügyi termékértékesítő (bank, befektetés, biztosítás) (Továbbiak a 7. fejezetben.)

2.3. Előírt gyakorlat:–

2.4. Egészségügyi alkalmassági követelmények: –

2.5. Pályaalkalmassági követelmények: –

2.6. Elméleti képzési idő aránya: 70 %

2.7. Gyakorlati képzési idő aránya: 30 %

2.8. Szintvizsga:–

3. PÁLYATÜKÖR

3.1. A szakképesítés-ráépülésseljellemezhető betölthető munkakör(ök), foglalkozás(ok)

	A	B	C
3.1.1.	FEOR száma	FEOR megnevezése	A szakképesítés-ráépüléssel betölthető munkakör(ök)
3.1.2.	3621	Biztosítási ügynök, ügyintéző	Biztosítási szaktanácsadó
3.1.3.	3621	Biztosítási ügynök, ügyintéző	Biztosítási tanácsadó
3.1.4.	3621	Biztosítási ügynök, ügyintéző	Független biztosításközvetítő
3.1.5.	3621	Biztosítási ügynök, ügyintéző	Függő biztosításközvetítő

3.2. A szakképesítés-ráépülés munkaterületének rövid leírása:

Biztosítási, kockázatkezelési és pénzügyi tanácsot ad. Tájékoztat a biztosításról, a kockázatkezelésről és a pénzügyi szolgáltatásokról. Kockázatkezelési, biztosítási koncepciót, elemzést, megoldási javaslatot, kockázatfinanszírozási és pénzügyi tervet készít. Szakszerű és ügyfélorientált tanácsadói szolgáltatást nyújt. Biztosító, biztosításközvetítő részegységét vagy gazdálkodó szervezetbiztosítási, kockázatkezelési részegységét vezeti. Biztosítási ügyviteli, portfóliókezelő, ügyfélkapcsolati rendszert kezel.

A biztosítási szaktanácsadó írásos megbízási szerződés alapján, kizárólag a megbízótól származó tanácsadói díj ellenében a biztosítási tevékenységgel összefüggő biztosítási szaktanácsot nyújt és személyesen is közreműködik annak megvalósításában. A biztosítási szaktanácsadó biztosítási (viszontbiztosítási) szerződést nem közvetíthet.

A szakképesítés-ráépülésselrendelkező képes:

- a gazdasági környezet alakulását, valamint annak biztosítási ügyletekre gyakorolt hatását értékelni,
- meghatározó biztosítási szolgáltatásokat és termékeket elemezni,
- a biztosítási üzem főbb összefüggéseit átlátni és értékelni,
- a biztosítási ügyleteket kezelni,
- a főbb kockázatmentési és kockázatkezelési technikákat alkalmazni.

3.3. Kapcsolódó szakképesítések

	A	B	C
3.3.1.	A kapcsolódó szakképesítés, részszerkesztés, szakképesítés-ráépülés		
3.3.2.	azonosító száma	megnevezése	a kapcsolódás módja
3.3.3.	54 343 01	Pénzügyi termékértékesítő (bank, befektetés, biztosítás)	szakképesítés

4. SZAKMAI KÖVETELMÉNYEK

	A	B
4.1.	A szakképesítés-ráépülés szakmai követelménymoduljainak az állam által elismert szakképesítések szakmai követelménymoduljairól szóló kormányrendelet szerinti	
4.2.	azonosító száma	megnevezése
4.3.	10780-12	Marketing, biztosítási és kockázatkezelési feladatok

4.4.	10781-12	Közgazdaságtani feladatok
4.5.	10782-12	Biztosításelmélet és biztosítási tanácsadás
4.6.	10783-12	Biztosítási jogi feladatok
4.7.	10784-12	Biztosításmatematikai feladatok
4.8.	10785-12	Biztosításinformatikai feladatok

5. VIZSGÁZTATÁSI KÖVETELMÉNYEK

5.1. A komplex szakmai vizsgára bocsátás feltételei:

Iskolarendszeren kívüli szakképzésben: az 5.2. pontban előírt valamennyi modulzáró vizsga eredményes letétele.

5.2. A modulzáró vizsga vizsgatevékenysége és az eredményesség feltétele:

	A	B	C
5.2.1.	A szakképesítés-ráépülés szakmai követelménymoduljainak		
5.2.2.	azonosító száma	megnevezése	a modulzáró vizsga vizsgatevékenysége
5.2.3.	10780-12	Marketing, biztosítási és kockázatkezelési feladatok	írásbeli
5.2.4.	10781-12	Közgazdaságtani feladatok	szóbeli
5.2.5.	10782-12	Biztosításelmélet és biztosítási tanácsadás	írásbeli
5.2.6.	10783-12	Biztosítási jogi feladatok	írásbeli
5.2.7.	10784-12	Biztosításmatematikai feladatok	írásbeli
5.2.8.	10785-12	Biztosításinformatikai feladatok	gyakorlati

A modulzáró vizsga csak akkor eredményes, ha valamennyi követelménymodulhoz rendelt modulzáró vizsgatevékenységet a jelölt külön-külön legalább 60%-os szinten teljesíti.

5.3. A komplex szakmai vizsga vizsgatevékenységei és vizsgafeladatai:

5.3.1. Gyakorlati vizsgatevékenység

A vizsgafeladat megnevezése: Biztosításelmélet és biztosítási tanácsadás, valamint biztosításinformatikai feladatok ellátása

A vizsgafeladat a biztosításelméletet és biztosítási tanácsadást 60 %-os arányban és 15 perces időtartamban, a biztosításinformatikai feladatokat 40 %-os arányban és 60 perces időtartamban tartalmazza.

A gyakorlati vizsgatevékenység lebonyolítása a szakképesítésért felelős miniszter által kiadott és honlapján közzétett Útmutató alapján történik.

A vizsgafeladat ismertetése:

A központi gyakorlati vizsgatevékenység során az alábbi követelményekhez kapcsolódó feladatokat kell elvégezni:

Biztosításelmélet és biztosítási tanácsadás: Szituációs feladat megoldása és ügyfél-bankreferens megbeszélés szimulációja. A vizsgázó a központi gyakorlati feladatsorból véletlenszerűen húz, majd a szituációs feladatnak megfelelően szimulálja az ügyfél-bankreferens interakciót. A központi gyakorlati feladatsor alábbi témaköröket tartalmazza:

- az ügyfél céljainak (biztosítási igényének vagy befektetési céljainak) felmérése,
- az ügyfél lehetőségeinek feltárása,
- vázlatos biztosítási terv készítése,
- az ügyfél várakozásának és kockázattűrő képességének felmérése,
- javaslatadás az ügyfél részére az optimális termék(ek)ről, szolgáltatásokról,
- megfelelő tájékoztatás az ügyfél részére a kiválasztott termék(ek)ről,
- panaszkezelés.

Biztosításinformatikai feladatok: Modellezési és rendszerszervezési ismeretek, biztosításinformatikai esetek megoldása számítógépen elvégzett módon.

A vizsgafeladat időtartama: 90 perc (ebből felkészülési idő: 15 perc)

A vizsgafeladat aránya: 30%

5.3.2. Központi írásbeli vizsgatevékenység

A vizsgafeladat megnevezése: Biztosításelmélet és biztosítási tanácsadás, biztosítási jogi feladatok, valamint biztosításmatematikai feladatok

A vizsgafeladat a biztosításelmélet és biztosítási tanácsadást 40 %-os arányban és 90 perces időtartamban, a biztosítási jogi esetek ellátását 30 %-os arányban és 45 perces időtartamban, valamint a biztosításmatematikai feladatokat 30 %-os arányban és 45 perces időtartamban tartalmazza.

Az írásbeli vizsgatevékenység a szakképesítésért felelős miniszter által kiadott és a honlapján közzétett Útmutató alapján kerül lebonyolításra.

A vizsgafeladat ismertetése: A központi írásbeli vizsgatevékenység során az alábbi követelményekhez kapcsolódó feladatokat kell elvégezni:

Biztosításelmélet, ágazati biztosítástan és biztosítási tanácsadás: A biztosításelmélet és a biztosító működésének koncepciói és módszerei; problémafeltárás, elemzés és megoldási vetületek a biztosítás és a biztosító működéséből vett esetekben; élet- és nemélet ágak ágazatainak fedezetei, fedezetek és eljárások; szükségletelemző, fedezet-meghatározó esetek megoldása.

Biztosítási jogi feladatok: A tanácsadó jogszerű működése jogismeret és jogalkalmazási vetületben.

Biztosításmatematikai feladatok: biztosításmatematikai számítások és biztosításmatematikai esetek feldolgozása.

A vizsgafeladat időtartama: 180 perc

A vizsgafeladat aránya: 50%

5.3.3. Szóbeli vizsgatevékenység

A vizsgafeladat megnevezése: Marketing, biztosítási és kockázatkezelési feladatok és a biztosítási jogi feladatok

A vizsgafeladat a marketing, biztosítási és kockázatkezelési feladatokat és a biztosítási jogi feladatokat 50%-50%-os arányban tartalmazza.

A szóbeli vizsgatevékenység a szakképesítésért felelős miniszter által kiadott és a honlapján közzétett Útmutató alapján kerül lebonyolításra.

A vizsgafeladat ismertetése: A központi írásbeli vizsgatevékenység során az alábbi követelményekhez kapcsolódó feladatokat kell elvégezni:

Marketing, biztosítási és kockázatkezelési feladatok: marketingtevékenység és biztosításmarketing, biztosítási ügyletek és ügyfelek terén felmerülő feladatok, kockázatkezelési (risk management) esetmegoldási lehetőségek, ügyfélközpontú megközelítése.

Biztosítási jogi feladatok: a biztosítási szaktanácsadói működés jogi sajátosságai, nemzetközi-uniós és hazai szabályozások és ajánlások, a különös szerződési feltételek jogi háttere és kapcsolódásai, szerzői és licenzjog tekintetében a feladatok, a biztosítási piac és szereplőinek jogi és ügyfélközpontú megközelítése.

A vizsgafeladat időtartama: 45 perc (ebből felkészülési idő 15 perc)

A vizsgafeladat aránya: 20%

5.4. A vizsgatevékenységek szervezésére, azok vizsgaidőpontjaira, a vizsgaidőszakokra, a vizsgatevékenységek vizsgatételeire, értékelési útmutatóira és egyéb dokumentumaira, a vizsgán használható segédeszközökre vonatkozó részletes szabályok:

A modulzáró vizsgatevékenységek szervezésére, lebonyolítására és az értékelésre vonatkozó szabályokat a szakképesítésért felelős miniszter a <http://www.kormany.hu/hu/nemzetgazdasagi-miniszterium/ado-es-penzugyekert-felelos-allamtitkarsag/hirek/penzugyi-agazati-szakkepzesi-es-szabalyozott-szakmak> című honlapján közzéteszi.

A modulzáró vizsga vizsgatevékenységének szabályszerűségét a vizsgabizottság egy tagja utólag, de legfeljebb a komplex szakmai vizsga megkezdése előtti 5. napig ellenőrizheti.

Az írásbeli vizsgatevékenységet az első napon kell lebonyolítani. A gyakorlati vizsgatevékenységet és a szóbeli vizsgatevékenységet egy vizsganapon kell lebonyolítani.

A vizsgatevékenységek vizsgaidőpontjai tekintetében a szakképesítésért felelős miniszter honlapján közzreadott vizsganaptárra az irányadó.

A szakképesítésért felelős miniszter a szakmai vizsga megkezdése előtt legalább 30 nappal a honlapján mindenki által hozzáférhető módon közzéteszi a szóbeli tételsorokat.

A szakmai vizsgán kizárólag a szakképesítésért felelős miniszter honlapján közzétett segédeszközök használhatóak.

A szakképesítés-ráépüléssel kapcsolatos előírások az állami szakképzési és felnőttképzési szerv <http://www.munka.hu/> című weblapján is elérhetők a Szak- és felnőttképzés Vizsgák menüpontjában.

5.5. A szakmai vizsga értékelésének a szakmai vizsgaszabályzattól eltérő szempontjai:

A központi írásbeli vizsgatevékenység csak akkor eredményes, ha a vizsgázó a Biztosításelemélet és biztosítási tanácsadás, a biztosítási jogi feladatok, valamint biztosításmatematikai feladatok ellátásához kapcsolódó feladatokat külön-külön legalább 60%-os szinten teljesíti.

A szóbeli vizsgatevékenység csak akkor kezdhető meg, ha a Biztosításelemélet és biztosítási tanácsadás, biztosítási jogi feladatok, valamint biztosításmatematikai feladatok írásbeli vizsgatevékenysége során a vizsgázó legalább 60%-os teljesítményt ért el.

A gyakorlati vizsgatevékenység csak akkor kezdhető meg, ha a Biztosításelemélet és biztosítási tanácsadás, biztosítási jogi feladatok, valamint biztosításmatematikai feladatok írásbeli vizsgatevékenysége során a vizsgázó külön-külön legalább 60%-os teljesítményt ért el.

A vizsgatevékenységek érdemjegye a vizsgafeladatok esetében az elért %-os teljesítmények alapján:

90–100%	jeles (5)
80–89%	jó (4)
70–79%	közepes (3)
60–69%	elégséges (2)
0–59%	elégtelen (1)

Amennyiben minden vizsgatevékenység eredményes, úgy a komplex szakmai vizsga osztályzatát a vizsgatevékenységenként elért érdemjegyek vizsgafeladat arányával súlyozott átlaga alapján két tizedesre kerekítve az általános szabályok szerint (0,50-től felfelé) kell meghatározni.

Sikertelen a komplex szakmai vizsga, ha annak bármelyik vizsgatevékenységének érdemjegye elégtelen (1). Javítóvizsgát abból a vizsgatevékenységből kell tenni, amelyből a vizsgázó teljesítményét elégtelenre (1) minősítette a vizsgabizottság.

Felmentés esetén a beszámítás alapjául szolgáló dokumentumban az adott vizsgatevékenységhez, vizsgarészhez rendelt értékelési teljesítményt (érdemjegy, osztályzat, teljesítményszázalék) kell figyelembe venni. Teljesítményszázalék esetén az érdemjeggyé történő átváltás a komplex szakmai vizsga vizsgatevékenységének értékelési besorolása alapján történik.

6. ESZKÖZ- ÉS FELSZERELÉSI JEGYZÉK

	A
6.1.	A képzési és vizsgáztatási feladatok teljesítéséhez szükséges eszközök minimumát meghatározó eszköz- és felszerelési jegyzék
6.2.	Számítógép
6.3.	Irodai és szakmai szoftverek (szövegszerkesztő, táblázatkezelő, adatbázis-kezelő)
6.4.	Formanyomtatványok
6.5.	Ügyintézési eljárásrend.
6.6.	Bizonylatok, formanyomtatványok
6.7.	Jogszabály gyűjtemény vagy számítógépes jogtár.

7. EGYEBEK

7.1. A modulzáró vizsga kötelező tartalmi elemei:

A vizsgára bocsátás feltételeként meghatározott szakmai követelménymodulokhoz rendelt írásbeli és gyakorlati modulzáró vizsgatevékenység

10780-12 Marketing, biztosítási és kockázatkezelési feladatok

10782-12 Biztosításelmélet és biztosítási tanácsadás
10783-12 Biztosítási jogi feladatok írásbeli
10784-12 Biztosításmatematikai feladatok gyakorlati modulzáró vizsgatevékenység
10785-12 Biztosításinformatikai feladatok
vizsgafeladatait a szakmai követelményekkel összhangban a szakmai képzést folytató intézmény állítja össze.

10781-12 Közgazdaságtani feladatok

A vizsgafeladat ismertetése:

Központi szóbeli tételSOR alapján, amely a szakmai követelmények témaköreinek mindegyikét tartalmazhatja.

A vizsgafeladat időtartama: 30 perc (ebből felkészülési idő 15 perc)

7.2.A modulzáró vizsgatevékenységek alóli felmentés feltételei:

Az a jelölt, aki a közgazdasági felsőoktatás alapképzési szakjainak képesítési követelményeiről szóló 4/1996. (I. 18.) Korm. rendelet szerinti végzettséggel, vagy a felsőoktatási alap- és mesterképzésről, valamint a szakindítás eljárási rendjéről szóló 289/2005. (XII. 22.) Korm. rendelet szerinti gazdaságtudományok képzési területen szerzett végzettséggel, vagy a közgazdasági felsőoktatásban folyó szakirányú továbbképzési szakok képesítési követelményeiről szóló 7/1999. (II. 1.) OM rendelet alapján, vagy a szakirányú továbbképzés szervezésének általános feltételeiről szóló 10/2006. (IX. 25.) OKM rendelet alapján szerzett közgazdasági felsőoktatásban folyó szakirányú végzettséggel rendelkezik, vagy a gazdaságtudományok képzési területen, közgazdaság képzési ágon szerzett végzettséggel rendelkezik felmentést kap a 10780-12 Marketing, biztosítási és kockázatkezelési feladatok, a 10782-12 Biztosításelmélet és biztosítási tanácsadás, a 10783-12 Biztosítási jogi feladatok, a 10784-12 Biztosításmatematikai feladatok szakmai követelménymodulokhoz rendelt modulzáró vizsga írásbeli, valamint a 10781-12 Közgazdasági feladatok szakmai követelménymodulhoz rendelt modulzáró vizsga szóbeli vizsgatevékenysége alól.

7.3. A szakmai vizsgabizottságban való részvételre kijelölt szakmai szervezet:

Magyar Biztosítók Szövetsége

Független Biztosítási Alkuszok Szövetsége

Magyar Biztosítási Alkuszok Szövetsége

7.4. Korábban szerzett szakmai előképzettség beszámítása:

7.4.1. a közgazdasági felsőoktatás alapképzési szakjainak képesítési követelményeiről szóló 4/1996. (I. 18.) Korm. rendelet alapján szerzett végzettséggel, vagy a felsőoktatási alap- és mesterképzésről, valamint a szakindítás eljárási rendjéről szóló 289/2005. (XII. 22.) Korm. rendelet gazdaságtudományok képzési területéhez tartozó szakokon szerzett végzettséggel, vagy a közgazdasági felsőoktatásban folyó szakirányú továbbképzési szakok képesítési követelményeiről szóló 7/1999. (II. 1.) OM rendelet, vagy a szakirányú továbbképzés szervezésének általános feltételeiről szóló 10/2006. (IX. 25.) OKM rendelet alapján szerzett közgazdasági felsőoktatásban folyó szakirányú végzettséggel, valamint jogász, vagy igazgatásszervező végzettséggel rendelkezők esetében legalább egy év biztosítónál, biztosításközvetítői tevékenységet folytató gazdálkodó szervezetnél, az államigazgatásban pénzügyi, illetve gazdasági területen vagy megfelelő szakmai érdek-képviselői szervezetnél igazoltan eltöltött gyakorlat,

7.4.2. az a) pontban fel nem sorolt egyetemi/főiskolai végzettséggel rendelkezők esetében legalább 1 év biztosítónál, biztosításközvetítői tevékenységet folytató gazdálkodó szervezetnél, az államigazgatásban pénzügyi, illetve gazdasági területen vagy megfelelő szakmai érdek-képviselői szervezetnél igazoltan eltöltött gyakorlat,

7.4.3. a felsőoktatás alapképzési szakjain, másoddiplomás szakjain, valamint a szakindítás eljárási rendjéről szóló 289/2005. (XII. 22.) Korm. rendelet szerinti bármely képzési területen az oklevél kibocsátásának feltételeként letett záróvizsga, vagy képzés befejezéséről szóló oklevél esetében legalább egy év biztosítónál, biztosításközvetítői tevékenységet folytató gazdálkodó szervezetnél, az államigazgatásban pénzügyi, illetve gazdasági területen vagy megfelelő szakmai érdek-képviselői szervezetnél igazoltan eltöltött gyakorlat, vagy

7.4.4. az Országos Képzési Jegyzékről és az Országos Képzési Jegyzék módosításának eljárásrendjéről szóló 133/2010. (IV. 22.) Korm. rendelet szerinti az adópolitikáért, az államháztartásért, a pénz-, tőke- és biztosítási piac szabályozásáért, a számviteli szabályozásért felelős miniszter hatáskörébe tartozó szakképesítések valamelyike (kivételesen nonprofit menedzser, pénzügyőr, valutapénztáros és valuta-ügymintéz, vám-, jövedéki és termékdíj ügyintéző, közösségi civilszervező szakképesítés), vagy

7.4.5. az Országos Képzési Jegyzékről és az Országos Képzési Jegyzékbe történő felvétel és törlés eljárási rendjéről szóló 1/2006. (II. 17.) OM rendelet szerinti a pénzügyminiszter hatáskörébe tartozó szakképesítések,

továbbá az adópolitikáért, az államháztartásért, a pénz-, tőke- és biztosítási piac szabályozásáért, a számviteli szabályozásért felelős miniszter hatáskörébe tartozó szakképesítések valamelyike (kivétel nonprofit menedzser, pénzügyőr, valutapénztáros és valuta-ügyintéző, vám-, jövedéki és termékdíj ügyintéző, közösségi civilszervező szakképesítés), vagy

7.4.6. az Országos Képzési Jegyzékről szóló 37/2003. (XII. 27.) OM rendelet szerinti a pénzügyminiszter hatáskörébe tartozó szakképesítések valamelyike (kivétel valutapénztáros, vámkezelő, vámügyintéző, jövedéki ügyintéző szakképesítés) vagy

7.4.7. legalább egy év biztosítónál, biztosításközvetítői tevékenységet folytató gazdálkodó szervezetnél, az államigazgatásban pénzügyi, illetve gazdasági területen vagy megfelelő szakmai érdek-képviselési szervezetnél, biztosítási szakoktatást folytató intézménynél igazoltan eltöltött gyakorlat, amennyiben érettségi vizsgával rendelkezik

7.4.8. a biztosítókról és a biztosítási tevékenységről szóló 2003. évi LX. törvény 36. § (5) bekezdése, 41. § (2) bekezdése és 48. § (3) bekezdése szerinti hatósági vizsga követelményei, valamint 2 év biztosítónál, biztosításközvetítői tevékenységet folytató gazdálkodó szervezetnél, az államigazgatásban pénzügyi, illetve gazdasági területen vagy megfelelő szakmai érdek-képviselési szervezetnél, biztosítási szakoktatást folytató intézménynél igazoltan eltöltött gyakorlat.

A 20. sorszámú Biztosításközvetítő (függő és független) megnevezésű részsakképesítés szakmai és vizsgakövetelménye

1. AZ ORSZÁGOS KÉPZÉSI JEGYZÉKBEN SZEREPLŐ ADATOK

- 1.1. A részsakképesítés azonosító száma: 51 343 02
- 1.2. Részsakképesítés megnevezése: Biztosításközvetítő (függő és független)
- 1.3. Iskolai rendszerű szakképzésben a szakképzési évfolyamok száma: -
- 1.4. Iskolarendszeren kívüli szakképzésben az óraszám: 160-240

2. EGYÉB ADATOK

- 2.1. A képzés megkezdésének feltételei:
 - 2.1.1. Iskolai előképzettség: érettségi végzettség
 - 2.1.2. Bemeneti kompetenciák: –
- 2.2. Szakmai előképzettség:–
- 2.3. Előírt gyakorlat:–
- 2.4. Egészségügyi alkalmassági követelmények: –
- 2.5. Pályaalkalmassági követelmények: –
- 2.6. Elméleti képzési idő aránya: 70 %
- 2.7. Gyakorlati képzési idő aránya: 30 %
- 2.8. Szintvizsga:–

3. PÁLYATÜKÖR

3.1. A részsakképesítéssel jellemzőbben betölthető munkakör(ök), foglalkozás(ok)

	A	B	C
3.1.1.	FEOR száma	FEOR megnevezése	A részsakképesítéssel betölthető munkakör(ök)
3.1.2.	3621	Biztosítási ügynök, ügyintéző	Független biztosításközvetítő

3.2. A részsakképesítés munkaterületének rövid leírása:

A független biztosításközvetítő alkalmas a lakosság, a vállalkozási szektor és az intézmények kockázatkezelési igényeinek a lebonyolítására a biztosítók felé, a kockázat transzfer keretein belül. Önállóan végzi a biztosítások megkötése előtt a megfelelő igény felmérést, összehasonlítást a piacon fellelhető termékek között, ha ez nem elégíti ki ügyfele biztosítási igényeit, akkor egyedi megoldásokat dolgoz ki. A biztosítás feltételeit ismerteti és a megfelelő tarifa alapján díjat képez, és a biztosítási ajánlatot a biztosítóba juttatja. Ügyfeivel rendszeres kapcsolatot tart és közreműködik a biztosítási ügyek rendezésében.

A részsakképesítéssel rendelkező képes:

- | biztosítást közvetíteni
- | tájékoztatni a biztosítóról, a biztosításról, az azzal kapcsolatos pénzügyi szolgáltatásokról
- | felméri a biztosítási igényt, elemzi a biztosítási szükségletet
- | versenyző biztosítási termékeket és biztosítókat összehasonlítani
- | közreműködni az ajánlattételben és a szerződés-gondozásban
- | képviselni az ügyfelet, az alkuszként
- | az aktuális biztosítót képviselni
- | jogszerű, szakszerű és ügyfélorientált tanácsadói szolgáltatást nyújtani
- | elkötelezett, hatékony és udvarias szakmai kommunikációt folytatni
- | marketingtevékenységben közreműködni
- | pénzügyi tervezésben közreműködni
- | informatikai és telekommunikációs megoldásokat alkalmazni

3.3. Kapcsolódó szakképesítések

	A	B	C
3.3.1.	A kapcsolódó szakképesítés, részsakképesítés, szakképesítés-ráépülés		
3.3.2.	azonosító száma	megnevezése	a kapcsolódás módja
3.3.3.	54 343 01	Pénzügyi termékértékesítő (bank, befektetés, biztosítás)	szakképesítés

4. SZAKMAI KÖVETELMÉNYEK

	A	B
4.1.	A részsakképesítés szakmai követelménymoduljainak az állam által elismert szakképesítések szakmai követelménymoduljairól szóló kormányrendelet szerinti	
4.2.	azonosító száma	megnevezése
4.3.	11504-12	Gazdálkodási alaptervékenység ellátása
4.4.	10142-12	Biztosítási ügyfélkapcsolat és kommunikáció
4.5.	10138-12	Banki, befektetési és biztosítási jogi feladatok
4.6.	10141-12	Biztosítási piac termékeinek értékesítése
4.7.	10143-12	Biztosítástechnikai feladatok ellátása
4.8.	10144-12	Független biztosításközvetítői működés

5. VIZSGÁZTATÁSI KÖVETELMÉNYEK

5.1. A komplex szakmai vizsgára bocsátás feltételei:

Iskolarendszeren kívüli szakképzésben: az 5.2. pontban előírt valamennyi modulzáró vizsga eredményes letétele.

5.2. A modulzáró vizsga vizsgatevékenysége és az eredményesség feltétele:

	A	B	C
5.2.1.	A részszakképesítés szakmai követelménymoduljainak		
5.2.2.	azonosító száma	megnevezése	a modulzáró vizsga vizsgatevékenysége
5.2.3.	11504-12	Gazdálkodási alaptevékenység ellátása	szóbeli
5.2.4.	10142-12	Biztosítási ügyfélkapcsolat és kommunikáció	írásbeli
5.2.5.	10138-12	Banki, befektetési és biztosítási jogi feladatok	írásbeli
5.2.6.	10141-12	Biztosítási piac termékeinek értékesítése	írásbeli
5.2.7.	10143-12	Biztosítástechnikai feladatok ellátása	írásbeli
5.2.8.	10144-12	Független biztosításközvetítői működés	írásbeli

A modulzáró vizsga csak akkor eredményes, ha valamennyi követelménymodulhoz rendelt modulzáró vizsgatevékenységet a jelölt legalább külön-külön 60%-os szinten teljesíti.

5.3. A komplex szakmai vizsga vizsgatevékenységei és vizsgafeladatai:

5.3.1. Gyakorlati vizsgatevékenység

A vizsgafeladat megnevezése: Biztosítási ügyfélkapcsolat és kommunikáció és biztosítástechnikai feladatok ellátása

A vizsgafeladat a biztosítási ügyfélkapcsolat és kommunikációt 60 %-os arányban és 15 perces időtartamban, a biztosítástechnikai feladatok ellátását 40 %-os arányban és 20 perces időtartamban tartalmazza.

A gyakorlati vizsgatevékenység lebonyolítása a szakképesítésért felelős miniszter által kiadott és honlapján közzétett Útmutató alapján történik.

A vizsgafeladat ismertetése: a központi gyakorlati vizsgatevékenység során az alábbi követelményekhez kapcsolódó feladatokat kell elvégezni:

Biztosítási ügyfélkapcsolat és kommunikáció: a központi gyakorlati tételsorból a vizsgázó véletlenszerűen húz, amely szituációs feladat(ok)ra épül és a szakmai követelmények biztosítási ügyfélkapcsolat és kommunikációhoz kapcsolódó megadott témaköreinek mindegyikét tartalmazhatja.

Biztosításközvetítő biztosításelméleti-, biztosításágazati- és biztosítás-üzemeltetési feladatok ellátása: felméri és dokumentálja a biztosítási igényt, szerződésmódosítást előkészít, statisztikákat előkészít, díjfizetést kezdeményez, keresztértékesítési feladatokat ellát, termékeket értelmez, kockázat-elbírálást végez, értelmezi a biztosításban alkalmazott kimutatásokat, fedezethiányt feltár, többes biztosítást felismer, alul- és túlbiztosítást azonosít.

A vizsgafeladat időtartama: 50 perc (ebből felkészülési idő: 15 perc)

A vizsgafeladat aránya: 35%

5.3.2. Központi írásbeli vizsgatevékenység

A vizsgafeladat megnevezése: Biztosítástechnikai feladatok és biztosítási piac termékeinek értékesítése, valamint független biztosításközvetítői működés

A vizsgafeladat a biztosítástechnikai feladatok és biztosítási piac termékeinek értékesítése 40 %-os arányban és 75 perces időtartamban, a független biztosításközvetítői működést 60 %-os arányban és 60 perces időtartamban tartalmazza.

Az írásbeli vizsgatevékenység a szakképesítésért felelős miniszter által kiadott és a honlapján közzétett Útmutató alapján kerül lebonyolításra.

A vizsgafeladat ismertetése: a központi írásbeli vizsgatevékenység során az alábbi követelményekhez kapcsolódó feladatokat kell elvégezni:

Biztosítástechnikai feladatok és biztosítási piac termékeinek értékesítése: a biztosítási piac termékeinek értékesítése modul fogalmainak és eljárásainak magyarázat és alkalmazása konkrét példákon keresztül, alapvető biztosítási számítások elvégzése, életbiztosítási és nem-életbiztosítási ágon belüli kockázatok, fedezetek, termékek és eljárások értelmezése, magyarázata és esetmegoldásai. A biztosítás elméletének és a biztosító

működésének magyarázata és konkrét esetek megoldása, valamint a díjszámítás, a tartalékok, a statisztikák alapkérdéseinek értelmezése, magyarázata és alapvető vonatkozó számítások.

Független biztosításközvetítői működés a független biztosításközvetítők (alkusz, többes ügynök) jogszerű és szakszerű működésének kérdései és esetmegoldásai.

A vizsgafeladat időtartama: 135 perc

A vizsgafeladat aránya: 35%

5.3.3. Szóbeli vizsgatevékenység

A vizsgafeladat megnevezése: Biztosítási piac termékeinek értékesítése és a független biztosításközvetítői működés

A vizsgafeladat a biztosítási piac termékeinek értékesítését és a független biztosításközvetítői működést 50%-50%-os arányban tartalmazza.

A szóbeli vizsgatevékenység a szakképesítésért felelős miniszter által kiadott és a honlapján közzétett Útmutató alapján kerül lebonyolításra.

A vizsgafeladat ismertetése: a központi szóbeli vizsgatevékenység során az alábbi követelményekhez kapcsolódó feladatokat kell elvégezni:

Biztosítási piac termékeinek értékesítése: a biztosítási piac termékeinek értékesítése vonatkozásában a termékértékesítés ügyfél-kiszolgálási szakismeretek, ügyletismeretek ügyfélközpontú megközelítése.

Független biztosításközvetítői működés: a független biztosításközvetítő működése és egyéb sajátosságai.

A vizsgafeladat időtartama: 50 perc (ebből felkészülési idő 20 perc)

A vizsgafeladat aránya: 30%

5.4. A vizsgatevékenységek szervezésére, azok vizsgaidőpontjaira, a vizsgaidőszakokra, a vizsgatevékenységek vizsgatételeire, értékelési útmutatóira és egyéb dokumentumaira, a vizsgán használható segédeszközökre vonatkozó részletes szabályok:

A modulzáró vizsgatevékenységek szervezésére, lebonyolítására és az értékelésre vonatkozó szabályokat a szakképesítésért felelős miniszter a <http://www.kormany.hu/hu/nemzetgazdasagi-miniszterium/ado-es-penzugyekert-felelos-allamtitkarsag/hirek/penzugyi-agazati-szakkepzesi-es-szabalyozott-szakmak> című honlapján közzéteszi.

A modulzáró vizsga vizsgatevékenységének szabályszerűségét a vizsgabizottság egy tagja utólag, de legfeljebb a komplex szakmai vizsga megkezdése előtti 5. napig ellenőrizheti.

Az írásbeli vizsgatevékenységet az első napon kell lebonyolítani. A gyakorlati vizsgatevékenységet és a szóbeli vizsgatevékenységet egy vizsganapon kell lebonyolítani.

A vizsgatevékenységek vizsgaidőpontjai tekintetében a szakképesítésért felelős miniszter honlapján közzétett vizsganaptára az irányadó.

A szakképesítésért felelős miniszter a szakmai vizsga megkezdése előtt legalább 30 nappal a honlapján mindenki által hozzáférhető módon közzéteszi a szóbeli tételsorokat.

A szakmai vizsgán kizárólag a szakképesítésért felelős miniszter honlapján közzétett segédeszközök használhatóak.

A részsakképesítéssel kapcsolatos előírások az állami szakképzési és felnőttképzési szerv <http://www.munka.hu/> című weblapján is elérhetők a Szak- és felnőttképzés Vizsgák menüpontjában.

5.5. A szakmai vizsga értékelésének a szakmai vizsgaszabályzattól eltérő szempontjai:

A Biztosítási piac termékeinek értékesítése és a független biztosításközvetítői működés vizsgafeladat szóbeli vizsgatevékenysége csak akkor kezdhető meg, ha a hozzárendelt írásbeli vizsgatevékenység során a vizsgázó a Biztosítástechnikai feladatok és biztosítási piac termékeinek értékesítése, valamint a Független biztosításközvetítői működés vizsgafeladatokból külön-külön legalább 60%-os teljesítményt ért el.

Biztosítási ügyfélkapcsolat és kommunikáció és biztosítástechnikai feladatok ellátása gyakorlati vizsgatevékenysége csak akkor kezdhető meg, ha a hozzárendelt írásbeli vizsgatevékenység során a vizsgázó külön-külön legalább 60 %-os teljesítményt ért el.

A központi írásbeli vizsgatevékenység csak akkor eredményes, ha a vizsgázó a Biztosítástechnikai feladatok és biztosítási piac termékeinek értékesítése, valamint a Független biztosításközvetítői működés vizsgafeladatokból külön-külön legalább 60%-os teljesítményt ért el.

A vizsgatevékenységek érdemjegye a vizsgafeladatok esetében az elért %-os teljesítmények alapján:

90–100%	jeles (5)
80–89%	jó (4)
70–79%	közepes (3)
60–69%	elégséges (2)
0–59%	elégtelen (1)

Amennyiben minden vizsgatevékenység eredményes, úgy a komplex szakmai vizsga osztályzatát a vizsgatevékenységenként elért érdemjegyek vizsgafeladat arányával súlyozott átlaga alapján két tizedesre kerekítve az általános szabályok szerint (0,50-től felfelé) kell meghatározni.

Sikertelen a komplex szakmai vizsga, ha annak bármelyik vizsgatevékenységének érdemjegye elégtelen (1). Javítóvizsgát abból a vizsgatevékenységből kell tenni, amelyből a vizsgázó teljesítményét elégtelenre (1) minősítette a vizsgabizottság.

Felmentés esetén a beszámítás alapjául szolgáló dokumentumban az adott vizsgatevékenységhez, vizsgarészhez rendelt értékelési teljesítményt (érdemjegy, osztályzat, teljesítményszázalék) kell figyelembe venni. Teljesítményszázalék esetén az érdemjeggyé történő átváltás a komplex szakmai vizsga vizsgatevékenységének értékelési besorolása alapján történik.

6. ESZKÖZ- ÉS FELSZERELÉSI JEGYZÉK

A	
6.1	A képzési és vizsgáztatási feladatok teljesítéséhez szükséges eszközök minimumát meghatározó eszköz- és felszerelési jegyzék
6.2.	Számítógép
6.3.	Irodai és szakmai szoftverek (szövegszerkesztő, táblázatkezelő, adatbázis-kezelő)
6.4.	Formanyomtatványok
6.5.	Ügyintézési eljárásrend
6.6.	Bizonylatok, formanyomtatványok
6.7.	Jogszabály gyűjtemény vagy számítógépes jogtár

7. EGYEBEK

7.1. A modulzáró vizsga kötelező tartalmi elemei:

A vizsgára bocsátás feltételeként meghatározott 10142-12 Biztosítási ügyfélkapcsolat és kommunikáció, a 10141-12 Biztosítási piac termékeinek értékesítése, a 10143-12 Biztosítástechnikai feladatok ellátása és a 10144-12 Független biztosításközvetítői működés szakmai követelménymodulokhoz rendelt írásbeli modulzáró vizsgafeladatait a szakmai követelményekkel összhangban a szakmai képzést folytató intézmény állítja össze.

11504-12Gazdálkodási alaptevékenység ellátása

A vizsgafeladat ismertetése:

Központi szóbeli tételsor alapján, amely a szakmai követelmények témaköreinek mindegyikét tartalmazhatja.

A vizsgafeladat időtartama: 30 perc (ebből felkészülési idő 15 perc)

10138-12 Banki, befektetési és biztosítási jogi feladatok

A vizsgafeladat ismertetése:

Központi írásbeli feladatsor alapján, amely a szakmai követelmények témaköreinek mindegyikét tartalmazhatja.

A vizsgafeladat időtartama: 90 perc

7.2. A modulzáró vizsgatevékenységek alóli felmentés feltételei:

Az a jelölt, aki a közgazdasági felsőoktatás alapképzési szakjainak képesítési követelményeiről szóló 4/1996. (I. 18.) Korm. rendelet szerinti végzettséggel, vagy a felsőoktatási alap- és mesterképzésről, valamint a szakindítás eljárási rendjéről szóló 289/2005. (XII. 22.) Korm. rendelet szerinti gazdaságtudományok képzési területen szerzett végzettséggel, vagy a közgazdasági felsőoktatásban folyó szakirányú továbbképzési szakok képesítési követelményeiről szóló 7/1999. (II. 1.) OM rendelet alapján, vagy a szakirányú továbbképzés szervezésének általános feltételeiről szóló 10/2006. (IX. 25.) OKM rendelet alapján szerzett közgazdasági felsőoktatásban folyó szakirányú végzettséggel rendelkezik, vagy a gazdaságtudományok képzési területen, közgazdaság képzési ágon szerzett végzettséggel rendelkezik felmentést kap a(z) 11504-12Gazdálkodási alaptevékenység ellátása szakmai követelménymodulhoz rendelt modulzáró vizsga szóbeli, valamint a 10138-12 Banki, befektetési és biztosítási jogi feladatok szakmai követelménymodulhoz rendelt modulzáró vizsga írásbeli vizsgatevékenysége alól.

A 10138-12 Banki, befektetési és biztosítási jogi feladatok szakmai követelménymodulhoz rendelt modulzáró vizsga írásbeli vizsgatevékenysége alól felmentést kap, aki 1997. január 1. után szerezte meg a tőzsdei szakvizsga jogi részvizsgáját, valamint 1997. január 1. után szerezte meg a Pénzügyi Szervezetek Állami Felügyelete által elismert jogi szakmai vizsgáját.

7.3. A szakmai vizsgabizottságban való részvételre kijelölt szakmai szervezet:

Magyar Biztosítók Szövetsége

Független Biztosítási Alkuszok Szövetsége

Magyar Biztosítási Alkuszok Szövetsége

A 21. sorszámú Boltvezető megnevezésű szakképesítés-ráépülés szakmai és vizsgakövetelménye

1. AZ ORSZÁGOS KÉPZÉSI JEGYZÉKBEN SZEREPLŐ ADATOK

1.1. A szakképesítés-ráépülés azonosító száma: 35 341 01

1.2. A szakképesítés-ráépülés megnevezése: Boltvezető

1.3. Iskolai rendszerű szakképzésben a szakképzési évfolyamok száma: -

1.4. Iskolarendszeren kívüli szakképzésben az óraszám: 240-360

2. EGYÉB ADATOK

2.1. A képzés megkezdésének feltételei:

2.1.1. Iskolai előképzettség: -

2.1.2. Bemeneti kompetenciák: -

2.2. Szakmai előképzettség: 34 341 01 Eladó

2.3. Előírt gyakorlat: –

2.4. Egészségügyi alkalmassági követelmények: szükségesek

2.5. Pályaalkalmassági követelmények: –

2.6. Elméleti képzési idő aránya: 60%

2.7. Gyakorlati képzési idő aránya: 40%

2.8. Szintvizsga: -

2.9. Az iskolai rendszerű képzésben az összefüggő szakmai gyakorlat időtartama: -

3. PÁLYATÜKÖR

3.1. A szakképesítés-ráépüléssel legjellemzőbben betölthető munkakör(ök), foglalkozás(ok)

	A	B	C
3.1.1.	FEOR száma	FEOR megnevezése	A szakképesítés-ráépüléssel betölthető

			munkakör(ök)
3.1.2.	5111	Kereskedő	Ajándékkereskedő
3.1.3.			Dohányáru-édesség kiskereskedő
3.1.4.			Dohány-bazárkereskedő
3.1.5.			Drogériai kereskedő
3.1.6.			Édesség kereskedő
3.1.7.			Élelmiszer- és vegyi áru-kereskedő
3.1.8.			Építőanyag kereskedő
3.1.9.			Fodrász cikk kereskedő
3.1.10.			Használcikk-kereskedő
3.1.11.			Háztartásifelszerelés-kereskedő
3.1.12.			Hírlapárus, trafikos
3.1.13.			Kultúrcikk-kereskedő
3.1.14.			Rádiótelefon kereskedő
3.1.15.			Vegyes iparcikk kereskedő
3.1.16.			Vegyeskereskedő
3.1.17.			Áruházi osztályvezető
3.1.18.			Áruházi részlegvezető
3.1.19.			Szupermarket részlegvezető
3.1.20.			Ajándékkereskedő
3.1.21.			1333

3.2. A szakképesítés-ráépülés munkaterületének rövid leírása:

A szakképesítés-ráépüléssel rendelkező képes:

- Kisvállalkozást létrehozni/működtetni/megszüntetni
- Marketingtevékenységet végezni
- Irányítani, szervezni és ellenőrizni a bolt működését, biztosítani az áru- és vagyonvédelmet
- Megszervezni és lebonyolítani a beszerzési tevékenységet
- Megszervezni és lebonyolítani a készletezést, raktározást, nyilvántartani a készleteket, gazdálkodni a készletekkel
- Meghatározni az eladási árat
- Ellenőrizni a számlákat, az ellenértékek kiegyenlítését
- Banki tranzakciókat végezni, kezelni a készpénzt, csekkeket
- Megszervezni és lebonyolítani az értékesítést
- Ellátni a bolt szabályszerű üzemeltetésével kapcsolatos feladatokat
- Biztosítani a személyi és tárgyi feltételeket

3.3. Kapcsolódó szakképesítések

	A	B	C
3.3.1.	A kapcsolódó szakképesítés, részsakképesítés, szakképesítés-ráépülés		
3.3.2.	azonosító száma	megnevezése	a kapcsolódás módja
3.3.3.	34 341 01	Eladó	szakképesítés

4. SZAKMAI KÖVETELMÉNYEK

	A	B
4.1.	A szakképesítés-ráépülés szakmai követelménymoduljainak az állam által elismert szakképesítések szakmai követelménymoduljairól szóló kormányrendelet szerinti	
4.2.	azonosító száma	megnevezése
4.3.	11508-12	Az áruforgalom tervezése, irányítása, elemzése
4.4.	11394-12	Kisvállalkozások működtetése

5. VIZSGÁZTATÁSI KÖVETELMÉNYEK

5.1. A komplex szakmai vizsgára bocsátás feltételei:

Az iskolarendszeren kívüli szakképzésben az 5. 2. pontban előírt valamennyi modulzáró vizsga eredményes letétele.

5.2. A modulzáró vizsga vizsgatevékenysége és az eredményesség feltétele:

	A	B	C
5.2.1.	A szakképesítés-ráépülés szakmai követelménymoduljainak		
5.2.2.	azonosító száma	megnevezése	a modulzáró vizsga vizsgatevékenysége
5.2.3.	11508-12	Az áruforgalom tervezése, irányítása, elemzése	gyakorlati
5.2.4.	11394-12	Kisvállalkozások működtetése	szóbeli

Egy szakmai követelménymodulhoz kapcsolódó modulzáró vizsga akkor eredményes, ha a modulhoz előírt feladat végrehajtása legalább 51%-osra értékelhető.

5.3. A komplex szakmai vizsga vizsgatevékenységei és vizsgafeladatai:

5.3.1. Gyakorlati vizsgatevékenység

A vizsgafeladat megnevezése: Az áruforgalom tervezésével, elemzésével kapcsolatos vezetői feladatok

A vizsgafeladat ismertetése: A vizsgafeladatnak tartalmaznia kell:

Egy üzleti levél elkészítését

Áruforgalom és/vagy pénzforgalom nyilvántartására használt legalább 4 különböző bizonylat kitöltését áruforgalmi jelentésen történő összesítését

Szakmai számítás elvégzését, a kapott mutatók értelmezését az alábbi témakörökből:

Készletgazdálkodás az áruforgalmi jelentés adataiból

Munkaerő, és létszámgazdálkodás

Költséggazdálkodás

Árképzés

A vizsgafeladat időtartama: 120 perc

A vizsgafeladat értékelési súlyaránya: 60%

5.3.2. Központi írásbeli vizsgatevékenység

A vizsgafeladat megnevezése: –

A vizsgafeladat ismertetése: –

A vizsgafeladat időtartama: –

A vizsgafeladat értékelési súlyaránya: –

5.3.3. Szóbeli vizsgatevékenység

A vizsgafeladat megnevezése: Kisvállalkozás alapításával, működtetésével, kapcsolatos feladatok

A vizsgafeladat ismertetése: A szóbeli központilag összeállított vizsga kérdései a IV. Szakmai követelmények fejezetben megadott követelménymodulok alábbi témaköreit tartalmazzák:

A kisvállalkozás alapításával kapcsolatos vezetői feladatok

A kisvállalkozás finanszírozásával kapcsolatos vezetői feladatok

Üzleti terv készítésével kapcsolatos vezetői feladatok

A tárgyi eszközök biztosításával, karbantartásával, fejlesztésével kapcsolatos vezetői feladatok

Élelmiszerbiztonsági, higiéniai, minőségügyi vezetői feladatok

A fogyasztói érdekvédelemmel, vásárlói reklamációval kapcsolatos vezetői feladatok

- A munkáltatói jogkörből eredő vezetői feladatok
- A hatékony létszámgazdálkodással kapcsolatos vezetői feladatok
- A kisvállalkozás piaci környezetének megismerésére vonatkozó vezetői feladatok
- A kisvállalkozás marketing tevékenységével kapcsolatos vezetői feladatok
- Áru- és vagyonvédelemmel kapcsolatos vezetői feladatok
- Az árubeszerzéssel, a hibás teljesítéssel kapcsolatos vezetői feladatok
- Készletgazdálkodással, leltáreredmény megállapításával kapcsolatos vezetői feladatok
- Az árkialakításra vonatkozó vezetői feladatok
- A költségek tervezésével kapcsolatos vezetői feladatok
- Az eredmény keletkezése, nagyságát meghatározó tényezők tervezése, értelmezése
- A kisvállalkozás átszervezésével, megszüntetésével kapcsolatos vezetői feladatok

A vizsgafeladat időtartama: 25 perc (felkészülési idő 15 perc, válaszadási idő 10 perc)

A vizsgafeladat értékelési súlyaránya: 40 %

5.4. A vizsgatevékenységek szervezésére, azok vizsgaidőpontjaira, a vizsgaidőszakokra, a vizsgatevékenységek vizsgatételeire, értékelési útmutatóira és egyéb dokumentumaira, a vizsgán használható segédeszközökre vonatkozó részletes szabályok:

A szakképesítés-ráépüléssel kapcsolatos előírások az állami szakképzési és felnőttképzési szerv <http://munka.hu> című weblapján érhetők el a Szak- és felnőttképzés Vizsgák menüpontjában.

5.5. A szakmai vizsga értékelésének a szakmai vizsgaszabályzattól eltérő szempontjai:–

6. ESZKÖZ- ÉS FELSZERELÉSI JEGYZÉK

A	
6.1.	A képzési és vizsgáztatási feladatok teljesítéséhez szükséges eszközök minimumát meghatározó eszköz- és felszerelési jegyzék
6.2.	Bizonylatok, formanyomtatványok
6.3.	Biztonsági berendezések
6.4.	Internet kapcsolat
6.5.	Irodai berendezések
6.6.	Irodatechnikai berendezések
6.7.	Nyomtató
6.8.	Számítógépek
6.9.	Telefon, fax

7. EGYEBEK

A képzés megkezdhető az alábbi szakképesítések, végzettségek birtokában is:

31 341 01 Élelmiszer-, vegyi áru és gyógynövény eladó részsakképesítés

31 341 03 Műszakicikk-eladó részsakképesítés

A korábban kiadott Országos Képzési Jegyzékekben szereplő eladó vagy kereskedő szakképesítések, valamint az Országos Képzési Jegyzékekben nem szereplő, államilag elismert eladó vagy kereskedő végzettség (képesítés) is.

A 22. sorszámú Bördíszműves megnevezésű szakképesítés szakmai és vizsgakövetelménye

1. AZ ORSZÁGOS KÉPZÉSI JEGYZÉKBEN SZEREPLŐ ADATOK

1.1. A szakképesítés azonosító száma: 34 542 01

1.2. Szakképesítés megnevezése: Bördíszműves

1.3. Iskolai rendszerű szakképzésben a szakképzési évfolyamok száma: 3

1.4. Iskolarendszeren kívüli szakképzésben az óraszám: 960-1440

2. EGYÉB ADATOK

2.1. A képzés megkezdésének feltételei:

2.1.1. Iskolai előképzettség: alapfokú iskolai végzettség
vagy iskolai előképzettség hiányában

2.1.2. Bemeneti kompetenciák: a képzés megkezdhető e rendelet 3. számú mellékletében a Könnyűipar szakmacsoportra meghatározott kompetenciák birtokában

2.2. Szakmai előképzettség: –

2.3. Előírt gyakorlat: –

2.4. Egészségügyi alkalmassági követelmények: szükségesek

2.5. Pályaalkalmassági követelmények: –

2.6. Elméleti képzési idő aránya: 30%

2.7. Gyakorlati képzési idő aránya: 70%

2.8. Szintvizsga: nappali rendszerű oktatás vagy a nappali oktatás munkarendje szerint szervezett felnőttoktatás esetén kötelező

2.9. Az iskolai rendszerű képzésben az összefüggő szakmai gyakorlat időtartama:

3 évfolyamos képzés esetén a 9. évfolyamot követően 140 óra, a 10. évfolyamot követően 140 óra;

2 évfolyamos képzés esetén az első szakképzési évfolyamot követően 160 óra

3. PÁLYATÜKÖR

3.1. A szakképesítéssel legjellemzőbben betölthető munkakör(ök), foglalkozás(ok)

	A	B	C
3.1.1.	FEOR száma	FEOR megnevezése	A szakképesítéssel betölthető munkakör(ök)
3.1.2.	7216	Bördíszműves, bőröndös, bőrtermékkészítő, -javító	Bőr ajándéktárgy készítő
3.1.3.			Bőr hátizsákkészítő
3.1.4.			Bőrárujavító
3.1.5.			Bőrtáskakészítő
3.1.6.			Bőrtermékkészítő
3.1.7.			Bőrtokkészítő
3.1.8.			Táskajavító, -készítő (bőrből)
3.1.9.			7213
3.1.10.	Kesztyűszabász		
3.1.11.	Kesztyűvarró		
3.1.12.	Kézi kesztyűvarró		

3.2. A szakképesítés munkaterületének rövid leírása

A bördíszműves feladata a különböző bördíszműipari termékek kiszabása, előkészítése, díszítése, összeállítása, bélelése, befejező műveleteinek végrehajtása.

Kesztyűtermékek kiszabása, előkészítése, díszítése, összeállítása, bélelése, befejező műveleteinek végrehajtása.

A bördíszműipari termékek különféle javítási műveleteinek végrehajtása.

A szakképesítéssel rendelkező képes:

- mintákat szerkeszteni
- anyagszükségletet számolni
- anyagokat előkészíteni
- alkatrészeket szabni
- előkészítő műveleteket végezni
- alkatrészeket díszíteni
- alkatrészeket összeállítani
- termékeket betétezni, kierősíteni, bélelni, körbevarrni
- befejező, csinosító műveleteket végezni
- megállapítani a javítandó bördíszmű termék hibáját és árkalkulációt készíteni
- kijavítani a varratokat, béléseket, alkatrészeket, húzózárat
- kicserélni a béléseket, alkatrészeket, kellékeket, húzózárat
- kiállítani a számlát

3.3. Kapcsolódó szakképesítések

	A	B	C
3.3.1.	A kapcsolódó szakképesítés, részsakképesítés, szakképesítés-ráépülés		
3.3.2.	azonosító száma	megnevezése	szakképesítés köre
3.3.3.	31 542 04	Kesztyűs	részsakképesítés
3.3.4.	31 542 01	Bőrtárgy készítő	részsakképesítés
3.3.5.	35 542 02	Szijgyártó és nyerges	szakképesítés-ráépülés

4. SZAKMAI KÖVETELMÉNYEK

	A	B
4.1.	A szakképesítés szakmai követelménymoduljainak	
4.2.	azonosító száma	Megnevezése
4.3.	11497-12	Foglalkoztatás I.
4.4.	11499-12	Foglalkoztatás II.
4.5.	11500-12	Munkahelyi egészség és biztonság
4.6.	10256-12	Bőripari anyagok jellemzői, szabás és előkészítő műveletek
4.7.	10257-12	Gyártmánytervezés a bördíszműiparban
4.8.	10255-12	Bördíszműipari termékek gyártása
4.9.	10258-12	Bőrtárgy készítése
4.10.	10259-12	Kesztyű gyártmánytervezése
4.11.	10260-12	Női, férfi- és gyermekkesztyű készítése

5. VIZSGÁZTATÁSI KÖVETELMÉNYEK

5.1. A komplex szakmai vizsgára bocsátás feltételei:

Az iskolarendszeren kívüli szakképzésben az 5.2. pontban előírt valamennyi modulzáró vizsga eredményes letétele.

Az iskolai rendszerű szakképzésben az évfolyam teljesítését igazoló bizonyítványban foglaltak szerint teljesített tantárgyak – a szakképzési kerettantervben meghatározottak szerint – egyenértékűek az adott követelménymodulhoz tartozó modulzáró vizsga teljesítésével.

5.2. A modulzáró vizsga vizsgatevékenysége és az eredményesség feltétele:

	A	B	C
5.2.1.	A szakképesítés szakmai követelménymoduljainak		
5.2.2.	azonosító száma	megnevezése	a modulzáró vizsga vizsgatevékenységei
5.2.3.	11497-12	Foglalkoztatás I.	írásbeli
5.2.4.	11499-12	Foglalkoztatás II.	írásbeli
5.2.5.	11500-12	Munkahelyi egészség és biztonság	írásbeli

5.2.6.	10256-12	Bőripari anyagok jellemzői, szabás és előkészítő műveletek	szóbeli
5.2.7.	10257-12	Gyártmánytervezés a bőrdíszműiparban	gyakorlati
5.2.8.	10255-12	Bőrdíszműipari termékek gyártása	gyakorlati/szóbeli
5.2.9.	10258-12	Bőrtárgy készítése	gyakorlati
5.2.10.	10259-12	Kesztyű gyártmánytervezése	gyakorlati
5.2.11.	10260-12	Női, férfi- és gyermekkesztyű készítése	gyakorlati/szóbeli

Egy szakmai követelménymodulhoz kapcsolódó modulzáró vizsga akkor eredményes, ha a modulhoz előírt feladat végrehajtása legalább 51%-osra értékelhető.

5.3. A komplex szakmai vizsga vizsgatevékenységei és vizsgafadatai:

5.3.1. Gyakorlati vizsgatevékenység

A) A vizsgafeladat megnevezése: Bőrdíszműipari termék készítése

A vizsgafeladat ismertetése: Bőrdíszműipari termék készítése megfelelő műszaki dokumentáció alapján

A vizsgafeladat időtartama: 240 perc

A vizsgafeladat értékelési súlyaránya: 50%

B) A vizsgafeladat megnevezése: Női, férfi- és gyermek kesztyű készítése megfelelő műszaki dokumentáció alapján

A vizsgafeladat ismertetése: Női, férfi- vagy gyermek kesztyű készítése

A vizsgafeladat időtartama: 180 perc

A vizsgafeladat értékelési súlyaránya: 15%

C) A vizsgafeladat megnevezése: Egyszerű bőrtárgy készítése

A vizsgafeladat ismertetése: Apróárúk, öltözék kiegészítők, bőrből készült dísz tárgyak készítése

A vizsgafeladat időtartama: 120 perc

A vizsgafeladat értékelési súlyaránya: 15%

5.3.2. Központi írásbeli vizsgatevékenység

A vizsgafeladat megnevezése: –

A vizsgafeladat ismertetése: –

A vizsgafeladat időtartama: –

A vizsgafeladat értékelési súlyaránya: –

5.3.3. Szóbeli vizsgatevékenység

A vizsgafeladat megnevezése: Bőripari anyagok jellemzői, bőripari termékek gyártástechnológiája

A vizsgafeladat ismertetése: A kihúzott központi tétel ismertetése

A szóbeli, központilag összeállított kérdései az alábbi témaköröket tartalmazzák:

- Bőrgyártás, bőryanagok tulajdonságai
- Egyéb bőrfeldolgozó ipari anyagok jellemzői
- Bőrfeldolgozó ipari anyagok szabása
- Bőrfeldolgozó ipari anyagok előkészítő műveletei

Bördízműves termékek technológiái
Kesztyűs termékek technológiái

A vizsgafeladat időtartama: 15 perc (felkészülési idő 10 perc, válaszadási idő 5 perc)

A vizsgafeladat értékelési súlyaránya: 20%

5.4. A vizsgatevékenységek szervezésére, azok vizsgaidőpontjaira, a vizsgaidőszakokra, a vizsgatevékenységek vizsgatételeire, értékelési útmutatóira és egyéb dokumentumaira, a vizsgán használható segédeszközökre vonatkozó részletes szabályok:

A szakképesítéssel kapcsolatos előírások az állami szakképzési és felnőttképzési szerv <http://www.munka.hu/> című weblapján érhetők el a Szak- és felnőttképzés Vizsgák menüpontjában

5.5. A szakmai vizsga értékelésének a szakmai vizsgaszabályzattól eltérő szempontjai: –

6. ESZKÖZ- ÉS FELSZERELÉSI JEGYZÉK

A	
6.1.	A képzési és vizsgáztatási feladatok teljesítéséhez szükséges eszközök minimumát meghatározó eszköz- és felszerelési jegyzék
6.2.	Kéziszerszámok
6.3.	Keretező szerszámok
6.4.	Szabásasztal
6.5.	Vágólap
6.6.	Munkakő
6.7.	Sablonok
6.8.	Fémszekrény
6.9.	Fenőkő
6.10.	Elszívó berendezés
6.11.	Kiütő gépek, kiütökések
6.12.	Vékonyító gépek
6.13.	Csiszoló, fényező gépek
6.14.	Behajtó gépek
6.15.	Szélfestő-gép
6.16.	Kellékfelerősítő célgépek
6.17.	Varrógépek (sima-, karos-, dísz-, lasch-, stepp-, szegvevarrógép), apparátok
6.18.	Ragasztógépek
6.19.	Lemezolló
6.20.	Kartonszabász-gép
6.21.	Textilszabász-gép
6.22.	Villamos olló
6.23.	Perforáló gép
6.24.	Bélelő villa
6.25.	Elektromos kéz
6.26.	Prések
6.27.	Számítógépek szövegszerkesztéshez

7. EGYEBEK

A 23. sorszámú Bőrfeldolgozó-ipari technikus megnevezésű szakképesítés szakmai és vizsgakövetelménye

1. AZ ORSZÁGOS KÉPZÉSI JEGYZÉKBEN SZEREPLŐ ADATOK

- 1.1. A szakképesítés azonosító száma: 54 542 01
- 1.2. Szakképesítés megnevezése: Bőrfeldolgozó-ipari technikus
- 1.3. Iskolai rendszerű szakképzésben a szakképzési évfolyamok száma: 2
- 1.4. Iskolarendszeren kívüli szakképzésben az óraszám: 960-1440

2. EGYÉB ADATOK

- 2.1. A képzés megkezdésének feltételei:
- 2.1.1. Iskolai előképzettség: érettségi végzettség
- 2.1.2. Bemeneti kompetenciák: –
- 2.2. Szakmai előképzettség: –
- 2.3. Előírt gyakorlat: –
- 2.4. Egészségügyi alkalmassági követelmények: szükségesek
- 2.5. Pályaalkalmassági követelmények: –
- 2.6. Elméleti képzési idő aránya: 60%
- 2.7. Gyakorlati képzési idő aránya: 40%
- 2.8. Szintvizsga: –
- 2.9. Az iskolai rendszerű képzésben az összefüggő szakmai gyakorlat időtartama:
5 évfolyamos képzés esetén a 9. évfolyamot követően 70 óra, a 10. évfolyamot követően 105 óra, a 11. évfolyamot követően 140 óra;
2 évfolyamos képzés esetén az első szakképzési évfolyamot követően 160 óra

3. PÁLYATÜKÖR

- 3.1. A szakképesítéssel legjellemzőbben betölthető munkakör(ök), foglalkozás(ok)

	A	B	C
3.1.1.	FEOR száma	FEOR megnevezése	A szakképesítéssel betölthető munkakör(ök)
3.1.2.	3114	Fa- és könnyűipari technikus	Bőrkonfekció-ipari technikus
3.1.3.			Cipőipari technikus
3.1.4.			Bőripari technikus

- 3.2. A szakképesítés munkaterületének rövid leírása:

A bőrfeldolgozó technikus önállóan vagy mérnöki irányítással bőr-, cipő-, szőrmeipari termékek gyártásában, a gyártási technológia kidolgozásában vesz részt.

A szakképesítéssel rendelkező képes:

- ügyelni a biztonsági előírások betartására
- minőségbiztosítást végezni
- meghatározni a feldolgozásra kerülő anyagok tulajdonságait
- irányítani a termelést
- elektronikus adatfeldolgozást végezni
- gyártmánytervezést végezni

- próbagyártást végezni
- gyártástechnológiát kidolgozni
- végterméket minősíteni
- gyártástechnológiát kidolgozni, gyártási folyamatot szervezni

3.3. Kapcsolódó szakképesítések

	A	B	C
3.3.1.	A kapcsolódó szakképesítés, részsakképesítés, szakképesítés-ráépülés		
3.3.2.	azonosító száma	megnevezése	a kapcsolódás módja
3.3.3.	-	-	-

4. SZAKMAI KÖVETELMÉNYEK

	A	B
4.1.	A szakképesítésszakmai követelménymoduljainak az állam által elismert szakképesítések szakmai követelménymoduljairól szóló kormányrendelet szerinti	
4.2.	azonosító száma	megnevezése
4.3.	10130-12	Bőriparban alkalmazott anyagfajták
4.4.	10131-12	Informatika alkalmazása a könnyűipari termelésirányításban
4.5.	10132-12	Gyártmányfejlesztés és gyártáselőkészítés a bőrfeldolgozó iparban
4.6.	10129-12	Bőrfeldolgozó ipari alkatrészek szabása, előkészítése
4.7.	10133-12	Bőrfeldolgozó ipari gyártástechnológia, gyártásszervezés és minőség-ellenőrzés
4.8.	10135-12	Könnyűiparban alkalmazott anyagfajták és vizsgálati módszerek
4.9.	10134-12	Gyártásszervezési módszerek a könnyűiparban
4.10.	11498-12	Foglalkoztatás I (érettségire épülő képzések esetén)
4.11.	11499-12	Foglalkoztatás II.
4.12.	11500-12	Munkahelyi egészség és biztonság

5. VIZSGÁZTATÁSI KÖVETELMÉNYEK

5.1. A komplex szakmai vizsgára bocsátás feltételei:

Az iskolarendszeren kívüli szakképzésben az 5. 2. pontban előírt valamennyi modulzáró vizsga eredményes letétele.

Az iskolai rendszerű szakképzésben az évfolyam teljesítését igazoló bizonyítványban foglaltak szerint teljesített tantárgyak – a szakképzési kerettantervben meghatározottak szerint – egyenértékűek az adott követelménymodulhoz tartozó modulzáró vizsga teljesítésével.

Záródolgozat beadása iskolai rendszerű képzés esetén legkésőbb az utolsó tanítási nap, iskolarendszeren kívüli képzés esetén a vizsgára jelentkezéskor.

5.2.A modulzáró vizsga vizsgatevékenysége és az eredményesség feltétele:

	A	B	C
5.2.1.	A szakképesítésszakmai követelménymoduljainak		
5.2.2.	azonosító száma	megnevezése	a modulzáró vizsga vizsgatevékenysége
5.2.3.	10130-12	Bőriparban alkalmazott anyagfajták	gyakorlati
5.2.4.	10131-12	Informatika alkalmazása a könnyűipari termelésirányításban	gyakorlati
5.2.5.	10132-12	Gyártmányfejlesztés és gyártáselőkészítés a bőrfeldolgozó iparban	írásbeli, gyakorlati

5.2.6.	10129-12	Bőrfeldolgozó ipari alkatrészek szabása, előkészítése	szóbeli, írásbeli
5.2.7.	10133-12	Bőrfeldolgozó ipari gyártástechnológia, gyártásszervezés és minőség-ellenőrzés	szóbeli, gyakorlati
5.2.8.	10135-12	Könnyűiparban alkalmazott anyagfajták és vizsgálati módszerek	gyakorlati
5.2.9.	10134-12	Gyártásszervezési módszerek a könnyűiparban	szóbeli
5.2.10.	11498-12	Foglalkoztatás I (érettségire épülő képzések esetén)	írásbeli
5.2.11.	11499-12	Foglalkoztatás II.	írásbeli
5.2.12.	11500-12	Munkahelyi egészség és biztonság	írásbeli

Egy szakmai követelménymodulhoz kapcsolódó modulzáró vizsga akkor eredményes, ha a modulhoz előírt feladat végrehajtása legalább 51%-osra értékelhető.

5.3. A komplex szakmai vizsga vizsgatevékenységei és vizsgafeladatai:

5.3.1. Gyakorlati vizsgatevékenység

A) A vizsgafeladat megnevezése: Záródolgozat készítése, bemutatása

A vizsgafeladat ismertetése: Záródolgozat készítése adott bőrfeldolgozó ipari termék: cipő, vagy bőrdíszmű, vagy szücs, vagy kesztyűipari termék gyártástechnológiai, gyártásszervezési és minőségellenőrzési feladatairól. A szakdolgozatot üzemi tapasztalatok alapján kell elkészíteni. Záródolgozat eredményeinek bemutatása, a vizsgabizottság kérdéseire válaszadás.

A vizsgafeladat időtartama: 10 perc (felkészülési idő 0 perc, válaszadási idő 10 perc)

A vizsgafeladat értékelési súlyaránya: 20% (készítés 10%, bemutatás 10%)

B) A vizsgafeladat megnevezése: Informatika alkalmazása a könnyűipari termelésirányításban, bőriparban alkalmazott anyagfajták, gyártmányfejlesztés és gyártáselőkészítés a bőrfeldolgozó iparban

A vizsgafeladat ismertetése: Könnyűipari tervező program alkalmazásával kijelölt feladat megoldása számítógéppel

A bőrfeldolgozó iparban használt alapanyagok jellemzése, felhasználási lehetőségeinek elemzése, a választott termék anyagösszetételének vizsgálata (mechanikai, vegyi és igénybevétel szempontjából)

Modellrajz alapján alpmintából – méret- és szerkesztési adatok felhasználásával és anyagminta segítségével – meghatározott bőrfeldolgozó ipari termékek (cipő, bőrdíszmű, szücs, kesztyű) modellezése, szabásmintájának elkészítése és kiszabása, mintadarab összeállítása és befejezése

A vizsgafeladat időtartama: 480 perc

A vizsgafeladat értékelési súlyaránya: 40%

5.3.2. Központi írásbeli vizsgatevékenység

A vizsgafeladat megnevezése: Bőrfeldolgozó ipari termékek szerkesztése, modellezése, szabásminta készítése, bőrfeldolgozó ipari alkatrészek szabása (anyaggazdálkodás, anyagnorma számítás), előkészítése, gyártmányfejlesztés és gyártáselőkészítés

A vizsgafeladat ismertetése: Bőrfeldolgozó ipari alkatrészek szabása, előkészítése, gyártmányfejlesztés és gyártáselőkészítés a bőrfeldolgozó iparban

Anyaggazdálkodási, anyagnormák, hulladék és veszteségszámítási feladatok elvégzése a szükséges adatok segítségével

Modellrajz alapján alpmintából – méret- és szerkesztési adatok felhasználásával – meghatározott bőrfeldolgozó ipari termékek (cipő, bőrdíszmű, szücs, kesztyű) szerkesztése, modellezése, szabásmintájának elkészítése

A vizsgafeladat időtartama: 180 perc
A vizsgafeladat értékelési súlyaránya: 20%

5.3.3. Szóbeli vizsgatevékenység

A vizsgafeladat megnevezése: Bőrfeldolgozó ipari alkatrészek szabása, előkészítése, gyártástechnológia, gyártásszervezés és minőségellenőrzés

A vizsgafeladat ismertetése: A szóbeli központilag összeállított vizsga kérdései a megadott témakörök mindegyikét tartalmazza:

Bőrfeldolgozó ipari alkatrészek szabása, előkészítése

Bőrfeldolgozó ipari gyártástechnológia, gyártásszervezés és minőségellenőrzés

A vizsgafeladat időtartama: 30 perc (felkészülési idő 15 perc, válaszadási idő 15 perc)

A vizsgafeladat értékelési súlyaránya: 20%

5.4. A vizsgatevékenységek szervezésére, azok vizsgaidőpontjaira, a vizsgaidőszakokra, a vizsgatevékenységek vizsgatételeire, értékelési útmutatóira és egyéb dokumentumaira, a vizsgán használható segédeszközökre vonatkozó részletes szabályok:

A szakképesítéssel kapcsolatos előírások az állami szakképzési és felnőttképzési szerv <http://www.munka.hu/> című weblapján érhetők el a Szak- és felnőttképzés Vizsgák menüpontjában

5.5. A szakmai vizsga értékelésének a szakmai vizsgaszabályzattól eltérő szempontjai: –

6. ESZKÖZ- ÉS FELSZERELÉSI JEGYZÉK

A	
6.1.	A képzési és vizsgáztatási feladatok teljesítéséhez szükséges eszközök minimumát meghatározó eszköz- és felszerelési jegyzék
6.2.	Rajzeszközök
6.3.	Kézi szabáskés
6.4.	Modellkapta
6.5.	Munkaasztal
6.6.	Szabásgép
6.7.	Köszörűgép
6.8.	Varrógépek
6.9.	Vékonyító-gépek
6.10.	Lyukasztó, ringliző gép
6.11.	Foglaló-gépek
6.12.	Csiszoló, kalapáló gépek
6.13.	Talpprés gép
6.14.	Frézológép
6.15.	Talpaktiváló berendezés
6.16.	Sarokfelerősítő-gép
6.17.	Kaptasorozat
6.18.	Kéziszerszámok felsőrész készítéshez
6.19.	Kéziszerszámok alsórész készítéshez
6.20.	Vágólap
6.21.	Munkakő
6.22.	Sablonok
6.23.	Fémsekreány
6.24.	Fenőkő
6.25.	Elszívó berendezés
6.26.	Kiütő gépek

6.27.	Vékonyító gépek
6.28.	Csiszológépek
6.29.	Behajtó gépek
6.30.	Szélfestő-gép
6.31.	Kellékfelerősítő célgépek
6.32.	Varrógépek, apparátok
6.33.	Ragasztógépek
6.34.	Lemezolló
6.35.	Kartonszabász-gép
6.36.	Textilszabász-gép
6.37.	Diszító kéziszerszámok
6.38.	Szabásasztal
6.39.	Tároló szekrények vagy polcok
6.40.	Számítógép és perifériái
6.41.	Elektromos olló (véglevágó)
6.42.	Kardkéses szabásgép
6.43.	Körkéses szabásgép
6.44.	Álló szabásgép
6.45.	Terítékleszorító csipeszek
6.46.	Lyukasztógép
6.47.	Varrodai munkaszék (állítható)
6.48.	Szerszámtároló doboz
6.49.	Varrógéptűk
6.50.	Talpprés gép
6.51.	Anyagvizsgáló-eszközök
6.52.	Mikroszkópok
6.53.	Lanaméter
6.54.	Kondicináló szekrény
6.55.	Száritó-szekrény
6.56.	Fonalegyenlőtlenység mérő
6.57.	Légnedvességmérő
6.58.	Sodratvizsgálók
6.59.	Szakító-gépek
6.60.	Koptatógép
6.61.	Esőztető-berendezés
6.62.	Finomság-mérők
6.63.	Gyűrődésvizsgáló berendezés
6.64.	Szintartósság-vizsgáló

7. EGYEBEK

A 24. sorszámú Bőrtárgy készítő megnevezésű részszzakképesítés szakmai és vizsgakövetelménye

1. AZ ORSZÁGOS KÉPZÉSI JEGYZÉKBEN SZEREPLŐ ADATOK

- 1.1. A részszzakképesítés azonosító száma: 31 542 01
- 1.2. Részszzakképesítés megnevezése: Bőrtárgy készítő
- 1.3. Iskolai rendszerű szakképzésben a szakképzési évfolyamok száma: -
- 1.4. Iskolarendszeren kívüli szakképzésben az óraszám: 400-600

2. EGYÉB ADATOK

2.1.A képzés megkezdésének feltételei:

2.1.1. Iskolai előképzettség: alapfokú iskolai végzettség

vagy iskolai előképzettség hiányában

2.1.2. Bemeneti kompetenciák: a képzés megkezdhető az e rendelet 3. számú mellékletében a könnyűipar szakmacsoportra meghatározott kompetenciák birtokában. E kompetenciák megszerezhetőek a szakképzést előkészítő évfolyam keretében is.

2.2. Szakmai előképzettség: –

2.3. Előírt gyakorlat: –

2.4. Egészségügyi alkalmassági követelmények: szükségesek

2.5. Pályaalkalmassági követelmények: -

2.6. Elméleti képzési idő aránya: 30%

2.7. Gyakorlati képzési idő aránya: 70%

2.8. Szintvizsga: –

2.9. Az iskolai rendszerű képzésben az összefüggő szakmai gyakorlat időtartama: –

3. PÁLYATÜKÖR

3.1. A részsakképesítéssel legjellemzőbben betölthető munkakör(ök), foglalkozás(ok)

	A	B	C
3.1.1.	FEOR száma	FEOR megnevezése	A részsakképesítéssel betölthető munkakör(ök)
3.1.2.	7216	Bördízműves, bőröndös,	Bőr ajándéktárgy készítő
3.1.3.		bőrtermékkészítő, -javító	Bőr kulcstartó-készítő

3.2. A részsakképesítés munkaterületének rövid leírása:

Bőrből és műbőrből, textilanyagból használati tárgyakat, ruházati kiegészítőket készít

A részsakképesítéssel rendelkező képes:

- anyagszükségletet számolni
- anyagokat előkészíteni
- alkatrészeket szabni
- előkészítő műveleteket végezni
- kiválasztani, beállítani, kezelni a termékek gyártásához, javításához alkalmazott gépeket, berendezéseket, szerszámokat
- betartani a munka-, tűz- és környezetvédelmi előírásokat
- kiállítani a számlát

3.3. Kapcsolódó szakképesítések

	A	B	C
3.3.1.	A kapcsolódó szakképesítés, részsakképesítés, szakképesítés-ráépülés		
3.3.2.	azonosító száma	megnevezése	a kapcsolódás módja
3.3.3.	34 542 01	Bördízműves	szakképesítés

4. SZAKMAI KÖVETELMÉNYEK

	A	B
4.1.	A részsakképesítés szakmai követelménymoduljainak az állam által elismert	

szakképesítések szakmai követelménymoduljairól szóló kormányrendelet szerinti		
4.2.	azonosító száma	megnevezése
4.3.	10256-12	Bőripari anyagok jellemzői, szabás és előkészítő műveletek
4.4.	10258-12	Bőrtárgy készítése

5. VIZSGÁZTATÁSI KÖVETELMÉNYEK

5.1. A komplex szakmai vizsgára bocsátás feltételei:

Az iskolarendszeren kívüli szakképzésben az 5.2. pontban előírt valamennyi modulzáró vizsga eredményes letétele.

5.2.A modulzáró vizsga vizsgatevékenysége és az eredményesség feltétele:

	A	B	C
5.2.1.	A részsakképesítés szakmai követelménymoduljainak		
5.2.2.	azonosító száma	megnevezése	a modulzáró vizsga vizsgatevékenysége
5.2.3.	10256-12	Bőripari anyagok jellemzői, szabás és előkészítő műveletek	szóbeli
5.2.4.	10258-12	Bőrtárgy készítése	gyakorlat

Egy szakmai követelménymodulhoz kapcsolódó modulzáró vizsga akkor eredményes, ha a modulhoz előírt feladat végrehajtása legalább 51%-osra értékelhető.

5.3. A komplex szakmai vizsga vizsgatevékenységei és vizsgafeladatai:

5.3.1. Gyakorlati vizsgatevékenység

A vizsgafeladat megnevezése: Egyszerű bőrtárgy készítése

A vizsgafeladat ismertetése: Apróárúk, öltözék kiegészítők, bőrből készült dísz tárgyak készítése

A vizsgafeladat időtartama: 120 perc

A vizsgafeladat értékelési súlyaránya: 80 %

5.3.2. Központi írásbeli vizsgatevékenység

A vizsgafeladat megnevezése: –

A vizsgafeladat ismertetése: –

A vizsgafeladat időtartama: –

A vizsgafeladat értékelési súlyaránya: –

5.3.3. Szóbeli vizsgatevékenység

A vizsgafeladat megnevezése: Bőripari anyagok jellemzői, valamint bőrdíszműves termékek gyártástechnológiája.

A vizsgafeladat ismertetése:

A szóbeli, központilag összeállított kérdései az alábbi témaköröket tartalmazza:

- Bőrgyártás, bőryanagok tulajdonságai
- Egyéb bőrfeldolgozó ipari anyagok jellemzői
- Bőrfeldolgozó ipari anyagok szabása
- Bőrfeldolgozó ipari anyagok előkészítő műveletei
- Bőrdíszműves termékek technológiái

A vizsgafeladat időtartama: 30 perc (felkészülési idő 15 perc/nincs)

A vizsgafeladat értékelési súlyaránya: 20 %

5.4. A vizsgatevékenységek szervezésére, azok vizsgaidőpontjaira, a vizsgaidőszakokra, a vizsgatevékenységek vizsgatételeire, értékelési útmutatóira és egyéb dokumentumaira, a vizsgán használható segédeszközökre vonatkozó részletes szabályok:

A részszakképesítéssel kapcsolatos előírások az állami szakképzési és felnőttképzési szerv <http://www.munka.hu/> című weblapján érhetők el a Szak- és felnőttképzés Vizsgák menüpontjában

5.5. A szakmai vizsga értékelésének a szakmai vizsgaszabályzattól eltérő szempontjai: –

6. ESZKÖZ- ÉS FELSZERELÉSI JEGYZÉK

A	
6.1.	A képzési és vizsgáztatási feladatok teljesítéséhez szükséges eszközök minimumát meghatározó eszköz- és felszerelési jegyzék
6.2.	Kéziszerszámok
6.3.	Keretező szerszámok
6.4.	Szabásasztal
6.5.	Vágólap
6.6.	Munkakő
6.7.	Sablonok
6.8.	Fémszekrény
6.9.	Fenőkő
6.10.	Elszívó berendezés
6.11.	Kiütő gépek
6.12.	Vékonyító gépek
6.13.	Csiszológépek
6.14.	Behajtó gépek
6.15.	Szélfestő-gép
6.16.	Kellékfelerősítő célgépek
6.17.	Varrógépek, apparátok
6.18.	Ragasztógépek
6.19.	Lemezolló
6.20.	Kartonszabász-gép
6.21.	Textilszabász-gép

7. EGYEBEK

A szakmai vizsgabizottságban való részvételre kijelölt szakmai szervezet, elérhetőséggel együtt:

Bőr- és Cipőipari Egyesülés (BCE),
Tel./Fax: +36 (1) 221-9326,
E-mail: bce@bcehungary.org
Internet: www.bcehungary.org

Bőr-, Cipő- és Bőrfeldolgozóipari Tudományos Egyesület (BCBTE),
1047 Budapest, Attila u. 64.
Tel.: +36 (1) 272-0011,
Fax: +36 (1) 369-1058,
E-mail: info@bcbte.org
Internet: www.bcbte.org

A 25. sorszámú Bútor- és szőnyegbecsüs megnevezésű részszakképesítés szakmai és vizsgakövetelménye

1. AZ ORSZÁGOS KÉPZÉSI JEGYZÉKBEN SZEREPLŐ ADATOK

- 1.1. A részszakképesítés azonosító száma: 51 341 01
- 1.2. A részszakképesítés megnevezése: Bútor- és szőnyegbecsüs
- 1.3. Iskolai rendszerű szakképzésben a szakképzési évfolyamok száma: -
- 1.4. Iskolarendszeren kívüli szakképzésben az óraszám: 200-300

2. EGYÉB ADATOK

- 2.1. A képzés megkezdésének feltételei:
 - 2.1.1. Iskolai előképzettség: érettségi végzettség
 - 2.1.2. Bemeneti kompetenciák: -
- 2.2. Szakmai előképzettség: -
- 2.3. Előírt gyakorlat: -
- 2.4. Egészségügyi alkalmassági követelmények: -
- 2.5. Pályaalkalmassági követelmények: -
- 2.6. Elméleti képzési idő aránya: 50%
- 2.7. Gyakorlati képzési idő aránya: 50%
- 2.8. Szintvizsga: -
- 2.9. Az iskolai rendszerű képzésben az összefüggő szakmai gyakorlat időtartama: -

3. PÁLYATÜKÖR

- 3.1. A részszakképesítéssel legjellemzőbben betölthető munkakör(ök), foglalkozás(ok)

	A	B	C
3.1.1.	FEOR száma	FEOR megnevezése	A részszakképesítéssel betölthető munkakör(ök)
3.1.2.	3616	Értékbecslő, kárbecslő,	Becsüs, árverező
3.1.3.		kárszakértő	Bútor- és szőnyegbecsüs

- 3.2. A részszakképesítés munkaterületének rövid leírása:

A bútor- és szőnyegbecsüs feladata a bútorok, szőnyegek meghatározása, értékbecslése és különféle konstrukciókban az árak megállapítása.

A részszakképesítéssel rendelkező képes:

- Megállapítani a bútor, szőnyeg típusát, művészeti stílusjegyeit, származását, korát
- Azonosítani a bútor, szőnyeg anyagát, készítési-díszítési technikáit
- Egyszerűbb vizsgálati módszereket alkalmazni
- Szakszerűen megnevezni és leírni az eladásra felkínált tárgy ismérveit, állapotát
- Elvégezni a bútorok, szőnyegek meghatározását, értékbecslését és ármegállapítását
- Kézpénzes felvásárlási tevékenységet folytatni
- Bizományi, aukciós és kereskedelmi tevékenységet folytatni
- Zálogbecsüsi tevékenységet folytatni

- Folyamatosan tájékozódni a szakterületéhez tartozó piac áraitól

3.3. Kapcsolódó szakképesítések

	A	B	C
3.3.1.	A kapcsolódó szakképesítés, részzakképesítés, szakképesítés-ráépülés		
3.3.2.	azonosító száma	megnevezése	a kapcsolódás módja
3.3.3.	52 341 01	Becsüs	szakképesítés

4. SZAKMAI KÖVETELMÉNYEK

	A	B
4.1.	A részzakképesítés szakmai követelménymoduljainak az állam által elismert szakképesítések szakmai követelménymoduljairól szóló kormányrendelet szerinti	
4.2.	azonosító száma	megnevezése
4.3.	10025-12	A kereskedelmi egység működtetése
4.4.	11391-12	Bútorok, szőnyegek értékbecslése
4.5.	11392-12	A becsüs általános tevékenysége

5. VIZSGÁZTATÁSI KÖVETELMÉNYEK

5.1. A komplex szakmai vizsgára bocsátás feltételei:

Az iskolarendszeren kívüli szakképzésben az 5.2. pontban előírt valamennyi modulzáró vizsga eredményes letétele.

5.2.A modulzáró vizsga vizsgatevékenysége és az eredményesség feltétele:

	A	B	C
5.2.1.	A részzakképesítés szakmai követelménymoduljainak		
5.2.2.	azonosító száma	megnevezése	a modulzáró vizsga vizsgatevékenysége
5.2.3.	10025-12	A kereskedelmi egység működtetése	írásbeli
5.2.4.	11391-12	Bútorok, szőnyegek értékbecslése	gyakorlati, írásbeli
5.2.5.	11392-12	A becsüs általános tevékenysége	írásbeli

Egy szakmai követelménymodulhoz kapcsolódó modulzáró vizsga akkor eredményes, ha a modulhoz előírt feladat végrehajtása legalább 51%-osra értékelhető.

5.3. A komplex szakmai vizsga vizsgatevékenységei és vizsgafeladatai:

5.3.1. Gyakorlati vizsgatevékenység

A vizsgafeladat megnevezése: Bútorok és szőnyegek meghatározása, értékbecslése, átvétele

A vizsgafeladat ismertetése: Konkrét bútorok és szőnyegek önálló leírása, meghatározása, értékbecslése katalógusok és egyéb eszközök segítségével (legalább 5 db bútor és 5 db szőnyeg).

Az elvégzett meghatározások, értékbecslések alapján két tárgy készpénzes felvásárlása, vagy bizományi átvétele, vagy aukcióra történő felvétele, vagy zálogba vétele a megfelelő bizonylat kitöltésével.

A vizsgafeladat időtartama: 120 perc

A vizsgafeladat értékelési súlyaránya: 60%

5.3.2. Központi írásbeli vizsgatevékenység

A vizsgafeladat megnevezése: –

A vizsgafeladat ismertetése: –

A vizsgafeladat időtartama: –
A vizsgafeladat értékelési súlyaránya: –

5.3.3. Szóbeli vizsgatevékenység

A vizsgafeladat megnevezése: Az iparművészet (bútor, szőnyeg) története

A vizsgafeladat ismertetése: A központi vizsgafeladatok az alábbi témakörök alapján kerülnek összeállításra:

- Művészettörténeti korok és főbb stílusjegyeik
- A bútortörténeti stílusok, a különböző korokra jellemző bútorfajták
- A bútorkészítéshez felhasznált fafajták
- A különböző korok bútorkészítési technikái, a bútor felületdíszítési típusai, szakkifejezések
- A bútorok készítésével foglalkozó műhelyek, mesterek, jellemző stílusjegye
- A bútorok kiegészítése, átalakítása, restaurálása
- Az ergonómia szerepe a lakáskultúra változásában
- A különböző országokra és korokra jellemző szőnyegfajták (Anatólia, Kaukázus, Irán, Türkmen, Kína, Pakisztán, Afgán, India, Európa)
- A szőnyegkészítés anyagai, színezési módok (természetes és mesterséges színezékek és felismerésük)
- A szőnyegkészítés eszközei, technikái
- Szőnyegekkel, kárpitokkal kapcsolatos szakkifejezések
- A szőnyegek készítésével foglalkozó műhelyek, mesterek, jellemző stílusjegyek
- A szőnyegek vizsgálatának szempontjai
- A szőnyegek értékét befolyásoló tényezők, a szőnyeghibák
- Kommunikáció a felvevőhelyen
- Biztonsági, vagyoni védelmi előírások
- Műtárgyvédelem, védett műtárgyak, vámügyi szabályok

A vizsgafeladat időtartama: 30 perc (felkészülési idő 15 perc, válaszadási idő 15 perc)

A vizsgafeladat értékelési súlyaránya: 40 %

5.4. A vizsgatevékenységek szervezésére, azok vizsgaidőpontjaira, a vizsgaidőszakokra, a vizsgatevékenységek vizsgatételeire, értékelési útmutatóira és egyéb dokumentumaira, a vizsgán használható segédeszközökre vonatkozó részletes szabályok:

A részszakképesítéssel kapcsolatos előírások az állami szakképzési és felnőttképzési szerv <http://www.munka.hu/> című weblapján érhetők el a Szak- és felnőttképzés Vizsgák menüpontjában

5.5. A szakmai vizsga értékelésének a szakmai vizsgaszabályzattól eltérő szempontjai: –

6. ESZKÖZ- ÉS FELSZERELÉSI JEGYZÉK

	A
6.1.	A képzési és vizsgáztatási feladatok teljesítéséhez szükséges eszközök minimumát meghatározó eszköz- és felszerelési jegyzék
6.2.	számológép
6.3.	fényképmásolatok
6.4.	katalógusok
6.5.	számítógép
6.6.	oktatástechnikai eszközök
6.7.	kézi nagyító
6.8.	hosszúsági mérőeszköz
6.9.	Bútorok, szőnyegek és hamisítványok

7. EGYEBEK

A 26. sorszámú Cipőfelsőrész-készítő megnevezésű részszakképesítés szakmai és vizsgakövetelménye

1. AZ ORSZÁGOS KÉPZÉSI JEGYZÉKBEN SZEREPLŐ ADATOK

- 1.1. A részszakképesítés azonosító száma: 31 542 02
- 1.2. Részszakképesítés megnevezése: Cipőfelsőrész-készítő
- 1.3. Iskolai rendszerű szakképzésben a szakképzési évfolyamok száma: -
- 1.4. Iskolarendszeren kívüli szakképzésben az óraszám: 640-960

2. EGYÉB ADATOK

- 2.1. A képzés megkezdésének feltételei:
- 2.1.1. Iskolai előképzettség: alapfokú iskolai végzettség
vagy iskolai előképzettség hiányában
- 2.1.2. Bemeneti kompetenciák: a képzés megkezdhető e rendelet 3. számú mellékletében a könnyűipar szakmacsoportra meghatározott kompetenciák birtokában
- 2.2. Szakmai előképzettség: –
- 2.3. Előírt gyakorlat: –
- 2.4. Egészségügyi alkalmassági követelmények: szükségesek
- 2.5. Pályaalkalmassági követelmények: -
- 2.6. Elméleti képzési idő aránya: 30 %
- 2.7. Gyakorlati képzési idő aránya: 70 %
- 2.8. Szintvizsga: –
- 2.9. Az iskolai rendszerű képzésben az összefüggő szakmai gyakorlat időtartama: –

3. PÁLYATÜKÖR

- 3.1. A részszakképesítéssel legjellemzőbben betölthető munkakör(ök), foglalkozás(ok)

	A	B	C
3.1.1.	FEOR száma	FEOR megnevezése	A részszakképesítéssel betölthető munkakör(ök)
3.1.2.	7217	Cipőfelsőrész-készítő	Cipőfelsőrész varró
3.1.3.			Cipőfelsőrész-készítő

- 3.2. A részszakképesítés munkaterületének rövid leírása:
Bőrből, műbőrből vagy textiltől cipőfelsőrész alkatrészeket szab, előkészít, összeszerel.

A részszakképesítéssel rendelkező képes:

- modellrajzot készíteni
- árkalkulációt készíteni
- megtervezni a terméket
- kiválasztani a szükséges anyagokat
- cipőfelsőrész alkatrészeit kiszabni, előkészíteni
- cipőfelsőrészt összeállítani
- minőségellenőrzést végezni

3.3. Kapcsolódó szakképesítések

	A	B	C
3.3.1.	A kapcsolódó szakképesítés, részsakképesítés, szakképesítés-ráépülés		
3.3.2.	azonosító száma	megnevezése	a kapcsolódás módja
3.3.3.	34 542 02	Cipőkészítő	szakképesítés

4. SZAKMAI KÖVETELMÉNYEK

	A	B
4.1.	A részsakképesítés szakmai követelménymoduljainak az állam által elismert szakképesítések szakmai követelménymoduljairól szóló kormányrendelet szerinti	
4.2.	azonosító száma	megnevezése
4.3.	10256-12	Bőrripari anyagok jellemzői, szabás és előkészítő műveletek
4.4.	10265-12	Cipőipari gyártmánytervezés
4.5.	10264-12	Cipőfelsőrész alkatrészek előkészítő műveletei
4.6.	10263-12	Cipőfelsőrész összeállítása

5. VIZSGÁZTATÁSI KÖVETELMÉNYEK

5.1. A komplex szakmai vizsgára bocsátás feltételei:

Az iskolarendszeren kívüli szakképzésben az 5.2. pontban előírt valamennyi modulzáró vizsga eredményes letétele.

5.2.A modulzáró vizsga vizsgatevékenysége és az eredményesség feltétele:

	A	B	C
5.2.1.	A részsakképesítés szakmai követelménymoduljainak		
5.2.2.	azonosító száma	megnevezése	a modulzáró vizsga vizsgatevékenysége
5.2.3.	10256-12	Bőrripari anyagok jellemzői, szabás és előkészítő műveletek	szóbeli
5.2.4.	10265-12	Cipőipari gyártmánytervezés	gyakorlat (minta készítés alapminta alapján)
5.2.5.	10264-12	Cipőfelsőrész alkatrészek előkészítő műveletei	szóbeli
5.2.6.	10263-12	Cipőfelsőrész összeállítása	gyakorlat

Egy szakmai követelménymodulhoz kapcsolódó modulzáró vizsga akkor eredményes, ha a modulhoz előírt feladat végrehajtása legalább 51%-osra értékelhető.

5.3. A komplex szakmai vizsga vizsgatevékenységei és vizsgafeladatai:

5.3.1. Gyakorlati vizsgatevékenység

A vizsgafeladat megnevezése: Cipőfelsőrész készítés

A vizsgafeladat ismertetése:

Vizsgafeladat műszaki dokumentáció alapján:

Előkészített alkatrészekből (kiszabva, vékonyítva) egy pár cipőfelsőrészt kell elkészíteni, I. vagy a II.alaptechnológia alkalmazásával,

A cipőfelsőrész elsősorban természetes alapanyagokból készüljön, és cipőipari alapgépekkel, szerszámokkal elkészíthető legyen.

A vizsgafeladat időtartama: 240 perc

A vizsgafeladat értékelési súlyaránya: 70 %

5.3.2. Központi írásbeli vizsgatevékenység

A vizsgafeladat megnevezése: –

A vizsgafeladat ismertetése: –

A vizsgafeladat időtartama: –

A vizsgafeladat értékelési súlyaránya: –

5.3.3. Szóbeli vizsgatevékenység

A vizsgafeladat megnevezése: Bőripari anyagok jellemzői, Bőripari anyagok jellemzői, gyártás-előkészítés, cipőfelsőrész gyártástechnológiája.

A vizsgafeladat ismertetése:

A szóbeli központilag összeállított vizsgakérdései az alábbi témaköröket tartalmazzák.

Bőripari anyagok jellemzői, cipőfelsőrész, kész lábbelik gyártástechnológiája:
börgyártás, bőryanagok tulajdonságai
egyéb bőrfeldolgozó ipari anyagok jellemzői, tulajdonságai
bőrfeldolgozó ipari anyagok szabása
cipőipari gyártás-előkészítő műveletek
bőrfeldolgozó ipari előkészítő műveletek
cipőfelsőrész alkatrészek előkészítő műveletei
cipőfelsőrész összeszerelési technológiák

A vizsgafeladat időtartama: 30 perc (felkészülési idő 15 perc)

A vizsgafeladat értékelési súlyaránya: 30 %

5.4. A vizsgatevékenységek szervezésére, azok vizsgaidőpontjaira, a vizsgaidőszakokra, a vizsgatevékenységek vizsgatételeire, értékelési útmutatóira és egyéb dokumentumaira, a vizsgán használható segédeszközökre vonatkozó részletes szabályok:

A részsakképesítéssel kapcsolatos előírások az állami szakképzési és felnőttképzési szerv <http://www.munka.hu/> című weblapján érhetők el a Szak- és felnőttképzés Vizsgák menüpontjában

5.5. A szakmai vizsga értékelésének a szakmai vizsgaszabályzattól eltérő szempontjai: –

6. ESZKÖZ- ÉS FELSZERELÉSI JEGYZÉK

	A
6.1.	A képzési és vizsgáztatási feladatok teljesítéséhez szükséges eszközök minimumát meghatározó eszköz- és felszerelési jegyzék
6.2.	Rajzeszközök
6.3.	Tervezőasztal
6.4.	Kéziszabász-kés
6.5.	Munkaasztal
6.6.	Szabásgép, gépi szabáskések
6.7.	Köszörűgép
6.8.	Szélvékonyító gép
6.9.	Hasító gép
6.10.	Lyukasztó, ringliző gép
6.11.	Kéziszerszámok felsőrész készítéshez
6.12.	Alapöltésű varrógépek
6.13.	Speciális varrógépek
6.14.	Speciális célgépek/szélbehajtó,közbélelő/

7. EGYEBEK

Bőr- és Cipőipari Egyesülés (BCE),
Tel./Fax: +36 (1) 221-9326,
E-mail: bce@bcehungary.org
Internet: www.bcehungary.org

Bőr-, Cipő- és Bőrfeldolgozóipari Tudományos Egyesület (BCBTE),
1047 Budapest, Attila u. 64.
Tel.: +36 (1) 272-0011,
Fax: +36 (1) 369-1058,
E-mail: info@bcbte.org

A 27. sorszámú Cipőgyártó megnevezésű részszakképesítés szakmai és vizsgakövetelménye

1. AZ ORSZÁGOS KÉPZÉSI JEGYZÉKBEN SZEREPLŐ ADATOK

- 1.1. A részszakképesítés azonosító száma: 31 542 03
- 1.2. Részszakképesítés megnevezése: Cipőgyártó
- 1.3. Iskolai rendszerű szakképzésben a szakképzési évfolyamok száma: -
- 1.4. Iskolarendszeren kívüli szakképzésben az óraszám: 560-840

2. EGYÉB ADATOK

2.1. A képzés megkezdésének feltételei:

2.1.1. Iskolai előképzettség: alapkülső iskolai végzettség

vagy iskolai előképzettség hiányában

2.1.2. Bemeneti kompetenciák: a képzés megkezdhető e rendelet 3. számú mellékletében a könnyűipar szakmacsoportra meghatározott kompetenciák birtokában

2.2. Szakmai előképzettség: –

2.3. Előírt gyakorlat: –

2.4. Egészségügyi alkalmassági követelmények: szükségesek

2.5. Pályaalkalmassági követelmények: -

2.6. Elméleti képzési idő aránya: 30 %

2.7. Gyakorlati képzési idő aránya: 70%

2.8. Szintvizsga: –

2.9. Az iskolai rendszerű képzésben az összefüggő szakmai gyakorlat időtartama: –

3. PÁLYATÜKÖR

3.1. A részszakképesítéssel legjellemzőbben betölthető munkakör(ök), foglalkozás(ok)

	A	B	C
3.1.1.	FEOR száma	FEOR megnevezése	A részszakképesítéssel betölthető munkakör(ök)
3.1.2.	7217	Cipész, cipőkészítő, -javító	Cipőjavító Cipész, cipőkészítő, -javító
3.1.3.			Cipőjavító
3.1.4.			Papucskészítő
3.1.5.			Varga

3.2. A részszakképesítés munkaterületének rövid leírása:

A szakképesítés munkaterületének rövid leírása, ismertetése: A kész cipőfelsőrészt, a cipő alsórész alkatrészekkel összeszereli, a kész cipő kikészíti, a használt lábbeliket javítja, felújítja.

A részszakképesítéssel rendelkező képes:

- megállapodni a megrendelővel az összeszerelendő cipő típusáról, méretéről, a szükséges javításokról
- árkalkulációt készíteni
- kiválasztani a szükséges anyagokat
- cipő alsórész alkatrészeket előkészíteni
- cipő felső és alsó részt (technológiától függő) összeszerelni
- minőségellenőrzést végezni
- a kész cipőt tisztítani, festeni, fényezni
- használt lábbeliket javítani, felújítani

3.3. Kapcsolódó szakképesítések

	A	B	C
3.3.1.	A kapcsolódó szakképesítés, részszakképesítés, szakképesítés-ráépülés		
3.3.2.	azonosító száma	megnevezése	a kapcsolódás módja
3.3.3.	34 542 02	Cipőkészítő	szakképesítés

4. SZAKMAI KÖVETELMÉNYEK

	A	B
4.1.	A részszakképesítés szakmai követelménymoduljainak az állam által elismert szakképesítések szakmai követelménymoduljairól szóló kormányrendelet szerinti	
4.2.	azonosító száma	megnevezése
4.3.	10256-12	Bőripari anyagok jellemzői, szabás és előkészítő műveletek
4.4.	10265-12	Cipőipari gyártmánytervezés
4.5.	10262-12	Cipő összeállítása
4.6.	10261-12	Cipő javítása

5. VIZSGÁZTATÁSI KÖVETELMÉNYEK

5.1. A komplex szakmai vizsgára bocsátás feltételei:

Az iskolarendszeren kívüli szakképzésben az 5.2. pontban előírt valamennyi modulzáró vizsga eredményes letétele.

5.2.A modulzáró vizsga vizsgatevékenysége és az eredményesség feltétele:

	A	B	C
5.2.1.	A részszakképesítés szakmai követelménymoduljainak		
5.2.2.	azonosító száma	megnevezése	a modulzáró vizsga vizsgatevékenysége
5.2.3.	10256-12	Bőripari anyagok jellemzői, szabás és előkészítő műveletek	szóbeli
5.2.4.	10265-12	Cipőipari gyártmánytervezés	gyakorlat (minta készítés alapminta alapján)
5.2.5.	10262-12	Cipő összeállítása	gyakorlat

5.2.6.	10261-12	Cipő javítása	gyakorlat
--------	----------	---------------	-----------

Egy szakmai követelménymodulhoz kapcsolódó modulzáró vizsga akkor eredményes, ha a modulhoz előírt feladat végrehajtása legalább 51%-osra értékelhető.

5.3. A komplex szakmai vizsga vizsgatevékenységei és vizsgafeladatai:

5.3.1. Gyakorlati vizsgatevékenység

A vizsgafeladat megnevezése: egy pár kész cipőfelsőrész és alsórész összeszerelése

A vizsgafeladat ismertetése:

Vizsgafeladat műszaki dokumentáció alapján:

Előkészített alsórész alkatrészekből (kéreg, orrmerevítő, foglaló-talpbélés, talp, sarok) előre összeállított kész cipőfelsőrész felhasználásával egy pár cipőt kell összeszerelni ragasztott vagy varrott talpfelerősítési technológia alkalmazásával.

A cipő elsősorban természetes alapanyagokból készüljön, és cipőipari alapgépekkel, szerszámokkal elkészíthető legyen.

A vizsgafeladat időtartama: 240 perc

A vizsgafeladat értékelési súlyaránya: 70 %

5.3.2. Központi írásbeli vizsgatevékenység

A vizsgafeladat megnevezése: –

A vizsgafeladat ismertetése: –

A vizsgafeladat időtartama: –

A vizsgafeladat értékelési súlyaránya: –

5.3.3. Szóbeli vizsgatevékenység

A vizsgafeladat megnevezése: Bőripari anyagok jellemzői, gyártás-előkészítés, cipő összeszerelésének gyártástechnológiája.

A vizsgafeladat ismertetése:

A szóbeli központilag összeállított vizsgakérdései az alábbi témaköröket tartalmazzák.

Bőripari anyagok jellemzői, cipőfelsőrész, kész lábbelik gyártástechnológiája:

bőrgyártás, bőryanagok tulajdonságai

egyéb bőrfeldolgozó ipari anyagok jellemzői, tulajdonságai

bőrfeldolgozó ipari anyagok szabása

cipőipari gyártás-előkészítés műveletei

bőrfeldolgozó ipari előkészítő műveletek

alsórész alkatrészek előkészítő műveletei

alsó és felsőrész összeszerelési technológiák

lábbeli kikészítés

cipőjavítás

A vizsgafeladat időtartama: 30 perc (felkészülési idő 15 perc)

A vizsgafeladat értékelési súlyaránya: 30 %

5.4. A vizsgatevékenységek szervezésére, azok vizsgaidőpontjaira, a vizsgaidőszakokra, a vizsgatevékenységek vizsgatételeire, értékelési útmutatóira és egyéb dokumentumaira, a vizsgán használható segédeszközökre vonatkozó részletes szabályok:

A részszakképesítéssel kapcsolatos előírások az állami szakképzési és felnőttképzési szerv <http://www.munka.hu/> című weblapján érhetők el a Szak- és felnőttképzés Vizsgák menüpontjában

5.5. A szakmai vizsga értékelésének a szakmai vizsgaszabályzattól eltérő szempontjai: –

6. ESZKÖZ- ÉS FELSZERELÉSI JEGYZÉK

	A
6.1.	A képzési és vizsgáztatási feladatok teljesítéséhez szükséges eszközök minimumát meghatározó eszköz- és felszerelési jegyzék
6.2.	Rajzeszközök
6.3.	Tervezőasztal
6.4.	Kéziszabász-kés
6.5.	Munkaasztal
6.6.	Szabásgép, gépi szabáskések
6.7.	Köszörűgép
6.8.	Szélvékonyító gép
6.9.	Hasító gép
6.10.	Lyukasztó, ringliző gép
6.11.	Foglaló-gépek
6.12.	Csiszoló, kalapáló gépek
6.13.	Talpprés gép
6.14.	Talp és sarokmaró gép
6.15.	Talpaktiváló berendezés
6.16.	Sarokfelerősítő-gép
6.17.	Kaptasorozat
6.18.	Kéziszerszámok felsőrész készítéshez
6.19.	Kéziszerszámok alsórész készítéshez
6.20.	Díszítő kéziszerszámok
6.21.	Tágító-gép

7. EGYEBEK

Bőr- és Cipőipari Egyesülés (BCE),
Tel./Fax: +36 (1) 221-9326,
E-mail: bce@bcehungary.org
Internet: www.bcehungary.org

Bőr-, Cipő- és Bőrfeldolgozóipari Tudományos Egyesület (BCBTE),
1047 Budapest, Attila u. 64.
Tel.: +36 (1) 272-0011,
Fax: +36 (1) 369-1058,
E-mail: info@bcbte.org

A 28. sorszámú Cipőkészítő megnevezésű szakképesítés szakmai és vizsgakövetelménye

1. AZ ORSZÁGOS KÉPZÉSI JEGYZÉKBEN SZEREPLŐ ADATOK

- 1.1. A szakképesítés azonosító száma: 34 542 02
- 1.2. Szakképesítés megnevezése: Cipőkészítő
- 1.3. Iskolai rendszerű szakképzésben a szakképzési évfolyamok száma: 3
- 1.4. Iskolarendszeren kívüli szakképzésben az óraszám: 960-1440

2. EGYÉB ADATOK

2.1. A képzés megkezdésének feltételei:

2.1.1. Iskolai előképzettség: alpfokú iskolai végzettség
vagy iskolai előképzettség hiányában

2.1.2. Bemeneti kompetenciák: A képzés megkezdhető az e rendelet 3. számú mellékletében a Könnyűipar szakmacsoportra meghatározott kompetenciák birtokában

2.2. Szakmai előképzettség: –

2.3. Előírt gyakorlat: –

2.4. Egészségügyi alkalmassági követelmények: szükségesek

2.5. Pályaalkalmassági követelmények: -

2.6. Elméleti képzési idő aránya: 30%

2.7. Gyakorlati képzési idő aránya: 70%

2.8. Szintvizsga: nappali rendszerű oktatás vagy a nappali oktatás munkarendje szerint szervezett felnőttoktatás esetén kötelező

2.9. Az iskolai rendszerű képzésben az összefüggő szakmai gyakorlat időtartama:

3 évfolyamos képzés esetén a 9. évfolyamot követően 140 óra, a 10. évfolyamot követően 140 óra; 2 évfolyamos képzés esetén az első szakképzési évfolyamot követően 160 óra

3. PÁLYATÜKÖR

3.1. A szakképesítéssel legjellemzőbben betölthető munkakör(ök), foglalkozás(ok)

	A	B	C
3.1.1.	FEOR száma	FEOR megnevezése	A szakképesítéssel betölthető munkakör(ök)
3.1.2.	7217	Cipész, cipőkészítő, javító	Cipőfelsőrész varró
3.1.3.			Cipőfelsőrész-készítő
3.1.4.			Cipőjavító
3.1.5.			Csizmadia
3.1.6.			Papucskészítő
3.1.7.			Színházi cipész
3.1.8.			Varga

3.2. A szakképesítés munkaterületének rövid leírása:

Bőrből vagy műbőrből cipőket, szandálokat, csizmákat készít és javít.

A szakképesítéssel rendelkező képes:

- megállapodni a megrendelővel a készítendő cipő típusáról, méretéről, a szükséges javításokról
- modellrajzot készíteni
- árkalkulációt készíteni
- megtervezni a terméket
- kiválasztani a szükséges anyagokat
- cipőfelsőrész alkatrészeit kiszabni, előkészíteni
- cipőfelsőrészt összeállítani
- cipőalsórész alkatrészeket előkészíteni
- a felső és alsó részt (technológiától függő) összeszerelni
- minőségellenőrzést végezni
- a kész cipőt tisztítani, festeni, fényezni
- használt lábbeliket javítani, felújítani

3.3. Kapcsolódó szakképesítések

	A	B	C
3.3.1.	A kapcsolódó szakképesítés, részzakképesítés, szakképesítés-ráépülés		
3.3.2.	azonosító száma	megnevezése	a kapcsolódás módja
3.3.3.	31 542 02	Cipőfelsőrész-készítő	részzakképesítés
3.3.4.	31 542 03	Cipőgyártó	részzakképesítés
3.3.5.	33 542 01	Ortopédiai cipész	szakképesítés-ráépülés

4. SZAKMAI KÖVETELMÉNYEK

	A	B
4.1.	A szakképesítésszakmai követelménymoduljainak az állam által elismert szakképesítések szakmai követelménymoduljairól szóló kormányrendelet szerinti	
4.2.	azonosító száma	megnevezése
4.3.	10256-12	Bőripari anyagok jellemzői, szabás és előkészítő műveletek
4.4.	10265-12	Cipőipari gyártmánytervezés
4.5.	10264-12	Cipőfelsőrész-alkatrészek előkészítő műveletei
4.6.	10263-12	Cipőfelsőrész összeállítása
4.7.	10262-12	Cipő összeállítása
4.8.	10261-12	Cipő javítása
4.9.	11497-12	Foglalkoztatás I.
4.10.	11499-12	Foglalkoztatás II.
4.11.	11500-12	Munkahelyi egészség és biztonság

5. VIZSGÁZTATÁSI KÖVETELMÉNYEK

5.1. A komplex szakmai vizsgára bocsátás feltételei:

Az iskolarendszeren kívüli szakképzésben az 5. 2. pontban előírt valamennyi modulzáró vizsga eredményes letétele.

Az iskolai rendszerű szakképzésben az évfolyam teljesítését igazoló bizonyítványban foglaltak szerint teljesített tantárgyak – a szakképzési kerettantervben meghatározottak szerint – egyenértékűek az adott követelménymodulhoz tartozó modulzáró vizsga teljesítésével.

Vizsgaretek készítése és leadása iskolai rendszerű képzés esetén legkésőbb az utolsó tanítási napon, iskolarendszeren kívüli képzés esetén a vizsgára történő jelentkezéskor.

5.2.A modulzáró vizsga vizsgatevékenysége és az eredményesség feltétele:

	A	B	C
5.2.1.	A szakképesítés/részzakképesítés/szakképesítés-ráépülésszakmai követelménymoduljainak		
5.2.2.	azonosító száma	megnevezése	a modulzáró vizsga vizsgatevékenysége
5.2.3.	10256-12	Bőripari anyagok jellemzői, szabás és előkészítő műveletek	szóbeli
5.2.4.	10265-12	Cipőipari gyártmánytervezés	gyakorlat (mintakészítés alampinta alapján)
5.2.5.	10264-12	Cipőfelsőrész-alkatrészek előkészítő műveletei	szóbeli
5.2.6.	10263-12	Cipőfelsőrész összeállítása	gyakorlat
5.2.7.	10262-12	Cipő összeállítása	gyakorlat
5.2.8.	10261-12	Cipőjavítása	gyakorlat
5.2.9.	11497-12	Foglalkoztatás I.	írásbeli
5.2.10.	11499-12	Foglalkoztatás II.	írásbeli
5.2.11.	11500-12	Munkahelyi egészség és biztonság	írásbeli

Egy szakmai követelménymodulhoz kapcsolódó modulzáró vizsga akkor eredményes, ha a modulhoz előírt feladat végrehajtása legalább 51%-osra értékelhető.

5.3. A komplex szakmai vizsga vizsgatevékenységei és vizsgafeladatai:

5.3.1. Gyakorlati vizsgatevékenység

A) A vizsgafeladat megnevezése: Vizsgaremek készítése

A vizsgafeladat ismertetése: A vizsgaremek tartalma: a vizsgázó által tetszőlegesen választott cipőmodell alapján készített cipőfelsőrész és az összeszerelt cipő műszaki dokumentációja

A műszaki dokumentáció összetevői:

saját tervezésű modell, szabadkézi rajza

a kész cipő műszaki leírása

a cipőfelsőrész, szerkesztéssel készült összeállítási rajza és alkatrészek mintái

az alkatrész minták közül egy pár főalkatrész anyagszükséglete (paralelogramma rajz, szakmai számítások)

a kész cipő (felsőrész, alsó-felső rész összeállítása) elkészítéséhez szükséges technológiai utasítás, gépek berendezések megjelölésével

A műszaki dokumentáció formai előírásai:

a vizsgaremek dokumentációja számítógépen szövegszerkesztővel készüljön

terjedelem minimum 3, maximum 10 oldal

betűméret 12 pont

sortávolság 1,5

alsó, felső margó 2,5

jobb, bal margó 2,5

szerkesztések, rajzok, a műszaki rajz előírásai alapján készüljenek

A vizsgaremeken egyértelműen és tartósan szerepeljen a vizsgázó neve (minden összetevő darabján).

A vizsgaremek részeinek értékelése %-ban kifejezve:

A szakmai gyakorlati vizsga egyik érdemjegyét a vizsgaremek adja. Vizsgaremeket a vizsgabizottság, a műszaki dokumentáció teljessége, szakmai megfelelősége alapján értékeli. Eredményes a vizsgaremek, ha az értékelés során a 60%-ot elérte.

A vizsgafeladat időtartama: 0 perc

A vizsgafeladat értékelési súlyaránya: 10%

B) A vizsgafeladat megnevezése:

Egy pár cipőfelsőrész elkészítése és egy pár cipőfelsőrész és alsórész összeszerelése

A vizsgafeladat ismertetése: Vizsgafeladat műszaki dokumentáció alapján:

előkészített alkatrészekből (kiszabva, vékonyítva) egy pár cipőfelsőrést kell elkészíteni, I. vagy a II. alaptermés alkalmazásával, előkészített alsórész alkatrészekből (kéreg, orrmerevítő, foglaló-talpbélés, talp, sarok) előre összeállított cipőfelsőrész felhasználásával egy pár cipőt kell összeszerelni ragasztott vagy varrott talpfelerősítési technológia alkalmazásával.

A cipő elsősorban természetes alapanyagokból készüljön, és cipőipari alapgépekkel, szerszámokkal elkészíthető legyen.

A vizsgafeladat időtartama: 480 perc

A vizsgafeladat értékelési súlyaránya: 60%

5.3.2. Központi írásbeli vizsgatevékenység

A vizsgafeladat megnevezése: –

A vizsgafeladat ismertetése: –

A vizsgafeladat időtartama: –

A vizsgafeladat értékelési súlyaránya: –

5.3.3. Szóbeli vizsgatevékenység

A vizsgafeladat megnevezése: Bőripari anyagok jellemzői, cipőfelsőrész, kész lábbelik gyártástechnológiája

A vizsgafeladat ismertetése: A szóbeli központilag összeállított vizsgakérdései az alábbi témaköröket tartalmazzák.

Bőripari anyagok jellemzői, cipőfelsőrész, kész lábbelik gyártástechnológiája:

börgyártás, bőryanagok tulajdonságai
egyéb bőrfeldolgozó ipari anyagok jellemzői, tulajdonságai
bőrfeldolgozó ipari anyagok szabása
bőrfeldolgozó ipari előkészítő műveletek
cipőfelsőrész alkatrészek előkészítő műveletei
cipőfelsőrész összeszerelési technológiák
alsórész alkatrészek előkészítő műveletei
alsó és felsőrész összeszerelési technológiák
lábbeli kikészítés
cipőjavítás

A vizsgafeladat időtartama: 30 perc (felkészülési idő 15 perc)

A vizsgafeladat értékelési súlyaránya: 30%

5.4. A vizsgatevékenységek szervezésére, azok vizsgaidőpontjaira, a vizsgaidőszakokra, a vizsgatevékenységek vizsgatételeire, értékelési útmutatóira és egyéb dokumentumaira, a vizsgán használható segédeszközökre vonatkozó részletes szabályok:

A szakképesítéssel kapcsolatos előírások az állami szakképzési és felnőttképzési szerv <http://www.munka.hu/> című weblapján érhetők el a Szak- és felnőttképzés Vizsgák menüpontjában

5.5. A szakmai vizsga értékelésének a szakmai vizsgaszabályzattól eltérő szempontjai: –

6. ESZKÖZ- ÉS FELSZERELÉSI JEGYZÉK

A	
6.1.	A képzési és vizsgáztatási feladatok teljesítéséhez szükséges eszközök minimumát meghatározó eszköz- és felszerelési jegyzék
6.2.	Rajzeszközök
6.3.	Tervezőasztal
6.4.	Kéziszabász-kés
6.5.	Munkaasztal
6.6.	Szabásgép, gépi szabáskések
6.7.	Köszörűgép
6.8.	Varrógépek
6.9.	Szélvékonyító gép
6.10.	Hasító gép
6.11.	Lyukasztó, ringliző gép
6.12.	Foglaló-gépek
6.13.	Csiszoló, kalapáló gépek
6.14.	Talpprés gép
6.15.	Talp és sarokmaró gép
6.16.	Talpaktiváló berendezés
6.17.	Sarokfelerősítő-gép
6.18.	Kaptasorozat
6.19.	Kéziszerszámok felsőrész készítéshez
6.20.	Kéziszerszámok alsórész készítéshez
6.22.	Díszítő kéziszerszámok
6.23.	Tágító-gép

7. EGYEBEK

A 29. sorszámú CNC gépkezelő megnevezésű szakképesítés-ráépülés szakmai és vizsgakövetelménye

1. AZ ORSZÁGOS KÉPZÉSI JEGYZÉKBEN SZEREPLŐ ADATOK

- 1.1. A szakképesítés-ráépülés azonosító száma:35 521 01
- 1.2. Szakképesítés-ráépülés megnevezése: CNC gépkezelő
- 1.3. Iskolai rendszerű szakképzésben a szakképzési évfolyamok száma: 1
- 1.4. Iskolarendszeren kívüli szakképzésben az óraszám: 480-720

2. EGYÉB ADATOK

- 2.1. A képzés megkezdésének feltételei:
 - 2.1.1. Iskolai előképzettség: -
 - 2.1.2. Bemeneti kompetenciák: –
- 2.2. Szakmai előképzettség: 34 521 03 Gépi forgácsoló, bővebben a 7.2. pont szerint
- 2.3. Előírt gyakorlat: –
- 2.4. Egészségügyi alkalmassági követelmények: szükségesek
- 2.5. Pályaalkalmassági követelmények: -
- 2.6. Elméleti képzési idő aránya: 35%
- 2.7. Gyakorlati képzési idő aránya: 65%
- 2.8. Szintvizsga: –
- 2.9. Az iskolai rendszerű képzésben az összefüggő szakmai gyakorlat időtartama:-

3. PÁLYATÜKÖR

- 3.1. A szakképesítés-ráépüléssel legjellemzőbben betölthető munkakör(ök), foglalkozás(ok)

	A	B	C
3.1.1.	FEOR száma	FEOR megnevezése	A szakképesítés-ráépüléssel betölthető munkakör(ök)
3.1.2.	7323	Forgácsoló	Forgácsoló
3.1.3.			Esztergályos
3.1.4.			Fúrós
3.1.5.			Marós
3.1.6.			NC, CNC gépkezelő
3.1.7.			Szikraforgácsoló

- 3.2. A /szakképesítés-ráépülés munkaterületének rövid leírása:

A CNC forgácsoló feladata acélból, öntvényből, színesfémből és nemfémes anyagokból különféle összetett geometriai kialakítású, öntött, hegesztett vagy előmunkált, többnyire gépiparban gyártott termékek alkatrészeinek, részegységeinek CNC megmunkáló gépeken történő elkészítése (gyártása) előírt pontossággal

műszaki rajz, műhelyrajz alapján.

A szakképesítés-ráépüléssel rendelkező képes:

- Előkészíteni a munkafeladat végrehajtását, az ahhoz szükséges anyagokat, segédanyagokat, előre gyártott elemeket, gépeket, szerszámokat, mérőeszközöket, felfogó- és befogóeszközöket, szállító- és emelő berendezéseket, személyi védőfelszereléseket
- ellenőrizni a munkafeltételeket, a kiinduló munkadarab, fëlgyártmány méreteit, a CNC szerszámgép üzemképességét
- kiválasztani a mérő- és ellenőrző eszközöket
- számítógéppel támogatott méréseket végezni (SPC)
- kiválasztani és betárazni a szükséges (előre bemért) szerszámokat
- CNC megmunkálási programokat írni, amely alprogramokat, ciklusutasításokat alkalmaz
- betölteni, ellenőrizni a megmunkálás CNC-programját, szükség esetén módosítást végezni
- betölteni a gépbeállítási paramétereket, beállítani a gépet (szerszámkorrekciók, nullponteltolás stb.)
- egyszerű és összetett precíziós CNC megmunkálási műveleteket végezni előírt pontossággal
- szükség szerint éleket sorjázni
- elvégezni a gépkarbantartási feladatokat

3.3. Kapcsolódó szakképesítések

	A	B	C
3.3.1.	A kapcsolódó szakképesítés, részsakképesítés, szakképesítés-ráépülés		
3.3.2.	azonosító száma	megnevezése	a kapcsolódás módja
3.3.3.	34 521 03	Gépi forgácsoló	szakképesítés

4. SZAKMAI KÖVETELMÉNYEK

	A	B
4.1.	A szakképesítés-ráépülésszakmai követelménymoduljainak az állam által elismert szakképesítések szakmai követelménymoduljairól szóló kormányrendelet szerinti	
4.2.	azonosító száma	megnevezése
4.3.	11399-12	CNC-forgácsolás

5. VIZSGÁZTATÁSI KÖVETELMÉNYEK

5.1. A komplex szakmai vizsgára bocsátás feltételei:

Az iskolarendszeren kívüli szakképzésben az 5.2. pontban előírt valamennyi modulzáró vizsga eredményes letétele.

Az iskolai rendszerű szakképzésben az évfolyam teljesítését igazoló bizonyítványban foglaltak szerint teljesített tantárgyak – a szakképzési kerettantervben meghatározottak szerint – egyenértékűek az adott követelménymodulhoz tartozó modulzáró vizsga teljesítésével.

5.2.A modulzáró vizsga vizsgatevékenysége és az eredményesség feltétele:

	A	B	C
5.2.1.	A szakképesítés-ráépülésszakmai követelménymoduljainak		
5.2.2.	azonosító száma	megnevezése	a modulzáró vizsga vizsgatevékenysége
5.2.3.	11399-12	CNC-forgácsolás	gyakorlati, írásbeli, szóbeli

Egy szakmai követelménymodulhoz kapcsolódó modulzáró vizsga akkor eredményes, ha a modulhoz előírt feladat végrehajtása legalább 51%-osra értékelhető.

5.3. A komplex szakmai vizsga vizsgatevékenységei és vizsgafeladatai:

5.3.1. Gyakorlati vizsgatevékenység

A vizsgafeladat megnevezése:

Egyszerű és összetett precíziós CNC megmunkálási műveleteket végez

A vizsgafeladat ismertetése:

Az alkatrész műszaki rajza alapján esztergálási, marási és köszörülési műveletek meghatározása, az alkatrész egy műveleti programjának megírása, CNC szerszámgép (CNC eszterga, CNC marógép, CNC köszörűgép) előkészítése, programbevitel, programtesztelés, CNC szerszámgép felszerszámozása, szerszámkorrekciók beírása, CNC szerszámgép kezelése, gyártásközi méretek ellenőrzése, dokumentálás.

A vizsgafeladat időtartama: 480 perc

A vizsgafeladat értékelési súlyaránya: 55 %

5.3.2. Központi írásbeli vizsgatevékenység

A vizsgafeladat megnevezése:

CNC programozás

A vizsgafeladat ismertetése:

Műszaki rajz szerinti alkatrész-geometria egy felfogásban végrehajtható műveleteihez CNC megmunkáló program készítése, a tanult programnyelv(ek) szerint (esztergálás, marás, fúrás, köszörülés, ciklusutasítások alkalmazása, alprogramok alkalmazása)

A vizsgafeladat időtartama: 90 perc

A vizsgafeladat értékelési súlyaránya: 25%

5.3.3. Szóbeli vizsgatevékenység

A vizsgafeladat megnevezése:

CNC forgácsolás technológiája, gépei, berendezései

A vizsgafeladat ismertetése:

Válaszadás a vizsgakövetelmények alapján összeállított, előre kiadott tételsorokból húzott kérdésekre. A szóbeli központilag összeállított vizsga kérdései a 4. Szakmai követelmények fejezetben megadott témaköröket tartalmazza.

A vizsgafeladat időtartama: 30 perc (felkészülési idő 20 perc, válaszadás 10 perc)

A vizsgafeladat értékelési súlyaránya: 20%

5.4. A vizsgatevékenységek szervezésére, azok vizsgaidőpontjaira, a vizsgaidőszakokra, a vizsgatevékenységek vizsgatételeire, értékelési útmutatóira és egyéb dokumentumaira, a vizsgán használható segédeszközökre vonatkozó részletes szabályok:

A szakképesítés-ráépüléssel kapcsolatos előírások az állami szakképzési és felnőttképzési szerv <http://www.munka.hu/> című weblapján érhetők el a Szak- és felnőttképzés Vizsgák menüpontjában

5.5. A szakmai vizsga értékelésének a szakmai vizsgaszabályzattól eltérő szempontjai: –

6. ESZKÖZ- ÉS FELSZERELÉSI JEGYZÉK

	A
6.1.	A képzési és vizsgáztatási feladatok teljesítéséhez szükséges eszközök minimumát meghatározó eszköz- és felszerelési jegyzék
6.2.	Kéziszerszámok
6.3.	Munkadarab befogó eszközök
6.4.	Szerszámbebefogó eszközök
6.5.	Mérőeszközök
6.6.	Fém megmunkáló szerszámok
6.7.	CNC esztergagép
6.8.	CNC marógép
6.9.	CNC köszörűgép

6.10.	CNC megmunkáló központ
6.11.	Ipari robot
6.12.	Szerszámbemérő gép
6.13.	Szikraforgácsoló gép (tömb, huzal)
6.14.	Elszívó berendezések
6.15.	Hűtés-kenés berendezései
6.16.	Forgácseltávolító rendszer
6.17.	Védőberendezések

7. EGYEBEK

5.5. Szakmai előképzettségek a 2.2. ponton kívül

31 521 09 1000 00 00 Gépi forgácsoló
54 521 01 0000 00 00 Gépgyártástechnológiai technikus
31 5233 14 Fémforgácsoló szakképesítés
51 5233 01 Fémforgácsoló szakképesítés

A 30. sorszámú Cukrász megnevezésű szakképesítés szakmai és vizsgakövetelménye

1. AZ ORSZÁGOS KÉPZÉSI JEGYZÉKBEN SZEREPLŐ ADATOK

- 1.1. A szakképesítés azonosító száma: 34 811 01
- 1.2. Szakképesítés megnevezése: Cukrász
- 1.3. Iskolai rendszerű szakképzésben a szakképzési évfolyamok száma: 3
- 1.4. Iskolarendszeren kívüli szakképzésben az óraszám: 960-1440

2. EGYÉB ADATOK

2.1. A képzés megkezdésének feltételei:

2.1.1. Iskolai előképzettség: alapfokú iskolai végzettség vagy iskolai előképzettség hiányában
2.1.2. Bemeneti kompetenciák: a képzés megkezdhető e rendelet 3. számú mellékletében a Vendéglátás-turisztika szakmacsoportra meghatározott kompetenciák birtokában.

2.2. Szakmai előképzettség: –

2.3. Előírt gyakorlat: –

2.4. Egészségügyi alkalmassági követelmények: szükségesek

2.5. Pályaalkalmassági követelmények: szükségesek

2.6. Elméleti képzési idő aránya: 30 %

2.7. Gyakorlati képzési idő aránya: 70 %

2.8. Szintvizsga: nappali rendszerű oktatás vagy a nappali oktatás munkarendje szerint szervezett felnőttoktatás esetén kötelező

2.9. Az iskolai rendszerű képzésben az összefüggő szakmai gyakorlat időtartama: 3 évfolyamos képzés esetén a 9. évfolyamot követően 140 óra, a 10. évfolyamot követően 140 óra; 2 évfolyamos képzés esetén az első szakképzési évfolyamot követően 160 óra

3. PÁLYATÜKÖR

3.1. A szakképesítéssel legjellemzőbben betölthető munkakör(ök), foglalkozás(ok)

	A	B	C
3.1.1.	FEOR száma	FEOR megnevezése	A szakképesítéssel betölthető munkakör(ök)
3.1.2.	5135	Cukrász	Fagylalkészítő
3.1.3.			Karamell cukrász
3.1.4.			Lágyfagylaltos
3.1.5.			Marcipánfigura készítő
3.1.6.			Süteménykészítő
3.1.7.			Tortakészítő

3.2. A szakképesítés munkaterületének rövid leírása:

A cukrász szakember a cukrászatban, cukrászüzemben, fagylaltozóban a termelési tevékenységeket végzi, felelős a technológiai, higiéniai, munkavédelmi szabályok betartásáért.

A szakképesítéssel rendelkező képes:

- saját munkáját megszervezni,
- élelmiszer előállítás higiéniai alapkövetelményeinek betartásával korszerű táplálkozáshoz mindjobban igazodó cukrászati terméket készíteni,
- cukrásztechnológiai alpműveleteket végezni,
- cukorkészítményeket előállítani,
- bevonó anyagokat készíteni, felhasználni,
- cukrászati félkész- és késztermékeket és bevonóanyagot készíteni,
- uzsonnasüteményeket készíteni,
- kikészített süteményeket készíteni,
- fagylaltokat készíteni,
- bonbonokat készíteni,
- alkalmi díszmunkákat a vendég kérésének megfelelően elkészíteni.

3.3. Kapcsolódó szakképesítések

	A	B	C
3.3.1.	A kapcsolódó szakképesítés, részsakképesítés, szakképesítés-ráépülés		
3.3.2.	azonosító száma	megnevezése	a kapcsolódás módja
3.3.3.	35 811 02	Vendéglátó-üzletvezető	szakképesítés-ráépülés

4. SZAKMAI KÖVETELMÉNYEK

	A	B
4.1.	A szakképesítés szakmai követelménymoduljainak az állam által elismert szakképesítések szakmai követelménymoduljairól szóló kormányrendelet szerinti	
4.2.	azonosító száma	megnevezése
4.3.	10045-12	Gazdálkodás
4.4.	10044-12	Élelmiszer, fogyasztóvédelem
4.5.	10046-12	Szakmai idegen nyelv
4.6.	10043-12	Cukrászati termékkészítés
4.7.	11497-12	Foglalkoztatás I.
4.8.	11499-12	Foglalkoztatás II.
4.9.	11500-12	Munkahelyi egészség és biztonság

5. VIZSGÁZTATÁSI KÖVETELMÉNYEK

5.1. A komplex szakmai vizsgára bocsátás feltételei:

Az iskolarendszeren kívüli szakképzésben az 5.2. pontban előírt valamennyi modulzáró vizsga eredményes letétele.

Az iskolai rendszerű szakképzésben az évfolyam teljesítését igazoló bizonyítványban foglaltak szerint teljesített tantárgyak – a szakképzési kerettantervben meghatározottak szerint – egyenértékűek az adott követelménymodulhoz tartozó modulzáró vizsga teljesítésével.

5.2. A modulzáró vizsga vizsgatevékenység és az eredményesség feltétele:

	A	B	C
5.2.1.	A szakképesítés szakmai követelménymodulja		
5.2.2.	azonosító száma	megnevezése	a modulzáró vizsga vizsgatevékenysége
5.2.3.	10045-12	Gazdálkodás	írásbeli
5.2.4.	10044-12	Élelmiszer, fogyasztóvédelem	írásbeli
5.2.5.	10046-12	Szakmai idegen nyelv	szóbeli
5.2.6.	10043-12	Cukrászati termékkészítés	gyakorlati
5.2.7.	11497-12	Foglalkoztatás I.	írásbeli
5.2.8.	11499-12	Foglalkoztatás II.	írásbeli
5.2.9.	11500-12	Munkahelyi egészség és biztonság	írásbeli

Egy szakmai követelménymodulhoz kapcsolódó modulzáró vizsga akkor eredményes, ha a modulhoz előírt feladat végrehajtása legalább 51%-osra értékelhető.

5.3. A komplex szakmai vizsga vizsgatevékenységei és vizsgafeladatai:

5.3.1. Gyakorlati vizsgatevékenység

A vizsgafeladat megnevezése: Cukrászati termékkészítés

A vizsgafeladat ismertetése: Két féle napi készítmény (uzsonnasütemény vagy teasütemény és kikészített sütemény), egy féle különleges cukrászati termék (adagolt fagyaltkészítmény vagy bonbon) és egy diszmunka (16 szeletes előzetesen betöltött tortára) készítése és tálalása, amelyet megelőzően munkatervet készít (a termékek elkészítését megelőzően, a vizsgaszervező által biztosított sablonba cukrászati félkész és késztermékek technológiai lépéseinek a párhuzamos készítési sorrendbe rendezése)

Az elkészített termék tálalását követően, egy a vizsgázó által kiválasztott termék idegen nyelvű technológiai bemutatása

A vizsgafeladat időtartama: 420 perc

A vizsgafeladat értékelési súlyaránya: 70 %

5.3.2. Központi írásbeli vizsgatevékenység

A vizsgafeladat megnevezése: Cukrászati gazdasági és élelmiszerbiztonsági követelmények

A vizsgafeladat ismertetése: A cukrászati termeléshez kapcsolódó gazdasági és cukrász üzemi árugazdálkodással kapcsolatos számítások (anyaghányad, veszteségszámítás, kalkuláció, leltározási feladatok)

A cukrászati termékkészítéshez alkalmazott nyersanyagok jellemzői, élelmiszerbiztonsági követelményei és felhasználási lehetőségeik

A vizsgafeladat időtartama: 120 perc

A vizsgafeladat értékelési súlyaránya: 30 %

5.3.3. Szóbeli vizsgatevékenység

A vizsgafeladat megnevezése: –

A vizsgafeladat ismertetése: –

A vizsgafeladat időtartama: –

A vizsgafeladat értékelési súlyaránya: –

5.4. A vizsgatevékenységek szervezésére, azok vizsgaidőpontjaira, a vizsgaidőszakokra, a vizsgatevékenységek vizsgatételeire, értékelési útmutatóira és egyéb dokumentumaira, a vizsgán használható segédeszközökre vonatkozó részletes szabályok:

A szakképesítéssel kapcsolatos előírások az állami szakképzési és felnőttképzési szerv <http://www.munka.hu/> című weblapján érhetők el a Szak- és felnőttképzés Vizsgák menüpontjában

5.5. A szakmai vizsga értékelésének a szakmai vizsgaszabályzattól eltérő szempontjai: –

6. ESZKÖZ- ÉS FELSZERELÉSI JEGYZÉK

	A
6.1.	A képzési és vizsgáztatási feladatok teljesítéséhez szükséges eszközök minimumát meghatározó eszköz- és felszerelési jegyzék
6.2.	Cukrász kéziszerszámok, eszközök
6.3.	Főzőberendezések
6.4.	Mérőberendezések
6.5.	Hűtő és fagyasztó berendezések
6.6.	Gyúró, keverő, habverő, habfúvó gépek
6.7.	Sütőberendezések

7. EGYEBEK

A 31. sorszámú Csőhálózatszerelő megnevezésű részsakképesítés szakmai és vizsgakövetelménye

1. AZ ORSZÁGOS KÉPZÉSI JEGYZÉKBEN SZEREPLŐ ADATOK

- 1.1. A részsakképesítés azonosító száma: 31 582 01
- 1.2. A részsakképesítés megnevezése: Csőhálózatszerelő
- 1.3. Iskolai rendszerű szakképzésben a szakképzési évfolyamok száma: -
- 1.4. Iskolarendszeren kívüli szakképzésben az óraszám: 400-600

2. EGYÉB ADATOK

- 2.1. A képzés megkezdésének feltételei:
 - 2.1.1. Iskolai előképzettség: alapfokú iskolai végzettség
 - 2.1.2. Bemeneti kompetenciák: a képzés megkezdhető e rendelet 3. számú mellékletében a Gépészet szakmacsoportra meghatározott kompetenciák birtokában
- 2.2. Szakmai előképzettség: –
- 2.3. Előírt gyakorlat: –
- 2.4. Egészségügyi alkalmassági követelmények: szükségesek
- 2.5. Pályaalkalmassági követelmények: –
- 2.6. Elméleti képzési idő aránya: 30%

2.7. Gyakorlati képzési idő aránya: 70%

2.8. Szintvizsga: –

2.9. Az iskolai rendszerű képzésben az összefüggő szakmai gyakorlat időtartama: -

3. PÁLYATÜKÖR

3.1. A részsakképesítéssel legjellemzőbben betölthető munkakör(ök), foglalkozás(ok)

	A	B	C
3.1.1.	FEOR száma	FEOR megnevezése	A részsakképesítéssel betölthető munkakör(ök)
3.1.2.	7521	Vezeték- és csőhálózat-szerelő (víz, gáz, fűtés)	Csőszerelő
3.1.3.			Csővezeték-szerelő
3.1.4.			Vezeték- és csőhálózat-szerelő
3.1.5.			Karbantartó, csőszerelő

3.2. A részsakképesítés munkaterületének rövid leírása:

Épületgépészeti csőhálózatokat, vezetékeket szerel, javít, karbantart.

A részsakképesítéssel rendelkező képes:

- Csővezeték kiépíteni
- Ellenőrizni a csökötések tömörségét
- Hő- és korrózióvédő szigetelést készíteni
- Szakáganként vízellátás-csatornázásban, gázellátásban, központi fűtés, hűtés, lég- és klimatechnikában a csőhálózatok, vezetékek szerelési beépítési előírásait alkalmazni

3.3. Kapcsolódó szakképesítések

	A	B	C
3.3.1.	A kapcsolódó szakképesítés, részsakképesítés, szakképesítés-ráépülés		
3.3.2.	azonosító száma	megnevezése	a kapcsolódás módja
3.3.3.	34 582 05	Hűtő- és légtechnikai rendszerszerelő	szakképesítés
3.3.4.	34 582 09	Központifűtés- és gázhálózat rendszerszerelő	szakképesítés
3.3.5.	34 582 12	Víz-, csatorna- és közmű-rendszerszerelő	szakképesítés

4. SZAKMAI KÖVETELMÉNYEK

	A	B
4.1.	A részsakképesítés szakmai követelménymoduljainak az állam által elismert szakképesítések szakmai követelménymoduljairól szóló kormányrendelet szerinti	
4.2.	azonosító száma	megnevezése
4.3.	10209-12	Épületgépészeti csővezeték-szerelés
4.4.	10211-12	Épületgépészeti rendszerismeret
4.5.	10214-12	Épületgépészeti munkabiztonsági és környezetvédelmi feladatok

5. VIZSGÁZTATÁSI KÖVETELMÉNYEK

5.1. A komplex szakmai vizsgára bocsátás feltételei:

Az iskolarendszeren kívüli szakképzésben az 5.2. pontban előírt valamennyi modulzáró vizsga eredményes letétele.

5.2. A modulzáró vizsga vizsgatevékenysége és az eredményesség feltétele:

	A	B	C
5.2.1.	A részsakképesítés szakmai követelménymoduljainak		

5.2.2.	azonosító száma	megnevezése	a modulzáró vizsga vizsgatevékenysége
5.2.3.	10209-12	Épületgépészeti csővezeték-szerelés	Gyakorlati
5.2.4.	10211-12	Épületgépészeti rendszerismeret	Írásbeli, Gyakorlati
5.2.5.	10214-12	Épületgépészeti munkabiztonsági és környezetvédelmi feladatok	Írásbeli Szóbeli

Egy szakmai követelménymodulhoz kapcsolódó modulzáró vizsga akkor eredményes, ha a modulhoz előírt feladat végrehajtása legalább 51%-osra értékelhető.

5.3. A komplex szakmai vizsga vizsgatevékenységei és vizsgafadatai:

5.3.1. Gyakorlati vizsgatevékenység

A vizsgafeladat megnevezése:

Épületgépészeti csővezeték-szerelési feladat

A vizsgafeladat ismertetése: A dokumentáció alapján:

Előkészíti a szerelési feladatot

Kiválasztja a megfelelő cső- és anyag minőséget

Darabolja, megmunkálja az alapanyagokat

Összeállítja a szerelési feladatot képező csővezeték

Tartószerkezet készít, alkalmaz, rögzít

Hegesztett-, forrasztott-, préskötést és egyéb különféle kötésmódokat készít

Ellenőrzi a csőkötések tömörségét

Hő- és korrózióvédő szigetelést készít

Szakáganként vízellátás-csatornázásban, gázellátásban, központi fűtés, hűtés, lég- és klimatechnikában a rendszereket, rendszerelemeket, és a készülékek szerelési beépítési előírásait alkalmazza és értelmezi

A vizsgafeladat időtartama: 120 perc

A vizsgafeladat aránya: 100 %

5.3.2. Központi írásbeli vizsgatevékenység

A vizsgafeladat megnevezése: -

A vizsgafeladat ismertetése: -

A vizsgafeladat időtartama: -

A vizsgafeladat értékelési súlyaránya: -

5.3.3. Szóbeli vizsgatevékenység

A vizsgafeladat megnevezése: -

A vizsgafeladat ismertetése: -

A vizsgafeladat időtartama: -

A vizsgafeladat értékelési súlyaránya: -

5.4. A vizsgatevékenységek szervezésére, azok vizsgaidőpontjaira, a vizsgaidőszakokra, a vizsgatevékenységek vizsgatételeire, értékelési útmutatóira és egyéb dokumentumaira, a vizsgán használható segédeszközökre vonatkozó részletes szabályok:

A részszakképesítéssel kapcsolatos előírások az állami szakképzési és felnőttképzési szerv <http://www.munka.hu> című weblapján érhetők el a Szak- és felnőttképzés Vizsgák menüpontjában.

5.5. A szakmai vizsga értékelésének a szakmai vizsgaszabályzattól eltérő szempontjai:–

6. ESZKÖZ- ÉS FELSZERELÉSI JEGYZÉK

A	
6.1.	A képzési és vizsgáztatási feladatok teljesítéséhez szükséges eszközök minimumát meghatározó eszköz- és felszerelési jegyzék
6.2.	Kéziszerszámok
6.3.	Gépi szerszámok (speciális présgépek), véső- és fűrőgépek
6.4.	Darabolószerszámok (kézi, gépi)
6.5.	Mérő- és jelölőeszközök
6.6.	Csótisztító berendezések
6.7.	Hajlítószerszámok
6.8.	Védőeszközök és felszerelések
6.9.	Hegesztőfelszerelések
6.10.	Létrák, állványok
6.11.	Szállítóeszközök
6.12.	Nyomáspróba-berendezések
6.13.	Számítógépek
6.14.	Gépipari mérések eszközei
6.15.	Fémmegmunkáló kéziszerszámok
6.16.	Fémmegmunkáló kisgépek
6.17.	Képlékenyalakítás kéziszerszámai, eszközei
6.18.	Lágy- és keményforrasztás eszközei, berendezései
6.19.	Anyagmozgatás gépei, eszközei
6.20.	Szerelési kéziszerszámok, kisgépek

7. EGYEBEK

A 32. sorszámú Díszműbádogos megnevezésű szakképesítés-ráépülés szakmai és vizsgakövetelménye

1. AZ ORSZÁGOS KÉPZÉSI JEGYZÉKBEN SZEREPLŐ ADATOK

- 1.1. A szakképesítés-ráépülés azonosító száma: 33 582 01
- 1.2. Szakképesítés-ráépülés megnevezése: Díszműbádogos
- 1.3. Iskolai rendszerű szakképzésben a szakképzési évfolyamok száma: –
- 1.4. Iskolarendszeren kívüli szakképzésben az óraszám: 240-360

2. EGYÉB ADATOK

- 2.1. A képzés megkezdésének feltételei:
 - 2.1.1. Iskolai előképzettség: –
 - 2.1.2. Bemeneti kompetenciák: –
- 2.2. Szakmai előképzettség: Bádogos
- 2.3. Előírt gyakorlat: 3 év az előírt szakmai végzettség megszerzését követően
- 2.4. Egészségügyi alkalmassági követelmények: szükségesek
- 2.5. Pályaalkalmassági követelmények: –

2.6. Elméleti képzési idő aránya: 30 %

2.7. Gyakorlati képzési idő aránya: 70 %

2.8. Szintvizsga: –

2.9. Az iskolai rendszerű képzésben az összefüggő szakmai gyakorlat időtartama: –

3. PÁLYATÜKÖR

3.1. A szakképesítéssel legjellemzőbben betölthető munkakörök, foglalkozások

	A	B	C
3.1.1.	FEOR száma	FEOR megnevezése	A szakképesítéssel betölthető munkakörök
3.1.2.	7533	Épület-, építménybádogos	Bádogos
3.1.3.			Csatornahelyreállító bádogos
3.1.4.			Díszműbádogos
3.1.5.			Homlokzati bádogos
3.1.6.			Karbantartó bádogos
3.1.7.			Lemez munkás, építőipar
3.1.8.			Szellőzőbádogos
3.1.9.			Tetőbádogos
3.1.10.			Tetőfedő bádogos

3.2. A szakképesítés-ráépülés munkaterületének rövid leírása:

Szabásmintákat készít a díszítőbádogos feladatokhoz, majd elvégzi az elkészült munkadarabok épületekre szerelését, szükség esetén felújítását, javítását.

A szakképesítéssel rendelkező képes:

- épület jellegéhez igazodó díszítő elemeket és anyagot választani
- épületbádogos-munkák kivitelezését, felújítását végezni műemlék jellegben
- csúcsdíszeket, forgókat, szélirányjelzőket készíteni, összeállítani, felszerelni
- csatorna-díszlemezeket, vízgyűjtő üstöket, díszablakokat, kéménytoldatokat készíteni, felszerelni

3.3. Kapcsolódó szakképesítések

	A	B	C
3.3.1.	A kapcsolódó szakképesítés, részsakképesítés, szakképesítés-ráépülés		
3.3.2.	azonosító száma	megnevezése	a kapcsolódás módja
3.3.3.	34 582 02	Bádogos	szakképesítés

4. SZAKMAI KÖVETELMÉNYEK

	A	B
4.1.	A szakképesítés-ráépülés szakmai követelménymoduljainak az állam által elismert szakképesítések szakmai követelménymoduljairól szóló kormányrendelet szerinti	
4.2.	azonosító száma	megnevezése
4.3.	11330-12	Díszműbádogos feladatok

5. VIZSGÁZTATÁSI KÖVETELMÉNYEK

5.1. A komplex szakmai vizsgára bocsátás feltételei:

Iskolarendszeren kívüli szakképzés esetén: szakképzésben az 5.2. pontban előírt valamennyi modulzáró vizsga eredményes letétele.

Modulzáró vizsga eredményes letétele

5.2. A komplex szakmai vizsga vizsgatevékenységei és vizsgafeladatai:

	A	B	C
5.2.1.	A szakképesítés-ráépülés szakmai követelménymoduljainak		
5.2.2.	azonosító száma	megnevezése	a modulzáró vizsga vizsgatevékenységei
5.2.3.	11330-12	Díszműbádogos feladatok	gyakorlati, szóbeli

Egy szakmai követelménymodulhoz kapcsolódó modulzáró vizsga akkor eredményes, ha a modulhoz előírt feladat végrehajtása legalább 51%-osra értékelhető.

5.3. A komplex szakmai vizsga vizsgatevékenységei és vizsgafeladatai:

5.3.1. Gyakorlati vizsgatevékenység

A vizsgafeladat megnevezése: Díszműbádogos termék szerkesztése, szabása, összeállítása

A vizsgafeladat ismertetése: A gyakorlati vizsgán a jelölt készítse el valamely díszműbádogos szerkezet szabásrajzát, előrajzolását, szabását, összeállítását. A konkrét feladatot a vizsga elnöke előzetesen jóváhagyja.

A vizsgafeladat időtartama: 480 perc

A vizsgafeladat aránya: 80 %

5.3.2. Központi írásbeli vizsgatevékenység

A vizsgafeladat megnevezése: –

A vizsgafeladat ismertetése: –

A vizsgafeladat időtartama: –

A vizsgafeladat értékelési súlyaránya: –

5.3.3. Szóbeli vizsgatevékenység

A vizsgafeladat megnevezése: Építészeti stílusok, díszműbádogos technológiák

A vizsgafeladat ismertetése: A szóbeli központilag összeállított vizsga kérdései a 4. Szakmai követelmények fejezetben megadott modul témaköreinek mindegyikét tartalmazza.

A vizsgafeladat időtartama: 30 perc (ebből felkészülési idő: 15 perc)

A vizsgafeladat aránya: 20 %

5.4. A vizsgatevékenységek szervezésére, azok vizsgaidőpontjaira, a vizsgaidőszakokra, a vizsgatevékenységek vizsgatételeire, értékelési útmutatóira és egyéb dokumentumaira, a vizsgán használható segédeszközökre vonatkozó részletes szabályok:

A gyakorlati vizsgán a felkészülés során használt tankönyvek és segédletek, jegyzetek használhatóak.

A szakképesítéssel kapcsolatos előírások az állami szakképzési és felnőttképzési szerv <http://www.munka.hu/> című weblapján érhetők el a Szak- és felnőttképzés Vizsgák menüpontjában

5.5. A szakmai vizsga értékelésének a szakmai vizsgaszabályzattól eltérő szempontjai: -

6. ESZKÖZ- ÉS FELSZERELÉSI JEGYZÉK

A	
6.1.	A képzési és vizsgáztatási feladatok teljesítéséhez szükséges eszközök minimumát meghatározó eszköz- és felszerelési jegyzék
6.2.	Anyagmozgató eszközök
6.3.	Mérőeszközök
6.4.	Jelölőeszközök
6.5.	Forrasztóeszközök
6.6.	Lemezollók
6.7.	Fogók
6.8.	Kalapácsok
6.9.	Szegecsezők
6.10.	Elektromos kézi kisgépek
6.11.	Fémipari kéziszerszámok
6.12.	Szerelőszerszámok
6.13.	Telepített lemezmegmunkáló gépek, felszerelések
6.14.	Műszaki dokumentáció
6.15.	Számítógép
6.16.	Szoftverek
6.17.	Nyomtató
6.18.	Egyéni és csoportos munkavédelmi eszközök, berendezések
6.19.	Anyagmozgató gépek, eszközök
6.20.	Szerelő- és bontószerszámok
6.21.	Lemezmegmunkáló szerszámok

7. EGYEBEK

A 2. Egyéb adatok pont 1. számú alpontjában a szakmai előképzettségként feltüntetett bádogos végzettségnek a következők fogadhatók el:

Bádogos:

a szakközépiskolákban és a szakmunkásképző iskolákban oktatható szakokról, illetőleg szakmákról szóló 18/1986. (VIII. 26.) MM rendelet alapján:

1622 (OSZJ) számú Bádogos és épületbádogos

valamint az Országos Képzési Jegyzékről szóló 7/1993. (XII. 30.) MüM, 12/1996. (XII. 29.) MüM, illetve az 1/2006. (II. 17.) OM rendeletek alapján:

19 2 7633 02 40 03 számú Bádogos és épületbádogos,

31 5216 02 számú Bádogos és épületbádogos,

- 31 582 07 1000 00 00 számú Épület- és építménybádogos,

- 31 582 07 0010 31 01 számú Épület- és építménybádogos

A 33. sorszámú Drog- és toxikológiai technikus megnevezésű szakképesítés-ráépülés szakmai és vizsgakövetelménye

1. AZ ORSZÁGOS KÉPZÉSI JEGYZÉKBEN SZEREPLŐ ADATOK

1.1. A szakképesítés-ráépülés azonosító száma: 55 524 01

1.2. A szakképesítés-ráépülés megnevezése: Drog- és toxikológiai technikus

1.3. Iskolai rendszerű szakképzésben a szakképzési évfolyamok száma: 1

1.4. Iskolarendszeren kívüli szakképzésben az óraszám: 480-720

2. EGYÉB ADATOK

2.1. A képzés megkezdésének feltételei:

2.1.1. Iskolai előképzettség: érettségi végzettség

2.1.2. Bemeneti kompetenciák: –

2.2. Szakmai előképzettség: 54 524 01 Laboratóriumi technikus
vagy 54 524 02 Vegyipari technikus

2.3. Előírt gyakorlat: –

2.4. Egészségügyi alkalmassági követelmények: –

2.5. Pályaalkalmassági követelmények: –

2.6. Elméleti képzési idő aránya: 50%

2.7. Gyakorlati képzési idő aránya: 50%

2.8. Szintvizsga: –

2.9. Az iskolai rendszerű képzésben az összefüggő szakmai gyakorlat időtartama: –

3. PÁLYATÜKÖR

3.1. A szakképesítés-ráépüléssel legjellemzőbben betölthető munkakör(ök), foglalkozás(ok)

	A	B	C
3.1.1.	FEOR száma	FEOR megnevezése	A szakképesítés-ráépüléssel betölthető munkakör(ök)
3.1.2.	3115	Vegyésztechnikus	Drog- és toxikológiai laboratóriumi technikus
3.1.3.			Drog- és toxikológiai technikus

3.2. A szakképesítés munkaterületének rövid leírása:

A drog- és toxikológiai technikus önállóan, biológus, vagy vegyész irányításával részt vesz toxikológiai vizsgálatokban, gyógynövények, drogok morfológiai és analitikai vizsgálatában, gyógynövény készítmények minőségellenőrző vizsgálatában. Alkalmazza a drogokra és toxikus anyagokra vonatkozó szabványokat, jogszabályokat. Betartja a munkaterületére vonatkozó minőségbiztosítási rendszereket.

A szakképesítés-ráépüléssel rendelkező képes:

- felkészülni és megtervezni a napi munkáját
- mintákat venni vagy átvenni a vizsgálandó mintákat
- elvégezni a minták előírás szerinti vizsgálatait
- kiértékelni az elvégzett vizsgálatokat
- dokumentációs feladatokat végezni
- alkalmazni a munkájára vonatkozó szabványokat, jogszabályokat
- betartani a minőségbiztosítási rendszer előírásait
- figyelemmel kísérni a felügyelete alá tartozó berendezések műszaki állapotát
- oktatásokon, továbbképzéseken részt venni

3.3. Kapcsolódó szakképesítések

	A	B	C
3.3.1.	A kapcsolódó szakképesítés, részsakképesítés, szakképesítés-ráépülés		
3.3.2.	azonosító száma	megnevezése	a kapcsolódás módja
3.3.3.	54 524 01	Laboratóriumi technikus	szakképesítés
3.3.4.	54 524 02	Vegyipari technikus	szakképesítés

4. SZAKMAI KÖVETELMÉNYEK

	A	B
4.1.	A szakképesítés-ráépülés szakmai követelménymoduljainak az állam által elismert szakképesítések szakmai követelménymoduljairól szóló kormányrendelet szerinti	
4.2.	azonosító száma	megnevezése
4.3.	11305-12	Gyógynövény- és drogismeret alkalmazása
4.4.	11306-12	Toxikológiai ismeretek alkalmazása
4.5.	11307-12	Drogismereti és toxikológiai laboratóriumi feladatok

5. VIZSGÁZTATÁSI KÖVETELMÉNYEK

5.1. A komplex szakmai vizsgára bocsátás feltételei:

Az iskolarendszeren kívüli szakképzésben az 5.2. pontban előírt valamennyi modulzáró vizsga eredményes letétele.

Az iskolai rendszerű szakképzésben az évfolyam teljesítését igazoló bizonyítványban foglaltak szerint teljesített tantárgyak – a szakképzési kerettantervben meghatározottak szerint – egyenértékűek az adott követelménymodulhoz tartozó modulzáró vizsga teljesítésével.

5.2. A modulzáró vizsga vizsgatevékenysége és az eredményesség feltétele:

	A	B	C
5.2.1.	A szakképesítés-ráépülés szakmai követelménymoduljainak		
5.2.2.	azonosító száma	megnevezése	a modulzáró vizsga vizsgatevékenysége
5.2.3.	11305-12	Gyógynövény- és drogismeret alkalmazása	szóbeli
5.2.4.	11306-12	Toxikológiai ismeretek alkalmazása	szóbeli
5.2.5.	11307-12	Drogismereti és toxikológiai laboratóriumi feladatok	gyakorlati

Egy szakmai követelménymodulhoz kapcsolódó modulzáró vizsga akkor eredményes, ha a modulhoz előírt feladat végrehajtása legalább 51%-osra értékelhető.

5.3. A komplex szakmai vizsga vizsgatevékenységei és vizsgafeladatai:

5.3.1. Gyakorlati vizsgatevékenység

A vizsgafeladat megnevezése: Drogismereti és toxikológiai laboratóriumi feladatok. Gyógynövények, drogok mikro- és makromorfológiai, valamint analitikai vizsgálata. Gyógynövénykészítmények minőségellenőrző vizsgálata. Toxikológiai vizsgálatok elvégzése. A vizsgálati eredmények kiértékelése, dokumentálása.

A vizsgafeladat ismertetése:

Anyagok vizsgálatához módszert és eszközt választ, vizsgálati tervet készít. Gyógynövényekkel-, drogokkal kapcsolatos mikroszkópos, illetve makromorfológiai vizsgálatokat végez. Gyógynövényekkel-, drogokkal kapcsolatos mennyiségi és minőségi elemzéseket végez. Gyógyszerkönyvi vizsgálatokat végez. Ismeretlen minták toxikológiai vizsgálatát elvégzi. Műszeres analitikai munka keretében kromatográfias vizsgálatokat végez. A munkavédelmi eszközöket szakszerűen kezeli. Értékelő, elemző számításokat végez. A vizsgálat eredményét jegyzőkönyvben dokumentálja.

A vizsgafeladat időtartama: 210 perc

A vizsgafeladat értékelési súlyaránya: 50%

5.3.2. Központi írásbeli vizsgatevékenység

A vizsgafeladat megnevezése: -

A vizsgafeladat ismertetése: -

A vizsgafeladat időtartama: -

A vizsgafeladat értékelési súlyaránya: -

5.3.3. Szóbeli vizsgatevékenység

A vizsgafeladat megnevezése: Gyógynövény- és drogismeret és toxikológiai ismeretek alkalmazása

A vizsgafeladat ismertetése:

A szóbeli vizsga központilag összeállított kérdései a 4. Szakmai követelmények fejezetben megadott modulhoz tartozó témakörök mindegyikét tartalmazzák.

A vizsgafeladat időtartama: 50 perc (felkészülési idő 30 perc, válaszadási idő 20 perc)

A vizsgafeladat értékelési súlyaránya: 50%

5.4. A vizsgatevékenységek szervezésére, azok vizsgaidőpontjaira, a vizsgaidőszakokra, a vizsgatevékenységek vizsgatételeire, értékelési útmutatóira és egyéb dokumentumaira, a vizsgán használható segédeszközökre vonatkozó részletes szabályok:

A szakképesítés-ráépüléssel kapcsolatos előírások az állami szakképzési és felnőttképzési szerv <http://www.munka.hu/> című weblapján érhetők el a Szak- és felnőttképzés Vizsgák menüpontjában

5.5. A szakmai vizsga értékelésének a szakmai vizsgaszabályzattól eltérő szempontjai: –

6. ESZKÖZ- ÉS FELSZERELÉSI JEGYZÉK

	A
6.1.	A képzési és vizsgáztatási feladatok teljesítéséhez szükséges eszközök minimumát meghatározó eszköz- és felszerelési jegyzék
6.2.	Egyéni védőfelszerelések
6.3.	Fagyasztó és hűtőszekrények
6.4.	Kémiai táblázatok, vegyszer és műszerkatalógusok
6.5.	Klasszikus analitika eszközei, berendezései
6.6.	Laboratóriumi gyors- és analitikai mérlegek
6.7.	Mikroszkópok
6.8.	Műszeres analitika eszközei, berendezései, műszerei
6.9.	Preparatív laboratórium eszközei, berendezései, műszerei
6.10.	Számítógép nyomtatóval, projektorral
6.11.	Száritószekrények, izzítókemencék
6.12.	Szoftverek
6.13.	Tűzvédelmi és munkabiztonsági eszközök
6.14.	Vegyifülke, elszívó-berendezés

7. EGYEBEK

Szakmai előképzettségként elfogadható:

A szakképesítés azonosító száma: 54 524 01

A szakképesítés megnevezése: Laboratóriumi technikus és elágazásai

Azonosító szám: 54 524 01 0010 54 01

Megnevezés: Általános vegyipari laboratóriumi technikus

Azonosító szám: 54 524 01 0010 54 03

Megnevezés: Élelmiszerminősítő laboratóriumi technikus

Azonosító szám: 54 524 01 0010 54 04

Megnevezés: Gyógyszeripari laboratóriumi technikus

Azonosító szám: 54 524 01 0010 54 05
Megnevezés: Környezetvédelmi és vízminőségi laboratóriumi technikus

Azonosító szám: 54 524 01 0010 54 06
Megnevezés: Mezőgazdasági laboratóriumi technikus

A szakképesítés azonosító száma: 54 524 02 1000 00 00
A szakképesítés megnevezése: Vegyipari technikus

A 34. sorszámú Egyéb szervezeti mérlegképes könyvelő megnevezésűszakképesítés-ráépülés szakmai és vizsgakövetelménye

1. AZ ORSZÁGOS KÉPZÉSI JEGYZÉKBEN SZEREPLŐ ADATOK

- 1.1. A szakképesítés-ráépülés azonosító száma: 55 344 03
- 1.2. Szakképesítés-ráépülés: Egyéb szervezeti mérlegképes könyvelő
- 1.3. Iskolai rendszerű szakképzésben a szakképzési évfolyamok száma: -
- 1.4. Iskolarendszeren kívüli szakképzésben az óraszám: 280-420

2. EGYÉB ADATOK

2.1. A képzés megkezdésének feltételei:

2.1.1. Iskolai előképzettség: –

2.1.2. Bemeneti kompetenciák: –

2.2. Szakmai előképzettség:

54 344 01 Pénzügyi-számviteli ügyintéző

54 344 02 Vállalkozási- és bérügyintéző

54 343 01 Pénzügyi termékértékesítő (bank, befektetés, biztosítás) szakképesítés. (Továbbiak a 7. fejezetben.)

2.3. Előírt gyakorlat:–

2.4. Egészségügyi alkalmassági követelmények: –

2.5. Pályaalkalmassági követelmények: –

2.6. Elméleti képzési idő aránya: 60 %

2.7. Gyakorlati képzési idő aránya: 40 %

2.8. Szintvizsga:–

3. PÁLYATÜKÖR

3.1. A szakképesítés-ráépüléssellegjellemzőbben betölthető munkakör(ök), foglalkozás(ok)

	A	B	C
3.1.1.	FEOR száma	FEOR megnevezése	A szakképesítés-ráépüléssel

			betölthető munkakör(ök)
3.1.2.	3614	Számviteli ügyintéző	Számviteli ügyintéző
3.1.3.			Analitikus könyvelő
3.1.4.			Főkönyvi könyvelő
3.1.5.			Készlet- és anyagnyilvántartó
3.1.6.	3611	Pénzügyi ügyintéző	Pénzügyi ügyintéző
3.1.7.			Bérszámfejtő
3.1.8.			Pénztáros
3.1.9.			Számlaellenőr
3.1.10.	3652	Adó- és illetékhivatali ügyintéző	Adóügyintéző
3.1.11.	3654	Hatósági engedélyek kiadásával foglalkozó ügyintéző	Hatósági ügyintéző
3.1.12.	4121	Könyvelő (analitikus)	Analitikus könyvelő
3.1.13.	4122	Bérelszámoló	Bérelszámoló
3.1.14.	4131	Készlet- és anyagnyilvántartó	Készlet- és anyagnyilvántartó
3.1.15.	1411*	Számviteli és pénzügyi tevékenységet folytató egység vezetője	Számviteli egység vezetője
3.1.16.	2513*	Könyvvizsgáló, könyvelő, könyvszakértő	Könyvelő
3.1.17.	2514*	Kontroller	Kontroller, belső ellenőr
3.1.18.	2521*	Szervezetirányítási elemző, szervező	Szervezetirányítási vezető

*felsőfokú végzettség megléte esetében

3.2. A szakképesítés-ráépülés munkaterületének rövid leírása:

A számvitelről szóló 2000. évi C. törvény 150. § (2) bekezdésében meghatározott könyvviteli szolgáltatás körébe tartozó feladatok irányítását, vezetését végzi, számviteli beszámolót készít.

Ellátja a számvitelről szóló 2000. évi C. törvény, illetve az egyéb szervezetekre vonatkozó számviteli kormányrendelet hatálya alá tartozó gazdálkodónál mindazokat a feladatokat, amelyek a könyvviteli szolgáltatás körébe tartoznak.

Kialakítja a számviteli politikát, a könyvviteli elszámolás, a beszámoló készítés rendszerét, módszerét ideértve a belső információs rendszer kialakítását is.

Ellátja a számlarendhez, a könyvvetéshez, valamint a beszámoló készítéshez szükséges szabályzatok elkészítésével, rendszeres karbantartásával kapcsolatos feladatokat. Biztosítja a valóságnak megfelelő belső és külső információk előállítását, szolgáltatását, az elszámolások, az adatok jogszerűségének, szabályszerűségének, megbízhatóságának, bizonylatokkal való alátámasztottságát a számviteli alapelvek betartásával.

Elvégzi a könyvviteli szolgáltatás körébe tartozó feladatokat az egyéb szervezet alkalmazottjaként, tagjaként, egyéni vállalkozóként, vagy számviteli szolgáltatást nyújtó társaság tagjaként, illetőleg alkalmazottjaként.

A szakképesítés-ráépüléssel rendelkező képes:

- a feladatok elvégzéséhez szükséges jogszabályokat alkalmazni
- az egyéb szervezet alapításával, átalakulásával, megszűnésével kapcsolatos feladatokat ellátni
- a belső számviteli információs rendszert kialakítani, működtetni, továbbfejleszteni, vagy abban közreműködni
- a pénzforgalommal összefüggő feladatokat ellátni
- a befektetési és finanszírozási pénzügyi döntéseket előkészíteni, lebonyolítani
- megítélni az egyéb szervezet pénzügyi helyzetét
- alkalmazni az adójogszabályokat, összeállítani az adóbevallást és ellátni az adóbevalláshoz kapcsolódó adóellenőrzéssel összefüggő feladatokat
- alkalmazni a számviteli törvény, illetve az egyéb szervezetekre vonatkozó számviteli kormányrendelet előírásait, összeállítani az egyéb szervezet számviteli politikáját és az egyéb előírt számviteli szabályzatokat, valamint a vállalkozás számlarendjét
- a főkönyvi és analitikus nyilvántartásokat vezetni
- összeállítani az egyéb szervezet beszámolóját, közhasznú mellékletét
- alkalmazni a sajátos értékelési előírásokat
- kialakítani a vállalkozás költség elszámolási rendszerét
- ellátni az alapítással, átalakulással, felszámolással és végelszámolással kapcsolatos számviteli feladatokat,
- munkája során használni a számítógépes programcsomagokat
- közreműködni a főkönyvi és az analitikus nyilvántartási rendszer, alrendszerek információs rendszerének kialakításában

- vizsgálni az egyéb szervezet működését, az ok-okozati összefüggések feltárását
- figyelemmel kísérni az egyéb szervezetek és az Európai Unió kapcsolatát, pályázati, elszámolási rendszerét
- elemezni az erőforrásokkal való gazdálkodást
- részt venni az ellenőrzési feladatok ellátásában

3.3. Kapcsolódó szakképesítések

	A	B	C
3.3.1.	A kapcsolódó szakképesítés, részszerkesztés, szakképesítés-ráépítés		
3.3.2.	azonosító száma	megnevezése	a kapcsolódás módja
3.3.3.	54 344 01	Pénzügyi-számviteli ügyintéző	szakképesítés
3.3.4.	54 344 02	Vállalkozási és bérügyintéző	szakképesítés
3.3.5.	54 343 01	Pénzügyi termékértékesítő (bank, befektetés, biztosítás)	szakképesítés
3.3.6.	55 344 01	Adótanácsadó	szakképesítés-ráépítés
3.3.7.	55 344 04	Ellenőrzési szakelőadó	szakképesítés-ráépítés

4. SZAKMAI KÖVETELMÉNYEK

	A	B
4.1.	A szakképesítés-ráépülés szakmai követelménymoduljainak az állam által elismert szakképesítések szakmai követelménymoduljairól szóló kormányrendelet szerinti	
4.2.	azonosító száma	megnevezése
4.3.	10773-12	Jogi feladatok a gyakorlatban
4.4.	10774-12	Pénzügyi feladatok ellátása
4.5.	10775-12	Adózási feladatok ellátása
4.6.	10786-12	Egyéb szervezetek gazdálkodási feladatainak ellátása
4.7.	10787-12	Egyéb szervezetek számviteli feladatainak ellátása
4.8.	10788-12	Számviteli szervezési feladatok ellátása
4.9.	10789-12	Elemzési - ellenőrzési feladatok ellátása

5. VIZSGÁZTATÁSI KÖVETELMÉNYEK

5.1. A komplex szakmai vizsgára bocsátás feltételei:

Iskolarendszeren kívüli szakképzés esetén: az 5.2. pontban előírt valamennyi modulzáró vizsga eredményes letétele.

5.2. A modulzáró vizsga vizsgatevékenysége és az eredményesség feltétele:

	A	B	C
5.2.1.	A szakképesítés-ráépülés szakmai követelménymoduljainak		
5.2.2.	azonosító száma	megnevezése	a modulzáró vizsga vizsgatevékenysége
5.2.3.	10773-12	Jogi feladatok a gyakorlatban	szóbeli
5.2.4.	10774-12	Pénzügyi feladatok ellátása	írásbeli
5.2.5.	10775-12	Adózási feladatok ellátása	írásbeli
5.2.6.	10786-12	Egyéb szervezetek gazdálkodási feladatainak ellátása	írásbeli
5.2.7.	10787-12	Egyéb szervezetek számviteli feladatainak ellátása	írásbeli
5.2.8.	10788-12	Számviteli szervezési feladatok ellátása	írásbeli
5.2.9.	10789-12	Elemzési - ellenőrzési feladatok ellátása	gyakorlati

A modulzáró vizsga csak akkor eredményes, ha valamennyi követelménymodulhoz rendelt modulzáró vizsgatevékenységet a jelölt külön-külön legalább 60%-os szinten teljesíti.

5.3. A komplex szakmai vizsga vizsgatevékenységei és vizsgafeladatai:

5.3.1. Gyakorlati vizsgatevékenység

A vizsgafeladat megnevezése: ellenőrzési - elemzési gyakorlati feladatok

A központi gyakorlati feladatlap az elemzés és ellenőrzés gyakorlatát 50%-50%-ban tartalmazza.

A gyakorlati vizsgatevékenység a szakképesítésért felelős miniszter által kiadott és a honlapján közzétett Útmutató alapján kerül lebonyolításra.

A vizsgafeladat ismertetése: Az Elemzési - ellenőrzési feladatokhoz kapcsolódó szakmai követelmények megadott témaköreinek mindegyikét tartalmazhatja.

A központi gyakorlati vizsgatevékenység során kiemelten az alábbi követelményekhez kapcsolódó feladatokat kell elvégezni:

Az elemzési feladatok során a vállalkozási tevékenység értékelése, különösen a beszámoló elemzése, valamint a rendelkezésre álló erőforrások hasznosításának vizsgálata. A vállalkozás vagyoni, pénzügyi, jövedelmi helyzetének elemzése.

Az ellenőrzési feladatok gyakorlatában az ellenőrzési munka megszervezése, az ellenőrzési bizonyítékok felhasználása, az ellenőrzés végrehajtása és dokumentálása központi gyakorlati feladatlap alapján.

A vizsgafeladat időtartama: 180 perc

A vizsgafeladat aránya: 25%

5.3.2. Központi írásbeli vizsgatevékenység

A vizsgafeladat megnevezése: egyéb szervezetek számviteli feladatai

A vizsgafeladat ismertetése: Az Egyéb szervezetek számviteli feladatainak ellátásához kapcsolódó szakmai követelmények megadott témaköreinek mindegyikét tartalmazhatja, kiemelten számviteli törvény, illetve az egyéb szervezetek számviteli kormányrendeletének előírásainak gyakorlati alkalmazása. A gazdasági események könyvelése a főkönyvi számlákon. Az elszámolások bizonylati rendje, az analitikus nyilvántartás követelményei. Az év végi zárlati feladatok végrehajtása. A beszámolók összeállítás. Sajátos számviteli esetek elszámolása a gyakorlatban.

A vizsgafeladat időtartama: 180 perc

A vizsgafeladat aránya: 45%

5.3.3. Szóbeli vizsgatevékenység

A vizsgafeladat megnevezése: egyéb szervezetek gazdálkodási – számvitel – elemzési - ellenőrzési feladatainak ellátása

A szóbeli vizsgatevékenység a szakképesítésért felelős miniszter által kiadott és a honlapján közzétett Útmutató alapján kerül lebonyolításra.

A vizsgafeladat ismertetése: A szóbeli tételsor az egyéb szervezetek gazdálkodási és számviteli feladatok ellátásához, valamint az elemzési - ellenőrzési feladatok ellátásához kapcsolódó szakmai követelmények megadott témaköreinek mindegyikét tartalmazza.

A vizsgafeladat időtartama: 60 perc (ebből felkészülési idő 30 perc)

A vizsgafeladat aránya: 30%

5.4. A vizsgatevékenységek szervezésére, azok vizsgaidőpontjaira, a vizsgaidőszakokra, a vizsgatevékenységek vizsgatételeire, értékelési útmutatóira és egyéb dokumentumaira, a vizsgán használható segédeszközökre vonatkozó részletes szabályok:

A modulzáró vizsgatevékenységek szervezésére, lebonyolítására és az értékelésre vonatkozó szabályokat a szakképesítésért felelős miniszter a <http://www.kormany.hu/hu/nemzetgazdasagi-miniszterium/ado-es-penzugyekert-felelos-allamtitkarsag/hirek/penzugyi-agazati-szakkepzesi-es-szabalyozott-szakmak> című honlapján közzéteszi.

A modulzáró vizsga vizsgatevékenységének szabályszerűségét a vizsgabizottság egy tagja utólag, de legfeljebb a komplex szakmai vizsga megkezdése előtti 5. napig ellenőrizheti.

A vizsgatevékenységek vizsgaidőpontjai tekintetében a szakképesítésért felelős miniszter honlapján közzreadott vizsganaptárra az irányadó.

A szakképesítésért felelős miniszter a szakmai vizsga megkezdése előtt legalább 30 nappal a honlapján mindenki által hozzáférhető módon közzéteszi a szóbeli tételsorokat.

A szakmai vizsgán kizárólag a szakképesítésért felelős miniszter honlapján közzétett segédeszközök használhatóak.

A szakképesítés-ráépüléssel kapcsolatos előírások az állami szakképzési és felnőttképzési szerv <http://www.munka.hu/> című weblapján is elérhetők a Szak- és felnőttképzés Vizsgák menüpontjában.

5.5. A szakmai vizsga értékelésének a szakmai vizsgaszabályzattól eltérő szempontjai:

A központi gyakorlati vizsgatevékenység csak akkor eredményes, ha a vizsgázó az elemzési és ellenőrzés gyakorlati feladatai külön-külön legalább 60%-os szinten teljesíti.

A központi írásbeli vizsgatevékenység csak akkor kezdhető meg, ha a gyakorlati vizsgatevékenység során a vizsgázó legalább 60%-os teljesítményt ért el.

A szóbeli vizsgatevékenység csak akkor kezdhető meg, ha a központi írásbeli vizsgatevékenység során a vizsgázó legalább 60%-os teljesítményt ért el.

A komplex szakmai vizsga egyes vizsgatevékenységek érdemjegye az elért %-os teljesítmények alapján:

90–100%	jeles (5)
80–89%	jó (4)
70–79%	közepes (3)
60–69%	elégséges (2)
0–59%	elégtelen (1)

Amennyiben minden vizsgatevékenység eredményes, úgy a komplex szakmai vizsga osztályzatát a vizsgatevékenységenként elért érdemjegyek vizsgafeladat arányával súlyozott átlaga alapján két tizedesre kerekítve az általános szabályok szerint (0,50-től felfelé) kell meghatározni.

Sikertelen a komplex szakmai vizsga, ha annak bármelyik vizsgatevékenységének érdemjegye elégtelen (1). Javítóvizsgát abból a vizsgatevékenységből kell tenni, amelyből a vizsgázó teljesítményét elégtelenre (1) minősítette a vizsgabizottság.

Felmentés esetén a beszámítás alapjául szolgáló dokumentumban az adott vizsgatevékenységhez, vizsgarészhez rendelt értékelési teljesítményt (érdemjegy, osztályzat, teljesítményszázalék) kell figyelembe venni. Teljesítményszázalék esetén az érdemjeggyé történő átváltás a komplex szakmai vizsga vizsgatevékenységének értékelési besorolása alapján történik.

6. ESZKÖZ- ÉS FELSZERELÉSI JEGYZÉK

	A
6.1.	A képzési és vizsgáztatási feladatok teljesítéséhez szükséges eszközök minimumát meghatározó eszköz- és felszerelési jegyzék
6.2.	Iratrendezők
6.3.	Irodatechnikai eszközök
6.4.	Számítógép
6.5.	Szkenner
6.6.	Nyomtató
6.7.	Szoftverek
6.8.	Internet hozzáférés
6.9.	Kommunikációs eszközök
6.10.	Ügyintézési eljárásrend
6.11.	Formanyomtatványok
6.12.	Jogszabály gyűjtemény

7. EGYEBEK

7.1. A modulzáró vizsga kötelező tartalmi elemei:

A vizsgára bocsátás feltételeként meghatározott szakmai követelménymodulokhoz rendelt 10786-12 Egyéb szervezetek gazdálkodási feladatainak ellátása, a 10787-12 Egyéb szervezetek számviteli feladatainak ellátása írásbeli és a 10789-12 Elemzési - ellenőrzési feladatok ellátása gyakorlati modulzáró vizsgatevékenység vizsgafeladatait a szakmai követelményekkel összhangban a szakmai képzést folytató intézmény állítja össze.

10773 -12 Jogi feladatok a gyakorlatban

A vizsgafeladat ismertetése: Központi szóbeli tételsor alapján, mely a szakmai követelmények megadott témaköreinek mindegyikét tartalmazhatja.

Időtartama: 30 perc (ebből felkészülési idő 15 perc)

10774 -12 Pénzügyi feladatok ellátása

A vizsgafeladat ismertetése: Központi írásbeli feladatlap alapján, mely a szakmai követelmények megadott témaköreinek mindegyikét tartalmazhatja.

Időtartama: 120 perc

10775 -12 Adózási feladatok ellátása

A vizsgafeladat ismertetése: Központi írásbeli feladatlap alapján, mely a szakmai követelmények megadott témaköreinek mindegyikét tartalmazhatja.

Időtartama: 120 perc

10788 -12 Számviteli szervezési feladatok ellátása

A vizsgafeladat ismertetése: Központi írásbeli feladatlap alapján, mely a szakmai követelmények megadott témaköreinek mindegyikét tartalmazhatja.

Időtartama: 150 perc

7.2. A modulzáró vizsgatevékenységek alóli felmentés feltételei:

A 10773 -12 Jogi feladatok a gyakorlatban szóbeli modulzáró vizsgatevékenység alóli felmentés feltétele: állam- és jogtudományi doktori fokozat.

A közgazdasági felsőoktatás alapképzési szakjainak képesítési követelményeiről szóló 4/1996. (I. 18.) Korm. rendelet szerinti képzésekben az oklevél kibocsátásának feltételeként letett záróvizsgálattal, valamint a közgazdasági felsőoktatásban folyó szakirányú továbbképzési szakok képesítési követelményeiről szóló 7/1999. (II. 1.) OM rendelet alapján, vagy a szakirányú továbbképzés szervezésének általános feltételeiről szóló 10/2006. (IX. 25.) OKM rendelet alapján szerzett közgazdasági felsőoktatásban folyó szakirányú végzettséget szerzett oklevéllel rendelkező, felmentést kap a következő modulzáró vizsgák szóbeli és írásbeli vizsgatevékenységek alól:

10773 -12 Jogi feladatok a gyakorlatban,

10774 -12 Pénzügyi feladatok ellátása.

A felsőoktatási alap- és mesterképzésről, valamint a szakindítás eljárási rendjéről szóló 289/2005. (XII. 22.) Korm. rendelet szerinti gazdaságtudományok képzési terület üzleti képzési ágon felsőoktatási intézményben az oklevél kibocsátásának feltételeként letett záróvizsgálattal rendelkező felmentést kap a következő modulzáró vizsgák szóbeli és írásbeli vizsgatevékenységek alól:

10773 -12 Jogi feladatok a gyakorlatban,

10774-12 Pénzügyi feladatok ellátása.

A felsőoktatási alap- és mesterképzésről, valamint a szakindítás eljárási rendjéről szóló 289/2005. (XII. 22.) Korm. rendelet szerinti gazdaságtudományok képzési terület üzleti képzési ágon pénzügy és számvitel szakon, valamint számvitel mesterszakon, továbbá gazdasági szakképzés közgazdász tanár szakképzettség pénzügy és számvitel szakirányon felsőoktatási intézményben az oklevél kibocsátásának feltételeként letett záróvizsgálattal rendelkező felmentést kap a következő modulzáró vizsgák szóbeli és írásbeli vizsgatevékenységek alól:

10773-12 Jogi feladatok a gyakorlatban,

10774-12 Pénzügyi feladatok ellátása,

10775 -12 Adózási feladatok ellátása,

10788-12 Számviteli szervezési feladatok ellátása.

Az 54 344 02 0000 00 00 azonosító számú, Mérlegképes könyvelő megnevezésű szakképzés szakmai vizsgára jelentkező, ha a 35/2001. (X. 10.) PM rendelet hatálybalépését megelőzően kezdte meg képzését és különböző szakon szerezte meg mérlegképes könyvelői szakképzését, illetve felsőoktatásban megszerzett végzettség alapján regisztrált mérlegképes könyvelő, vagy pénzügyi tanácsadó szakképzéssel, vagy árszakértő

képesítéssel rendelkező felmentést kap a következő modulzáró vizsgák szóbeli és írásbeli vizsgatevékenységek alól:

10773 -12 Jogi feladatok a gyakorlatban,
10774 -12 Pénzügyi feladatok ellátása,
10788 -12 Számviteli szervezési feladatok ellátása.

Az 54 344 02 0000 00 00 azonosító számú, Mérlegképes könyvelő megnevezésű szakképesítés szakmai vizsgára jelentkező, de a szakképesítést még meg nem szerzett jelölt felmentést kap a következő modulzáró vizsgák szóbeli és írásbeli vizsgatevékenységek alól:

10773 -12 Jogi feladatok a gyakorlatban,
10774 -12 Pénzügyi feladatok ellátása,
10788 -12 Számviteli szervezési feladatok ellátása.

7.3. A szakmai vizsgabizottságban való részvételre kijelölt szakmai szervezet:

Magyar Könyvvizsgálói Kamara,
Magyar Számviteli Szakemberek Egyesülete.

7.4. Korábban megszerzett szakmai előképzettség beszámítása:

7.4.1.korábban megszerzett Mérlegképes könyvelő szakképesítés, továbbá aki a könyvviteli szolgáltatást végzők nyilvántartásába vételéről szóló 93/2002. (V. 5.) Korm. rendelet alapján a nyilvántartásba vétel szempontjából regisztrált mérlegképes könyvelő, vagy

7.4.2.felsőfokú (egyetemi vagy főiskolai) iskolai végzettség esetében, – amennyiben nem közgazdasági felsőoktatásban szerzett végzettség – legalább két legalább két év pénzügyi, vagy számviteli területen szerzett (igazolt) gyakorlat, vagy

7.4.3. az Országos Képzési Jegyzékről és az Országos Képzési Jegyzék módosításának eljárásrendjéről szóló 133/2010. (IV. 22.) Korm. rendelet szerinti az adópolitikáért, az államháztartásért, a pénz-, tőke- és biztosítási piac szabályozásáért, a számviteli szabályozásért felelős miniszter hatáskörébe tartozó szakképesítések valamelyike (kivételem nonprofit menedzser, pénzügyőr, valutapénztáros és valutaügyintéző, vám-, jövedéki és termékdíj ügyintéző, közösségi civilszervező szakképesítés), vagy

7.4.4.az Országos Képzési Jegyzékről és az Országos Képzési Jegyzékbe történő felvétel és törlés eljárási rendjéről szóló 1/2006. (II. 17.) OM rendelet szerinti a pénzügyminiszter hatáskörébe tartozó szakképesítések, továbbá az adópolitikáért, az államháztartásért, a pénz-, tőke- és biztosítási piac szabályozásáért, a számviteli szabályozásért felelős miniszter hatáskörébe tartozó szakképesítések valamelyike (kivételem nonprofit menedzser, pénzügyőr, valutapénztáros és valutaügyintéző, vám-, jövedéki és termékdíj ügyintéző, közösségi civilszervező szakképesítés), vagy

7.4.5.az Országos Képzési Jegyzékről szóló 37/2003. (XII. 27.) OM rendelet szerinti a pénzügyminiszter hatáskörébe tartozó szakképesítések valamelyike (kivételem valutapénztáros, vámkezelő, vámügyintéző, jövedéki ügyintéző szakképesítés), vagy

7.4.6. az Országos Képzési Jegyzékről szóló 7/1993. (XII. 30.) MüM rendelet szerinti a pénzügyminiszter hatáskörébe tartozó szakképesítések valamelyike, (kivételem projektmenedzser asszisztens, vámkezelő, vámügyintéző szakképesítés), vagy

7.4.7. a 13/1977. (VII. 23.) PM-ÁH együttes rendelet szerinti árkalkulátori és árszakértői képesítés, vagy

7.4.8. a számviteli képesítés rendjéről szóló 14/1977. (VII. 30.) PM rendeletben szabályozott képesített könyvelői képesítéssel rendelkező, vagy az iskolarendszeren kívüli pénzügyi és számviteli szakmai oktatásról, képesítésről és minősítésről, a pénzügyi-számviteli tevékenységek szakképesítési feltételeiről, valamint az adószakértői működés engedélyezésének szabályozásáról szóló 10/1993. (IV. 9.) PM rendelet alapján szerzett képesítés.

A 35. sorszámú Ékszerbecsüs megnevezésű részszakképesítés szakmai és vizsgakövetelménye

1. AZ ORSZÁGOS KÉPZÉSI JEGYZÉKBEN SZEREPLŐ ADATOK

- 1.1. A részszakképesítés azonosító száma: 51 341 02
- 1.2. Részszakképesítés megnevezése: Ékszerbecsüs
- 1.3. Iskolai rendszerű szakképzésben a szakképzési évfolyamok száma: -
- 1.4. Iskolarendszeren kívüli szakképzésben az óraszám: 200-300

2. EGYÉB ADATOK

- 2.1. A képzés megkezdésének feltételei:
- 2.1.1. Iskolai előképzettség: érettségi végzettség
- 2.1.2. Bemeneti kompetenciák: –
- 2.2. Szakmai előképzettség: –
- 2.3. Előírt gyakorlat: –
- 2.4. Egészségügyi alkalmassági követelmények: -
- 2.5. Pályaalkalmassági követelmények: -
- 2.6. Elméleti képzési idő aránya: 50%
- 2.7. Gyakorlati képzési idő aránya: 50%
- 2.8. Szintvizsga: –
- 2.9. Az iskolai rendszerű képzésben az összefüggő szakmai gyakorlat időtartama: -

3. PÁLYATÜKÖR

- 3.1. A részszakképesítéssel legjellemzőbben betölthető munkakör(ök), foglalkozás(ok)

	A	B	C
3.1.1.	FEOR száma	FEOR megnevezése	A részszakképesítéssel betölthető munkakör(ök)
3.1.2.	3616	Értékbecslő, kárbecslő, kárszakértő	Becsüs, árverező
3.1.3.			Ékszerbecsüs, -árverező
3.1.4.			Értékbecsüs (ékszerkereskedelemben)

- 3.2. A részszakképesítés munkaterületének rövid leírása:

Az ékszerbecsüs feladata az ékszerek, dísz tárgyak, drágakövek meghatározása, értékbecslése és különféle konstrukciókban az árak megállapítása

A részszakképesítéssel rendelkező képes:

- Megállapítani az ékszer, dísz tárgy típusát, művészeti stílusjegyeit, korát, az óra szerkezetét
- Azonosítani az ékszer, dísz tárgy anyagát, készítési-díszítési technikáit, a drágakő jellemzőit
- Alkalmazni a Nemesfém-vizsgálati és egyszerűbb, illetve műszeres drágakő-vizsgálati módszereket

- Használni az ötvösjegy, fémjel azonosításához a jegykönyveket, a drágakő-határozáshoz a táblázatokat
- Szakszerűen megnevezni és leírni az eladásra felkínált tárgy ismerveit, állapotát
- Elvégezni az ékszerek, dísz tárgyak, fontosabb drágakövek, órák meghatározását, értékbecslését és ármegállapítását
- Kézpénzes felvásárlási tevékenységet folytatni
- Bizományi, aukciós és kereskedelmi tevékenységet folytatni
- Zálogbecsüsi tevékenységet folytatni
- Folyamatosan tájékozódni a szakterületéhez tartozó piac áraitól

3.3. Kapcsolódó szakképesítések

	A	B	C
3.3.1.	A kapcsolódó szakképesítés, részsakképesítés, szakképesítés-ráépülés		
3.3.2.	azonosító száma	megnevezése	a kapcsolódás módja
3.3.3.	52 341 01	Becsüs	szakképesítés

4. SZAKMAI KÖVETELMÉNYEK

	A	B
4.1.	A részsakképesítés szakmai követelménymoduljainak az állam által elismert szakképesítések szakmai követelménymoduljairól szóló kormányrendelet szerinti	
4.2.	azonosító száma	megnevezése
4.3.	10025-12	A kereskedelmi egység működtetése
4.4.	11388-12	Ékszerek, dísz tárgyak, drágakövek értékbecslése
4.5.	11392-12	A becsüs általános tevékenysége

5. VIZSGÁZTATÁSI KÖVETELMÉNYEK

5.1. A komplex szakmai vizsgára bocsátás feltételei:

Az iskolarendszeren kívüli szakképzésben az 5.2. pontban előírt valamennyi modulzáró vizsga eredményes letétele.

5.2. A modulzáró vizsga vizsgatevékenysége és az eredményesség feltétele:

	A	B	C
5.2.1.	A részsakképesítés szakmai követelménymoduljainak		
5.2.2.	azonosító száma	megnevezése	a modulzáró vizsga vizsgatevékenysége
5.2.3.	10025-12	A kereskedelmi egység működtetése	írásbeli
5.2.4.	11388-12	Ékszerek, dísz tárgyak, drágakövek értékbecslése	gyakorlati, írásbeli
5.2.5.	11392-12	A becsüs általános tevékenysége	írásbeli

Egy szakmai követelménymodulhoz kapcsolódó modulzáró vizsga akkor eredményes, ha a modulhoz előírt feladat végrehajtása legalább 51%-osra értékelhető.

5.3. A komplex szakmai vizsga vizsgatevékenységei és vizsgafeladatai:

5.3.1. Gyakorlati vizsgatevékenység

A vizsgafeladat megnevezése: Ékszerek, dísz tárgyak és drágakövek meghatározása, értékbecslése, átvétele

A vizsgafeladat ismertetése: Konkrét ékszerek, dísz tárgyak és drágakövek önálló leírása, meghatározása, értékbecslése táblázatok, műszerek, egyéb eszközök segítségével (legalább 5 db ékszer, dísz tárgy és 5 db kő: 2 db színes drágakő, vagy szintetikus kő és 1 db utánzat, vagy műtermék és 2 db gyémánt).

Az elvégzett meghatározások, értékbecslések alapján két tárgy kézpénzes felvásárlása, vagy bizományi átvétele, vagy aukcióra történő felvétele, vagy zálogba vétele a megfelelő bizonylat kitöltésével.

A vizsgafeladat időtartama: 120 perc
A vizsgafeladat értékelési súlyaránya: 60%

5.3.2. Központi írásbeli vizsgatevékenység

A vizsgafeladat megnevezése: –

A vizsgafeladat ismertetése: –

A vizsgafeladat időtartama: –

A vizsgafeladat értékelési súlyaránya: –

5.3.3. Szóbeli vizsgatevékenység

A vizsgafeladat megnevezése: Az iparművészet (ékszer, dísztárgy, óra) története, drágakövek, nemesfémek

A vizsgafeladat ismertetése: A központi vizsgafeladatok az alábbi témakörök alapján kerülnek összeállításra:

Ékszerek, dísztárgyak az egyes művészettörténeti korokban,

Ékszer és dísztárgy típusok jellemzői

Készítési és díszítő technikák

Liturgikus rendeltetésű ötvöstárgyak

Nagy ékszerházak kialakulása

Tömegtermelés a nemesfémiparban

Divatékszerek megjelenése, tulajdonságai

Órák, ékszerórák, óraszerkezetek jellemzői

Általános drágakőtudomány: szakkifejezések, fizikai-kémiai tulajdonságok, csiszolási formák

A gyémánt tulajdonságai, minősítése, összetévesztési lehetőségei

A fontosabb színes drágakövek jellemzői

Szintetikus kövek, műtermékek, utánzatok tulajdonságai

Drágakő-vizsgáló eszközök, műszerek, módszerek

Nemesfémek fajtái, ötvözetei, jellemzői, ötvözetszámítás

Nemesfém-vizsgáló módszerek

Nemesfémek hitelesítése, a fémjelzés története

Ékszer- és fémjel-hamisítások módszerei, felismerésük lehetőségei

Kommunikáció a felvevőhelyen

Biztonsági, vagyoni védelmi előírások

Műtárgyvédelem, védett műtárgyak, vámügyi szabályok

A vizsgafeladat időtartama: 30 perc (felkészülési idő 15 perc, válaszadási idő 15 perc)

A vizsgafeladat értékelési súlyaránya: 40 %

5.4. A vizsgatevékenységek szervezésére, azok vizsgaidőpontjaira, a vizsgaidőszakokra, a vizsgatevékenységek vizsgatételeire, értékelési útmutatóira és egyéb dokumentumaira, a vizsgán használható segédeszközökre vonatkozó részletes szabályok:

A részszakképesítéssel kapcsolatos előírások az állami szakképzési és felnőttképzési szerv <http://www.munka.hu/> című weblapján érhetők el a Szak- és felnőttképzés Vizsgák menüpontjában

5.5. A szakmai vizsga értékelésének a szakmai vizsgaszabályzattól eltérő szempontjai: –

6. ESZKÖZ- ÉS FELSZERELÉSI JEGYZÉK

	A
6.1.	A képzési és vizsgáztatási feladatok teljesítéséhez szükséges eszközök minimumát meghatározó eszköz- és felszerelési jegyzék
6.2.	Próbakövek
6.3.	nemesfém karctűk (próbatűk)
6.4.	próbasavak (14 kt-os, 18 kt-os, salétromsav, platinasav, ezüstsav, királyvíz)
6.5.	gumikesztyű

6.6.	csiszoló vászon
6.7.	nagyítók
6.8.	fapálcika
6.9.	gyémántteszter
6.10.	nappali fény lámpák
6.11.	karátkések
6.12.	hakák
6.13.	Leveridge-gauge
6.14.	hitelesített mérleg
6.15.	karátmérleg
6.16.	grammos mérleg
6.17.	összehasonlító kősorozat
6.18.	számológép
6.19.	fényképmásolatok
6.20.	katalógusok
6.21.	cérnakesztyű
6.22.	munkavédelmi felszerelések
6.23.	polariszkópok
6.24.	refraktométerek
6.25.	drágakő-mikroszkópok
6.26.	UV-lámpa
6.27.	dikroszkóp
6.28.	számítógép
6.29.	oktatástechnikai eszközök
6.30.	Arany ékszerek, ezüst ékszerek, hamis ékszerek, ezüst dísz tárgyak, alpakka dísz tárgyak
6.31.	Gyémántok, színes drágakövek, szintetikus kövek, műtermékek, utánzatok

7. EGYEBEK

A 36. sorszámú Eladó megnevezésű szakképesítés szakmai és vizsgakövetelménye

1. AZ ORSZÁGOS KÉPZÉSI JEGYZÉKBEN SZEREPLŐ ADATOK

- 1.1. A szakképesítés azonosító száma: 34 341 01
- 1.2. Szakképesítés megnevezése: Eladó
- 1.3. Iskolai rendszerű szakképzésben a szakképzési évfolyamok száma: 3
- 1.4. Iskolarendszeren kívüli szakképzésben az óraszám: 960-1440

2. EGYÉB ADATOK

- 2.1. A képzés megkezdésének feltételei:
- 2.1.1. Iskolai előképzettség: alapfokú iskolai végzettség
vagy iskolai előképzettség hiányában
- 2.1.2. Bemeneti kompetenciák: A képzés megkezdhető az e rendelet 3. számú mellékletében a Kereskedelem-marketing, üzleti adminisztráció szakmacsoportra meghatározott kompetenciák birtokában
- 2.2. Szakmai előképzettség: –
- 2.3. Előírt gyakorlat: –

2.4. Egészségügyi alkalmassági követelmények: szükségesek

2.5. Pályaalkalmassági követelmények: –

2.6. Elméleti képzési idő aránya: 30%

2.7. Gyakorlati képzési idő aránya: 70%

2.8. Szintvizsga: nappali rendszerű oktatás vagy a nappali oktatás munkarendje szerint szervezett felnőttoktatás esetén kötelező

2.9. Az iskolai rendszerű képzésben az összefüggő szakmai gyakorlat időtartama:

3 évfolyamos képzés esetén a 9. évfolyamot követően 140 óra, a 10. évfolyamot követően 140 óra;

2 évfolyamos képzés esetén az első szakképzési évfolyamot követően 160 óra

3. PÁLYATÜKÖR

3.1. A szakképesítéssel legjellemzőbben betölthető munkakör(ök), foglalkozás(ok)

	A	B	C
3.1.1.	FEOR száma	FEOR megnevezése	A szakképesítéssel betölthető munkakör(ök)
3.1.2.	5113	Bolti eladó	Élelmiszer- és vegyiáru-eladó
3.1.3.			Gyógynövény eladó
3.1.4.			Zöldség-, gyümölcs eladó
3.1.5.			ABC-eladó
3.1.6.			Áruházi eladó
3.1.7.			Eladó, fűszerüzlet
3.1.8.			Eladó, supermarket
3.1.9.			Élelmiszer eladó
3.1.10.			Élelmiszerbolti eladó
3.1.11.			Műszakicikk eladó
3.1.12.			Híradástechnikai- és elektronikaicikk-eladó
3.1.13.			Vas-, műszaki-eladó
3.1.14.			Alkatrész-értékesítő, eladó
3.1.15.			Bútor- és lakástextil-eladó
3.1.16.			Vas-, műszaki-, műanyag-, üvegárubolti eladó
3.1.17.			Könyvesbolti eladó
3.1.18.			Kultúrcikk eladó
3.1.19.			Konfekció-, méteráru- és lakástextil-eladó
3.1.20.			Ruha-, textil eladó
3.1.21.			Ruházati bolti eladó
3.1.22.			Porcelán- és edényáru-eladó

3.2. A szakképesítés munkaterületének rövid leírása:

Az eladó szakember a kereskedelmi vállalkozásokban kiszolgálja és tájékoztatja a vásárlókat. Az eladásra kerülő áruk raktározásával, állagmegóvásával, értékesítésre történő előkészítésével, eladótéri kihelyezésével, értékesítésével kapcsolatos feladatokat lát el. Közreműködik az áruk beszerzésének előkészítésében és lebonyolításában

A szakképesítéssel rendelkező képes:

- segíteni az árubeszerzést
- átvenni az árut
- készletezési, raktározási feladatokat végezni
- értékesítési tevékenységet végezni
- ellátni a kereskedelmi egység szabályszerű üzemeltetésével kapcsolatos feladatokat

3.3. Kapcsolódó szakképesítések

	A	B	C
3.3.1.	A kapcsolódó szakképesítés, részsakképesítés, szakképesítés-ráépülés		
3.3.2.	azonosító száma	megnevezése	a kapcsolódás módja
3.3.3.	31 341 01	Élelmiszer-, vegyiáru és gyógynövény eladó	részsakképesítés
3.3.4.	31 341 03	Műszakicikk-eladó	részsakképesítés
3.3.5.	35 341 01	Boltvezető	szakképesítés-ráépülés

4. SZAKMAI KÖVETELMÉNYEK

	A	B
4.1.	A szakképesítés szakmai követelménymoduljainak az állam által elismert szakképesítések szakmai követelménymoduljairól szóló kormányrendelet szerinti	
4.2.	azonosító száma	megnevezése
4.3.	10025-12	A kereskedelmi egység működtetése
4.4.	11507-12	Az áruforgalom lebonyolítása
4.5.	10027-12	A ruházati cikkek és a vegyes iparcikkek forgalmazása
4.6.	10028-12	Az élelmiszerek, vegyi áruk és gyógynövények forgalmazása
4.7.	10029-12	A műszaki cikkek forgalmazása
4.8.	11497-12	Foglalkoztatás I.
4.9.	11499-12	Foglalkoztatás II.
4.10.	11500-12	Munkahelyi egészség és biztonság

5. VIZSGÁZTATÁSI KÖVETELMÉNYEK

5.1. A komplex szakmai vizsgára bocsátás feltételei:

Az iskolarendszeren kívüli szakképzésben az 5.2. pontban előírt valamennyi modulzáró vizsga eredményes letétele.

Az iskolai rendszerű szakképzésben az évfolyam teljesítését igazoló bizonyítványban foglaltak szerint teljesített tantárgyak – a szakképzési kerettantervben meghatározottak szerint – egyenértékűek az adott követelménymodulhoz tartozó modulzáró vizsga teljesítésével.

5.2. A modulzáró vizsga vizsgatevékenysége és az eredményesség feltétele:

	A	B	C
5.2.1.	A szakképesítés szakmai követelménymoduljainak		
5.2.2.	azonosító száma	megnevezése	a modulzáró vizsga vizsgatevékenysége
5.2.3.	10025-12	A kereskedelmi egység működtetése	gyakorlati
5.2.4.	11507-12	Az áruforgalom lebonyolítása	szóbeli
5.2.5.	10027-12	A ruházati cikkek és a vegyes iparcikkek forgalmazása	szóbeli
5.2.6.	10028-12	Az élelmiszerek, vegyi áruk és gyógynövények forgalmazása	gyakorlati
5.2.7.	10029-12	A műszaki cikkek forgalmazása	gyakorlati
5.2.8.	11497-12	Foglalkoztatás I.	írásbeli
5.2.9.	11499-12	Foglalkoztatás II.	írásbeli
5.2.10.	11500-12	Munkahelyi egészség és biztonság	írásbeli

Egy szakmai követelménymodulhoz kapcsolódó modulzáró vizsga akkor eredményes, ha a modulhoz előírt feladat végrehajtása legalább 51%-osra értékelhető.

5.3. A komplex szakmai vizsga vizsgatevékenységei és vizsgafeladatai:

5.3.1. Gyakorlati vizsgatevékenység

A) A vizsgafeladat megnevezése: Élőmunka kereskedelmi egységben/tanboltban: a vevő tájékoztatása, kiszolgálása, magyar és idegen nyelven. Az értékesítéshez szükséges bizonylat kitöltése

A vizsgafeladat ismertetése: Az élelmiszerek, vegyiárúk, és gyógynövények választékának megfelelő feladatleírás alapján fogadja a vevőt, és megismeri a vevő igényeit, bemutatja az árut a vevőnek, és tájékoztatja az áruval kapcsolatos szolgáltatásokról, áruajánlással segíti a vevőt a vásárlási döntésben. Az értékesített terméket becsomagolja, és kitölt egy kapcsolódó bizonylatot

A vizsgafeladat időtartama: 20 perc

A vizsgafeladat értékelési súlyaránya: 30%

B) A vizsgafeladat megnevezése: Élőmunka kereskedelmi egységben/tanboltban: a vevő tájékoztatása, kiszolgálása magyar és idegen nyelven. Az értékesítéshez szükséges bizonylat kitöltése

A vizsgafeladat ismertetése: A műszaki cikkek választékának megfelelő feladatleírás alapján fogadja a vevőt, és megismeri a vevő igényeit, bemutatja az árut a vevőnek, és tájékoztatja az áruval kapcsolatos szolgáltatásokról, áruajánlással segíti a vevőt a vásárlási döntésben. Az értékesített terméket becsomagolja/előkészíti szállításra, és kitölt egy kapcsolódó bizonylatot

A vizsgafeladat időtartama: 20 perc

A vizsgafeladat értékelési súlyaránya: 30%

5.3.2. Központi írásbeli vizsgatevékenység

A vizsgafeladat megnevezése: –

A vizsgafeladat ismertetése: –

A vizsgafeladat időtartama: –

A vizsgafeladat értékelési súlyaránya: –

5.3.3. Szóbeli vizsgatevékenység

A) A vizsgafeladat megnevezése: Az áruforgalommal összefüggő eladói feladatok. Válaszadás a vizsgakövetelmények alapján összeállított, előre kiadott tételsorokból húzott kérdésekre

A vizsgafeladat ismertetése: A szóbeli központilag összeállított vizsga kérdései a 4. Szakmai követelmények fejezetben megadott követelménymodulok alábbi témaköreit tartalmazzák:

Az áru beszerzésével, átvételével kapcsolatos eladói feladatok

Az áruhoz előírás szerint csatolandó dokumentumok megléte, szabályszerűsége

A raktározással, készletezéssel és leltározással kapcsolatos eladói feladatok

Az áru és vagyónvédelemmel kapcsolatos eladói feladatok

Az áru előkészítésével kapcsolatos eladói feladatok

A fogyasztói érdekvédelem szabályaival, és a reklamációval kapcsolatos eladói feladatok

A kereskedelmi egység működési rendjéhez kapcsolódó eladói feladatok

Az eladó foglalkoztatásával kapcsolatos lehetőségek

Baleset-, munka-, tűz- és környezetvédelemmel kapcsolatos eladói feladatok

A pénzforgalommal és pénzkezeléssel kapcsolatos eladói feladatok

A vizsgafeladat időtartama: 25 perc (felkészülési idő 15 perc, válaszadási idő 10 perc)

A vizsgafeladat értékelési súlyaránya: 30 %

B) A vizsgafeladat megnevezése: Válaszadás a vizsgakövetelmények alapján összeállított, előre kiadott tételsorokból húzott kérdésekre

A vizsgafeladat ismertetése: A szóbeli központilag összeállított vizsga kérdései a 4. Szakmai követelmények fejezetben megadott követelménymodulok alábbi témaköreit tartalmazzák:

A lakástextíliák választékáról a vevő tájékoztatása, anyagszükséglet meghatározása, kezelési tanácsadás

A ruházati és lábbeli termékek választékáról a vevő tájékoztatása, méretjelölésének értelmezése, kezelési-, használati tanácsadás

Az edényárúk választékáról a vevő tájékoztatása, használati tanácsadás

A papír- és írószerek választékáról a vevő tájékoztatása, és felhasználásra vonatkozó tanácsadás
 A sport, kemping- és játékok választékáról a vevő tájékoztatása és felhasználásra vonatkozó tanácsadás
 A vetőmagok- és növényápolási cikkek választékáról a vevő tájékoztatása, felhasználásra vonatkozó tanácsadás

A vizsgafeladat időtartama: 25 perc (felkészülési idő 15 perc, válaszadási idő 10 perc)
 A vizsgafeladat értékelési súlyaránya: 10 %

5.4. A vizsgatevékenységek szervezésére, azok vizsgaidőpontjaira, a vizsgaidőszakokra, a vizsgatevékenységek vizsgatételeire, értékelési útmutatóira és egyéb dokumentumaira, a vizsgán használható segédeszközökre vonatkozó részletes szabályok:

A szakképesítéssel kapcsolatos előírások az állami szakképzési és felnőttképzési szerv <http://munka.hu> című weblapján érhetők el a Szak- és felnőttképzés Vizsgák menüpontjában.

5.5. A szakmai vizsga értékelésének a szakmai vizsgaszabályzattól eltérő szempontjai:–

6. ESZKÖZ- ÉS FELSZERELÉSI JEGYZÉK

	A
6.1.	A képzési és vizsgáztatási feladatok teljesítéséhez szükséges eszközök minimumát meghatározó eszköz- és felszerelési jegyzék
6.2.	Állványok
6.3.	Árazógép
6.4.	Árutároló rekeszek
6.5.	Árutisztító eszközök
6.6.	Bevásárlókocsi, kosár
6.7.	Csipeszek
6.8.	Dobogók, piramisok
6.9.	Faxkészülék
6.10.	Fiókok
6.11.	Fóliahegesztő gép
6.12.	Fóliacsomagoló gép
6.13.	Formanyomtatványok
6.14.	Hidraulikus emelő
6.15.	Hőmérő
6.16.	Húsdaráló
6.17.	Húsvilla
6.18.	Hűtőberendezések
6.19.	Hűtőpultok, kamrák
6.20.	Irodaszékek
6.21.	Nyomtatványok
6.22.	Kenyérvágó gép
6.23.	Kések
6.24.	Létra
6.25.	Molnárkocsi
6.26.	Mérlegek
6.27.	Méterrúd
6.28.	Ollók
6.29.	Pénzvizsgáló készülék
6.30.	Pénztárgép, kártyaleolvasó
6.31.	Polcrendszerek
6.32.	Pos terminal
6.33.	Ollók
6.34.	Pultok
6.35.	Speciális kések
6.36.	Süteményfogó csipesz
6.37.	Szállítókosár
6.38.	Számológép
6.39.	Szelektív hulladékgyűjtő

6.40.	Szeletelőgép
6.41.	Takarítóeszközök
6.42.	Tálcák, tálak
6.43.	Tükrök
6.44.	Telefon
6.45.	Vágódeszka
6.46.	Világítási eszközök
6.47.	Vitrinek

7. EGYEBEK

A 37. sorszámú Elektromechanikai műszerész megnevezésű szakképesítés szakmai és vizsgakövetelménye

1. AZ ORSZÁGOS KÉPZÉSI JEGYZÉKBEN SZEREPLŐ ADATOK

- 1.1. A szakképesítés azonosító száma: 34 522 01
- 1.2. Szakképesítés megnevezése: Elektromechanikai műszerész
- 1.3. Iskolai rendszerű szakképzésben a szakképzési évfolyamok száma: 3
- 1.4. Iskolarendszeren kívüli szakképzésben az óraszám: 960-1440

2. EGYÉB ADATOK

- 2.1. A képzés megkezdésének feltételei:
 - 2.1.1. Iskolai előképzettség: alapkú iskolai végzettség
vagy iskolai előképzettség hiányában
 - 2.1.2. Bemeneti kompetenciák: a képzés megkezdhető e rendelet 3. számú mellékletében az Elektrotechnika-elektronika szakmacsoportra meghatározott kompetenciák birtokában
- 2.2. Szakmai előképzettség: –
- 2.3. Előírt gyakorlat: –
- 2.4. Egészségügyi alkalmassági követelmények: szükségesek
- 2.5. Pályaalkalmassági követelmények: –
- 2.6. Elméleti képzési idő aránya: 30%
- 2.7. Gyakorlati képzési idő aránya: 70%
- 2.8. Szintvizsga: nappali rendszerű oktatás vagy a nappali oktatás munkarendje szerint szervezett felnőttoktatás esetén kötelező
- 2.9. Az iskolai rendszerű képzésben az összefüggő szakmai gyakorlat időtartama:
3 évfolyamos képzés esetén a 9. évfolyamot követően 140 óra, a 10. évfolyamot követően 140 óra;
2 évfolyamos képzés esetén az első szakképzési évfolyamot követően 160 óra.

3. PÁLYATÜKÖR

- 3.1. A szakképesítéssel legjellemzőbben betölthető munkakör(ök), foglalkozás(ok)

	A	B	C
3.1.1.	FEOR száma	FEOR megnevezése	A szakképesítéssel betölthető munkakör(ök)
3.1.2.	7341	Villamos gépek és készülékek műszerésze, javítója	Elektromos gép- és készülékszerelő
3.1.3.			Elektrolakatos
3.1.4.			Elektromechanikai műszerész
3.1.5.			Háztartás-elektronikai műszerész

3.2. A szakképesítés munkaterületének rövid leírása:

Elektromos, elektronikus, távközlési és ügyvitel-technikai készülékek, berendezések és műszerek bemérését, javítását és karbantartását végzi

A szakképesítéssel rendelkező képes:

- irodai programcsomagot egyedi és integrált módon használni
- terveket, műszaki leírásokat olvasni, értelmezni
- munkahelyi minőségbiztosítási előírásokat alkalmazni
- kiválasztani a munkafolyamathoz szükséges eszközöket, szerszámokat, készülékeket
- fém és műanyag munkadarabokat megmunkálni (vágás, fűrés, forgácsolás, hajlítás, reszelés)
- kiegészítőket, késziszerszámokat használni a technológiai alpműveleteknél
- betartani és betartatni a munka-, baleset-, tűz- és környezetvédelmi, valamint a szakmára, szerelési-javítási technológiára vonatkozó előírásokat
- ügyfélkapcsolati tevékenységeket végezni
- vállalkozást indítani, működtetni
- hibát feltárni, hibát javítani
- megrendelést, árajánlatot készíteni
- elektromos elvi és huzalozási kapcsolási rajzot olvasni és értelmezni
- berendezések gépkönyveit használni, az üzembe helyezési utasításokat betartani
- elektromos feladatokat végezni
- NYÁK-lemezt készíteni
- elvégezni a bekötéseket, huzalozásokat
- ellenőrizni, szükség szerint javítani vagy kicserélni a vezérlőpanelt, elektromos alkatrészt
- villamos mennyiségeket mérni
- villamos biztonságtechnikai méréseket végezni

3.3. Kapcsolódó szakképesítések

	A	B	C
3.3.1.	A kapcsolódó szakképesítés, részsakképesítés, szakképesítés-ráépülés		
3.3.2.	azonosító száma	megnevezése	a kapcsolódás módja
3.3.3.	-	-	-

4.SZAKMAI KÖVETELMÉNYEK

	A	B
4.1.	A szakképesítés szakmai követelménymoduljainak az állam által elismert szakképesítések szakmai követelménymoduljairól szóló kormányrendelet szerinti	
4.2.	azonosító száma	megnevezése
4.3.	10007-12	Informatikai és műszaki alapok
4.4.	10008-12	Ügyfél-kommunikáció
4.5.	10006-12	Elektromechanikai ismeretek
4.6.	11497-12	Foglalkoztatás I.
4.7.	11499-12	Foglalkoztatás II.
4.8.	11500-12	Munkahelyi egészség és biztonság

5. VIZSGÁZTATÁSI KÖVETELMÉNYEK

5.1. A komplex szakmai vizsgára bocsátás feltételei:

Az iskolarendszeren kívüli szakképzésben az 5.2. pontban előírt valamennyi modulzáró vizsga eredményes letétele.

Az iskolai rendszerű szakképzésben az évfolyam teljesítését igazoló bizonyítványban foglaltak szerint teljesített tantárgyak – a szakképzési kerettantervben meghatározottak szerint – egyenértékűek az adott követelménymodulhoz tartozó modulzáró vizsga teljesítésével.

5.2. A modulzáró vizsga vizsgatevékenysége és az eredményesség feltétele:

	A	B	C
5.2.1.	A szakképesítés szakmai követelménymoduljainak		
5.2.2.	azonosító száma	megnevezése	a modulzáró vizsga vizsgatevékenysége
5.2.3.	10007-12	Informatikai és műszaki alapok	írásbeli
5.2.4.	10008-12	Ügyfél-kommunikáció	írásbeli
5.2.5.	10006-12	Elektromechanikai ismeretek	gyakorlati
5.2.6.	11497-12	Foglalkoztatás I.	írásbeli
5.2.7.	11499-12	Foglalkoztatás II.	írásbeli
5.2.8.	11500-12	Munkahelyi egészség és biztonság	írásbeli

Egy szakmai követelménymodulhoz kapcsolódó modulzáró vizsga akkor eredményes, ha a modulhoz előírt feladat végrehajtása legalább 51%-osra értékelhető.

5.3. A komplex szakmai vizsga vizsgatevékenységei és vizsgafeladatai:

5.3.1. Gyakorlati vizsgatevékenység

A vizsgafeladat megnevezése: Elektromechanikai berendezés karbantartása, hibafelvételezése, alkatrészcsere javítása és javítás utáni ellenőrzése, valamint a javítás dokumentálása a kiadott formanyomtatványon

A vizsgafeladat ismertetése: A berendezés átvizsgálása után állapítsa meg a hibát, válassza ki a javításhoz szükséges alkatrészeket, majd a javítás elvégzését követően, ellenőrizze a megjavított berendezés rendeltetésszerű működőképességét és a kiadott formanyomtatványon dokumentálja az elvégzett munkát

A vizsgafeladat időtartama: 240 perc

A vizsgafeladat értékelési súlyaránya: 70%

5.3.2. Központi írásbeli vizsgatevékenység

A vizsgafeladat megnevezése: Elektrotechnikai számítások, műszaki rajz értelmezése

A vizsgafeladat ismertetése: Végezze el a szakmai számítási feladatokat, a kapott eredményből vonja le a szükséges következtetéseket. Nevezze meg a műszaki rajzon található szerkezeti elemeket

A vizsgafeladat időtartama: 120 perc

A vizsgafeladat értékelési súlyaránya: 10%

5.3.3. Szóbeli vizsgatevékenység

A vizsgafeladat megnevezése: Elektromechanikai berendezések felépítése, működése, jellemzői és a hozzá tartozó általános munka-, baleset-, tűz- és környezetvédelmi feladatok

A vizsgafeladat ismertetése: A szóbeli vizsgatevékenység központilag összeállított vizsgakérdései a 4. Szakmai követelmények fejezetben szereplő szakmai követelménymodulok témaköreit tartalmazza

A vizsgafeladat időtartama: 40 perc (felkészülési idő 30 perc, válaszadási idő 10 perc)

A vizsgafeladat értékelési súlyaránya: 20%

5.4. A vizsgatevékenységek szervezésére, azok vizsgaidőpontjaira, a vizsgaidőszakokra, a vizsgatevékenységek vizsgatételeire, értékelési útmutatóira és egyéb dokumentumaira, a vizsgán használható segédeszközökre vonatkozó részletes szabályok:

A szakképesítéssel kapcsolatos előírások az állami szakképzési és felnőttképzési szerv <http://www.munka.hu/> című weblapján érhetők el a Szak- és felnőttképzés Vizsgák menüpontjában

5.5. A szakmai vizsga értékelésének a szakmai vizsgaszabályzattól eltérő szempontjai: –

6. ESZKÖZ- ÉS FELSZERELÉSI JEGYZÉK

	A
6.1.	A képzési és vizsgáztatási feladatok teljesítéséhez szükséges eszközök minimumát meghatározó eszköz- és felszerelési jegyzék
6.2.	Számítógép+szoftverek
6.3.	Nyomtatók
6.4.	Analóg és digitális villamos mérőműszerek
6.5.	Villamos kéziszerszámok
6.6.	Kéziszerszámok
6.7.	Gép, műszer,berendezés dokumentációk
6.8.	Egyéni védőeszközök
6.9.	Különbféle elektromechanikai berendezések

7. EGYEBEK

A 38. sorszámú Elektromos gép- és készülékszerelő megnevezésű szakképesítés szakmai és vizsgakövetelménye

1. AZ ORSZÁGOS KÉPZÉSI JEGYZÉKBEN SZEREPLŐ ADATOK

- 1.1. A szakképesítés azonosító száma: 34 522 02
- 1.2. Szakképesítés megnevezése: Elektromos gép- és készülékszerelő
- 1.3. Iskolai rendszerű szakképzésben a szakképzési évfolyamok száma: 3
- 1.4. Iskolarendszeren kívüli szakképzésben az óraszám: 960-1440

2. EGYÉB ADATOK

2.1. A képzés megkezdésének feltételei:

2.1.1. Iskolai előképzettség: alapkú iskolai végzettség

vagy iskolai előképzettség hiányában

2.1.2. Bemeneti kompetenciák: a képzés megkezdhető e rendelet 3. számú mellékletében az Elektrotechnika-elektronika szakmacsoportra meghatározott kompetenciák birtokában

2.2. Szakmai előképzettség: –

2.3. Előírt gyakorlat: –

2.4. Egészségügyi alkalmassági követelmények: szükségesek

2.5. Pályaalkalmassági követelmények: –

2.6. Elméleti képzési idő aránya: 30%

2.7. Gyakorlati képzési idő aránya: 70%

2.8. Szintvizsga: nappali rendszerű oktatás vagy a nappali oktatás munkarendje szerint szervezett felnőttoktatás esetén kötelező

2.9. Az iskolai rendszerű képzésben az összefüggő szakmai gyakorlat időtartama:

3 évfolyamos képzés esetén a 9. évfolyamot követően 140 óra, a 10. évfolyamot követően 140 óra;

2 évfolyamos képzés esetén az első szakképzési évfolyamot követően 160 óra

3. PÁLYATÜKÖR

3.1. A szakképesítéssel legjellemzőbben betölthető munkakör(ök), foglalkozás(ok)

	A	B	C
3.1.1.	FEOR száma	FEOR megnevezése	A szakképesítéssel betölthető munkakörök
3.1.2.	7341	Villamos gépek és készülékek	Villamossági szerelő
3.1.3.		műszeresze, javítója	Elektromos gép- és készülékszerelő

3.2. A szakképesítés munkaterületének rövid leírása:

Az elektromos gép- és készülékszerelő az épület – és ipari villamos berendezések villamos gépek ellenőrzését, üzemeltetését, karbantartását, javítását végzi. Átlátja az alkalmazott villamos gépek jellemzőit, szükség esetén beavatkozik, hibafeltárást, hibakeresést végez. A villamos gép- és berendezések szerelése során egyen- és váltakozó áramú forgógépet, transzformátort telepít, működtet, villamos gépeket üzemeltet. Munkája során villamos ellenőrző méréseket, vizsgálatokat és beállításokat végez a megfelelő eszközök alkalmazásával. Ismeri és alkalmazza a villamos biztonságtechnikai előírásokat. Munkáját műszaki dokumentáció alapján, a szakmai szabályok és követelmények figyelembevételével végzi, munkájáról dokumentációt készít

A szakképesítéssel rendelkező képes:

- villamos gépeket üzemeltetni, javítani, szerelni, illetve előkészíteni
- transzformátorokat üzemeltetni, javítani, készíteni
- aszinkrongépeket üzemeltetni, javítani
- egyenáramú gépeket üzemeltetni, javítani
- szinkrongépeket üzemeltetni, javítani
- különleges gépeket alkalmazni, üzemeltetni
- villamos mérőműszereket használni, méréseket végezni
- egyenáramú, egy- és háromfázisú rendszeren villamos mennyiségek mérését végezni
- nem villamos mennyiségek mérését végezni
- szakirányú villamos méréseket végezni

3.3. Kapcsolódó szakképesítések

	A	B	C
3.3.1.	A kapcsolódó szakképesítés, részsakképesítés, szakképesítés-ráépülés		
3.3.2.	azonosító száma	megnevezése	a kapcsolódás módja
3.3.3.	-	-	-

4. SZAKMAI KÖVETELMÉNYEK

	A	B
4.1.	A szakképesítés szakmai követelménymoduljainak az állam által elismert szakképesítések szakmai követelménymoduljairól szóló kormányrendelet szerinti	
4.2.	azonosító száma	megnevezése
4.3.	10007-12	Informatikai és műszaki alapok

4.4.	10009-12	Mérőműszerek, üzemi mérések
4.5.	10011-12	Villamos gépek üzemeltetése
4.6.	10012-12	Villamos készülékek szerelése
4.7.	10010-12	Villamos berendezések védelme
4.8.	11497-12	Foglalkoztatás I.
4.9.	11499-12	Foglalkoztatás II.
4.10.	11500-12	Munkahelyi egészség és biztonság

5. VIZSGÁZTATÁSI KÖVETELMÉNYEK

5.1. A komplex szakmai vizsgára bocsátás feltételei:

Az iskolarendszeren kívüli szakképzésben az 5.2. pontban előírt valamennyi modulzáró vizsga eredményes letétele.

Az iskolai rendszerű szakképzésben az évfolyam teljesítését igazoló bizonyítványban foglaltak szerint teljesített tantárgyak – a szakképzési kerettantervben meghatározottak szerint – egyenértékűek az adott követelménymodulhoz tartozó modulzáró vizsga teljesítésével.

5.2. A modulzáró vizsga vizsgatevékenysége és az eredményesség feltétele:

	A	B	C
5.2.1.	A szakképesítés szakmai követelménymoduljainak		
5.2.2.	azonosító száma	megnevezése	a modulzáró vizsga vizsgatevékenysége
5.2.3.	10007-12	Informatikai és műszaki alapok	írásbeli
5.2.4.	10009-12	Mérőműszerek, üzemi mérések	gyakorlati
5.2.5.	10011-12	Villamos gépek üzemeltetése	írásbeli, gyakorlati
5.2.6.	10012-12	Villamos készülékek szerelése	gyakorlati
5.2.7.	10010-12	Villamos berendezések védelme	gyakorlati
5.2.8.	11497-12	Foglalkoztatás I.	írásbeli
5.2.9.	11499-12	Foglalkoztatás II.	írásbeli
5.2.10.	11500-12	Munkahelyi egészség és biztonság	írásbeli

Egy szakmai követelménymodulhoz kapcsolódó modulzáró vizsga akkor eredményes, ha a modulhoz előírt feladat végrehajtása legalább 51%-osra értékelhető.

5.3. A komplex szakmai vizsga vizsgatevékenységei és vizsgafeladatai:

5.3.1. Gyakorlati vizsgatevékenység

A vizsgafeladat megnevezése: Villamos gép és készülékszerelés

A vizsgafeladat ismertetése: Egy adott villamos gép vagy készülék hálózatra csatlakozás előtti ellenőrzési és karbantartási feladatainak elvégzése. Mechanikai és villamos ellenőrzések végrehajtása. A kopott, meghibásodott alkatrészek cseréje. Működőképesség ellenőrzése. Dokumentáció felhasználásával a villamos gép hálózatra csatlakoztatásához szükséges vezérlő szekrény elkészítése. Alapvető mechanikai műveletek végrehajtása. Üzemi próba. A villamos gép vagy készülék villamos hálózatra csatlakoztatása során a legfontosabb villamos paraméterek méréses ellenőrzése, dokumentálása

A vizsgafeladat időtartama: 360 perc

A vizsgafeladat értékelési súlyaránya: 60%

5.3.2. Központi írásbeli vizsgatevékenység

A vizsgafeladat megnevezése: Szakmai ismeretek

A vizsgafeladat ismertetése: Szakrajzi, számítási, szerkezeti és működési ismerettel kapcsolatos feladatok megoldása műszaki dokumentáció, elektrotechnika, villamos gépek és készülékek, villamos védelmek, villamos mérések tananyagból

A vizsgafeladat időtartama: 180 perc

A vizsgafeladat értékelési súlyaránya: 40%

5.3.3. Szóbeli vizsgatevékenység

A vizsgafeladat megnevezése: –

A vizsgafeladat ismertetése: –

A vizsgafeladat időtartama: –

A vizsgafeladat értékelési súlyaránya: –

5.4. A vizsgatevékenységek szervezésére, azok vizsgaidőpontjaira, a vizsgaidőszakokra, a vizsgatevékenységek vizsgatételeire, értékelési útmutatóira és egyéb dokumentumaira, a vizsgán használható segédeszközökre vonatkozó részletes szabályok:

A szakképesítéssel kapcsolatos előírások az állami szakképzési és felnőttképzési szerv <http://www.munka.hu/> című weblapján érhetők el a Szak- és felnőttképzés Vizsgák menüpontjában

5.5. A szakmai vizsga értékelésének a szakmai vizsgaszabályzattól eltérő szempontjai: –

6. ESZKÖZ- ÉS FELSZERELÉSI JEGYZÉK

	A
6.1.	A képzési és vizsgáztatási feladatok teljesítéséhez szükséges eszközök minimumát meghatározó eszköz- és felszerelési jegyzék
6.2.	Számítógép
6.3.	Szkenner
6.4.	Nyomtató
6.5.	Fémipari kéziszerszámok (kézi forgácsoló eszközök, rajzeszközök, mérőeszközök, csigafűrők, menetkészítő készletek)
6.6.	Villamosipari kéziszerszámok (csavarhúzó készlet – lapos, keresztornyos – szigetelt fogók, forrasztópáka, érvéghüvelyező, kábelsaruzó, kábelprés, vezeték plankoló, kábelkés)
6.7.	Villamos mérőműszerek – analóg és elektronikai mérőműszerek –, diagnosztikai eszközök
6.8.	Telepített gépek
6.9.	Kézi kiségek (fűrőgép, sarokcsiszoló, hőlégfúvó, menetfűrőgép)
6.10.	Egyéb speciális eszközök

7. EGYEBEK

A 39. sorszámú Elektronikai gyártósori műszerész megnevezésű részszakképesítés szakmai és vizsgakövetelménye

1. AZ ORSZÁGOS KÉPZÉSI JEGYZÉKBEN SZEREPLŐ ADATOK

1.1. A részszakképesítés azonosító száma:31 522 01

- 1.2. Részszakképesítés megnevezése: Elektronikai gyártósori műszerész
- 1.3. Iskolai rendszerű szakképzésben a szakképzési évfolyamok száma: –
- 1.4. Iskolarendszeren kívüli szakképzésben az óraszám: 480-720

2. EGYÉB ADATOK

2.1. A képzés megkezdésének feltételei:

2.1.1. Iskolai előképzettség: alapfokú iskolai végzettség

vagy iskolai előképzettség hiányában

2.1.2. Bemeneti kompetenciák: a képzés megkezdhető e rendelet 3. számú mellékletében az Elektrotechnika-elektronika szakmacsoportra meghatározott kompetenciák birtokában

2.2. Szakmai előképzettség: –

2.3. Előírt gyakorlat: –

2.4. Egészségügyi alkalmassági követelmények: szükségesek

2.5. Pályaalkalmassági követelmények: –

2.6. Elméleti képzési idő aránya: 30 %

2.7. Gyakorlati képzési idő aránya: 70 %

2.8. Szintvizsga: –

2.9. Az iskolai rendszerű képzésben az összefüggő szakmai gyakorlat időtartama: –

3. PÁLYATÜKÖR

3.1. A részszakképesítéssel legjellemzőbben betölthető munkakör(ök), foglalkozás(ok)

	A	B	C
3.1.1.	FEOR száma	FEOR megnevezése	A részszakképesítéssel betölthető munkakör(ök)
3.1.2.	7341	Villamos gépek és készülékek műszerése, javítója	Akkumulátor-javító és kezelő

3.2. A részszakképesítés munkaterületének rövid leírása:

Az elektronikai gyártósori műszerész elektromos, elektronikus gyártósori berendezések, műszerek üzemeltetését és karbantartását végzi.

A részszakképesítéssel rendelkező képes:

- ellenőrizni a villamos alkatrészek paramétereit
- NYÁK-lemezt készíteni, gyártani és ellenőrizni technológia szerint
- beültetni az elektronikai alkatrészeket
- beforrasztani az alkatrészeket
- beszerezni a mechanikai alkatrészeket
- elvégezni a leírásban előírt bekötéseket, huzalozásokat
- készre szerelni az áramkört
- berendezésbe szerelni az elkészült áramkört
- feszültség alá helyezni az áramkört, készüléket
- analóg és digitális áramköri dokumentációt értelmezni

- egyszerű alapáramköri jellemzőket számítással meghatározni
- dokumentációk alapján összeállítani a mérőrendszert
- ellenőrizni és beállítani a mérőrendszert
- dokumentációk és utasítások alapján méréseket végezni
- számítógépes tesztprogramokat futtatni
- mérés alapján elvégezni az áramköri jellemzők szükséges beállításait
- útmutatás alapján behatárolni a hibás áramköri egységet, elemet
- a behatárolt hibás modult, áramköri elemet kicserélni
- jegyzőkönyvet készíteni a mérési eredményekről és a javítási munkáról
- minőségirányítási és gyártásközi információkat szolgáltatni
- műszaki leírások alapján számítógéppel irányított eszközöket működtetni
- egyszerű vezérlőprogramokat írni és működtetni

3.3. Kapcsolódó szakképesítések

	A	B	C
3.3.1.	A kapcsolódó szakképesítés, részzakképesítés, szakképesítés-ráépülés		
3.3.2.	azonosító száma	megnevezése	a kapcsolódás módja
3.3.3.	34 522 03	Elektronikai műszerész	szakképesítés

4. SZAKMAI KÖVETELMÉNYEK

	A	B
4.1.	A részzakképesítésszakmai követelménymoduljainak az állam által elismert szakképesítések szakmai követelménymoduljairól szóló kormányrendelet szerinti	
4.2.	azonosító száma	megnevezése
4.3.	10007-12	Informatikai és műszaki alapok
4.4.	10320-12	Elektronikai berendezések

5. VIZSGÁZTATÁSI KÖVETELMÉNYEK

5.1. A komplex szakmai vizsgára bocsátás feltételei:

Az iskolarendszeren kívüli szakképzésben az 5. 2. pontban előírt valamennyi modulzáró vizsga eredményes letétele.

5.2.A modulzáró vizsga vizsgatevékenysége és az eredményesség feltétele:

	A	B	C
5.2.1.	A részzakképesítésszakmai követelménymoduljainak		
5.2.2.	azonosító száma	megnevezése	a modulzáró vizsga vizsgatevékenysége
5.2.3.	10007-12	Informatikai és műszaki alapok	írásbeli
5.2.4.	10320-12	Elektronikai berendezések	gyakorlati

Egy szakmai követelménymodulhoz kapcsolódó modulzáró vizsga akkor eredményes, ha a modulhoz előírt feladat végrehajtása legalább 51%-osra értékelhető.

5.3. A komplex szakmai vizsga vizsgatevékenységei és vizsgafeladatai:

5.3.1. Gyakorlati vizsgatevékenység

A vizsgafeladat megnevezése: Áramköri installáció

A vizsgafeladat ismertetése:

Munkadarab vágása, megmunkálása kézi vagy gépi forgácsolással, furatok, elektromos és mechanikai kötések készítése, a munka-, tűz- és balesetvédelmi előírások betartásával.
Kész NYÁK-lemezbe alkatrészek szakszerű beültetése, beforrasztása.

Mechanikai alkatrészek, kivezetések és csatlakozók bekötése, huzalozás.
Kész áramkör beüzemelése és beállítása és bemérése.
A feladattal összefüggő mechanikai és villamos mérések elvégzése, dokumentálása.
A konkrét feladatokat a vizsga elnöke előzetesen jóváhagyja.

A vizsgafeladat időtartama: 180 perc
A vizsgafeladat értékelési súlyaránya: 80%

5.3.2. Központi írásbeli vizsgatevékenység

A vizsgafeladat megnevezése: Dokumentáció

A vizsgafeladat ismertetése: Rajz, műszaki dokumentáció olvasás, értelmezés, készítés

A vizsgafeladat időtartama: 45perc
A vizsgafeladat értékelési súlyaránya: 20%

5.3.3. Szóbeli vizsgatevékenység

A vizsgafeladat megnevezése: –

A vizsgafeladat ismertetése: –

A vizsgafeladat időtartama: –
A vizsgafeladat értékelési súlyaránya: –

5.4. A vizsgatevékenységek szervezésére, azok vizsgaidőpontjaira, a vizsgaidőszakokra, a vizsgatevékenységek vizsgatételeire, értékelési útmutatóira és egyéb dokumentumaira, a vizsgán használható segédeszközökre vonatkozó részletes szabályok:

A részsakképesítéssel kapcsolatos előírások az állami szakképzési és felnőttképzési szerv <http://www.munka.hu/> című weblapján érhetők el a Szak- és felnőttképzés Vizsgák menüpontjában

5.5. A szakmai vizsga értékelésének a szakmai vizsgaszabályzattól eltérő szempontjai: –

6. ESZKÖZ- ÉS FELSZERELÉSI JEGYZÉK

	A
6.1.	A képzési és vizsgáztatási feladatok teljesítéséhez szükséges eszközök minimumát meghatározó eszköz- és felszerelési jegyzék
6.2.	Számítógép
6.3.	Nyomtató
6.4.	Szimulációs szoftverek
6.5.	Fémipari kéziszerszámok, eszközök
6.6.	Villamosipari kéziszerszámok, eszközök
6.7.	Kézi kisgépek
6.8.	Telepített gépek
6.9.	Villamosipari mérőműszerek és diagnosztikai eszközök

7. EGYEBEK

Az Elektronikai műszerész szakképesítés korábban megjelölt szakmai és vizsgakövetelményei:
32/2011. (VIII. 25.) NGM rendeletben kiadott 31 522 05 1000 00 00 Elektronikai műszerész
1/2010. (II. 5.) SZMM rendeletben kiadott 33 522 01 0000 00 00 Elektronikai műszerész
15/2008. (VIII. 13.) SZMM rendeletben kiadott 33 522 01 0000 00 00 Elektronikai műszerész
21/2007. (V. 21.) SZMM rendeletben kiadott 33 522 01 0000 00 00 Elektronikai műszerész

Beszámíthatóság:

A korábbi szakmai és vizsgakövetelményekben meghatározottak alapján sikeresen teljesített modulok az alábbiak alapján beszámíthatóak:

Régi modul száma	Régi modul megnevezése	Új modul száma	Új modul megnevezése
0900-11	Informatikai, munkaszervezési és -tervezési, technológiai alaptevékenységek végzése	10007-12	Informatikai és műszaki alapok
1410-11	Elektronikai berendezések gyártása, szerelése	10320-12	Elektronikai berendezések

A 40. sorszámú Elektronikai műszerész megnevezésű szakképesítés szakmai és vizsgakövetelménye

1. AZ ORSZÁGOS KÉPZÉSI JEGYZÉKBEN SZEREPLŐ ADATOK

- 1.1. A szakképesítés azonosító száma: 34 522 03
- 1.2. Szakképesítés megnevezése: Elektronikai műszerész
- 1.3. Iskolai rendszerű szakképzésben a szakképzési évfolyamok száma: 3
- 1.4. Iskolarendszeren kívüli szakképzésben az óraszám: 960-1440

2. EGYÉB ADATOK

- 2.1. A képzés megkezdésének feltételei:
- 2.1.1. Iskolai előképzettség: alapfokú iskolai végzettség
vagy iskolai előképzettség hiányában
- 2.1.2. Bemeneti kompetenciák: a képzés megkezdhető e rendelet 3. számú mellékletében az Elektrotechnika-elektronika szakmacsoportra meghatározott kompetenciák birtokában
- 2.2. Szakmai előképzettség: –
- 2.3. Előírt gyakorlat: –
- 2.4. Egészségügyi alkalmassági követelmények: szükségesek
- 2.5. Pályaalkalmassági követelmények: –
- 2.6. Elméleti képzési idő aránya: 30%
- 2.7. Gyakorlati képzési idő aránya: 70%
- 2.8. Szintvizsga: nappali rendszerű oktatás vagy a nappali oktatás munkarendje szerint szervezett felnőttoktatás esetén kötelező
- 2.9. Az iskolai rendszerű képzésben az összefüggő szakmai gyakorlat időtartama:
3 évfolyamos képzés esetén a 9. évfolyamot követően 140 óra, a 10. évfolyamot követően 140 óra;
2 évfolyamos képzés esetén az első szakképzési évfolyamot követően 160 óra

3. PÁLYATÜKÖR

- 3.1. A szakképesítéssel legjellemzőbben betölthető munkakörök, foglalkozások

	A	B	C
3.1.1.	FEOR száma	FEOR megnevezése	A szakképesítéssel betölthető munkakör
3.1.2.	7341	Villamos gépek és készülékek műszerésze, javítója	Akkumulátor-javító és kezelő
3.1.3.			Autóelektronikai műszerész
3.1.4.			Elektromos gép- és készülékszerelő
3.1.5.			Automatikai műszerész
3.1.6.			Ügyvitel-technikai műszerész
3.1.7.			Híradástechnikai műszerész
3.1.8.			7342

	berendezések műszerésze, javítója	
--	-----------------------------------	--

3.2. A szakképesítés munkaterületének rövid leírása:

Az elektronikai műszerész a gyártó és a kiszolgáló ágazatok középfokú végzettségű elektromos szakembere. Alapvető feladata az elektromos, elektronikus, távközlési és ügyvitel-technikai készülékek, berendezések és műszerek bemérése, javítása és karbantartása. Az előírtaktól eltérő mérési eredmények esetén képes a hibákat (hidegforrasztások, fóliaszakadások és zárlatok, hibás alkatrészek stb.) megkeresni és megszüntetni. Összeszereli és beállítja az elektronikai berendezéseket. Vezeték- és vezérlőrendszereket telepít és tesztel. Ismeri és alkalmazza a villamos biztonságtechnikai előírásokat

A szakképesítéssel rendelkező képes:

- ellenőrizni a villamos alkatrészek paramétereit
- NYÁK-lemezt készíteni, gyártani és ellenőrizni technológia szerint
- beültetni az elektronikai alkatrészeket
- beforrasztani az alkatrészeket
- beszerezni a mechanikai alkatrészeket
- elvégezni a leírásban előírt bekötéseket, huzalozásokat
- készre szerelni az áramkört
- berendezésbe szerelni az elkészült áramkört
- feszültség alá helyezni az áramkört, készüléket
- analóg és digitális áramköri dokumentációt értelmezni
- egyszerű alapáramköri jellemzőket számítással meghatározni
- dokumentációk alapján összeállítani a mérőrendszert
- ellenőrizni és beállítani a mérőrendszert
- dokumentációk és utasítások alapján méréseket végezni
- számítógépes tesztprogramokat futtatni
- mérés alapján elvégezni az áramköri jellemzők szükséges beállításait
- útmutatás alapján behatárolni a hibás áramköri egységet, elemet
- a behatárolt hibás modult, áramköri elemet kicserélni
- jegyzőkönyvet készíteni a mérési eredményekről és a javítási munkáról
- minőségirányítási és gyártásközi információkat szolgáltatni
- műszaki leírások alapján számítógéppel irányított eszközöket működtetni
- egyszerű vezérlőprogramokat írni és működtetni

3.3. Kapcsolódó szakképesítések

	A	B	C
3.3.1.	A kapcsolódó szakképesítés, részszerelés, szakképesítés-ráépülés		
3.3.2.	azonosító száma	megnevezése	a kapcsolódás módja
3.3.3.	31 522 01	Elektronikai gyártósori műszerész	részszerelés
3.3.4.	35 522 01	Audio- és vizuáltechnikai műszerész	szakképesítés-ráépülés

4. SZAKMAI KÖVETELMÉNYEK

	A	B
4.1.	A szakképesítés szakmai követelménymoduljainak az állam által elismert szakképesítések szakmai követelménymoduljairól szóló kormányrendelet szerinti	
4.2.	azonosító száma	megnevezése
4.3.	10007-12	Informatikai és műszaki alapok
4.4.	10320-12	Elektronikai berendezések
4.5.	10321-12	Áramkörök ipari alkalmazása
4.6.	11497-12	Foglalkoztatás I.
4.7.	11499-12	Foglalkoztatás II.
4.8.	11500-12	Munkahelyi egészség és biztonság

5. VIZSGÁZTATÁSI KÖVETELMÉNYEK

5.1. A komplex szakmai vizsgára bocsátás feltételei:

Az iskolarendszeren kívüli szakképzésben az 5.2. pontban előírt valamennyi modulzáró vizsga eredményes letétele.

Az iskolai rendszerű szakképzésben az évfolyam teljesítését igazoló bizonyítványban foglaltak szerint teljesített tantárgyak – a szakképzési kerettantervben meghatározottak szerint – egyenértékűek az adott követelménymodulhoz tartozó modulzáró vizsga teljesítésével.

5.2. A modulzáró vizsga vizsgatevékenysége és az eredményesség feltétele:

	A	B	C
5.2.1.	A szakképesítés szakmai követelménymoduljainak		
5.2.2.	azonosító száma	megnevezése	a modulzáró vizsga vizsgatevékenysége
5.2.3.	10007-12	Informatikai és műszaki alapok	írásbeli
5.2.4.	10320-12	Elektronikai berendezések	gyakorlati
5.2.5.	10321-12	Áramkörök ipari alkalmazása	gyakorlati
5.2.6.	11497-12	Foglalkoztatás I.	írásbeli
5.2.7.	11499-12	Foglalkoztatás II.	írásbeli
5.2.8.	11500-12	Munkahelyi egészség és biztonság	írásbeli

Egy szakmai követelménymodulhoz kapcsolódó modulzáró vizsga akkor eredményes, ha a modulhoz előírt feladat végrehajtása legalább 51%-osra értékelhető.

5.3. A komplex szakmai vizsga vizsgatevékenységei és vizsgafeladatai:

5.3.1. Gyakorlati vizsgatevékenység

A) A vizsgafeladat megnevezése: Áramköri installáció

A vizsgafeladat ismertetése: Munkadarab vágása, megmunkálása kézi vagy gépi forgácsolással, furatok, elektromos és mechanikai kötések készítése, a munka-, tűz- és balesetvédelmi előírások betartásával. Kész NYÁK-lemezbe alkatrészek szakszerű beültetése, beforrasztása. Mechanikai alkatrészek, kivezetések és csatlakozók bekötése, huzalozás. Kész áramkör beüzemelése és beállítása és bemérése. A feladattal összefüggő mechanikai és villamos mérések elvégzése, dokumentálása. A konkrét feladatokat a vizsga elnöke előzetesen jóváhagyja.

A vizsgafeladat időtartama: 180 perc

A vizsgafeladat értékelési súlyaránya: 30%

B) A vizsgafeladat megnevezése: Összetett elektronikai áramkör vizsgálata

A vizsgafeladat ismertetése: Elektronikai áramköri modul vagy részegység beüzemelése, beállítása és mérés-technikai vizsgálata (bemeneti, kimeneti jelek, jellemző paraméterek). Mérési jegyzőkönyv készítése. A konkrét feladatokat a vizsga elnöke előzetesen jóváhagyja

A vizsgafeladat időtartama: 120 perc

A vizsgafeladat értékelési súlyaránya: 40%

5.3.2. Központi írásbeli vizsgatevékenység

A vizsgafeladat megnevezése: Szakmai ismeretek, dokumentáció

A vizsgafeladat ismertetése: Számolási/áramköri/tervezési feladatok megoldása az analóg és digitális technika tananyagból. Rajz, műszaki dokumentáció olvasás, értelmezés, készítés

A vizsgafeladat időtartama: 135 perc

A vizsgafeladat értékelési súlyaránya: 30%

5.3.3. Szóbeli vizsgatevékenység

A vizsgafeladat megnevezése: –

A vizsgafeladat ismertetése: –

A vizsgafeladat időtartama: –

A vizsgafeladat értékelési súlyaránya: –

5.4 A vizsgatevékenységek szervezésére, azok vizsgaidőpontjaira, a vizsgaidőszakokra, a vizsgatevékenységek vizsgatételeire, értékelési útmutatóira és egyéb dokumentumaira, a vizsgán használható segédeszközökre vonatkozó részletes szabályok:

A szakképesítéssel kapcsolatos előírások az állami szakképzési és felnőttképzési szerv <http://www.munka.hu/> című weblapján érhetők el a Szak- és felnőttképzés Vizsgák menüpontjában

5.5. A szakmai vizsga értékelésének a szakmai vizsgaszabályzattól eltérő szempontjai: –

6. ESZKÖZ- ÉS FELSZERELÉSI JEGYZÉK

A	
6.1.	A képzési és vizsgáztatási feladatok teljesítéséhez szükséges eszközök minimumát meghatározó eszköz- és felszerelési jegyzék
6.2.	Számítógép
6.3.	Nyomtató
6.4.	Szimulációs szoftverek
6.5.	Fémipari kéziszerszámok, eszközök
6.6.	Villamosipari kéziszerszámok, eszközök
6.7.	Kézi kiségek
6.8.	Telepített gépek
6.9.	Villamosipari mérőműszerek és diagnosztikai eszközök

7. EGYEBEK

A 41. sorszámú Elektronikai technikus megnevezésű szakképesítés szakmai és vizsgakövetelménye

1. AZ ORSZÁGOS KÉPZÉSI JEGYZÉKBEN SZEREPLŐ ADATOK

1.1. A szakképesítés azonosító száma: 54 523 02

1.2. Szakképesítés megnevezése: Elektronikai technikus

1.3. Iskolai rendszerű szakképzésben a szakképzési évfolyamok száma: 2

1.4. Iskolarendszeren kívüli szakképzésben az óraszám: 960-1440

2. EGYÉB ADATOK

2.1. A képzés megkezdésének feltételei:

2.1.1. Iskolai előképzettség: érettségi végzettség

2.1.2. Bemeneti kompetenciák: –

2.2. Szakmai előképzettség: –

2.3. Előírt gyakorlat: –

2.4. Egészségügyi alkalmassági követelmények: szükségesek

2.5. Pályaalkalmassági követelmények: –

2.6. Elméleti képzési idő aránya: 40%

2.7. Gyakorlati képzési idő aránya: 60%

2.8. Szintvizsga: –

2.9. Az iskolai rendszerű képzésben az összefüggő szakmai gyakorlat időtartama:

5 évfolyamos képzés esetén a 9. évfolyamot követően 70 óra, a 10. évfolyamot követően 105 óra, a 11. évfolyamot követően 140 óra;

2 évfolyamos képzés esetén az első szakképzési évfolyamot követően 160 óra

3. PÁLYATÜKÖR

3.1. A szakképesítéssel legjellemzőbben betölthető munkakör(ök), foglalkozás(ok)

	A	B	C
3.1.1.	FEOR száma	FEOR megnevezése	A szakképesítéssel betölthető munkakör(ök)
3.1.2.	3121	Villamosipari technikus (energetikai technikus)	Energiaelosztási technikus
3.1.3.			Ipari elektronikai technikus
3.1.4.			Villamosenergia-technikus
3.1.5.	3122	Villamosipari technikus (elektronikai technikus)	Gyengeáramú villamosipari technikus
3.1.6.			Jelzőberendezés-technikus
3.1.7.			Koncert-fénytechnikus
3.1.8.			Koncert-színpadtechnikus
3.1.9.			Világítási technikus

3.2. A szakképesítés munkaterületének rövid leírása:

Az elektronikai technikus a vállalat, intézmény, szervezet operatív területi vezetőjének közvetlen munkatársa. Alapvető feladata a szervezet gyengeáramú berendezéseinek és kapcsolódó villamos hálózatának üzemeltetése, a rendszerek dokumentált nyomon követése. Felelősségi körébe tartozik a hálózaton létesített betáplálási és fogyasztói pontok felügyelete. Feladata az alkalmazott irányítás,- és vezérléstechnikai, illetve a hálózati installáció kezelése, összeállítása, üzemeltetése. Munkaköréhez tartozik a területi létesítések teljes körű ismerete, szükség esetén átalakítása. Átlátja az alkalmazott villamos berendezések jellemzőit, szükség esetén beavatkozik, hibafeltárást, hibakeresést végez. A villamosenergia-gazdálkodással összefüggő méréseket elvégzi, az ehhez szükséges mérőműszereket beköti. Képes az egyszerűbb erős- illetve gyengeáramú áramkörök tervezésére, ezek szimulációjára. Tisztában van a felhasználói programokkal, illetve azok alkalmazásával. Ismeri és alkalmazza a méréstechnikai elveket és eszközöket. Ismeri és alkalmazza a villamos biztonságtechnikai előírásokat. Alapvető gépészeti ismeretei révén együttműködik e szakterület munkatársaival. Önállóan vagy mérnöki irányítással elektronikus berendezések tervezésével, gyártásával, összeszerelésével, építésével, üzemeltetésével, karbantartásával és javításával összefüggő műszaki jellegű, egyéb kiegészítő feladatokat végez

A szakképesítéssel rendelkező képes:

- elektrotechnikai és elektronikai számításokat végezni
- villamos kapcsolásokat értelmezni
- villamos méréseket végezni
- mérési jegyzőkönyvet készíteni
- áramköröket élesíteni, áramkör működését ellenőrizni, és elvégezni a javításokat
- elektronikai áramköröket építeni, üzembe helyezni
- feszültség alá helyezni az áramkört
- ipari gyártórendszereket üzemeltetni, karbantartani
- műszeres hibakeresést végezni és irányítani

- kijavított áramkör működését méréssel ellenőrizni
- irányítástechnikai rendszereket programozni
- PLC programot írni, programot módosítani grafikus és szöveges programnyelveken
- mikrovezérlőket (PIC-et) használni
- mechatronikai rendszereket működtetni
- elektronikai tervező programokat telepíteni, beállítani és használni
- elektromechanikus vezérléseket megvalósítani, működésüket ellenőrizni
- motorvezérléseket (motorvédő, indító, forgásirány váltó, fordulatszám-változtató kapcsolásokat) megvalósítani, telepíteni, beüzemelni
- elektronikus vezérléseket szabályzásokat kezelni, működtetni
- távvezérléseket alkalmazni, működtetni
- karbantartási munkákat végezni és irányítani a karbantartási utasítás szerint
- dokumentálni az üzemeltetési, karbantartási munkákat

3.3. Kapcsolódó szakképesítések

	A	B	C
3.3.1.	A kapcsolódó szakképesítés, részsakképesítés, szakképesítés-ráépülés		
3.3.2.	azonosító száma	megnevezése	a kapcsolódás módja
3.3.3.	55 523 04	Orvosi elektronikai technikus	szakképesítés-ráépülés

4. SZAKMAI KÖVETELMÉNYEK

	A	B
4.1.	A szakképesítés szakmai követelménymoduljainak az állam által elismert szakképesítések szakmai követelménymoduljairól szóló kormányrendelet szerinti	
4.2.	azonosító száma	megnevezése
4.3.	10007-12	Informatikai és műszaki alapok
4.4.	10005-12	Villamosipari alaptervékenységek
4.5.	10013-12	Áramkör építése, üzemeltetése
4.6.	10015-12	Számítógép alkalmazása az elektronikában
4.7.	10003-12	Írányítástechnikai alapok
4.8.	10014-12	Mechatronikai rendszerek
4.9.	11498-12	Foglalkoztatás I (érettségire épülő képzések esetén)
4.10.	11499-12	Foglalkoztatás II.
4.11.	11500-12	Munkahelyi egészség és biztonság

5. VIZSGÁZTATÁSI KÖVETELMÉNYEK

5.1. A komplex szakmai vizsgára bocsátás feltételei:

Az iskolarendszeren kívüli szakképzésben az 5.2. pontban előírt valamennyi modulzáró vizsga eredményes letétele.

Az iskolai rendszerű szakképzésben az évfolyam teljesítését igazoló bizonyítványban foglaltak szerint teljesített tantárgyak – a szakképzési kerettantervben meghatározottak szerint – egyenértékűek az adott követelménymodulhoz tartozó modulzáró vizsga teljesítésével.

5.2. A modulzáró vizsga vizsgatevékenysége és az eredményesség feltétele:

	A	B	C
5.2.1.	A szakképesítés szakmai követelménymoduljainak		
5.2.2.	azonosító száma	megnevezése	a modulzáró vizsga vizsgatevékenysége
5.2.3.	10007-12	Informatikai és műszaki alapok	írásbeli
5.2.4.	10005-12	Villamosipari alaptervékenységek	írásbeli
5.2.5.	10013-12	Áramkör építése, üzemeltetése	gyakorlati
5.2.6.	10015-12	Számítógép alkalmazása az elektronikában	gyakorlati

5.2.7.	10003-12	Irányítástechnikai alapok	írásbeli
5.2.8.	10014-12	Mechatronikai rendszerek	gyakorlati
5.2.9.	11498-12	Foglalkoztatás I (érettségire épülő képzések esetén)	írásbeli
5.2.10.	11499-12	Foglalkoztatás II.	írásbeli
5.2.11.	11500-12	Munkahelyi egészség és biztonság	írásbeli

Egy szakmai követelménymodulhoz kapcsolódó modulzáró vizsga akkor eredményes, ha a modulhoz előírt feladat végrehajtása legalább 51%-osra értékelhető.

5.3. A komplex szakmai vizsga vizsgatevékenységei és vizsgafeladatai:

5.3.1. Gyakorlati vizsgatevékenység

A vizsgafeladat megnevezése: Áramköri installáció

A vizsgafeladat ismertetése: Egyszerű irányítástechnikai áramkör építése kapcsolási vázlat alapján. A kész áramkör beüzemelése, mérési feladatok végrehajtása. Meghatározott működési funkció programtechnikai eszközökkel történő megvalósítása. Az áramköri mérés és az irányítástechnikai feladatrész dokumentálása jegyzőkönyvben

A vizsgafeladat időtartama: 300 perc

A vizsgafeladat értékelési súlyaránya: 50%

5.3.2. Központi írásbeli vizsgatevékenység

A vizsgafeladat megnevezése: Szakmai ismeretek

A vizsgafeladat ismertetése: Számolási/áramköri/tervezési feladatok megoldása elektrotechnika/elektronika, digitális technika, irányítástechnika tananyagból

A vizsgafeladat időtartama: 180 perc

A vizsgafeladat értékelési súlyaránya: 30%

5.3.3. Szóbeli vizsgatevékenység

A vizsgafeladat megnevezése: Szakmai ismeretek

A vizsgafeladat ismertetése: A szóbeli vizsgatevékenység központilag összeállított vizsgakérdései a 4. Szakmai követelmények fejezetben szereplő szakmai követelménymodulok témaköreit tartalmazza

A vizsgafeladat időtartama: 30 perc (felkészülési idő 15 perc, válaszadási idő 15 perc)

A vizsgafeladat értékelési súlyaránya: 20%

5.4. A vizsgatevékenységek szervezésére, azok vizsgaidőpontjaira, a vizsgaidőszakokra, a vizsgatevékenységek vizsgatételeire, értékelési útmutatóira és egyéb dokumentumaira, a vizsgán használható segédeszközökre vonatkozó részletes szabályok:

A szakképesítéssel kapcsolatos előírások az állami szakképzési és felnőttképzési szerv <http://www.munka.hu/> című weblapján érhetők el a Szak- és felnőttképzés Vizsgák menüpontjában

5.5. A szakmai vizsga értékelésének a szakmai vizsgaszabályzattól eltérő szempontjai: –

6. ESZKÖZ- ÉS FELSZERELÉSI JEGYZÉK

	A
6.1.	A képzési és vizsgáztatási feladatok teljesítéséhez szükséges eszközök minimumát meghatározó eszköz- és felszerelési jegyzék

6.2.	Számítógép
6.3.	Szkenner
6.4.	Nyomtató
6.5.	Szimulációs szoftverek, tervező szoftverek
6.6.	Fémipari kéziszerszámok, eszközök
6.7.	Villamosipari kéziszerszámok, eszközök
6.8.	Kézi kisgépek
6.9.	Telepített gépek
6.10.	Elektromos mérőműszerek és diagnosztikai eszközök

7. EGYEBEK

A 42. sorszámú Élelmiszer-, vegyiáru és gyógynövény eladó megnevezésű részszakképesítés szakmai és vizsgakövetelménye

1. AZ ORSZÁGOS KÉPZÉSI JEGYZÉKBEN SZEREPLŐ ADATOK

- 1.1. A részszakképesítés azonosító száma: 31 341 01
- 1.2. Részszakképesítés megnevezése: Élelmiszer-, vegyiáru és gyógynövény eladó
- 1.3. Iskolai rendszerű szakképzésben a szakképzési évfolyamok száma: -
- 1.4. Iskolarendszeren kívüli szakképzésben az óraszám: 480-720

2. EGYÉB ADATOK

- 2.1. A képzés megkezdésének feltételei:
- 2.1.1. Iskolai előképzettség: alapfokú iskolai végzettség
vagy iskolai előképzettség hiányában
- 2.1.2. Bemeneti kompetenciák: A képzés megkezdhető az e rendelet 3. számú mellékletében a Kereskedelem-marketing, üzleti adminisztráció szakmacsoportra meghatározott kompetenciák birtokában
- 2.2. Szakmai előképzettség: –
- 2.3. Előírt gyakorlat: –
- 2.4. Egészségügyi alkalmassági követelmények: szükségesek
- 2.5. Pályaalkalmassági követelmények: –
- 2.6. Elméleti képzési idő aránya: 30%
- 2.7. Gyakorlati képzési idő aránya: 70%
- 2.8. Szintvizsga: -
- 2.9. Az iskolai rendszerű képzésben az összefüggő szakmai gyakorlat időtartama: -

3. PÁLYATÜKÖR

3.1. A részszakképesítéssel legjellemzőbben betölthető munkakör(ök), foglalkozás(ok)

	A	B	C
3.1.1.	FEOR száma	FEOR megnevezése	A részszakképesítéssel betölthető munkakör(ök)
3.1.2.	5113	Bolti eladó	Élelmiszer- és vegyiáru-eladó
3.1.3.			Gyógynövény eladó
3.1.4.			Zöldség-, gyümölcs eladó
3.1.5.			ABC-eladó
3.1.6.			Áruházi eladó
3.1.7.			Eladó, fűszerüzlet
3.1.8.			Eladó, supermarket
3.1.9.			Élelmiszer eladó
3.1.10.			Élelmiszerbolti eladó

3.2. A részszakképesítés munkaterületének rövid leírása:

A kereskedelmi vállalkozásokban kiszolgálja és tájékoztatja a vásárlókat. Az eladásra kerülő áruk raktározásával, állagmegóvásával, értékesítésre történő előkészítésével, eladótéri kihelyezésével, értékesítésével kapcsolatos feladatokat lát el. Közreműködik az áruk beszerzésének előkészítésében és lebonyolításában.

A részszakképesítéssel rendelkező képes:

- Segíteni az árubeszerzést
- Átvenni az árut
- Készletezési, raktározási feladatokat végezni
- Értékesítési tevékenységet végezni
- Ellátni a kereskedelmi egység szabályszerű üzemeltetésével kapcsolatos feladatokat

3.3. Kapcsolódó szakképesítések

	A	B	C
3.3.1.	A kapcsolódó szakképesítés, részszakképesítés, szakképesítés-ráépülés		
3.3.2.	azonosító száma	megnevezése	a kapcsolódás módja
3.3.3.	34 341 01	Eladó	szakképesítés

4. SZAKMAI KÖVETELMÉNYEK

	A	B
4.1.	A részszakképesítés szakmai követelménymoduljainak az állam által elismert szakképesítések szakmai követelménymoduljairól szóló kormányrendelet szerinti	
4.2.	azonosító száma	megnevezése
4.3.	10025-12	A kereskedelmi egység működtetése
4.4.	11507-12	Az áruforgalom lebonyolítása
4.5.	10028-12	Az élelmiszerek, vegyiárúk és gyógynövények forgalmazása

5. VIZSGÁZTATÁSI KÖVETELMÉNYEK

5.1. A komplex szakmai vizsgára bocsátás feltételei:

Az iskolarendszeren kívüli szakképzésben az 5.2. pontban előírt valamennyi modulzáró vizsga eredményes letétele.

5.2. A modulzáró vizsga vizsgatevékenysége és az eredményesség feltétele:

	A	B	C
5.2.1.	A részszakképesítés szakmai követelménymoduljainak		
5.2.2.	azonosító száma	megnevezése	a modulzáró vizsga vizsgatevékenysége

5.2.3.	10025-12	A kereskedelmi egység működtetése	gyakorlati
5.2.4.	11507-12	Az áruforgalom lebonyolítása	szóbeli
5.2.5.	10028-12	Az élelmiszerek, vegyiárúk és gyógynövények forgalmazása	gyakorlati

Egy szakmai követelménymodulhoz kapcsolódó modulzáró vizsga akkor eredményes, ha a modulhoz előírt feladat végrehajtása legalább 51%-osra értékelhető.

5.3. A komplex szakmai vizsga vizsgatevékenységei és vizsgafeladatai:

5.3.1. Gyakorlati vizsgatevékenység

A vizsgafeladat megnevezése: Élőmunka kereskedelmi egységben/tanboltban: a vevő tájékoztatása, kiszolgálása, magyar és idegen nyelven. Az értékesítéshez szükséges bizonylat kitöltése

A vizsgafeladat ismertetése: Az élelmiszerek, vegyiárúk, és gyógynövények választékának megfelelő feladatleírás alapján fogadja a vevőt, és megismeri a vevő igényeit, bemutatja az árut a vevőnek, és tájékoztatja az áruval kapcsolatos szolgáltatásokról, áruajánlással segíti a vevőt a vásárlási döntésben. Az értékesített terméket becsomagolja, és kitölt egy kapcsolódó bizonylatot

A vizsgafeladat időtartama: 20 perc

A vizsgafeladat értékelési súlyaránya: 60%

5.3.2. Központi írásbeli vizsgatevékenység

A vizsgafeladat megnevezése: –

A vizsgafeladat ismertetése: –

A vizsgafeladat időtartama: –

A vizsgafeladat értékelési súlyaránya: –

5.3.3. Szóbeli vizsgatevékenység

A vizsgafeladat megnevezése: Az áruforgalommal összefüggő eladói feladatok. Válaszadás a vizsgakövetelmények alapján összeállított, előre kiadott tételsorokból húzott kérdésekre

A vizsgafeladat ismertetése: A szóbeli vizsga központilag összeállított kérdései a IV. Szakmai követelmények fejezetben megadott követelménymodulok alábbi témaköreit tartalmazzák:

Az áru beszerzésével, átvételével kapcsolatos eladói feladatok

Az áruhoz előírás szerint csatolandó dokumentumok megléte, szabályszerűsége

Az áruforgalmi feladatokhoz kapcsolódó élelmiszerbiztonsági és minőségügyieladói feladatok

A raktározással, készletezéssel és leltározással kapcsolatos eladói feladatok

Az áru és vagyonvédelemmel kapcsolatos eladói feladatok

Az áru előkészítésével kapcsolatos eladói feladatok

A fogyasztói érdekvédelem szabályaival, és a reklamációval kapcsolatos eladói feladatok

A kereskedelmi egység működési rendjéhez kapcsolódó eladói feladatok

Az eladó foglalkoztatásával kapcsolatos lehetőségek

Baleset-, munka-, tűz- és környezetvédelemmel kapcsolatos eladói feladatok

A pénzforgalommal és pénzkezeléssel kapcsolatos eladói feladatok

A vizsgafeladat időtartama: 25 perc (felkészülési idő 15 perc, válaszadási idő 10 perc)

A vizsgafeladat értékelési súlyaránya: 40 %

5.4. A vizsgatevékenységek szervezésére, azok vizsgaidőpontjaira, a vizsgaidőszakokra, a vizsgatevékenységek vizsgatételeire, értékelési útmutatóira és egyéb dokumentumaira, a vizsgán használható segédeszközökre vonatkozó részletes szabályok:

A részszakképzéssel kapcsolatos előírások az állami szakképzési és felnőttképzési szerv <http://munka.hu> című weblapján érhetők el a Szak- és felnőttképzés Vizsgák menüpontjában.

5.5. A szakmai vizsga értékelésének a szakmai vizsgaszabályzattól eltérő szempontjai:–

6. ESZKÖZ- ÉS FELSZERELÉSI JEGYZÉK

A	
6.1.	A képzési és vizsgáztatási feladatok teljesítéséhez szükséges eszközök minimumát meghatározó eszköz- és felszerelési jegyzék
6.2.	Állványok
6.3.	Árazógép
6.4.	Árutároló rekeszek
6.5.	Árutisztító eszközök
6.6.	Bevásárlókocsi, kosár
6.7.	Dobogók, piramisok
6.8.	Faxkészülék
6.9.	Fiókok
6.10.	Fóliahegesztő gép
6.11.	Fóliacsomagoló gép
6.12.	Formanyomtatványok
6.13.	Hidraulikus emelő
6.14.	Hőmérő
6.15.	Húsdaráló
6.16.	Húsvilla
6.17.	Hűtőberendezések
6.18.	Hűtőpultok, kamrák
6.19.	Irodaszékek
6.20.	Nyomtatványok
6.21.	Kenyérvágó gép
6.22.	Kécek
6.23.	Létra
6.24.	Molnárkocsi
6.25.	Mérlegek
6.26.	Ollók
6.27.	Pénzvizsgáló készülék
6.28.	Pénztárgép, kártyaleolvasó
6.29.	Polcrendszerek
6.30.	Pos terminal
6.31.	Pultok
6.32.	Speciális kécek
6.33.	Süteményfogó csipesz
6.34.	Szállítókocsi
6.35.	Számológép
6.36.	Szelektív hulladékgyűjtő
6.37.	Szeletelőgép
6.38.	Takarítóeszközök
6.39.	Tálcák, tálak
6.40.	Telefon
6.41.	Vágódeszka
6.42.	Világítási eszközök
6.43.	Vitrinek

7. EGYEBEK

A 43. sorszámú Ellenőrzési szakelődő megnevezésűszakképesítés-ráépülés szakmai és vizsgakövetelménye

1. AZ ORSZÁGOS KÉPZÉSI JEGYZÉKBEN SZEREPLŐ ADATOK

- 1.1. A szakképesítés-ráépülés azonosító száma: 55 344 04
- 1.2. Szakképesítés-ráépülés megnevezése: Ellenőrzési szakelődő
- 1.3. Iskolai rendszerű szakképzésben a szakképzési évfolyamok száma: -
- 1.4. Iskolarendszeren kívüli szakképzésben az óraszám: 240-360

2. EGYÉB ADATOK

- 2.1. A képzés megkezdésének feltételei:
- 2.1.1. Iskolai előképzettség: –
- 2.1.2. Bemeneti kompetenciák: –
- 2.2. Szakmai előképzettség:
- 55 344 02 Államháztartási mérlegképes könyvelő
- 55 344 03 Egyéb szervezeti mérlegképes könyvelő
- 55 344 07 Vállalkozási mérlegképes könyvelő (Továbbiak a 7. fejezetben)
- 2.3. Előírt gyakorlat:–
- 2.4. Egészségügyi alkalmassági követelmények: –
- 2.5. Pályaalkalmassági követelmények: –
- 2.6. Elméleti képzési idő aránya: 60 %
- 2.7. Gyakorlati képzési idő aránya: 40 %
- 2.8. Szintvizsga:–

3. PÁLYATÜKÖR

- 3.1. A s szakképesítés-ráépüléssellegjellemzőbben betölthető munkakör(ök), foglalkozás(ok)

	A	B	C
3.1.1.	FEOR száma	FEOR megnevezése	A szakképesítés-ráépüléssel betölthető munkakör(ök)
3.1.2.	3614	Számviteli ügyintéző	Belső ellenőrzési munkatárs
3.1.3.			Ellenőrzési szakelődő
3.1.4.			Pénzügyi és számviteli szakellenőr
3.1.5.			Kontroller
3.1.6.			Számlaellenőr
3.1.7.	4122	Bérelszámoló	Bérel ellenőr
3.1.8.	3651	Vám- és pénzügyőr	Pénzügyőr ellenőrzési szakelődő

- 3.2. A szakképesítés-ráépülés munkaterületének rövid leírása:

Az ellenőrzési szakelődő alkalmas a vállalkozások, államháztartási szervezetek és egyéb szervezetek ellenőrzési feladatainak értelmezésére, egy-egy szervezet ellenőrzésével kapcsolatos feladatok megtervezésére, az ellenőrzések komplex megszervezésére, beleértve azok előkészítését, végrehajtását, megállapításainak, következtetéseinek és javaslatainak összefoglalását, a hasznosítás figyelemmel kísérését.

A szakelődő ellenőrzést végez a korszerű informatikai környezetben, alkalmazza az általánosan használt számítástechnikai és pénzügyi szoftvereket, illetve alkalmazni tudja a belső ellenőrzési számítástechnikai programokat.

Az ellenőrzési szakelődő képes hatósági ellenőrzési feladatok ellátására, adó, vám és jövedéki ellenőrzések önálló végrehajtására.

A szakképesítés-ráépüléssel rendelkező képes:

- közreműködni vállalkozások, államháztartási szervezetek és egyéb szervek ellenőrzési tevékenységének belső szabályozásában
- részt venni a belső kontrollrendszer működtetésében
- elvégezni a kontrolltevékenységeket
- végrehajtani a belső ellenőrzési tevékenységet
- előkészíteni, illetve elkészíteni az ellenőrzés stratégiáját és éves tervét
- előkészíteni a különböző típusú ellenőrzéseket
- irányítani egy-egy ellenőrzés végrehajtását
- elvégezni dokumentum alapú és helyszíni ellenőrzési feladatokat
- alkalmazni az ellenőrzési módszertanokat és eljárásokat
- írásba foglalni megállapításait, következtetéseit és javaslatait
- figyelemmel kísérni az ellenőrzések gyakorlati hasznosítását
- gondoskodni az ellenőrzések megfelelő dokumentálásáról és minőségbiztosításáról
- vizsgálni a különböző szervezetek céljainak megvalósítását
- ellenőrizni a szervezetek felépítésének és feladatainak összhangját
- értékelni a belső szabályozottságot
- vizsgálni a személyi feltételeket, a humánerőforrás gazdálkodást
- vizsgálni a tárgyi feltételeket, a fejlesztések, felújítások és karbantartások hatását
- vizsgálni a vagyonvédelem helyzetét
- vizsgálni a számviteli rend, bizonylati fegyelem érvényesítését
- vizsgálni és értékelni az információs rendszerek működését, azok feltételeit, a számítástechnikai eszközök és programok alkalmazását
- ellenőrizni a beszámoló készítési kötelezettség teljesítését, elemezni a beszámoló
- értékelni a belső kontrollrendszer működését
- értékelni a gazdaságosság, hatékonyság és eredményesség szempontjainak érvényre jutását
- controller tevékenységet végezni
- ismeri az uniós támogatások ellenőrzési rendszerét
- a tulajdonosi és hatósági ellenőrzések különböző típusaihoz igazodó ellenőrzési módszereket alkalmazni

3.3. Kapcsolódó szakképesítések

	A	B	C
3.3.1.	A kapcsolódó szakképesítés, részsakképesítés, szakképesítés-ráépülés		
3.3.2.	azonosító száma	megnevezése	a kapcsolódás módja
3.3.3.	55 344 02	Államháztartási mérlegképes könyvelő	szakképesítés-ráépülés
3.3.4.	55 344 03	Egyéb szervezeti mérlegképes könyvelő	szakképesítés-ráépülés
3.3.5.	55 344 07	Vállalkozási mérlegképes könyvelő	szakképesítés-ráépülés

4. SZAKMAI KÖVETELMÉNYEK

	A	B
4.1.	A szakképesítés-ráépülés szakmai követelménymoduljainak az állam által elismert szakképesítések szakmai követelménymoduljairól szóló kormányrendelet szerinti	
4.2.	azonosító száma	megnevezése
4.3.	10790-12	A hazai ellenőrzés rendszere és módszertana
4.4.	10791-12	Az ellenőrzési ismeretek és módszerek alkalmazása

5. VIZSGÁZTATÁSI KÖVETELMÉNYEK

5.1. A komplex szakmai vizsgára bocsátás feltételei:

Iskolarendszeren kívüli szakképzésben: az 5.2. pontban előírt valamennyi modulzáró vizsga eredményes letétele.

5.2. A modulzáró vizsga vizsgatevékenysége és az eredményesség feltétele:

	A	B	C
5.2.1.	A szakképesítés-ráépülés szakmai követelménymoduljainak		
5.2.2.	azonosító száma	megnevezése	a modulzáró vizsga vizsgatevékenysége
5.2.3.	10790-12	A hazai ellenőrzés rendszere és módszertana	írásbeli
5.2.4.	10791-12	Az ellenőrzési ismeretek és módszerek alkalmazása	gyakorlati

A modulzáró vizsga csak akkor eredményes, ha valamennyi követelménymodulhoz rendelt modulzáró vizsgatevékenységet a jelölt külön-külön legalább 60%-os szinten teljesíti.

5.3. A komplex szakmai vizsga vizsgatevékenységei és vizsgafeladatai:

5.3.1. Gyakorlati vizsgatevékenység

A vizsgafeladat megnevezése: Gazdasági, pénzügyi, számviteli folyamatok ellenőrzése

A vizsgafeladat ismertetése: Gazdasági, pénzügyi, számviteli folyamatok ellenőrzése részletes feladatainak (szempontjainak) meghatározása, illetve megállapítások, következtetések és javaslatok bemutatása központi gyakorlati feladatlap alapján. A központi gyakorlati feladatlap a szakképesítésért felelős miniszter által kiadott és a honlapon közzétett útmutató alapján kerül összeállításra.

A vizsgafeladat időtartama: 90 perc

A vizsgafeladat aránya: 40%

5.3.2. Központi írásbeli vizsgatevékenység

A vizsgafeladat megnevezése: A hazai ellenőrzés rendszere és módszertana

A vizsgafeladat ismertetése: Ellenőrzési dokumentumok készítése.

A vizsgafeladat időtartama: 90 perc

A vizsgafeladat aránya: 30%

5.3.3. Szóbeli vizsgatevékenység

A vizsgafeladat megnevezése: Ellenőrzési rendszer, módszerek és feladatok

A szóbeli vizsgatevékenység a szakképesítésért felelős miniszter által kiadott és a honlapján közzétett Útmutató alapján kerül lebonyolításra.

A vizsgafeladat ismertetése: A szóbeli tételsor az ellenőrzési rendszerhez és módszertanhoz, és az ellenőrzési ismeretek alkalmazásához kapcsolódó szakmai követelmények megadott témaköreinek mindegyikét tartalmazza.

A vizsgafeladat időtartama: 60 perc (ebből felkészülési idő 30 perc)

A vizsgafeladat aránya: 30%

5.4. A vizsgatevékenységek szervezésére, azok vizsgaidőpontjaira, a vizsgaidőszakokra, a vizsgatevékenységek vizsgatételeire, értékelési útmutatóira és egyéb dokumentumaira, a vizsgán használható segédeszközökre vonatkozó részletes szabályok:

A modulzáró vizsgatevékenységek szervezésére, lebonyolítására és az értékelésre vonatkozó szabályokat a

szakképesítésért felelős miniszter a <http://www.kormany.hu/hu/nemzetgazdasagi-miniszterium/ado-es-penzugyekert-felelos-allamtitkarsag/hirek/penzugyi-agazati-szakképzési-es-szabalyozott-szakmak> című honlapján közzéteszi.

A modulzáró vizsga vizsgatevékenységének szabályszerűségét a vizsgabizottság egy tagja utólag, de legfeljebb a komplex szakmai vizsga megkezdése előtti 5. napig ellenőrizheti.

A gyakorlati és írásbeli vizsgatevékenységet az első napon kell lebonyolítani, a vizsgatevékenységek vizsgaidőpontjai tekintetében a szakképesítésért felelős miniszter honlapján közzétett vizsganaptára az irányadó.

A szakképesítésért felelős miniszter a szakmai vizsga megkezdése előtt legalább 30 nappal a honlapján mindenki által hozzáférhető módon közzéteszi a szóbeli tételsorokat.

A szakmai vizsgán kizárólag a szakképesítésért felelős miniszter honlapján közzétett segédeszközök használhatóak.

A szakképesítés-ráépüléssel kapcsolatos előírások az állami szakképzési és felnőttképzési szerv <http://www.munka.hu/> című weblapján is elérhetők a Szak- és felnőttképzés Vizsgák menüpontjában.

5.5 A szakmai vizsga értékelésének a szakmai vizsgaszabályzattól eltérő szempontjai:

A szóbeli vizsgatevékenység csak akkor kezdhető meg, ha a gyakorlati és a központi írásbeli vizsgatevékenységek során a vizsgázó vizsgatevékenységenként legalább 60%-os teljesítményt ért el.

A komplex szakmai vizsga egyes vizsgatevékenységeinek érdemjegye az elért %-os teljesítmények alapján:

90–100%	jeles (5)
80–89%	jó (4)
70–79%	közepes (3)
60–69%	elégséges (2)
0–59%	elégtelen (1)

Amennyiben minden vizsgatevékenység eredményes, úgy a komplex szakmai vizsga osztályzatát a vizsgatevékenységenként elért érdemjegyek vizsgafeladat arányával súlyozott átlaga alapján két tizedesre kerekítve az általános szabályok szerint (0,50-től felfelé) kell meghatározni.

Sikertelen a komplex szakmai vizsga, ha annak bármelyik vizsgatevékenységének érdemjegye elégtelen (1). Javítóvizsgát abból a vizsgatevékenységből kell tenni, amelyből a vizsgázó teljesítményét elégtelenre (1) minősítette a vizsgabizottság.

Felmentés esetén a beszámítás alapjául szolgáló dokumentumban az adott vizsgatevékenységhez, vizsgarészhez rendelt értékelési teljesítményt (érdemjegy, osztályzat, teljesítményszázalék) kell figyelembe venni. Teljesítményszázalék esetén az érdemjeggyé történő átváltás a komplex szakmai vizsga vizsgatevékenységének értékelési besorolása alapján történik.

6. ESZKÖZ- ÉS FELSZERELÉSI JEGYZÉK

A	
6.1.	A képzési és vizsgáztatási feladatok teljesítéséhez szükséges eszközök minimumát meghatározó eszköz- és felszerelési jegyzék
6.2.	Számítógép/laptop
6.3.	Projektor
6.4.	Jogszabály-gyűjtemény vagy számítógépes jogtár
6.5.	Formanyomtatvány
6.6.	Iratrendezők
6.7.	Fénymásoló
6.8.	Irodatechnikai eszközök (vágógép, spirálozó, kapcsológép, lyukasztó)
6.9.	Telefon, fax
6.10.	Számítógép
6.11.	Internet hozzáférés
6.12.	Nyomtató
6.8.	Scanner
6.9.	Irodai szoftverek (szövegszerkesztő, táblázatkezelő, adatbázis-kezelő)
6.10.	Ügyintézési eljárásrend
6.11.	Bizonylatok, formanyomtatványok
6.12.	Jogszabály-gyűjtemény vagy számítógépes jogtár

7. EGYEBEK

7.1. A modulzáró vizsga kötelező tartalmi elemei:

10790-12 A hazai ellenőrzés rendszere és módszertana

A vizsgafeladat ismertetése: Központi írásbeli feladatlap alapján, amely a szakmai követelmények megadott témaköreinek mindegyikét tartalmazhatja

A vizsgafeladat időtartama: 60 perc

10791-12 Az ellenőrzési ismeretek és módszerek alkalmazása

A vizsgafeladat ismertetése: Szakmai képzést folytató intézmény által összeállított gyakorlati feladatlap az ellenőrzési módszerek alkalmazására. A gyakorlati feladatlap a szakképesítésért felelős miniszter által kiadott és a honlapján közzétett Útmutató alapján kerül összeállításra.

A vizsgafeladat időtartama: 60 perc

7.2. A modulzáró vizsgatevékenységek alóli felmentés feltételei:

Az a jelölt, aki a közgazdasági felsőoktatás alapképzési szakjainak képesítési követelményeiről szóló 4/1996. (I. 18.) Korm. rendelet szerinti végzettséggel, vagy a felsőoktatási alap- és mesterképzésről, valamint a szakindítás eljárási rendjéről szóló 289/2005. (XII. 22.) Korm. rendelet szerinti gazdaságtudományok képzési területen szerzett végzettséggel, vagy a közgazdasági felsőoktatásban folyó szakirányú továbbképzési szakok képesítési követelményeiről szóló 7/1999. (II. 1.) OM rendelet, vagy a szakirányú továbbképzés szervezésének általános feltételeiről szóló 10/2006. (IX. 25.) OKM rendelet alapján szerzett közgazdasági felsőoktatásban folyó szakirányú végzettséggel rendelkezik és ellenőrzés tárgykörében eredményes vizsgát tett, felmentést kap a 10790-12 Hazai ellenőrzési rendszer és módszertan modulzáró vizsga írásbeli vizsgatevékenysége alól.

7.3. A szakmai vizsgabizottságban való részvételre kijelölt szakmai szervezet:

Magyar Könyvvizsgálói Kamara,

Magyar Számviteli Szakemberek Egyesülete.

7.4 Korábban megszerzett szakmai előképzettség beszámítása:

7.4.1. továbbá korábban megszerzett Mérlegképes könyvelő szakképesítés, továbbá aki a könyvviteli szolgáltatást végzők nyilvántartásába vételéről szóló 93/2002. (V. 5.) Korm. rendelet alapján a nyilvántartásba vétel szempontjából regisztrált mérlegképes könyvelő.

A 44. sorszámú Emelőgép-ügyintéző megnevezésű szakképesítés szakmai és vizsgakövetelménye

1. AZ ORSZÁGOS KÉPZÉSI JEGYZÉKBEN SZEREPLŐ ADATOK

1.1. A szakképesítés azonosító száma: 52 582 01

1.2. Szakképesítés megnevezése: Emelőgép-ügyintéző

1.3. Iskolai rendszerű szakképzésben a szakképzési évfolyamok száma: –

1.4. Iskolarendszeren kívüli szakképzésben az óraszám: 320-480

2. EGYÉB ADATOK

2.1. A képzés megkezdésének feltételei:

2.1.1. Iskolai előképzettség: érettségi végzettség és 7.1 pont szerint

2.1.2. Bemeneti kompetenciák:

2.2. Szakmai előképzettség: –

2.3. Előírt gyakorlat: –

2.4. Egészségügyi alkalmassági követelmények: szükségesek

2.5. Pályaalkalmassági követelmények: –

2.6 Elméleti képzési idő aránya: 40%

2.7. Gyakorlati képzési idő aránya: 60%

2.8. Szintvizsga: –

2.9. Az iskolai rendszerű képzésben az összefüggő szakmai gyakorlat időtartama: –

3. PÁLYATÜKÖR

3.1. A szakképesítéssel legjellemzőbben betölthető munkakör(ök), foglalkozás(ok)

	A	B	C
3.1.1.	FEOR száma	FEOR megnevezése	A szakképesítéssel betölthető munkakör(ök)
3.1.2.	3190	Egyéb műszaki foglalkozások	emelőgép-ügyintéző

3.2. A szakképesítés munkaterületének rövid leírása:

A nemzetgazdaság valamennyi ágazatában alkalmazható kompetenciákkal rendelkezik az üzemeltető tevékenységi területén működő emelőgépek körében az üzemeltető munkáltató által ráruházott üzemeltetői feladatok végrehajtásában.

Elősegíti a munkahelyi balesetek megelőzését, valamint az emelőgépek váratlan meghibásodásából adódó munkabalesetek, vagy személyi sérüléssel nem, csak anyagi kárral járó kvázibalesetek és termelés kiesések költségnevelő hatásának csökkentését.

Gondoskodik, hogy az emelőgépek biztonságos üzemeltetésére vonatkozó jogszabályi előírásokban, a nemzeti szabványokban és az emelőgép dokumentációban, illetve az üzemeltető belső szabályzatában előírtak a megbízatása területén maradéktalanul végrehajtásra kerüljenek.

A szakképesítéssel rendelkező képes:

- együttműködni munkahelyi vezetőivel, szakembereivel, munkavállalókkal, külső szakértőkkel, karbantartókkal stb. annak érdekében, hogy az emelőgépekkel végzett tevékenységgel összefüggő kockázatok minimális szintet érjenek el;
- közreműködni az üzemeltető munkáltató munkavédelmi feladatainak megvalósításában;
- gondoskodni az emelőgép üzembe helyezésének megszervezéséről, a teherfüggesztő eszközök használatba vételéről, rendeltetésszerű használatáról, biztonságos állapotának megőrzéséről, az időszakos vizsgálatról és a karbantartás szakszerű és rendszeres elvégzéséről;
- nyilvántartani és megőrizni az emelőgép, a teherfüggesztő eszköz minden okmányát az emelőgép, illetőleg a teherfüggesztő eszköz kiselejtezéséig, különösen:
 - o az időszakos vizsgálatok eredményeit, dokumentálását,
 - o a karbantartási munkák, a fődarab-, a kötél-, a horog- és a láncszerék előírás szerinti bizonylatait, tanúsítványait, emelőgép naplóit, szerelői nyilatkozatot;
- naprakészen vezetni az emelőgép, a teherfüggesztő eszköz üzemeltetési dokumentációját, nyilvántartását és azokat az emelőgép selejtezéséig megőrizni;
- biztosítani, hogy az emelőgép a gépdirektíva [16/2008 (VIII. 30.) NFGM rendelet] szerinti használati utasítása - az emelőgép kiselejtezéséig - az üzemeltető rendelkezésére álljon, valamint biztosítja, hogy az emelőgép rendeltetésszerű használatának leírása az emelőgép kezelő számára biztosítva legyen;
- gondoskodik az emelőgép, valamint a teherfüggesztő eszköz rendeltetésszerű használatáról, illetőleg használaton kívül, előírás szerinti tárolásáról;
- ütemezni és ellenőrizni az emelőgépek, teherfüggesztőek időszakos vizsgálatait, illetve ellenőrzi az időszakos vizsgálatok eredményét és azoknak ismeretében megszervezi a szükséges javításokat, adott esetben intézkedik az emelőgép üzemének felfüggesztéséről. Az időszakos vizsgálatokhoz, valamint a javítások idejére megszervezi az emelőgép üzemeltetésének felfüggesztését;

- intézkedni arról, hogy az emelőgép kezelő a vonatkozó jogszabály szerint képezett személy legyen, az emelés irányító és a kötöző a munkájához szükséges ismereteket elsajátítsa;
- az emelőgéppel kapcsolatos üzemeltetői tapasztalatokat és üzembiztonsággal kapcsolatos eseményeket írásban rögzíteni vagy rögzíttetni emelőgép naplóban, és megszervezni e feljegyzések megőrzését.
- a rendelet által megszabott időszakos vizsgálatokat elvégezni/elvégeztetni és arról vizsgálati jegyzőkönyvet készíteni, illetve a mások által készített jegyzőkönyveket értékelni;
- az időszakos vizsgálatokról készített jegyzőkönyvekben feltárt hiányosságok felszámolására az üzemeltető felé intézkedési javaslattal élni;
- a hatáskörébe utalt emelőgépekkel összefüggő feladatok megoldására javaslatokat, szerződéstervezeteket készíteni;
- közvetíteni a munkáltatók és a munkavállalók felé a munkahelyi egészségmegőrzés értékrendszerét.

3.3. Kapcsolódó szakképesítések

	A	B	C
3.3.1.	A kapcsolódó szakképesítés, részsakképesítés, szakképesítés-ráépülés		
3.3.2.	azonosító száma	megnevezése	a kapcsolódás módja
3.3.3.	–	–	–

4. SZAKMAI KÖVETELMÉNYEK

	A	B
4.1.	A szakképesítésszakmai követelménymoduljainak az állam által elismert szakképesítések szakmai követelménymoduljairól szóló kormányrendelet szerinti	
4.2.	azonosító száma	megnevezése
4.3.	10163-12	Gépészeti tűzvédelmi, munkabiztonsági és környezetvédelmi ismeretek
4.4.	11093-12	Magasban végzett szerelések
4.5.	11094-12	Gépészeti ismeretek emelőgép-ügyintézőknek
4.6.	11095-12	Emelőgép üzemviteli sajátossága
4.7.	11096-12	Emelőgép-ügyintézői feladatok

5. VIZSGÁZTATÁSI KÖVETELMÉNYEK

5.1. A komplex szakmai vizsgára bocsátás feltételei:

Az iskolarendszeren kívüli szakképzésben az 5. 2. pontban előírt valamennyi modulzáró vizsga eredményes letétele.

5.2.A modulzáró vizsga vizsgatevékenysége és az eredményesség feltétele:

	A	B	C
5.2.1.	A szakképesítésszakmai követelménymoduljainak		
5.2.2.	azonosító száma	megnevezése	a modulzáró vizsga vizsgatevékenysége
5.2.3.	10163-12	Gépészeti tűzvédelmi, munkabiztonsági és környezetvédelmi ismeretek	gyakorlati
5.2.4.	11093-12	Magasban végzett szerelések	írásbeli
5.2.5.	11094-12	Gépészeti ismeretek emelőgép-ügyintézőknek	írásbeli
5.2.6.	11095-12	Emelőgép üzemviteli sajátossága	írásbeli
5.2.7.	11096-12	Emelőgép-ügyintézői feladatok	írásbeli

Egy szakmai követelménymodulhoz kapcsolódó modulzáró vizsga akkor eredményes, ha a modulhoz előírt feladat végrehajtása legalább 51%-osra értékelhető.

5.3. A komplex szakmai vizsga vizsgatevékenységei és vizsgafeladatai:

5.3.1. Gyakorlati vizsgatevékenység

A vizsgafeladat megnevezése: Munkafolyamat körülményeinek vizsgálata

A vizsgafeladat ismertetése:

Feladatleírásban rögzített, munkahellyel és adatokkal meghatározott munkavégzés tárgyi, személyi és szervezési feltételei megfelelőségének vizsgálata, megállapítások rögzítése és intézkedési javaslatok összeállítása online jogszabályi és szabvány rendszerek használatával.

A vizsgafeladat időtartama: 90 perc

A vizsgafeladat értékelési súlyaránya: 40%

5.3.2. Központi írásbeli vizsgatevékenység

A vizsgafeladat megnevezése: Munkavédelmi követelmények

A vizsgafeladat ismertetése:

A feladatlapon – feleletválasztós (60%) és kifejtős (40%) kérdésekre válaszolva – meghatározott munkahelyre, munkafolyamatra vonatkozóan a munkáltató biztonságos munkavégzés feltételeinek megteremtésével kapcsolatos feladatainak és kötelezettségeinek meghatározása

A vizsgafeladat időtartama: 60 perc

A vizsgafeladat értékelési súlyaránya: 30%

5.3.3. Szóbeli vizsgatevékenység

A vizsgafeladat megnevezése: Emelőgépek biztonságos üzemeltetésének feltételei

A vizsgafeladat ismertetése:

A szóbeli vizsgatevékenység központilag összeállított vizsgakérdései a 4. Szakmai követelmények fejezetben szereplő szakmai követelménymodulok témaköreit tartalmazza.

A vizsgafeladat időtartama: 45 perc (felkészülési idő 30 perc, válaszadási idő 15 perc)

A vizsgafeladat értékelési súlyaránya: 30%

5.4. A vizsgatevékenységek szervezésére, azok vizsgaidőpontjaira, a vizsgaidőszakokra, a vizsgatevékenységek vizsgatételeire, értékelési útmutatóira és egyéb dokumentumaira, a vizsgán használható segédeszközökre vonatkozó részletes szabályok:

A szakképesítéssel kapcsolatos előírások az állami szakképzési és felnőttképzési szerv <http://www.munka.hu/> című weblapján érhetők el a Szak- és felnőttképzés Vizsgák menüpontjában

5.5. A szakmai vizsga értékelésének a szakmai vizsgaszabályzattól eltérő szempontjai: –

6. ESZKÖZ- ÉS FELSZERELÉSI JEGYZÉK

	A
6.1.	A képzési és vizsgáztatási feladatok teljesítéséhez szükséges eszközök minimumát meghatározó eszköz- és felszerelési jegyzék
6.2.	Számítógép
6.3.	Irodaszerek
6.4.	Nyomtató
6.5.	Internet hozzáférés a jogi anyagokhoz, valamint az MSZT online szabványkönyvtárhoz
6.6.	Irodabútor
6.7.	Digitális fényképezőgép

6.8.	Dokumentációkezelő és archiváló eszközök
6.9.	Mérőeszközök és mérőműszerek (tolómérő, mérőszalag, erőmérő 1 t-ig, nyomásmérő).
6.10.	Különböző kivitelű villamos motorok beépítés nélkül.
6.11.	Villamos alapmérések eszközei
6.12.	Emelőgépekben használatos hidraulikus, pneumatikus elemek (különböző útváltók, nyomáshatárolók, szelepek, szivattyúk, motorok, stb.) szétszerelhető állapotban
6.13.	Egyéni védőeszközök
6.14.	Biztonságosan megközelíthető villamos emelődob (láncos, kötele), könnyűdaru vagy híddaru, gépi működtetésű emelővillás targonca (tetszőleges működtető energiával), különféle kézi működtetésű emelőeszköz (3 féle)
6.15.	Különböző műszaki állapotú kötöző eszközök (lánc, acélsodronykötél, műanyag) függesztékek és himbák (, minimum 6 féle)

7. EGYEBEK

7.1 A képzés egyéb feltétele: angol nyelvből alapfokú nyelvvizsga

7.2.

- Az A 10163-12 Gépészeti tűzvédelmi, munkabiztonsági és környezetvédelmi ismeretek modulzáróvizsga alól mentesül, aki a 0111-06 Gépészeti munka-, baleset- és környezetvédelem szakmai követelménymodulból modulzáró vizsgát tett
- A B 11093-12 Magasban végzett szerelések modulzáróvizsga alól mentesül, aki a 0224-06 Magasban végzett szerelések szakmai követelménymodulból modulzáró vizsgát tett
- C 11094-12 Gépészeti ismeretek emelőgép-ügyintézőknek modulzáróvizsga alól mentesül, aki főiskolai, vagy egyetemi képzés keretében „Gépelemek (például BME-n: Jármű- és hajtáselemek I. és II.; vagy Gépelemek I. II, illetve képző intézetek elnevezésétől függően)” című tárgyából legalább 6 kreditpontot teljesített.

A 45. sorszámú Építményszaluzat és fémállvány szerelő megnevezésű részszakképesítés szakmai és vizsgakövetelménye

1. AZ ORSZÁGOS KÉPZÉSI JEGYZÉKBEN SZEREPLŐ ADATOK

1.1. A részszakképesítés azonosító száma: 31 582 02

1.2. Részszakképesítés megnevezése: Építményszaluzat és fémállvány szerelő

1.3. Iskolai rendszerű szakképzésben a szakképzési évfolyamok száma: –

1.4. Iskolarendszeren kívüli szakképzésben az óraszám: 480-720

2. EGYÉB ADATOK

2.1. A képzés megkezdésének feltételei:

2.1.1. Iskolai előképzettség: alapfokú iskolai végzettség

vagy iskolai előképzettség hiányában

2.1.2. Bemeneti kompetenciák: a képzés megkezdhető e rendelet 3. számú mellékletében az Építészet szakmacsoportra meghatározott kompetenciák birtokában.

- 2.2. Szakmai előképzettség: –
- 2.3. Előírt gyakorlat: –
- 2.4. Egészségügyi alkalmassági követelmények: szükségesek
- 2.5. Pályaalkalmassági követelmények: –
- 2.6. Elméleti képzési idő aránya: 40 %
- 2.7. Gyakorlati képzési idő aránya: 60 %
- 2.8. Szintvizsga: –
- 2.9. Az iskolai rendszerű képzésben az összefüggő szakmai gyakorlat időtartama: –

3. PÁLYATÜKÖR

3.1. A részszakképesítéssel legjellemzőbben betölthető munkakör(ök), foglalkozás(ok)

	A	B	C
3.1.1.	FEOR száma	FEOR megnevezése	A részszakképesítéssel betölthető munkakör(ök)
3.1.2.	7513	Ács	Állványozó
3.1.3.			Állványszerelő
3.1.4.			Csőállványozó
3.1.5.			Dúcolat készítő
3.1.6.			Építményszaluzat szerelő
3.1.7.			Faállványozó
3.1.8.			Födémzaluzó
3.1.9.			Magasépítési ács-állványozó
3.1.10.			Zsaluzó
3.1.11.			Zsaluzóács

3.2. A részszakképesítés munkaterületének rövid leírása:

Építményszaluzat és fémállvány szerelő feladata, a helyszíni monolit beton és vasbetonszerkezetek zsaluzása, a zsaluzatokhoz, zsaluzati rendszerekhez tartozó állványzatok szerelése, a beton bedolgozása és a homlokzati fémállványok szerelése

A részszakképesítéssel rendelkező képes:

- megismerni, ellenőrizni a munkaterületet, előkészíteni a zsaluzatok, állványok munkáit
- tervek alapján előkészíteni a hagyományos zsaluzási, állványozási munkák anyagait, eszközeit
- méretre szabni, megmunkálni a függőleges és vízszintes szerkezetek hagyományos zsaluzatát
- összeállítani, elhelyezni a pillérek, falak hagyományos zsaluelemeit, megtámasztását
- összeállítani, elhelyezni a födém szerkezetek hagyományos zsaluelemeit és alátámasztó állványzatát
- bontani a hagyományos zsaluzatokat és a zsaluzat állványzatát
- rendszerzsaluzatok és állványok tervei alapján, típusonként előkészíteni, előszerelni az anyagokat
- elhelyezni, rögzíteni a különböző kialakítású függőleges szerkezetek pillér és falzsaluzati rendszereit
- elhelyezni a különböző formájú vízszintes szerkezetek födémzaluzati rendszereit, alátámasztását
- összeállítani, elhelyezni, mozgatni a függesztett állványokat, kúszóállványokat, kúszózsaluzatokat
- ellenőrizni a fogadó szerkezetet, a zsalu és állványszerkezet stabilitását, beállítást, mérést végezni
- bontani a függőleges szerkezetek, pillérek, falak rendszerzsaluzatát
- bontani a vízszintes szerkezetek födémzaluzati rendszereit, alátámasztását
- monolit beton, vasbeton szerkezetek betonozását, betonbedolgozását végezni üzemi betonból
- zsaluzatokat, állványszerkezeteket és azok elemeit mozgatni, emelni a technológiai előírás alapján
- zsalu és állványtípusok elemeit tisztítani, karbantartani, tárolni és szállításhoz előkészíteni
- elhelyezni, merevíteni, rögzíteni a homlokzati csőállvány szerkezetét, munkaszintjét, feljáróját
- elhelyezni, merevíteni, rögzíteni a homlokzati keretes állvány szerkezetét, munkaszintjét, feljáró elemeit

- elhelyezni az állványok munkavédelmi felszerelését
- bontani az állványok járófelületét, merevítését, szerkezeti elemeit, rögzítését

3.3. Kapcsolódó szakképesítések

	A	B	C
3.3.1.	A kapcsolódó szakképesítés, részsakképesítés, szakképesítés-ráépülés		
3.3.2.	azonosító száma	megnevezése	a kapcsolódás módja
3.3.3.	34 582 01	Ács	szakképesítés

4. SZAKMAI KÖVETELMÉNYEK

	A	B
4.1.	A részsakképesítés szakmai követelménymoduljainak az állam által elismert szakképesítések szakmai követelménymoduljairól szóló kormányrendelet szerinti	
4.2.	azonosító száma	megnevezése
4.3.	10101-12	Építőipari közös tevékenység
4.4.	10102-12	Hagyományos zsaluzat és állványzata
4.5.	10318-12	Rendszerzsaluzatok és állványok
4.6.	10319-12	Fémszerkezetű állványok

5. VIZSGÁZTATÁSI KÖVETELMÉNYEK

5.1.A komplex szakmai vizsgára bocsátás feltételei:

Az iskolarendszeren kívüli szakképzésben az 5.2. pontban előírt valamennyi modulzáró vizsga eredményes letétele.

5.2.A modulzáró vizsga vizsgatevékenysége és az eredményesség feltétele:

	A	B	C
5.2.1.	A részsakképesítés szakmai követelménymoduljainak		
5.2.2.	azonosító száma	megnevezése	a modulzáró vizsga vizsgatevékenysége
5.2.3.	10101-12	Építőipari közös tevékenység	írásbeli
5.2.4.	10102-12	Hagyományos zsaluzat és állványzata	gyakorlati
5.2.5.	10318-12	Rendszerzsaluzatok és állványok	írásbeli
5.2.6.	10319-12	Fémszerkezetű állványok	gyakorlati

Egy szakmai követelménymodulhoz kapcsolódó modulzáró vizsga akkor eredményes, ha a modulhoz előírt feladat végrehajtása legalább 51%-osra értékelhető.

5.3. A komplex szakmai vizsga vizsgatevékenységei és vizsgafeladatai:

5.3.1. Gyakorlati vizsgatevékenység

A vizsgafeladat megnevezése: Rendszerzsaluzatok, homlokzati fémállványok szerelése, bontása a kiosztási rajzok és anyagkigyűjtések alapján

A vizsgafeladat ismertetése: Egyszerű sík födémszerkezet kitűzése, zsaluzása rendszerzsaluzattal, és homlokzati fémállvány szerelése, bontása

A vizsgafeladat időtartama: 300 perc

A vizsgafeladat aránya: 70%

5.3.2. Központi írásbeli vizsgatevékenység

A vizsgafeladat megnevezése: –

A vizsgafeladat ismertetése: –

A vizsgafeladat időtartama: –

A vizsgafeladat értékelési súlyaránya: –

5.3.3. Szóbeli vizsgatevékenység

A vizsgafeladat megnevezése: Hagyományos és rendszerzsuzutokra, állványrendszerekre és homlokzati fémállványokra vonatkozó előírások, utasítások

A vizsgafeladat ismertetése: A zsuzutok és állványok anyagai, típusok kialakítása, felhasználási területe, szereléstechológiai, munkavédelmi utasítása, és a zsalu és állványrajzok, anyagkigyűjtések, táblázatok értelmezése

A vizsgafeladat időtartama: 45 perc (ebből felkészülési idő: 30 perc)

A vizsgafeladat aránya: 30 %

5.4. A vizsgatevékenységek szervezésére, azok vizsgaidőpontjaira, a vizsgaidőszakokra, a vizsgatevékenységek vizsgatételeire, értékelési útmutatóira és egyéb dokumentumaira, a vizsgán használható segédeszközökre vonatkozó részletes szabályok:

Gyakorlati vizsga: csoportos vizsgáztatás (2 fő és kiségitő), vizsgatevékenységen belül egyénileg mérhető feladatrészeket is meg kell adni.

A részsakképesítéssel kapcsolatos előírások az állami sakképzési és felnőttképzési szerv <http://www.munka.hu/> című weblapján érhetők el a Szak- és felnőttképzés Vizsgák menüpontjában

5.5. A szakmai vizsga értékelésének a szakmai vizsgaszabályzattól eltérő szempontjai: -

Az összefüggő szakmai gyakorlat időtartama:

Iskolai rendszeren kívüli sakképzés esetén: 150 óra

6. ESZKÖZ- ÉS FELSZERELÉSI JEGYZÉK

	A
6.1.	A képzési és vizsgáztatási feladatok teljesítéséhez szükséges eszközök minimumát meghatározó eszköz- és felszerelési jegyzék
6.2.	Mérő, kitűző, jelölő eszközök
6.3.	Szintezőeszközök, műszerek
6.4.	Faipari szerelő, megmunkáló kéziszerszámok
6.5.	Faipari telepített gépek
6.6.	Faipari elektromos kisgépek
6.7.	Műszaki dokumentációk, kiadványok, zsalu és állvány rajzok
6.8.	Munkavédelmi eszközök, berendezések
6.9.	Egyéni munkabiztonsági felszerelések
6.10.	Betonbedolgozó eszközök, gépek
6.11.	Betonfelület csiszoló, javító eszközök
6.12.	Zsalu és állványrendszerek szerelő, karbantartó, megmunkáló kéziszerszámok
6.13.	Anyagmozgató eszközök
6.14.	Anyagmozgató gépek
6.15.	Számítógép
6.16.	Szoftverek, internet
6.17.	Nyomtató
6.18.	Irodatechnikai eszközök
6.19.	Szereléshez szükséges létra, állvány
6.20.	Rendszerzsuzutok

7. EGYEBEK

A 10101-12 Építőipari közös tevékenység modul, modulzáró vizsgájának teljesítése alól felmentést kaphat az a vizsgázó, aki az alább felsoroltak közül valamelyiket korábban már eredményesen teljesítette:

0459–06 Építőipari közös feladatok I.
6253–11 Építőipari általános ismeretek

A 46. sorszámú Építőanyagipari minőségellenőr megnevezésű szakképesítés-ráépülés szakmai és vizsgakövetelménye

1. AZ ORSZÁGOS KÉPZÉSI JEGYZÉKBEN SZEREPLŐ ADATOK

- 1.1. A szakképesítés-ráépülés azonosító száma: 55 582 04
- 1.2. Szakképesítés-ráépülés megnevezése: Építőanyagipari minőségellenőr
- 1.3. Iskolai rendszerű szakképzésben a szakképzési évfolyamok száma: –
- 1.4. Iskolarendszeren kívüli szakképzésben az óraszám: 480-720

2. EGYÉB ADATOK

- 2.1. A képzés megkezdésének feltételei:
 - 2.1.1. Iskolai előképzettség: érettségi vizsga
 - 2.1.2. Bemeneti kompetenciák: –
- 2.2. Szakmai előképzettség: 54 582 03 Magasépítő technikus
- 2.3. Előírt gyakorlat: –
- 2.4. Egészségügyi alkalmassági követelmények: szükségesek
- 2.5. Pályaalkalmassági követelmények: –
- 2.6. Elméleti képzési idő aránya: 60 %
- 2.7. Gyakorlati képzési idő aránya: 40 %
- 2.8. Szintvizsga: –
- 2.9. Az iskolai rendszerű képzésben az összefüggő szakmai gyakorlat időtartama: –

3. PÁLYATÜKÖR

- 3.1. A szakképesítés-ráépüléssel legjellemzőbben betölthető munkakör(ök), foglalkozás(ok)

	A	B	C
3.1.1.	FEOR száma	FEOR megnevezése	A szakképesítés-ráépüléssel betölthető

			munkakör(ök)
3.1.2.			Ellenőrzési és minőségbiztosítási technikus
3.1.3.			Építési ellenőr
3.1.4.			Építési, épületgépészeti műszaki ellenőr
3.1.5.			Építőanyagipari minőségellenőr
3.1.6.			Építőipari anyagipari laboráns
3.1.7.			Felvonó- és mozgólépcső műszaki ellenőr
3.1.8.			Fémipari anyagvizsgáló
3.1.9.			Fémipari laboráns
3.1.10.			Gáz- és olajtüzelő-berendezés -minősítő, -felülvizsgáló
3.1.11.			Ipari anyagvizsgáló
3.1.12.			Minőségbiztosítási asszisztens
3.1.13.	3135	Minőségbiztosítási technikus	Minőségbiztosítási auditor technikus
3.1.14.			Minőségbiztosítási ellenőr technikus
3.1.15.			Minőségbiztosítási felülvizsgáló és tanúsító technikus
3.1.16.			Minőségbiztosítási ügyintéző
3.1.17.			Minőségbiztosító (műszaki)
3.1.18.			Minőségbiztosító technológus
3.1.19.			Minőségfejlesztési asszisztens (technikus)
3.1.20.			Minőségi átvevő
3.1.21.			Minőségi ellenőr
3.1.22.			Minőségi, biztonsági ellenőr (technikus)
3.1.23.			Minőségi, műszaki, biztonsági ellenőr
3.1.24.			Minőségirányítási megbízott
3.1.25.	3117	Ipari, építőipari technikus	Építő-és építésztechnikus
3.1.26.	3139	Egyéb máshova nem sorolható technikus	Építőanyag-ipari technikus

3.2. A szakképesítés-ráépülés munkaterületének rövid leírása:

Önállóan vagy mérnöki irányítással kezeli és nyilvántartja a minőségbiztosításhoz szükséges előírásokat. Kezeli a minőségbiztosításhoz szükséges műszereket, közreműködik a szabályozások kialakításában, részt vesz a folyamatszabályozásban, javaslatot tesz az ellenőrzési módszerekre, közreműködik a dokumentációk kidolgozásában, hibaanalíziseket végez.

A szakképesítés-ráépüléssel rendelkező képes:

- az alapanyagok anyagminőségi jelölését értelmezni
- dokumentálni az alapanyag minőségellenőrzését
- irányítás mellett meghatározni a gyártási műveletek minőségellenőrzésének módjait
- gyártásközi termékminősítést készíteni
- dokumentálni a gyártásközi ellenőrzést
- a végtermék minősítését elkészíteni
- ellenőrizni a csomagolás, raktározás és szállítás folyamatát
- dokumentálni a minőségellenőrzést
- irányítás mellett meghatározni az alkalmazandó minősítési, ellenőrzési, vizsgálati és mérési módszereket
- értelmezni és betartani a minőségszabályozásra vonatkozó hatósági előírásokat

3.3. Kapcsolódó szakképesítés-ráépülések

	A	B	C
3.3.1.	A kapcsolódó szakképesítés, részsakképesítés, szakképesítés-ráépülés		
3.3.2.	azonosító száma	megnevezése	a kapcsolódás módja
3.3.3.	54 582 03	Magasépítő technikus	szakképesítés

4. SZAKMAI KÖVETELMÉNYEK

	A	B
4.1.	A szakképesítés-ráépülés szakmai követelménymoduljainak az állam által elismert szakképesítések szakmai követelménymoduljairól szóló kormányrendelet szerinti	
4.2.	azonosító száma	megnevezése
4.3.	11237-12	Építőanyag-ipari gyártás minőségellenőrzése
4.4.	11238-12	Építőanyag-ipari termék minőségellenőrzése

5. VIZSGÁZTATÁSI KÖVETELMÉNYEK

5.1. A komplex szakmai vizsgára bocsátás feltételei:

Az iskolarendszeren kívüli szakképzésben az 5.2. pontban előírt valamennyi modulzáró vizsga eredményes letétele.

5.2.A modulzáró vizsga vizsgatevékenysége és az eredményesség feltétele:

	A	B	C
5.2.1.	A szakképesítés-ráépülés szakmai követelménymoduljainak		
5.2.2.	azonosító száma	megnevezése	a modulzáró vizsga vizsgatevékenysége
5.2.3.	11237-12	Építőanyagipari minőségellenőrzése gyártás	írásbeli, szóbeli, gyakorlati
5.2.4.	11238-12	Építőanyagipari minőségellenőrzése termék	gyakorlat, szóbeli

Egy szakmai követelménymodulhoz kapcsolódó modulzáró vizsga akkor eredményes, ha a modulhoz előírt feladat végrehajtása legalább 51%-osra értékelhető.

5.3. A komplex szakmai vizsga vizsgatevékenységei és vizsgafeladatai:

5.3.1. Gyakorlati vizsgatevékenység

A vizsgafeladat megnevezése: Építőanyag-ipari alapanyagok, félkész és késztermékek vizsgálata, minősítése, minősítés dokumentálása

A vizsgafeladat ismertetése: A gyakorlati vizsgán a jelölt egy összetett feladatot old meg, megadott alapanyagból, félkésztermékből, késztermékből anyagvizsgálathoz mintát vesz, anyagvizsgálat után a termékeket minősíti, a minőség-ellenőrzés dokumentációját elkészíti

A vizsgafeladat időtartama: 300 perc

A vizsgafeladat aránya: 40 %

5.3.2. Központi írásbeli vizsgatevékenység

A vizsgafeladat megnevezése: Gyártástechnológiai terv értelmezése, ellenőrzési műveleti utasítás készítése

A vizsgafeladat ismertetése: Az adott építőanyag-ipari gyártástechnológiai tervet értelmezi, és a technológiához tartozó gyártásközi minőségellenőrzési műveleti utasításokat elkészíti

A vizsgafeladat időtartama: 90 perc

A vizsgafeladat aránya: 25 %

5.3.3. Szóbeli vizsgatevékenység

A vizsgafeladat megnevezése: Építőanyag-ipari minőség-ellenőrzés, környezetvédelem

A vizsgafeladat ismertetése: A szóbeli központilag összeállított vizsgakérdései a 4. szakmai követelmények

fejezetben megadott modulokhoz tartozó témakörök mindegyikét tartalmazza

A vizsgafeladat időtartama: 45 perc (ebből felkészülési idő: 30 perc)

A vizsgafeladat aránya: 35 %

5.4. A vizsgatevékenységek szervezésére, azok vizsgaidőpontjaira, a vizsgaidőszakokra, a vizsgatevékenységek vizsgatételeire, értékelési útmutatóira és egyéb dokumentumaira, a vizsgán használható segédeszközökre vonatkozó részletes szabályok:

A gyakorlati vizsgatevékenység az írásbeli vizsgatevékenységet követően, a szóbeli vizsgatevékenységet megelőzően kerül lebonyolításra.

A gyakorlati feladat megoldása közben saját jegyzeteit, rendelkezésre bocsátott dokumentumokat és a vonatkozó kézikönyveket használhatja.

A szakképesítés-ráépüléssel kapcsolatos előírások az állami szakképzési és felnőttképzési szerv <http://www.munka.hu> című weblapján érhetők el a Szak- és felnőttképzés Vizsgák menüpontjában

5.5. A szakmai vizsga értékelésének a szakmai vizsgaszabályzattól eltérő szempontjai: –

6. ESZKÖZ- ÉS FELSZERELÉSI JEGYZÉK

	A
6.1.	A képzési és vizsgáztatási feladatok teljesítéséhez szükséges eszközök minimumát meghatározó eszköz- és felszerelési jegyzék
6.2.	Számítógép
6.3.	Szoftverek
6.4.	Nyomtató
6.5.	Irodatechnikai eszközök
6.6.	Építőipari laboratóriumi eszközök, berendezések, műszerek
6.7.	Egyéni védőfelszerelés
6.8.	Munkabiztonsági eszközök, felszerelések
6.9.	Műszaki dokumentáció
6.10.	Kézi szerszámok
6.11.	Jogszabály gyűjtemény

7. EGYEBEK

Az építőanyag-ipari minőségellenőr szakképesítés-ráépülés korábban megjelent szakmai és vizsgakövetelményei:

15/2008. (VIII. 13.) SZMM rendeletben kiadott 54 543 01 0000 00 00 Építőanyag-ipari technikus,

21/2007. (V. 21.) SZMM rendeletben kiadott 54 543 01 0000 00 00 Építőanyag-ipari technikus.

A fenti modulok tartalma az alábbiak szerint megegyezik a régebbi modulok tartalmával:

11237-12	Építőanyag ipari gyártás minőségellenőrzése	0683-06	Építőanyag-ipari gyártás előkészítése, irányítása, ellenőrzése
11238-12	Építőanyagipari termék minőségellenőrzése	0685-06	Építőanyag-ipari minőségellenőrzési feladatok

A 47. sorszámú Épület- és szerkezetlakatos megnevezésű szakképesítés szakmai és vizsgakövetelménye

1. AZ ORSZÁGOS KÉPZÉSI JEGYZÉKBEN SZEREPLŐ ADATOK

- 1.1. A szakképesítés azonosító száma: 34 582 03
- 1.2. Szakképesítés megnevezése: Épület- és szerkezetlakatos
- 1.3. Iskolai rendszerű szakképzésben a szakképzési évfolyamok száma: 3
- 1.4. Iskolarendszeren kívüli szakképzésben az óraszám: 960-1440

2. EGYÉB ADATOK

- 2.1 A képzés megkezdésének feltételei:
- 2.1.1. Iskolai előképzettség: alpfokú iskolai végzettség
vagy iskolai előképzettség hiányában
- 2.1.2. Bemeneti kompetenciák: a képzés megkezdhető e rendelet 3. számú mellékletében a Gépészet szakmacsoportra meghatározott kompetenciák birtokában.
- 2.2. Szakmai előképzettség: –
- 2.3. Előírt gyakorlat: –
- 2.4. Egészségügyi alkalmassági követelmények: szükségesek
- 2.5. Pályaalkalmassági követelmények: –
- 2.6. Elméleti képzési idő aránya: 30%
- 2.7. Gyakorlati képzési idő aránya: 70%
- 2.8. Szintvizsga: nappali rendszerű oktatás vagy a nappali oktatás munkarendje szerint szervezett felnőttoktatás esetén kötelező
- 2.9. Az iskolai rendszerű képzésben az összefüggő szakmai gyakorlat időtartama:
3 évfolyamos képzés esetén a 9. évfolyamot követően 140 óra, a 10. évfolyamot követően 140 óra;
2 évfolyamos képzés esetén az első szakképzési évfolyamot követően 160 óra

3. PÁLYATÜKÖR

- 3.1. A szakképesítéssel legjellemzőbben betölthető munkakör(ök), foglalkozás(ok)

	A	B	C
3.1.1	FEOR száma	FEOR megnevezése	A szakképesítéssel betölthető munkakör(ök)
3.1.2.	7321	Lakatos	Bányalakatos
3.1.3.			Darulakatos
3.1.4.			Díszlet-lakatos
3.1.5.			Gépbeállító lakatos
3.1.6.			Géplakatos
3.1.7.			Gépszerelő és –karbantartó lakatos
3.1.8.			Karosszéria lakatos
3.1.9.			Lemezlakatos

3.1.10.			Öntödei géplakatos
3.1.11.			Szerkezetlakatos
3.1.12.			Vas- és fémszerkezeti lakatos
3.1.13.			Épület- (és építményszerkezet) –szerelő (magasépítés)
3.1.14.	7515	Építményszerkezet-szerelő	Épületszerkezet-szerelő
3.1.15.			Szerkezeti szerelő

3.2. A szakképesítés munkaterületének rövid leírása:

Vasból, acélból és egyéb fém anyagból készült lemezeket, idomokat, csöveket, vázakat és tartószerkezeteket munkál meg. Épületek és más építmények szerkezeti fémvázainak összeszerelését, felállítását és szétszerelését végzi.

A szakképesítéssel rendelkező képes:

- a munka-, baleset-, tűz- és környezetvédelmi jogszabályokat, előírásokat, valamint a szakmára, és egyéb szerelési-javítási technológiára vonatkozó előírásokat betartani és betarttatni
- alakítani a munkadarabot kézi és gépi forgácsoló alapeljárásokkal
- alapszerelési műveleteket végezni, oldható és nemoldható kötéseket készíteni
- általános minőségű hegesztett kötést készíteni gázhegesztéssel, bevontelektródás kézi ívhegesztéssel, fogyóelektródás védőgázos (MIG/MAG) ívhegesztéssel, argon védőgázos volfrámelektródás ívhegesztéssel
- egyszerű alkatrészlől szabadkézi vázlatrajzokat és műszaki rajzokat készíteni, olvasni, értelmezni
- elkészíteni, vagy megrendelni a célszerszámokat, összeállító sablonokat a bonyolult speciális épületlakatos munkához
- előkészíteni a munkafeladat végrehajtását, az ahhoz szükséges anyagokat, segédanyagokat, előre gyártott elemeket, gépeket, szerszámokat, mérőeszközöket, felfogó- és befogóeszközöket, védőfelszereléseket
- elvégezni a szakirányú garanciális épületlakatos-ipari ellenőrzéseket, javításokat
- gépipari alpméréseket, alak- és helyzetpontossági méréseket végezni
- képlékenyalakítást végezni a speciális épületlakatos munkadarabokon kézi, illetve kigépes eljárásokkal
- kiválasztani, ellenőrizni és karbantartani az általános kézi és kigépes fémalakító műveletekhez használatos gépeket, szerszámokat, mérőeszközöket, védőfelszereléseket
- korrózió elleni általános bevonatot és felületvédelmet készíteni, a korrózióra hajlamos épület- és szerkezetlakatos fémszerkezeteken
- lemezeket megmunkálni, összeállítani és hegeszteni
- magasban végzett szerelési folyamatokat értelmezni, végezni
- oldható és nemoldható kötéseket és helyzetbiztosító elemeket készíteni, bontani, javítani és cserélni
- zárat, biztonságtechnikai eszközöket cserélni, szerelni, ellenőrizni

3.3. Kapcsolódó szakképesítések

	A	B	C
3.3.1.	A kapcsolódó szakképesítés, részszakképesítés, szakképesítés-ráépülés		
3.3.2.	azonosító száma	megnevezése	a kapcsolódás módja
3.3.3.	-	-	-

4. SZAKMAI KÖVETELMÉNYEK

	A	B
4.1.	A szakképesítés szakmai követelménymoduljainak az állam által elismert szakképesítések szakmai követelménymoduljairól szóló kormányrendelet szerinti	
4.2.	azonosító száma	megnevezése
4.3.	11497-12	Foglalkoztatás I.
4.4.	11499-12	Foglalkoztatás II.
4.5.	11500-12	Munkahelyi egészség és biztonság
4.6.	10163-12	Gépészeti munkabiztonság és környezetvédelem
4.7.	10162-12	Gépészeti alapozó feladatok
4.8.	10166-12	Gépészeti kötési feladatok
4.9.	10165-12	Épületlakatos feladatok

4.10.	10167-12	Magasban végzett lakatos feladatok
4.11.	10168-12	Szerkezetlakatos feladatok

5. VIZSGÁZTATÁSI KÖVETELMÉNYEK

5.1. A komplex szakmai vizsgára bocsátás feltételei:

Az iskolarendszeren kívüli szakképzésben az 5.2. pontban előírt valamennyi modulzáró vizsga eredményes letétele.

Az iskolai rendszerű szakképzésben az évfolyam teljesítését igazoló bizonyítványban foglaltak szerint teljesített tantárgyak – a szakképzési kerettantervben meghatározottak szerint – egyenértékűek az adott követelménymodulhoz tartozó modulzáró vizsga teljesítésével.

5.2. A modulzáró vizsga vizsgatevékenysége és az eredményesség feltétele:

	A	B	C
5.2.1.	A szakképesítés szakmai követelménymoduljainak		
5.2.2.	azonosító száma	megnevezése	a modulzáró vizsga vizsgatevékenysége
5.2.3.	11497-12	Foglalkoztatás I.	írásbeli
5.2.4.	11499-12	Foglalkoztatás II.	írásbeli
5.2.5.	11500-12	Munkahelyi egészség és biztonság	írásbeli
5.2.6.	10163-12	Gépészeti munkabiztonság és környezetvédelem	szóbeli, gyakorlati
5.2.7.	10162-12	Gépészeti alapozó feladatok	gyakorlati
5.2.8.	10166-12	Gépészeti kötési feladatok	szóbeli, gyakorlati
5.2.9.	10165-12	Épületlakatos feladatok	írásbeli, gyakorlati
5.2.10.	10167-12	Magasban végzett lakatos feladatok	szóbeli
5.2.11.	10168-12	Szerkezetlakatos feladatok	írásbeli, gyakorlati

Egy szakmai követelménymodulhoz kapcsolódó modulzáró vizsga akkor eredményes, ha a modulhoz előírt feladat végrehajtása legalább 51%-osra értékelhető.

5.3. A komplex szakmai vizsga vizsgatevékenységei és vizsgafadatai:

5.3.1. Gyakorlati vizsgatevékenység

A vizsgafeladat megnevezése: Épület- és szerkezetlakatos alpműveletek

A vizsgafeladat ismertetése: Adott tervdokumentáció alapján készítsen munkadarabot, amely tartalmaz:

- szerszámok és készülékek meghatározását
- darabolást
- előrajzolás
- mérést, mérés ellenőrzést
- fűrés, süllyesztési műveleteket
- általános él letörést, sorjázást
- menetfűrészt, menetmetszést
- szegecseletést
- képlékenyalakítást
- hegesztést
- felületkezelést
- szereletést

Munkavégzése során használja a szabványokat, katalógusokat, az elvégzett gyakorlati munkafeladatot dokumentálja, az elkészült munkadarabot minősítse a mindenkor szabványok szerint.

A vizsgafeladat időtartama: 360 perc

A vizsgafeladat értékelési súlyaránya: 60%

5.3.2. Központi írásbeli vizsgatevékenység

A vizsgafeladat megnevezése: Munkatervezés

A vizsgafeladat ismertetése: A központi írásbeli feladatsor tartalmazza:

- anyagminőség kiválasztását
- méretszámításokat, méretezéseket
- szakmai számításokat
- műveleti sorrendterv meghatározását
- mérő és ellenőrző eszközöket
- anyag és munka költség számításokat

A vizsgafeladat időtartama: 90 perc

A vizsgafeladat értékelési súlyaránya: 20%

5.3.3. Szóbeli vizsgatevékenység

A vizsgafeladat megnevezése: Épület- és szerkezetlakatos feladatai

A vizsgafeladat ismertetése:

A szóbeli vizsga kérdései a következő témaköröket tartalmazzák:

- Környezetvédelmi, tűzvédelmi és munkavédelmi szabályok
- A magasban végzett munkák sajátos munkabiztonsági és környezetvédelmi előírásai
- Emelési kézjelek alkalmazása
- A munkáltatók és a munkavállalók jogai és kötelezettségei
- A munkahely biztonságos kialakításának követelményei
- Munkabiztonsághoz kapcsolódó jelképek, szimbólumok, színjelölések értelmezése

- Gyártási és szereléstechnológiai folyamatok
- Ipari anyagok technológiai tulajdonságai
- Ipari anyagok korróziós tulajdonságai
- Sajtoló-ponthegesztés biztonsága

- Látványtervek értelmezése
- Fémek képlékenyalakítása
- Fémek tulajdonságai

- Egyszerűbb szilárdsági méretezési eljárások
- Készülékkészítési alapismeretek
- Roncsolásmentes anyagvizsgálat
- Szerelési családfa értelmezése
- Gyártási és szerelési technológiák

A vizsgafeladat időtartama: 45 perc (felkészülési idő 30 perc, válaszadási idő 15 perc)

A vizsgafeladat értékelési súlyaránya: 20%

5.4. A vizsgatevékenységek szervezésére, azok vizsgaidőpontjaira, a vizsgaidőszakokra, a vizsgatevékenységek vizsgatételeire, értékelési útmutatóira és egyéb dokumentumaira, a vizsgán használható segédeszközökre vonatkozó részletes szabályok:

A szakképesítéssel kapcsolatos előírások az állami szakképzési és felnőttképzési szerv <http://www.munka.hu/> című weblapján érhetők el a Szak- és felnőttképzés Vizsgák menüpontjában

5.5. A szakmai vizsga értékelésének a szakmai vizsgaszabályzattól eltérő szempontjai: –

6. ESZKÖZ- ÉS FELSZERELÉSI JEGYZÉK

	A
--	---

6.1.	A képzési és vizsgáztatási feladatok teljesítéséhez szükséges eszközök minimumát meghatározó eszköz- és felszerelési jegyzék
6.2.	Állványok
6.3.	Anyagmozgató eszközök
6.4.	Bak
6.5.	Egyéni védőeszközök
6.6.	Emelőgépek, emelő-berendezések, emelőeszközök
6.7.	Forrasztás eszközei
6.8.	Hajlítógép
6.9.	Hegesztés eszközei
6.10.	Hengerítógép
6.11.	Kéziszerszámok
6.12.	Kisgépek
6.13.	Mérőeszközök, ellenőrzőeszközök
6.14.	Munkavédelmi eszközök
6.15.	Rögzítő elemek
6.16.	Számítógép
6.17.	Szerszámgépek
6.18.	Táblaolló

7. EGYEBEK

A 48. sorszámú Épületgépész technikus megnevezésű szakképesítés szakmai és vizsgakövetelménye

1. AZ ORSZÁGOS KÉPZÉSI JEGYZÉKBEN SZEREPLŐ ADATOK

- 1.1. A szakképesítés azonosító száma: 54 582 01
- 1.2. Szakképesítés megnevezése: Épületgépész technikus
- 1.3. Iskolai rendszerű szakképzésben a szakképzési évfolyamok száma: 2
- 1.4. Iskolarendszeren kívüli szakképzésben az óraszám: 960-1440

2. EGYÉB ADATOK

- 2.1. A képzés megkezdésének feltételei:
 - 2.1.1. Iskolai előképzettség: érettségi végzettség
 - 2.1.2. Bemeneti kompetenciák: –
- 2.2. Szakmai előképzettség: –
- 2.3. Előírt gyakorlat: –
- 2.4. Egészségügyi alkalmassági követelmények: szükségesek
- 2.5. Pályaalkalmassági követelmények: –
- 2.6. Elméleti képzési idő aránya: 40%
- 2.7. Gyakorlati képzési idő aránya: 60%

2.8. Szintvizsga: –

2.9. Az iskolai rendszerű képzésben az összefüggő szakmai gyakorlat időtartama:

5 évfolyamos képzés esetén a 9. évfolyamot követően 70 óra, a 10. évfolyamot követően 105 óra, a 11. évfolyamot követően 140 óra;

2 évfolyamos képzés esetén az első szakképzési évfolyamot követően 160 óra

3. PÁLYATÜKÖR

3.1. A szakképesítéssel legjellemzőbben betölthető munkakör(ök), foglalkozás(ok)

	A	B	C
3.1.1.	FEOR száma	FEOR megnevezése	A szakképesítéssel betölthető munkakör(ök)
3.1.2.	3116	Gépésztechnikus	Építész-, épületgépész technológus
3.1.3.			Gépipari mérnökasszisztens
3.1.4.			Hőerő-gépészeti technikus
3.1.5.			Hűtő és klíma technikus
3.1.6.			Szellőztéstechnikus
3.1.7.			Szellőztetési technikus
3.1.14.	3213	Építőipari szakmai irányító, felügyelő	Felelős műszaki vezető, építőipar

3.2. A szakképesítés munkaterületének rövid leírása:

Épített létesítmények épületgépészeti ellátó és komfort rendszereinek komplex szemléletű telepítés-előkészítése, telepítése, beüzemelése

A szakképesítéssel rendelkező képes:

- szakáganként feldolgozni és ellenőrizni a terveket, megismerni a rendszereket és rendszerelemeket
- egyeztetni a tervvel kapcsolatos javaslatokat, észrevételeket, kiegészíteni a tervdokumentációkat
- meghatározni és elvégezni a munkával kapcsolatos szervezési feladatokat
- összeállítani az ajánlati dokumentációt, kidolgozni a vállalási árat, a vállalkozási szerződéstervezetet
- kialakítani a kivitelezés munkahelyi feltételeit, részletes ütemtervet készíteni
- javaslatot tenni a beszerzési forrásokra, alvállalkozói szolgáltatásokra
- átvenni-átadni a munkaterületet, irányítani a kivitelezést és biztosítani a munka szakmai ellenőrzését
- ellenőrizni a szakmunkások képesítését, gyakorlati bemutatást, oktatást végezni
- kezelni a kivitelezés dokumentumait, az építési naplót, ellenőrizni szakáganként a tervszerinti megvalósulást, a készre-szerelést
- biztosítani az üzembe helyezés és beszbályozás feltételeit, összehangolni az üzembe helyezési és beszbályozási tevékenységeket
- lefolytatni a próbaüzemet, megszervezni az üzemeltető oktatását
- átvenni és dokumentálni az alvállalkozói szolgáltatásokat, összeállítani az átadás-átvételi dokumentációt
- közreműködni az építési hatóság és a szakhatóságok felé a számukra szükséges dokumentációk benyújtásában, elfogadásában, hatósági bejárások megszervezésében
- végrehajtani az átadás-átvételt, lezárni az adott projektet
- tervezni és irányítani az üzemeltetési és karbantartási feladatokat, megtervezni és ütemezni a diagnosztikai vizsgálatokat, a hatósági méréseket

3.3. Kapcsolódó szakképesítések

	A	B	C
3.3.1.	A kapcsolódó szakképesítés, részzakképesítés, szakképesítés-ráépülés		
3.3.2.	azonosító száma	megnevezése	a kapcsolódás módja
3.3.3.	55 582 01	Létesítményi energetikus	szakképesítés-ráépülés
3.3.4.	35 582 01	Gáz- és hőtermelő berendezés-szerelő	szakképesítés-ráépülés
3.3.5.	35 582 02	Gázipari műszaki-biztonsági felülvizsgáló	szakképesítés-ráépülés

4. SZAKMAI KÖVETELMÉNYEK

	A	B
4.1.	A szakképesítésszakmai követelménymoduljainak az állam által elismert szakképesítések szakmai követelménymoduljairól szóló kormányrendelet szerinti	
4.2.	azonosító száma	megnevezése
4.3.	10214-12	Épületgépészeti munkabiztonsági és környezetvédelmi feladatok
4.4.	10209-12	Épületgépészeti csővezeték-szerelés
4.5.	10211-12	Épületgépészeti rendszerismeret
4.6.	10206-12	Épületgépészeti elektromos szerelések és irányítástechnika
4.7.	10205-12	Épületgépész ellátó rendszerek
4.8.	10207-12	Épületgépészeti komfort rendszerek
4.9.	10208-12	Vezetési és szervezési ismeretek
4.10.	11498-12	Foglalkoztatás I (érettségire épülő képzések esetén)
4.11.	11499-12	Foglalkoztatás II.
4.12.	11500-12	Munkahelyi egészség és biztonság

5. VIZSGÁZTATÁSI KÖVETELMÉNYEK

5.1. A komplex szakmai vizsgára bocsátás feltételei:

Az iskolarendszeren kívüli szakképzésben az 5.2. pontban előírt valamennyi modulzáró vizsga eredményes letétele.

Az iskolai rendszerű szakképzésben az évfolyam teljesítését igazoló bizonyítványban foglaltak szerint teljesített tantárgyak – a szakképzési kerettantervben meghatározottak szerint – egyenértékűek az adott követelménymodulhoz tartozó modulzáró vizsga teljesítésével.

Záródolgozat leadása iskolarendszerű képzés esetén az utolsó tanítási napja előtt 30 nappal, felnőttképzés esetén a vizsgára való jelentkezés napjáig.

5.2. A modulzáró vizsga vizsgatevékenysége és az eredményesség feltétele:

	A	B	C
5.2.1.	A szakképesítésszakmai követelménymoduljainak		
5.2.2.	azonosító száma	megnevezése	a modulzáró vizsga vizsgatevékenysége
5.2.3.	10214-12	Épületgépészeti munkabiztonsági és környezetvédelmi feladatok	szóbeli
5.2.4.	10209-12	Épületgépészeti csővezeték-szerelés	gyakorlati
5.2.5.	10211-12	Épületgépészeti rendszerismeret	szóbeli
5.2.6.	10206-12	Épületgépészeti elektromos szerelések és irányítástechnika	írásbeli
5.2.7.	10205-12	Épületgépész ellátó rendszerek	írásbeli
5.2.8.	10207-12	Épületgépészeti komfort rendszerek	írásbeli
5.2.9.	10208-12	Vezetési és szervezési ismeretek	írásbeli
5.2.10.	11498-12	Foglalkoztatás I (érettségire épülő képzések esetén)	írásbeli
5.2.11.	11499-12	Foglalkoztatás II.	írásbeli
5.2.12.	11500-12	Munkahelyi egészség és biztonság	írásbeli

Egy szakmai követelménymodulhoz kapcsolódó modulzáró vizsga akkor eredményes, ha a modulhoz előírt feladat végrehajtása legalább 51%-osra értékelhető.

5.3. A komplex szakmai vizsga vizsgatevékenységei és vizsgafeladatai:

5.3.1. Gyakorlati vizsgatevékenység

A) A vizsgafeladat megnevezése: Záródolgozat készítése, bemutatása

A vizsgafeladat ismertetése: Tervdokumentáció alapján létesítmény kivitelezési és beüzemelési ütemterve elkészítése, beszállítói és szolgáltatói szerződések kidolgozása. Záródolgozat ismertetése, vizsgabizottság ehhez kapcsolódó kérdéseinek megválaszolása.

A vizsgafeladat időtartama: 15 perc

A vizsgafeladat értékelési súlyaránya: 40% (készítés 25%, bemutatás 15%)

B) A vizsgafeladat megnevezése: Létesítmény légtechnikai/hidraulikai rendszerének besabályozása, berendezések beüzemelése

A vizsgafeladat ismertetése:

Adott létesítmény kiviteli tervdokumentációja alapján besabályozási részlettervek kidolgozása, a készülékek beüzemelése, besabályozás végrehajtása, tevékenységek, mérések dokumentálása

A vizsgafeladat időtartama: 180 perc

A vizsgafeladat értékelési súlyaránya: 40%

5.3.2. Központi írásbeli vizsgatevékenység

A vizsgafeladat megnevezése: –

A vizsgafeladat ismertetése: –

A vizsgafeladat időtartama: –

A vizsgafeladat értékelési súlyaránya: –

5.3.3. Szóbeli vizsgatevékenység

A vizsgafeladat megnevezése: Épületgépész technikus komplex szóbeli vizsga

A vizsgafeladat ismertetése:

A szóbeli központilag összeállított vizsgakérdései az alábbi kérdéseket tartalmazzák: létesítmények kivitelezésének előkészítése, szerződéses rendszer létrehozása kivitelezés irányítása, ütemezése, szakmai felügyelete beüzemelés, besabályozás ellenőrzése, végrehajtása adminisztratív feladatok témaköreit

A vizsgafeladat időtartama: 45 perc (felkészülési idő 30 perc, válaszadási idő 15 perc)

A vizsgafeladat értékelési súlyaránya: 20 %

5.4. A vizsgatevékenységek szervezésére, azok vizsgaidőpontjaira, a vizsgaidőszakokra, a vizsgatevékenységek vizsgatételeire, értékelési útmutatóira és egyéb dokumentumaira, a vizsgán használható segédeszközökre vonatkozó részletes szabályok:

A szakképesítéssel kapcsolatos előírások az állami szakképzési és felnőttképzési szerv <http://www.munka.hu/> című weblapján érhetők el a Szak- és felnőttképzés Vizsgák menüpontjában

5.5. A szakmai vizsga értékelésének a szakmai vizsgaszabályzattól eltérő szempontjai: –

6. ESZKÖZ- ÉS FELSZERELÉSI JEGYZÉK

A	
6.1.	A képzési és vizsgáztatási feladatok teljesítéséhez szükséges eszközök minimumát meghatározó eszköz- és felszerelési jegyzék
6.2.	Számítógép
6.3.	Mérőberendezések
6.4.	Műszerek
6.5.	Kommunikációs eszközök
6.6.	Beszabályozásra alkalmas légtechnikai/hidraulikai rendszer

7. EGYEBEK

A 49. sorszámú Érintésvédelmi szabványossági felülvizsgáló megnevezésű szakképesítés-ráépülés szakmai és vizsgakövetelménye

1. AZ ORSZÁGOS KÉPZÉSI JEGYZÉKBEN SZEREPLŐ ADATOK

- 1.1. A szakképesítés-ráépülés azonosító száma: 35 522 03
- 1.2. Szakképesítés-ráépülés megnevezése: Érintésvédelmi szabványossági felülvizsgáló
- 1.3. Iskolai rendszerű szakképzésben a szakképzési évfolyamok száma: –
- 1.4. Iskolarendszeren kívüli szakképzésben az óraszám: 240-360

2. EGYÉB ADATOK

- 2.1. A képzés megkezdésének feltételei:
 - 2.1.1. Iskolai előképzettség: –
 - 2.1.2. Bemeneti kompetenciák: –
- 2.2. Szakmai előképzettség: 34 522 04 Villanszerelő, és a 7. Egyebek fejezetben foglaltak
- 2.3. Előírt gyakorlat: 3 év erősáramú szakmai gyakorlat, az előírt szakmai végzettség megszerzését követően
- 2.4. Egészségügyi alkalmassági követelmények: szükségesek
- 2.5. Pályaalkalmassági követelmények: –
- 2.6. Elméleti képzési idő aránya: 90%
- 2.7. Gyakorlati képzési idő aránya: 10%
- 2.8. Szintvizsga: –
- 2.9. Az iskolai rendszerű képzésben az összefüggő szakmai gyakorlat időtartama:-

3. PÁLYATÜKÖR

- 3.1. A szakképesítés-ráépüléssel legjellemzőbben betölthető munkakör(ök), foglalkozás(ok)

A	B	C
---	---	---

3.1.1.	FEOR száma	FEOR megnevezése	A szakképesítés-ráépüléssel betölthető munkakör(ök)
3.1.2.	7524	Épületvillamossági szerelő, villanszerelő	Érintésvédelmi szabványossági felülvizsgáló

3.2. A szakképesítés-ráépülés munkaterületének rövid leírása:

Erősáramú villamos berendezések hibavédelmi (érintésvédelmi) rendszerének szabvány szerinti kialakításának, megfelelő műszaki állapotának szemrevételezéses és műszeres ellenőrzése, az ellenőrzés eredményének dokumentálása

A szakképesítés-ráépüléssel rendelkező képes:

- szerelői ellenőrzést és érintésvédelmi szabványossági felülvizsgálatot végezni
- hibavédelmi (érintésvédelmi) módot megállapítani
- EPH kialakítást ellenőrizni
- védővezető és az üzemi nullavezető szétválasztását vizsgálni
- TN rendszer (nullázás) kialakítását ellenőrzi
- hurokimpedanciát mérni
- kioldószervet ellenőrizni, értékelni
- megengedettnél nagyobb hurok impedancia okát feltárni
- TT rendszer (védőföldelés) kialakítását ellenőrizni
- földelési- és földelési-hurok ellenállást mérni
- IT rendszer (szigetelt rendszer) érintésvédelmét ellenőrizni
- földelési ellenállást és zárlati áramot mérni
- védővezető nélküli hibavédelmi (érintésvédelmi) módokat ellenőrizni
- szigetelési ellenállás méréseket végezni,
- hibákat feltárni, és minősíteni
- mérési eredményeket jegyzőkönyvben rögzíteni, értékelni
- érintésvédelmi minősítő iratot készíteni

3.3. Kapcsolódó szakképesítések

	A	B	C
3.3.1.	A kapcsolódó szakképesítés, részsakképesítés, szakképesítés-ráépülés		
3.3.2.	azonosító száma	megnevezése	a kapcsolódás módja
3.3.3.	34 522 04	Villanszerelő	szakképesítés

4. SZAKMAI KÖVETELMÉNYEK

	A	B
4.1.	A szakképesítés-ráépülés szakmai követelménymoduljainak az állam által elismert szakképesítések szakmai követelménymoduljairól szóló kormányrendelet szerinti	
4.2.	azonosító száma	megnevezése
4.3.	11267-12	Érintésvédelmi szabványosság felülvizsgálata

5. VIZSGÁZTATÁSI KÖVETELMÉNYEK

5.1. A komplex szakmai vizsgára bocsátás feltételei:

Az iskolarendszeren kívüli szakképzésben az 5.2. pontban előírt valamennyi modulzáró vizsga eredményes letétele.

5.2.A modulzáró vizsga vizsgatevékenysége és az eredményesség feltétele:

	A	B	C
5.2.1.	A szakképesítés-ráépülés szakmai követelménymoduljainak		
5.2.2.	azonosító száma	megnevezése	a modulzáró vizsga

			vizsgatevékenysége
5.2.3.	11267-12	Érintésvédelmi szabványosság felülvizsgálata	írásbeli

Egy szakmai követelménymodulhoz kapcsolódó modulzáró vizsga akkor eredményes, ha a modulhoz előírt feladat végrehajtása legalább 51%-osra értékelhető.

5.3. A komplex szakmai vizsga vizsgatevékenységei és vizsgafeladatai:

5.3.1. Gyakorlati vizsgatevékenység

A vizsgafeladat megnevezése: Érintésvédelmi szabványosság felülvizsgálata

A vizsgafeladat ismertetése:

- Szerelői ellenőrzést és érintésvédelmi szabványossági felülvizsgálatot végez
- Hibavédelmi (érintésvédelmi) módot megállapít
- TN rendszer (nullázás) kialakítását ellenőrzi
- Hurokimpedanciát mér
- TT rendszer (védőföldelés) kialakítását ellenőrzi
- Földelési- és földelési-hurok ellenállást mér
- Kioldószervet ellenőriz, értékkel
- EPH kialakítást ellenőrzi
- Védővezető nélküli hibavédelmi (érintésvédelmi) módokat ellenőrzi
- Szigetelési ellenállás méréseket végez
- Hibákat feltár, és minősít
- Mérési eredményeket jegyzőkönyvben rögzít, értékkel
- Érintésvédelmi minősítő iratot készít

A vizsgafeladat időtartama: 45 perc

A vizsgafeladat értékelési súlyaránya: 20%

5.3.2. Központi írásbeli vizsgatevékenység

A vizsgafeladat megnevezése: Érintésvédelmi szabványosság felülvizsgálata tesztfeladat

A vizsgafeladat ismertetése:

Tesztfeladat:

- A szakterületet érintő hatályos jogszabályok
- A szakterület érvényes és visszavont szabványai
- Villamos áram élettani hatásai, műszaki mentés és elsősegélynyújtás
- Feszültség alatti és feszültség közeli munkavégzés előírásai
- Hibavédelmi (érintésvédelmi) módok
- Hibavédelmi (érintésvédelmi) vizsgálati és mérési módszerek
- Felülvizsgálati dokumentáció, a minősítő irat

A vizsgafeladat időtartama: 30 perc

A vizsgafeladat értékelési súlyaránya: 40%

5.3.3. Szóbeli vizsgatevékenység

A vizsgafeladat megnevezése: Érintésvédelmi szabványosság felülvizsgálata

A vizsgafeladat ismertetése:

- A szakterületet érintő hatályos jogszabályok
- A szakterület érvényes és visszavont szabványai
- Feszültség alatti és feszültség közeli munkavégzés előírásai
- Hibavédelmi (érintésvédelmi) módok
- Hibavédelmi (érintésvédelmi) vizsgálati és mérési módszerek
- Villamos anyagok, szerelvények, berendezések ismerete
- A felülvizsgálat módszerei és tartalma
- Felülvizsgálati dokumentáció, a minősítő irat

A vizsgafeladat időtartama: 30 perc (felkészülési idő: 15 perc, válaszadási idő 15 perc)

A vizsgafeladat értékelési súlyaránya: 40%

5.4. A vizsgatevékenységek szervezésére, azok vizsgaidőpontjaira, a vizsgaidőszakokra, a vizsgatevékenységek vizsgatételeire, értékelési útmutatóira és egyéb dokumentumaira, a vizsgán használható segédeszközökre vonatkozó részletes szabályok:

A szakképesítés-ráépüléssel kapcsolatos előírások az állami szakképzési és felnőttképzési szerv <http://www.munka.hu/> című weblapján érhetők el a Szak- és felnőttképzés Vizsgák menüpontjában

5.5. A szakmai vizsga értékelésének a szakmai vizsgaszabályzattól eltérő szempontjai: –

6. ESZKÖZ- ÉS FELSZERELÉSI JEGYZÉK

	A
6.1.	A képzési és vizsgáztatási feladatok teljesítéséhez szükséges eszközök minimumát meghatározó eszköz- és felszerelési jegyzék
6.2.	Villanyszerelő kéziszerszámok
6.3.	Villamos mérőműszerek
6.4.	Informatikai és adatrögzítő eszközök
6.5.	Jogszabály gyűjtemény
6.6.	Formanyomtatványok

7. EGYEBEK

A szakmai vizsgarészek alóli felmentés feltételei:

A 5.3.3. szóbeli vizsgatevékenység alól mentesülhet az a vizsgázó, aki a I. írásbeli vizsgarész Megoldásban meghatározott minimális pontszámát teljesíti, és a „fakultatív feladatok”-at hibátlanul megoldja.

A 2. Szakképesítéshez kapcsolódó további jellemző adatok fejezetben a szakmai előképzettségként feltüntetett villanyszerelő, illetve középfokú vagy felsőfokú erősáramú végzettségnek a következők fogadhatók el:

Villanyszerelő:

a helyi ipari tanulóképzésről szóló 1/1956. (VII. 24.) VKGM rendelet,

az ipari (műszaki), mezőgazdasági és kereskedelmi tanulók, valamint a tanulóviszonyban nem álló dolgozók szakmunkásvizgájáról szóló 2/1959. (IV. 10.) MüM rendelet, a szakmunkásképzésről szóló 1969. évi VI. törvény végrehajtásáról szóló 13/1969. (XII. 30.) MüM rendelet, továbbá a szakközépiskolákban és a szakmunkásképző iskolákban oktatható szakokról, illetőleg szakmákról szóló 18/1986. (VIII. 26.) MM rendelet alapján,

625 számú Villanyszerelő,

503 számú Villanyszerelő,

505 számú Villanyszerelő leágazásai

505-1 Erősáramú berendezés-szerelő,

505-2 Épületvillamossági szerelő,

505-3 Vasút villamossági szerelő,

505-4 Villamoshálózat-szerelő,

506 számú Általános Villanyszerelő,

valamint az Országos Képzési Jegyzékről szóló 7/1993. (XII. 30.) MüM, 27/2001. (VII. 27.) OM, 37/2003. (XII. 27.) OM, illetve az 1/2006. (II. 17.) OM rendeletek alapján

07 2 7624 02 31 17 számú Villanyszerelő,

33 5216 03 számú Villanyszerelő,

33 522 04 1000 00 00 számú Villanyszerelő

a technikusminősítésről szóló 5/1972. (V. 16.) NIM rendelet,

a technikusminősítésről szóló 18/1972. (XI. 17.) ÉVM rendelet,

a technikusminősítésről szóló 1/1972. (VI. 14.) KGM rendelet, továbbá

a műszaki szakközépiskolákban folyó technikus- és szakmunkásképzésről szóló 16/1984. (IX. 12.) MM rendelet alapján,

(41.) (21-0600) Villamosenergia-ipari technikus,

(36.) Épületvillamossági technikus,

(42.) Villamos gép és berendezési technikus,

(10.10) Erősáramú gép és készülék gyártó technikus
valamint az Országos Képzési Jegyzékről szóló 7/1993. (XII. 30.) MüM, 27/2001. (VII. 27.) OM, 37/2003. (XII. 27.) OM, illetve az 1/2006. (II. 17.) OM rendeletek alapján

52 5422 01 Elektrotechnikai technikus,

52 5422 02 Erősáramú elektronikai technikus,

52 5422 03 Villamos gép- és berendezési technikus,

07 5 3118 16 30 18 Villamos gép- és berendezési technikus,

54 522 01 0000 00 00 Erősáramú elektrotechnikus,

szakközépiskolai végzettséget igazoló bizonyítvány a következő bejegyzéssel:

villamos energiaipari munkák végzésére képesít,

villasmérnök, villamos üzemmérnök, mérnök tanár, műszaki tanár erősáramú szakon;

az oklevélben következő szakirányok (ágazatok) valamelyike szerepel:

villamos művek,

villamos gépek,

villamos energetika,

épületvillamosítás,

amennyiben csak a Villasmérnök végzettség került az oklevélben feltüntetésre és a villamos energetika szakirány nem állapítható meg, akkor a szakirányú előképzettséget a leckekönyvből (index) kell a következők szerint megállapítani.

Megfelelő az előképzettség, ha a villasmérnök a villamos energetika szakirány következő tantárgyaiból legalább kettőt úgy vett fel, hogy minimálisan 4 féléven keresztül legalább heti 2 óra előadáson és legalább 3 féléven keresztül heti 2 óra laborgyakorlaton vett részt, és/vagy minimálisan 14 kreditet teljesített a következő tárgyak valamelyikéből

Elosztó berendezések és védelmek

Védelmek és automatikák

Túláramvédelem

Kapcsolástechnika

Nagyfeszültségű technika és berendezések

Szigeteléstechika

Villamos művek

Villamosenergia-átvitel

Villamos energetika

Villamosenergia-ellátás

Villamos gépek és alkalmazások

Villamos energia kiefeszültségű készülékei

Villamos kapcsolókészülékek

Villamos készülékek

Energetikai villamos készülékek és berendezése

Villamosenergia-rendszerek üzeme és irányítása

Épületenergetika

Az 50. sorszámú Erőművi blokkgépész megnevezésű szakképesítés-ráépülés szakmai és vizsgakövetelménye

1. AZ ORSZÁGOS KÉPZÉSI JEGYZÉKBEN SZEREPLŐ ADATOK

1.1. A szakképesítés-ráépülés azonosító száma: 53 522 01

1.2. Szakképesítés-ráépülés megnevezése: Erőművi blokkgépész

1.3. Iskolai rendszerű szakképzésben a szakképzési évfolyamok száma: –

1.4. Iskolarendszeren kívüli szakképzésben az óraszám: 320-480

2. EGYÉB ADATOK

2.1.A képzés megkezdésének feltételei:

2.1.1. Iskolai előképzettség: érettségi végzettség

2.1.2. Bemeneti kompetenciák: –

2.2. Szakmai előképzettség: 52 522 01 Erőművi gépész és a 7. Egyebek fejezetben foglaltak

2.3. Előírt gyakorlat: 3 év

2.4. Egészségügyi alkalmassági követelmények: szükségesek

2.5. Pályaalkalmassági követelmények: –

2.6. Elméleti képzési idő aránya: 40%

2.7. Gyakorlati képzési idő aránya: 60%

2.8. Szintvizsga: –

2.9. Az iskolai rendszerű képzésben az összefüggő szakmai gyakorlat időtartama: –

3. PÁLYATÜKÖR

3.1. A szakképesítés-ráépüléssel legjellemzőbben betölthető munkakör(ök), foglalkozás(ok)

	A	B	C
3.1.1.	FEOR száma	FEOR megnevezése	A szakképesítés-ráépüléssel betölthető munkakör(ök)
3.1.2.	3151	Energetikai (erőművi) berendezés vezérlője	Erőművi blokkgépész

3.2. A szakképesítés-ráépülés munkaterületének rövid leírása:

Energetikai (erőművi) irányító központokon keresztül és szükség szerint helyszíni beavatkozással irányítja és felügyeli azokat a gépeket, berendezéseket, amelyek hő- vagy elektromos energia előállításához a fosszilis tüzelőanyagokat és/vagy biomasszát égetnek el.

A szakképesítés-ráépüléssel rendelkező képes:

- betartani/betartatni a munkabiztonsági, minőségbiztosítási és környezetvédelmi előírásokat
- az erőmű rendszereit, berendezéseit, eszközeit gazdaságosan és szakszerűen üzemeltetni, indítani, leállítani
- szerkezeti teljes körűen szemrevételezni, ellenőrizni az erőművi blokk fő- és segédberendezéseit és biztonsági berendezéseit
- a kezelési utasítás szerint üzemkész állapotba hozni az erőművi blokk berendezéseit
- erőműben gondoskodni a vízkémiai előírások betartásáról
- gondoskodni az erőművi blokk berendezéseinek működőképességéről
- a gyártó üzemeltetési és karbantartási utasításainak megfelelően gondoskodni a gépek működtetéséről
- folyamatosan meggyőződni az erőművi blokk irányítástechnikai és védelmi rendszerének működőképességéről
- gondoskodni a gépek indításának feltételeiről, az alapüzemi paraméterek meglétéről
- azonnal jelezni, és intézkedni, ha az erőművi blokk berendezések működésben vagy műszaki állapotában rendellenességet észlel
- figyelemmel kísérni a berendezések hatásfokát jelző paramétereket és elvégzi a szükséges üzemviteli ellenőrzéseket, védelmi próbákat
- a berendezések karbantartása előtt biztosítani a feltételek meglétét
- dokumentálni a végrehajtott munkát és a beavatkozásokat, helyszíni ellenőrzések adatait, a gyártók és az üzemeltető előírásai alapján

3.3. Kapcsolódó szakképesítések

	A	B	C
3.3.1.	A kapcsolódó szakképesítés, részsakképesítés, szakképesítés-ráépülés		
3.3.2.	azonosító száma	megnevezése	a kapcsolódás módja
3.3.3.	52 522 01	Erőművi gépész	szakképesítés

4. SZAKMAI KÖVETELMÉNYEK

	A	B
4.1.	A szakképesítés-ráépülésszakmai követelménymoduljainak az állam által elismert szakképesítések szakmai követelménymoduljairól szóló kormányrendelet szerinti	
4.2.	azonosító száma	megnevezése
4.3.	11097-12	Blokk üzemeltetése normál üzemi állapotban
4.4.	11098-12	Blokk üzemeltetése átmeneti állapotban

5. VIZSGÁZTATÁSI KÖVETELMÉNYEK

5.1. A komplex szakmai vizsgára bocsátás feltételei:

Az iskolarendszeren kívüli szakképzésben az 5.2. pontban előírt valamennyi modulzáró vizsga eredményes letétele.

5.2.A modulzáró vizsga vizsgatevékenysége és az eredményesség feltétele:

	A	B	C
5.2.1.	A szakképesítés-ráépülésszakmai követelménymoduljainak		
5.2.2.	azonosító száma	megnevezése	a modulzáró vizsga vizsgatevékenysége
5.2.3.	11097-12	Blokk üzemeltetése normál üzemi állapotban	írásbeli, gyakorlat
5.2.4.	11098-12	Blokk üzemeltetése átmeneti állapotban	írásbeli, gyakorlat

Egy szakmai követelménymodulhoz kapcsolódó modulzáró vizsga akkor eredményes, ha a modulhoz előírt feladat végrehajtása legalább 51%-osra értékelhető.

5.3. A komplex szakmai vizsga vizsgatevékenységei és vizsgafeladatai:

5.3.1. Gyakorlati vizsgatevékenység

A vizsgafeladat megnevezése: Erőművi blokkok üzemeltetésének végrehajtása

A vizsgafeladat ismertetése:

Blokk leállítás és visszaindulás fő lépései. Blokk le/felterhelés átmeneti teljesítményüzemben. Blokk karbantartásával kapcsolatos munkák. A blokk védelmi rendszereinek ellenőrzése és próbái. Blokk normál üzemvitele és paraméterek beállítása és ellenőrzése

A vizsgafeladat időtartama: 240 perc

A vizsgafeladat értékelési súlyaránya: 60%

5.3.2. Központi írásbeli vizsgatevékenység

A vizsgafeladat megnevezése: –

A vizsgafeladat ismertetése:–

A vizsgafeladat időtartama: –

A vizsgafeladat értékelési súlyaránya: –

5.3.3. Szóbeli vizsgatevékenység

A vizsgafeladat megnevezése: Erőművi blokkok üzemeltetése

A vizsgafeladat ismertetése:

A központilag összeállított tételsor a következő témaköröket tartalmazza:
Erőművi blokkok és a villamosenergia rendszer együttműködése
Blokk üzemeltetés gazdaságossága javításának lehetőségei
A magyar villamos energetikai rendszer felépítése és erőmű típusok, tartalékok
Erőművi blokkok működésének hatásági és környezetvédelmi feltételei
Erőművi blokk felépítése és működése
Erőművi blokk üzemeltetés, indítás fel/leterhelés, leállítás, üzemzavarok kezelése
Erőművi blokk hatásfokok, veszteségek, üzemeltetési paraméterek, teendők a gép hatásfokának helyreállítására
Erőművi blokk kezelők feladatai
Gyűjtősínes, blokk kapcsolású, kogenerációs és kombinált ciklusú erőművek
Magasabb szintű irányítástechnika rendszerek
Blokkok primer és szekunder szabályozása, ÜRIK rendszer
Erőművi biztonságtechnikai és környezetvédelmi ismeretek
Villamos telemechanikai rendszerek

A vizsgafeladat időtartama: 35 perc (felkészülési idő 20 perc, válaszadási idő 15 perc)

A vizsgafeladat értékelési súlyaránya: 40%

5.4. A vizsgatevékenységek szervezésére, azok vizsgaidőpontjaira, a vizsgaidőszakokra, a vizsgatevékenységek vizsgatételeire, értékelési útmutatóira és egyéb dokumentumaira, a vizsgán használható segédeszközökre vonatkozó részletes szabályok:

A szakképesítés-ráépüléssel kapcsolatos előírások az állami szakképzési és felnőttképzési szerv <http://www.munka.hu/> című weblapján érhetők el a Szak- és felnőttképzés Vizsgák menüpontjában

5.5. A szakmai vizsga értékelésének a szakmai vizsgaszabályzattól eltérő szempontjai: A gyakorlati vizsga igazodjon a megadott blokk menetrendhez.

6. ESZKÖZ- ÉS FELSZERELÉSI JEGYZÉK

	A
6.1.	A képzési és vizsgáztatási feladatok teljesítéséhez szükséges eszközök minimumát meghatározó eszköz- és felszerelési jegyzék
6.2.	Az energiaszolgáltatás technológiai megvalósításához szükséges blokk berendezések, technológiai rendszerek
6.3.	Kézi szerszámok
6.4.	Egyéni munkavédelmi felszerelés
6.5.	Elemes vagy akkumulátoros lámpák

7. EGYEBEK

7.1. Szakmai előképzettség: A 2.2. ponton kívül
52 522 06 0000 00 00 Erőművi kazángépész és
52 522 07 0000 00 00 Erőművi turbina gépész együttesen

Az 51. sorszámú Erőművi gépész megnevezésű szakképesítés szakmai és vizsgakövetelménye

1. AZ ORSZÁGOS KÉPZÉSI JEGYZÉKBEN SZEREPLŐ ADATOK

- 1.1. A szakképesítés azonosító száma: 52 522 01
- 1.2. Szakképesítés megnevezése: Erőművi gépész
- 1.3. Iskolai rendszerű szakképzésben a szakképzési évfolyamok száma: –
- 1.4. Iskolarendszeren kívüli szakképzésben az óraszám: 640-960

2. EGYÉB ADATOK

- 2.1. A képzés megkezdésének feltételei:
- 2.1.1. Iskolai előképzettség: érettségi végzettség
- 2.2. Szakmai előképzettség: -
- 2.3. Előírt gyakorlat: -
- 2.3. Előírt gyakorlat: –
- 2.4. Egészségügyi alkalmassági követelmények: szükségesek
- 2.5. Pályaalkalmassági követelmények: –
- 2.6. Elméleti képzési idő aránya: 40%
- 2.7. Gyakorlati képzési idő aránya: 60%
- 2.8. Szintvizsga: –
- 2.9. Az iskolai rendszerű képzésben az összefüggő szakmai gyakorlat időtartama: –

3. PÁLYATÜKÖR

- 3.1. A szakképesítéssel legjellemzőbben betölthető munkakör(ök), foglalkozás(ok)

	A	B	C
3.1.1.	FEOR száma	FEOR megnevezése	A szakképesítéssel betölthető munkakör(ök)
3.1.2.	3151	Energetikai (erőművi) berendezés vezérlője	Blokk-segédgépész
3.1.3.			Erőműgép berendezés kezelő
3.1.4.			Erőművi kazánkezelő
3.1.5.			Hőerőművi kazánkezelő (központi irányítótermi)
3.1.6.			Hőerőművi olajadagoló-kezelő (központi irányítótermi)
3.1.7.			Hőerőművi pakura(olaj)-állomás-kezelő (központi irányítótermi)
3.1.8.			Hőerőművi szénadagoló-kezelő (központi irányítótermi)
3.1.9.			Hőerőművi szénőrlőmalom-kezelő (központi irányítótermi)

- 3.2. A szakképesítés munkaterületének rövid leírása:
Energetikai (erőművi) irányító központokon keresztül és szükség szerint helyszíni beavatkozással irányítja és

felügyeli azokat a gépeket, berendezéseket, amelyek hő- vagy elektromos energia előállításához a fosszilis tüzelőanyagokat és biomasszát égetnek el kazánberendezésekben.

A szakképesítéssel rendelkező személy jogosult erőművi célból létesített gőzturbinák helyszíni és vezénylő központból való teljes körű, az adott gyártó utasításainak megfelelő való biztonságos üzemeltetésére, teljesítményszinttől függetlenül

A szakképesítéssel rendelkező képes:

- betartani/betartatni a munkabiztonsági, minőségbiztosítási és környezetvédelmi előírásokat
- az erőmű rendszereit, berendezéseit, eszközeit gazdaságosan és szakszerűen üzemeltetni, indítani, leállítani
- szerkezeti teljes körű szemrevételezni, ellenőrizni a kazán és gőzturбина fő- és segédberendezéseit és biztonsági berendezéseit
- a kezelési utasítás szerint üzemkész állapotba hozni a kazán és gőzturбина berendezéseit
- erőműben gondoskodni a vízkémiai előírások betartásáról
- gondoskodni a kazán és gőzturбина berendezéseinek működőképességéről
- a gyártó üzemeltetési és karbantartási utasításainak megfelelően gondoskodni a gépek működtetéséről
- folyamatosan meggyőződni a kazán és gőzturбина irányítástechnikai és védelmi rendszerének működőképességéről
- gondoskodni a gépek indításának feltételeiről, az alapüzemi paraméterek meglétéről
- azonnal jelezni, és intézkedik, ha a kazán és gőzturбина berendezések működésben vagy műszaki állapotában rendellenességet észlel
- figyelemmel kísérni a berendezések határfokát jelző paramétereket és elvégzi a szükséges üzemviteli ellenőrzéseket, védelmi próbákat
- a berendezések karbantartása előtt biztosítani a feltételek meglétét
- dokumentálni a végrehajtott munkát és a beavatkozásokat, helyszíni ellenőrzések adatait, a gyártók és az üzemeltető előírásai alapján

3.3. Kapcsolódó szakképesítések

	A	B	C
3.3.1.	A kapcsolódó szakképesítés, részsakképesítés, szakképesítés-ráépülés		
3.3.2.	azonosító száma	megnevezése	a kapcsolódás módja
3.3.3.	51 522 02	Erőművi kazángépész	részsakképesítés
3.3.4.	51 522 01	Erőművi gőzturбина gépész	részsakképesítés
3.3.5.	53 522 01	Erőművi blokkgépész	szakképesítés-ráépülés

4. SZAKMAI KÖVETELMÉNYEK

	A	B
4.1.	A szakképesítésszakmai követelménymoduljainak az állam által elismert szakképesítések szakmai követelménymoduljairól szóló kormányrendelet szerinti	
4.2.	azonosító száma	megnevezése
4.3.	11099-12	Erőművi gépek üzemeltetésének feltételei
4.4.	11100-12	Erőművi kazán ellenőrzése, üzembe helyezése és leállítása
4.5.	11101-12	Erőművi kazán üzemeltetése
4.6.	11102-12	Gőzturбина karbantartása, üzemzavar-elhárítás
4.7.	11445-12	Erőművi gőzturбина ellenőrzése, üzembe helyezése és leállítása
4.8.	11498-12	Foglalkoztatás I. (érettségire épülő képzések esetén)
4.9.	11499-12	Foglalkoztatás II.
4.10.	11500-12	Munkahelyi egészség és biztonság

5. VIZSGÁZTATÁSI KÖVETELMÉNYEK

5.1. A komplex szakmai vizsgára bocsátás feltételei:

Az iskolarendszeren kívüli szakképzésben az 5.2. pontban előírt valamennyi modulzáró vizsga eredményes letétele.

5.2.A modulzáró vizsga vizsgatevékenysége és az eredményesség feltétele:

	A	B	C
5.2.1.	A szakképesítésszakmai követelménymoduljainak		
5.2.2.	azonosító száma	megnevezése	a modulzáró vizsga vizsgatevékenysége
5.2.3.	11099-12	Erőművi gépek üzemeltetésének feltételei	írásbeli
5.2.4.	11100-12	Erőművi kazán ellenőrzése, üzembe helyezése és leállítása	írásbeli, gyakorlati
5.2.5.	11101-12	Erőművi kazán üzemeltetése	írásbeli, gyakorlati
5.2.6.	11102-12	Gőzturbina karbantartása, üzemzavar-elhárítás	írásbeli, gyakorlati
5.2.7.	11445-12	Erőművi gőzturbina ellenőrzése, üzembe helyezése és leállítása	írásbeli, gyakorlati
5.2..8.	11498-12	Foglalkoztatás I. (érettségire épülő képzések esetén)	írásbeli
5.2.9.	11499-12	Foglalkoztatás II.	írásbeli
5.2.10.	11500-12	Munkahelyi egészség és biztonság	írásbeli

Egy szakmai követelménymodulhoz kapcsolódó modulzáró vizsga akkor eredményes, ha a modulhoz előírt feladat végrehajtása legalább 51%-osra értékelhető.

5.3. A komplex szakmai vizsga vizsgatevékenységei és vizsgafeladatai:

5.3.1. Gyakorlati vizsgatevékenység

I.A) A vizsgafeladat megnevezése:
Erőművi kazán üzemeltetése

A vizsgafeladat ismertetése:
Erőművi kazán üzemeltetési feltételeinek beállítása, az indítási és leállítási állapotok meghatározása. Vízgőz útvonalak kijelölése, paraméterek meghatározása, ellenőrzése. Tüzelőanyag ellátás biztosítása. A szükséges segédberendezések darabszámának és üzemállapotának beállítása.

A vizsgafeladat időtartama: 240 perc
A vizsgafeladat értékelési súlyaránya: 30 %

I:B) A vizsgafeladat megnevezése:
Erőművi gőzturbina üzemeltetése

A vizsgafeladat ismertetése:
Erőművi gőzturbina indításnak előkészítése, helyszíni ellenőrzés lépései, szükséges segédrendszerek indítási sorrendje, indításhoz szükséges alap üzemi paraméterek. Főgőz és újrahevített gőzrendszer és megkerülő rendszerek biztosítása, védelmi és vezérlőrendszer működőképességének ellenőrzése, gőzturbina indítása. Gépegység felfuttatása, kapcsolása a villamos hálózatra, felterhelés, üzemi paraméterek biztosítása. Berendezések, segédrendszerek üzemi állapota. Kondenzátor, hűtővíz rendszer. Turbina paraméterei. Kenőolaj, hűtővíz, kondenzvíz szerepe. Üzembiztonság: Rendellenes üzemenetek felismerése, jellemző gőzturbina-védelmek, gőzturbina gépész feladatai üzemzavaros esetekben. Gőzturbina karbantartási feladatai.

A vizsgafeladat időtartama: 240 perc
A vizsgafeladat értékelési súlyaránya: 30 %

5.3.2. Központi írásbeli vizsgatevékenység

A vizsgafeladat megnevezése: –

A vizsgafeladat ismertetése:–

A vizsgafeladat időtartama: –

A vizsgafeladat értékelési súlyaránya: –

5.3.3. Szóbeli vizsgatevékenység

II.A) A vizsgafeladat megnevezése:

Erőművi kazán üzemeltetése

A vizsgafeladat ismertetése:

A központilag összeállított tételsor a következő témaköröket tartalmazza:

Hőenergetika alapjai

Víz-gőz állapotjelzők

Víz- gőztermelés elmélete

Villamos energetikai alapismeretek

Mérés-, szabályozás- és irányítástechnika

Kazán biztonsági és tűzvédelmi ismeretek

Kazán felépítése, szerkezete

Kazán kiszolgáló és segédberendezések

Kazánüzemeltetés, indulási és leállási állapot

Kazán hatásfok, kazán veszteségek

Kezelőszemélyzet feladatai kazánüzemeltetés esetén

A vizsgafeladat időtartama: 35 perc (felkészülési idő 20 perc, válaszadási idő 15 perc)

A vizsgafeladat értékelési súlyaránya: 20%

II:B) A vizsgafeladat megnevezése:

Erőművi gőzturbina üzemeltetése

A vizsgafeladat ismertetése:

A központilag összeállított tételsor a következő témaköröket tartalmazza:

Hőenergetika alapjai

Villamos energetikai alapismeretek

Gőzturbinák felépítése és működése, turbinalapátok típusai, sebességi háromszögek

Gőzturbina üzemeltetés, indítás fel/leterhelés, leállítás, üzemzavarok kezelése

Gőzturbina hatásfokok, veszteségek, üzemeltetési paraméterek, teendők a gép hatásfokának helyreállítására

Gőzturbina kezelők feladatai

Gőzturbinás gyűjtősínes, kogenerációs és kombinált ciklusú erőművek

Mérés-, szabályozás- és irányítástechnika

Vegyészeti ismeretek, kenőolajok típusai

Erőművi biztonságtechnikai és környezetvédelmi ismeretek

A vizsgafeladat időtartama: 35 perc (felkészülési idő 20 perc, válaszadási idő 15 perc)

A vizsgafeladat értékelési súlyaránya: 20 %

5.4. A vizsgatevékenységek szervezésére, azok vizsgaidőpontjaira, a vizsgaidőszakokra, a vizsgatevékenységek vizsgatételeire, értékelési útmutatóira és egyéb dokumentumaira, a vizsgán használható segédeszközökre vonatkozó részletes szabályok:

A szakképesítéssel kapcsolatos előírások az állami szakképzési és felnőttképzési szerv <http://www.munka.hu/> című weblapján érhetők el a Szak- és felnőttképzés Vizsgák menüpontjában

5.5. A szakmai vizsga értékelésének a szakmai vizsgaszabályzattól eltérő szempontjai: –

6. ESZKÖZ- ÉS FELSZERELÉSI JEGYZÉK

	A
--	---

6.1.	A képzési és vizsgáztatási feladatok teljesítéséhez szükséges eszközök minimumát meghatározó eszköz- és felszerelési jegyzék
6.2.	Gőzkazán és segédberendezései
6.3.	Gőzturbina és segédberendezései
6.4.	Kézi szerszámok
6.5.	Egyéni munkavédelmi felszerelés
6.6.	Elemes vagy akkumulátoros lámpák

7. EGYEBEK

Az 52. sorszámú Erőművi gőzturbina gépész megnevezésű részszakképesítés szakmai és vizsgakövetelménye

1. AZ ORSZÁGOS KÉPZÉSI JEGYZÉKBEN SZEREPLŐ ADATOK

- 1.1. A részszakképesítés azonosító száma: 51 522 01
- 1.2. Részszakképesítés megnevezése: Erőművi gőzturbina gépész
- 1.3. Iskolai rendszerű szakképzésben a szakképzési évfolyamok száma: -
- 1.4. Iskolarendszeren kívüli szakképzésben az óraszám: 320-480

2. EGYÉB ADATOK

- 2.1. A képzés megkezdésének feltételei:
- 2.1.1. Iskolai előképzettség: érettségi végzettség
- 2.1.2. Bemeneti kompetenciák: -
- 2.2. Szakmai előképzettség: -
- 2.3. Előírt gyakorlat:
- 2.4. Egészségügyi alkalmassági követelmények: szükségesek
- 2.5. Pályaalkalmassági követelmények: –
- 2.6. Elméleti képzési idő aránya: 40 %
- 2.7. Gyakorlati képzési idő aránya: 60 %
- 2.8. Szintvizsga: –
- 2.9. Az iskolai rendszerű képzésben az összefüggő szakmai gyakorlat időtartama:

3. PÁLYATÜKÖR

- 3.1. A részszakképesítéssel legjellemzőbben betölthető munkakör(ök), foglalkozás(ok)

	A	B	C
3.1.1.	FEOR száma	FEOR megnevezése	A részszakképesítéssel betölthető munkakör(ök)
3.1.2.	8321	Energetikai gép kezelője	Erőművi gőzturbina gépész

3.2. A részszakképesítés munkaterületének rövid leírása:

A szakképesítéssel rendelkező személy jogosult erőművi célból létesített gőzturbinák helyszíni és vezénylő központból való teljes körű, az adott gyártó utasításainak megfelelő való biztonságos üzemeltetésére, teljesítményszinttől függetlenül.

A részszakképesítéssel rendelkező képes:

- betartani/betartatni a munkabiztonsági és környezetvédelmi előírásokat
- a gőzturbina rendszereit, segédberendezéseit, kapcsolódó eszközeit gazdaságosan és szakszerűen üzemeltetni
- gondoskodni a gőzturbina és segédberendezéseinek működőképességéről
- a gyártó üzemeltetési és karbantartási utasításainak megfelelően gondoskodni a gép működtetéséről
- folyamatosan meggyőződni a gőzturbina irányítástechnikai és védelmi rendszerének működőképességéről
- gondoskodni a gép indításának feltételeiről, az alapüzemi paraméterek meglétéről
- azonnal jelezni, és intézkedni, ha a gőzturbina vagy segédberendezéseinek működésében vagy műszaki állapotában rendellenességet észlel
- figyelemmel kísérni a gép hatásfokát jelző paramétereket és elvégzi a szükséges üzemviteli ellenőrzéseket, védelmi próbákat
- a gép karbantartása előtt biztosítani a feltételek meglétét
- dokumentálni a végrehajtott munkát és a beavatkozásokat, helyszíni ellenőrzések adatait, a gyártó és az üzemeltető előírásai alapján

3.3. Kapcsolódó szakképesítések

	A	B	C
3.3.1.	A kapcsolódó szakképesítés, részszakképesítés, szakképesítés-ráépülés		
3.3.2.	azonosító száma	megnevezése	a kapcsolódás módja
3.3.3.	52 522 01	Erőművi gépész	szakképesítés

4. SZAKMAI KÖVETELMÉNYEK

	A	B
4.1.	A részszakképesítés szakmai követelménymoduljainak az állam által elismert szakképesítések szakmai követelménymoduljairól szóló kormányrendelet szerinti	
4.2.	azonosító száma	megnevezése
4.3.	11099-12	Erőművi gépek üzemeltetésének feltételei
4.4.	11445-12	Erőművi gőzturbina ellenőrzése, üzembe helyezése és leállítása
4.5.	11102-12	Gőzturbina karbantartása, üzemzavar-elhárítás

5. VIZSGÁZTATÁSI KÖVETELMÉNYEK

5.1. A komplex szakmai vizsgára bocsátás feltételei:

Az iskolarendszeren kívüli szakképzésben az 5.2. pontban előírt valamennyi modulzáró vizsga eredményes letétele.

5.2.A modulzáró vizsga vizsgatevékenysége és az eredményesség feltétele:

	A	B	C
5.2.1.	A részszakképesítés szakmai követelménymoduljainak		
5.2.2.	azonosító száma	megnevezése	a modulzáró vizsga vizsgatevékenysége
5.2.3.	11099-12	Erőművi gépek üzemeltetésének feltételei	írásbeli
5.2.4.	11445-12	Erőművi gőzturbina ellenőrzése, üzembe helyezése és leállítása	írásbeli, gyakorlat
5.2.5.	11102-12	Gőzturbina karbantartása, üzemzavar-elhárítás	írásbeli, gyakorlat

Egy szakmai követelménymodulhoz kapcsolódó modulzáró vizsga akkor eredményes, ha a modulhoz előírt feladat végrehajtása legalább 51%-osra értékelhető.

5.3. A komplex szakmai vizsga vizsgatevékenységei és vizsgafeladatai:

5.3.1. Gyakorlati vizsgatevékenység

A vizsgafeladat megnevezése: Erőművi gőzturbina üzemeltetése

A vizsgafeladat ismertetése:

Erőművi gőzturbina indításnak előkészítése, helyszíni ellenőrzés lépései, szükséges segédrendszerek indítási sorrendje, indításhoz szükséges alap üzemi paraméterek. Főgőz és újrahevített gőzrendszer és megkerülő rendszerek biztosítása, védelmi és vezérlőrendszer működőképességének ellenőrzése, gőzturbina indítása. Gépegység felfuttatása, kapcsolása a villamos hálózatra, felterhelés, üzemi paraméterek biztosítása. Berendezések, segédrendszerek üzemi állapota. Kondenzátor, hűtővíz rendszer. Turbina paraméterei. Kenőolaj, hűtővíz, kondenzvíz szerepe. Üzembiztonság Rendellenes üzemmenetek felismerése, jellemző gőzturbina-védelmek, gőzturbina gépész feladatai üzemzavaros esetekben. Gőzturbina karbantartási feladatai.

A vizsgafeladat időtartama: 240 perc

A vizsgafeladat értékelési súlyaránya: 60 %

5.3.2. Központi írásbeli vizsgatevékenység

A vizsgafeladat megnevezése: –

A vizsgafeladat ismertetése: –

A vizsgafeladat időtartama: –

A vizsgafeladat értékelési súlyaránya: –

5.3.3. Szóbeli vizsgatevékenység

A vizsgafeladat megnevezése: Erőművi gőzturbina üzemeltetése

A vizsgafeladat ismertetése:

A központilag összeállított tételsor a következő témaköröket tartalmazza:

Hőenergetika alapjai

Villamos energetikai alapismeretek

Gőzturbinák felépítése és működése, turbinalapátok típusai, sebességi háromszögek

Gőzturbina üzemeltetés, indítás fel/leterhelés, leállítás, üzemzavarok kezelése

Gőzturbina hatásfokok, veszteségek, üzemeltetési paraméterek, teendők a gép hatásfokának helyreállítására

Gőzturbina kezelők feladatai

Gőzturbinás gyűjtősínes, kogenerációs és kombinált ciklusú erőművek

Mérés-, szabályozás- és irányítástechnika

Vegyészeti ismeretek, kenőolajok típusai

Erőművi biztonságtechnikai és környezetvédelmi ismeretek

A vizsgafeladat időtartama: 35 perc (felkészülési idő 20 perc)

A vizsgafeladat értékelési súlyaránya: 40 %

5.4. A vizsgatevékenységek szervezésére, azok vizsgaidőpontjaira, a vizsgaidőszakokra, a vizsgatevékenységek vizsgatételeire, értékelési útmutatóira és egyéb dokumentumaira, a vizsgán használható segédeszközökre vonatkozó részletes szabályok:

A részszakképesítéssel kapcsolatos előírások az állami szakképzési és felnőttképzési szerv <http://www.munka.hu/> című weblapján érhetők el a Szak- és felnőttképzés Vizsgák menüpontjában

5.5. A szakmai vizsga értékelésének a szakmai vizsgaszabályzattól eltérő szempontjai: –

6. ESZKÖZ- ÉS FELSZERELÉSI JEGYZÉK

	A
6.1.	A képzési és vizsgáztatási feladatok teljesítéséhez szükséges eszközök minimumát meghatározó eszköz- és felszerelési jegyzék
6.2.	Gőzturbina és segédberendezései
6.3.	Kézi szerszámok
6.4.	Egyéni munkavédelmi felszerelés
6.5.	Elemes vagy akkumulátoros lámpák

7. EGYEBEK

Az 53. sorszámú Erőművi kazángépész megnevezésű részszakképesítés szakmai és vizsgakövetelménye

1. AZ ORSZÁGOS KÉPZÉSI JEGYZÉKBEN SZEREPLŐ ADATOK

- 1.1. A részszakképesítés azonosító száma: 51 522 02
- 1.2. Részszakképesítés megnevezése: Erőművi kazángépész
- 1.3. Iskolai rendszerű szakképzésben a szakképzési évfolyamok száma:
- 1.4. Iskolarendszeren kívüli szakképzésben az óraszám: 320-480

2. EGYÉB ADATOK

- 2.1. A képzés megkezdésének feltételei:
 - 2.1.1. Iskolai előképzettség: érettségi végzettség
 - 2.1.2. Bemeneti kompetenciák: –
- 2.2. Szakmai előképzettség: -
- 2.3. Előírt gyakorlat: -
- 2.4. Egészségügyi alkalmassági követelmények: vannak
- 2.5. Pályaalkalmassági követelmények: -
- 2.6. Elméleti képzési idő aránya: 40%
- 2.7. Gyakorlati képzési idő aránya: 60%
- 2.8. Szintvizsga: –
- 2.9. Az iskolai rendszerű képzésben az összefüggő szakmai gyakorlat időtartama:

3. PÁLYATÜKÖR

- 3.1. A részszakképesítéssel legjellemzőbben betölthető munkakör(ök), foglalkozás(ok)

	A	B	C
--	---	---	---

3.1.1.	FEOR száma	FEOR megnevezése	A részsakképesítéssel betölthető munkakör(ök)
3.1.2.	3151	Energetikai (erőművi) berendezés vezérlője	Blokk-segédgépész
3.1.3.			Erőműgép berendezés kezelő
3.1.4.			Erőművi kazánkezelő
3.1.5.			Hőerőművi kazánkezelő (központi irányítótermi)
3.1.6.			Hőerőművi olajadagoló-kezelő (központi irányítótermi)
3.1.7.			Hőerőművi pakura(olaj)-állomás-kezelő (központi irányítótermi)
3.1.8.			Hőerőművi szénadagoló-kezelő (központi irányítótermi)
3.1.9.			Hőerőművi szénőrlőmalom-kezelő (központi irányítótermi)

3.2. A részsakképesítés munkaterületének rövid leírása:

Energetikai (erőművi) irányító központokon keresztül és szükség szerint helyszíni beavatkozással irányítja és felügyeli azokat a gépeket, berendezéseket, amelyek hő- vagy elektromos energia előállításához a fosszilis tüzelőanyagokat és biomasszát égetnek el kazánberendezésekben.

A részsakképesítéssel rendelkező képes:

- betartani/betartatni a munkabiztonsági és környezetvédelmi előírásokat
- az erőmű rendszereit, berendezéseit, eszközeit gazdaságosan és szakszerűen üzemeltetni, indítani, leállítani
- szerkezetileg teljes körűen szemrevételezni, ellenőrizni a kazánt, segédberendezéseit és biztonsági berendezéseit
- a kezelési utasítás szerinti állapotba hozni a kazán szerelvényeit
- meggyőződni a kazán irányítástechnikai rendszerének működőképességéről
- üzemkész állapotba hozni a füstgáz rendszert (csappantyúk, ventilátorok, csatornák)
- ellenőrizni, ellenőriztetni a kazán töltéséhez a víz előírt minőségét
- dokumentálni a végrehajtott munkát és a beavatkozásokat

3.3. Kapcsolódó szakképesítések

	A	B	C
3.3.1.	A kapcsolódó szakképesítés, részsakképesítés, szakképesítés-ráépülés		
3.3.2.	azonosító száma	megnevezése	a kapcsolódás módja
3.3.3.	52 522 01	Erőművi gépész	szakképesítés

4. SZAKMAI KÖVETELMÉNYEK

	A	B
4.1.	A részsakképesítés szakmai követelménymoduljainak az állam által elismert szakképesítések szakmai követelménymoduljairól szóló kormányrendelet szerinti	
4.2.	azonosító száma	megnevezése
4.3.	11099-12	Erőművi gépek üzemeltetésének feltételei
4.4.	11100-12	Erőművi kazán ellenőrzése, üzembe helyezése és leállítása
4.5.	11101-12	Erőművi kazán üzemeltetése

5. VIZSGÁZTATÁSI KÖVETELMÉNYEK

5.1. A komplex szakmai vizsgára bocsátás feltételei:

Az iskolarendszeren kívüli szakképzésben az 5.2. pontban előírt valamennyi modulzáró vizsga eredményes letétele.

Az iskolai rendszerű szakképzésben az évfolyamok eredményes teljesítését igazoló, a szakképzési kerettantervben meghatározott tantárgyakat tartalmazó bizonyítvány, amely egyenértékű a

követelménymodulhoz rendelt modulzáró vizsgák eredményesletételével.

5.2.A modulzáró vizsga vizsgatevékenysége és az eredményesség feltétele:

	A	B	C
5.2.1.	A részsakképesítés szakmai követelménymoduljainak		
5.2.2.	azonosító száma	megnevezése	a modulzáró vizsga vizsgatevékenysége
5.2.3.	11099-12	Erőművi gépek üzemeltetésének feltételei	írásbeli
5.2.4.	11100-12	Erőművi kazán ellenőrzése, üzembe helyezése és leállítása	írásbeli, gyakorlat
5.2.5.	11101-12	Erőművi kazán üzemeltetése	írásbeli, gyakorlat

Egy szakmai követelménymodulhoz kapcsolódó modulzáró vizsga akkor eredményes, ha a modulhoz előírt feladat végrehajtása legalább 51%-osra értékelhető.

5.3. A komplex szakmai vizsga vizsgatevékenységei és vizsgafeladatai:

5.3.1. Gyakorlati vizsgatevékenység

A vizsgafeladat megnevezése: Erőművi kazán üzemeltetése

A vizsgafeladat ismertetése:

Erőművi kazán üzemeltetési feltételeinek beállítása, az indítási és leállítási állapotok meghatározása. Víz-gőz útvonalak kijelölése, paraméterek meghatározása, ellenőrzése. Tüzelőanyag ellátás biztosítása. A szükséges segédberendezések darabszámának és üzemállapotának beállítása.

A vizsgafeladat időtartama: 240 perc

A vizsgafeladat értékelési súlyaránya: 60 %

5.3.2. Központi írásbeli vizsgatevékenység

A vizsgafeladat megnevezése: –

A vizsgafeladat ismertetése: –

A vizsgafeladat időtartama: –

A vizsgafeladat értékelési súlyaránya: –

5.3.3. Szóbeli vizsgatevékenység

A vizsgafeladat megnevezése: Erőművi kazán üzemeltetése

A vizsgafeladat ismertetése:

A központilag összeállított tételsor a következő témaköröket tartalmazza:

Hőenergetika alapjai

Víz-gőz állapotjelzők

Víz- gőztermelés elmélete

Villamos energetikai alapismeretek

Mérés-, szabályozás- és irányítástechnika

Kazán biztonsági és tűzvédelmi ismeretek

Kazán felépítése, szerkezete

Kazán kiszolgáló és segédberendezések

Kazánüzemeltetés, indulási és leállási állapot

Kazán hatásfok, kazán veszteségek

Kezelőszemélyzet feladatai kazánüzemeltetés esetén

A vizsgafeladat időtartama: 35 perc (felkészülési idő 20 perc)

A vizsgafeladat értékelési súlyaránya: 40%

5.4. A vizsgatevékenységek szervezésére, azok vizsgaidőpontjaira, a vizsgaidőszakokra, a vizsgatevékenységek vizsgatételeire, értékelési útmutatóira és egyéb dokumentumaira, a vizsgán használható segédeszközökre vonatkozó részletes szabályok:

A részszakképesítéssel kapcsolatos előírások az állami szakképzési és felnőttképzési szerv <http://www.munka.hu/> című weblapján érhetők el a Szak- és felnőttképzés Vizsgák menüpontjában

5.5. A szakmai vizsga értékelésének a szakmai vizsgaszabályzattól eltérő szempontjai: –

6. ESZKÖZ- ÉS FELSZERELÉSI JEGYZÉK

	A
6.1.	A képzési és vizsgáztatási feladatok teljesítéséhez szükséges eszközök minimumát meghatározó eszköz- és felszerelési jegyzék
6.2.	Gőzkazán és segédberendezései
6.3.	Kézi szerszámok
6.4.	Egyéni munkavédelmi felszerelés
6.5.	Elemes vagy akkumulátoros lámpák

7. EGYEBEK

Az 54. sorszámú Erősáramú berendezések felülvizsgálója megnevezésű szakképesítés-ráépülés szakmai és vizsgakövetelménye

1. AZ ORSZÁGOS KÉPZÉSI JEGYZÉKBEN SZEREPLŐ ADATOK

- 1.1. A szakképesítés-ráépülés azonosító száma: 35 522 02
- 1.2. Szakképesítés-ráépülés megnevezése: Erősáramú berendezések felülvizsgálója
- 1.3. Iskolai rendszerű szakképzésben a szakképzési évfolyamok száma: –
- 1.4. Iskolarendszeren kívüli szakképzésben az óraszám: 400-600

2. EGYÉB ADATOK

- 2.1. A képzés megkezdésének feltételei: –
 - 2.1.1. Iskolai előképzettség: –
 - 2.1.2. Bemeneti kompetenciák: –
- 2.2. Szakmai előképzettség: 34 522 04 Villanyszerelő, és a 7. Egyebek fejezetben foglaltak
- 2.3. Előírt gyakorlat: 3 év erősáramú szakmai gyakorlat, az előírt szakmai végzettség megszerzését követően
- 2.4. Egészségügyi alkalmassági követelmények: szükségesek
- 2.5. Pályaalkalmassági követelmények: –
- 2.6. Elméleti képzési idő aránya: 90%

2.7. Gyakorlati képzési idő aránya: 10%

2.8. Szintvizsga: –

2.9. Az iskolai rendszerű képzésben az összefüggő szakmai gyakorlat időtartama: –

3. PÁLYATÜKÖR

3.1. A szakképesítés-ráépüléssel legjellemzőbben betölthető munkakör(ök), foglalkozás(ok)

	A	B	C
3.1.1.	FEOR száma	FEOR megnevezése	A szakképesítés-ráépüléssel betölthető munkakör(ök)
3.1.2.	7524	Épületvillamossági szerelő, villanszerelő	Erősáramú berendezések felülvizsgálója

3.2. A szakképesítés-ráépülés munkaterületének rövid leírása:

Erősáramú villamos berendezések szabvány szerinti kialakításának, megfelelő műszaki állapotának szemrevételezéses és műszeres ellenőrzése, az ellenőrzés eredményének dokumentálása

A szakképesítés-ráépüléssel rendelkező képes:

- hatályos jogszabály szerint felülvizsgálni az erősáramú villamos berendezést
- ellenőrizni, megvizsgálni az előírt dokumentációk meglétét, és azokat a felülvizsgálatban felhasználni (tűzveszélyességi osztályba sorolás, áramköri rajzok, érintésvédelmi minősítő iratok, villámvédelmi minősítő iratok, Ex és CE bizonylatok)
- villamos berendezést tűzveszélyességi osztályba sorolással, az érvényes szabványokkal összevetni
- általános védőintézkedéseket ellenőrizni
- energiaellátó berendezéseket és elosztóhálózatot ellenőrizni
- épületek és helyiségek villamos berendezését felülvizsgálni
- vezetékhálózatok szigetelési ellenállását mérni
- hiány esetén áramköri rajzokat felvételezni
- hiány esetén – tájékoztató jelleggel – helyiséget, szabadteret tűzveszélyességi osztályba sorolni
- áramköri rajzok alapján túláramvédelmet értékelni
- hibákat tár fel, azokat minősíteni
- mérési eredményeket jegyzőkönyvben rögzíteni, értékelni

felülvizsgálatot dokumentál, minősítő iratot készíteni

3.3. Kapcsolódó szakképesítések

	A	B	C
3.3.1.	A kapcsolódó szakképesítés, részsakképesítés, szakképesítés-ráépülés		
3.3.2.	azonosító száma	megnevezése	a kapcsolódás módja
3.3.3.	34 522 04	Villanszerelő	szakképesítés

4. SZAKMAI KÖVETELMÉNYEK

	A	B
4.1.	A szakképesítés-ráépülés szakmai követelménymoduljainak az állam által elismert szakképesítések szakmai követelménymoduljairól szóló kormányrendelet szerinti	
4.2.	azonosító száma	megnevezése
4.3.	11268-12	Erősáramú berendezések szabványossági felülvizsgálata

5. VIZSGÁZTATÁSI KÖVETELMÉNYEK

5.1. A komplex szakmai vizsgára bocsátás feltételei:

Az iskolarendszeren kívüli szakképzésben az 5.2. pontban előírt valamennyi modulzáró vizsga eredményes letétele.

5.2.A modulzáró vizsga vizsgatevékenysége és az eredményesség feltétele:

	A	B	C
5.2.1.	A szakképesítés-ráépülés szakmai követelménymoduljainak		
5.2.2.	azonosító száma	megnevezése	a modulzáró vizsga vizsgatevékenysége
5.2.3.	11268-12	Erősáramú berendezések szabványossági felülvizsgálata	írásbeli

Egy szakmai követelménymodulhoz kapcsolódó modulzáró vizsga akkor eredményes, ha a modulhoz előírt feladat végrehajtása legalább 51%-osra értékelhető.

5.3. A komplex szakmai vizsga vizsgatevékenységei és vizsgafeladatai:

5.3.1. Gyakorlati vizsgatevékenység

A vizsgafeladat megnevezése: Erősáramú berendezések felülvizsgálata

A vizsgafeladat ismertetése:

- Energiaellátó berendezéseket és elosztóhálózatot ellenőrzi
- Épületek és helyiségek villamos berendezését felülvizsgálja
- Hibákat tár fel, azokat minősíti
- Áramköri rajzokat felvételez
- Túláramvédelmet értékeli
- Vezetékhálózatok szigetelési ellenállását méri
- Mérési eredményeket jegyzőkönyvben rögzíti, értékeli
- Felülvizsgálatot dokumentál, minősítő iratot készít

A vizsgafeladat időtartama: 45 perc

A vizsgafeladat értékelési súlyaránya: 20%

5.3.2. Központi írásbeli vizsgatevékenység

A vizsgafeladat megnevezése: Erősáramú berendezések felülvizsgálata tesztfeladat

A vizsgafeladat ismertetése:

- A szakterületet érintő hatályos jogszabályok
- A szakterület érvényes és visszavont szabványai
- Teljesítménymérések, szigetelési ellenállás mérése
- Tűz- és robbanásveszélyesség
- A felülvizsgálati rendszer és a felülvizsgálati eljárás
- Felülvizsgálati dokumentáció, a minősítő irat
- Villamos hálózatok felépítése

A vizsgafeladat időtartama: 30 perc

A vizsgafeladat értékelési súlyaránya: 40%

5.3.3. Szóbeli vizsgatevékenység

A vizsgafeladat megnevezése: Erősáramú berendezések felülvizsgálata

A vizsgafeladat ismertetése:

- A szakterületet érintő hatályos jogszabályok
- A szakterület érvényes és visszavont szabványai
- Teljesítménymérések, szigetelési ellenállás mérése
- Tűz- és robbanásveszélyesség
- A felülvizsgálati rendszer és a felülvizsgálati eljárás
- Felülvizsgálati dokumentáció, a minősítő irat
- Villamos hálózatok felépítése
- Műszaki dokumentáció olvasása, értelmezése, készítése
- Villamos anyagok, szerelvények, berendezések ismerete
- Villamos célműszerek használata

Villamos mérések

A vizsgafeladat időtartama: 30 perc (felkészülési idő: 15 perc, válaszadási idő: 15 perc)

A vizsgafeladat értékelési súlyaránya: 40 %

5.4. A vizsgatevékenységek szervezésére, azok vizsgaidőpontjaira, a vizsgaidőszakokra, a vizsgatevékenységek vizsgatételeire, értékelési útmutatóira és egyéb dokumentumaira, a vizsgán használható segédeszközökre vonatkozó részletes szabályok:

A szakképesítés-ráépüléssel kapcsolatos előírások az állami szakképzési és felnőttképzési szerv <http://www.munka.hu/> című weblapján érhetők el a Szak- és felnőttképzés Vizsgák menüpontjában

5.5. A szakmai vizsga értékelésének a szakmai vizsgaszabályzattól eltérő szempontjai: –

6. ESZKÖZ- ÉS FELSZERELÉSI JEGYZÉK

	A
6.1.	A képzési és vizsgáztatási feladatok teljesítéséhez szükséges eszközök minimumát meghatározó eszköz- és felszerelési jegyzék
6.2.	Villanyszerelő kéziszerszámok
6.3.	Villamos mérőműszerek
6.4.	Informatikai és adatrögzítő eszközök
6.5.	Jogszabály gyűjtemény
6.6.	Formanyomtatványok

7. EGYEBEK

A szakmai vizsgarészek alóli felmentés feltételei:

A III. Szóbeli vizsgatevékenység alól mentesülhet az a vizsgázó, aki a I. írásbeli vizsgarész Megoldásban meghatározott minimális pontszámát teljesíti, és a „fakultatív feladatok”-at hibátlanul megoldja.

A II. Szakképesítéshez kapcsolódó további jellemző adatok fejezetben a szakmai előképzettségként feltüntetett villanyszerelő, illetve középfokú vagy felsőfokú erősáramú végzettségnek a következők fogadhatók el:

Villanyszerelő:

a helyi ipari tanulóképzésről szóló 1/1956. (VII. 24.) VKGM rendelet,

az ipari (műszaki), mezőgazdasági és kereskedelmi tanuló, valamint a tanulóviszonyban nem álló dolgozók szakmunkásvizsgájáról szóló 2/1959. (IV. 10.) MüM rendelet, a szakmunkásképzésről szóló 1969. évi VI. törvény végrehajtásáról szóló 13/1969. (XII. 30.) MüM rendelet, továbbá a szakközépiskolákban és a szakmunkásképző iskolákban oktatható szakokról, illetőleg szakmákról szóló 18/1986. (VIII. 26.) MM rendelet alapján,

625 számú Villanyszerelő,

503 számú Villanyszerelő,

505 számú Villanyszerelő leágazásai

505-1 Erősáramú berendezés-szerelő,

505-2 Épületvillamossági szerelő,

505-3 Vasút villamossági szerelő,

505-4 Villamoshálózat-szerelő,

506 számú Általános Villanyszerelő,

valamint az Országos Képzési Jegyzékről szóló 7/1993. (XII. 30.) MüM, 27/2001. (VII. 27.) OM, 37/2003. (XII. 27.) OM, illetve az 1/2006. (II. 17.) OM rendeletek alapján

07 2 7624 02 31 17 számú Villanyszerelő,

33 5216 03 számú Villanyszerelő,

33 522 04 1000 00 00 számú Villanyszerelő

a technikusminősítésről szóló 5/1972. (V. 16.) NIM rendelet,

a technikusminősítésről szóló 18/1972. (XI. 17.) ÉVM rendelet,

a technikusminősítésről szóló 1/1972. (VI. 14.) KGM rendelet, továbbá

a műszaki szakközépiskolákban folyó technikus- és szakmunkásképzésről szóló 16/1984. (IX. 12.) MM rendelet alapján,

- (41.) (21-0600) Villamosenergia-ipari technikus,
- (36.) Épületvillamossági technikus,
- (42.) Villamos gép és berendezési technikus,
- (10.10) Erősáramú gép és készülék gyártó technikus

valamint az Országos Képzési Jegyzékről szóló 7/1993. (XII. 30.) MüM, 27/2001. (VII. 27.) OM, 37/2003. (XII. 27.) OM, illetve az 1/2006. (II. 17.) OM rendeletek alapján

- 52 5422 01 Elektrotechnikai technikus,
- 52 5422 02 Erősáramú elektronikai technikus,
- 52 5422 03 Villamos gép- és berendezési technikus,
- 07 5 3118 16 30 18 Villamos gép- és berendezési technikus,
- 54 522 01 0000 00 00 Erősáramú elektrotechnikus,

szakközépiskolai végzettséget igazoló bizonyítvány a következő bejegyzéssel:

villamos energiaipari munkák végzésére képesít,

villamosmérnök, villamos üzemmérnök, mérnöktanár, műszaki tanár erősáramú szakon;

az oklevélben következő szakirányok (ágazatok) valamelyike szerepel:

- villamos művek,
- villamos gépek,
- villamos energetika,
- épületvillamosítás,

amennyiben csak a Villamosmérnök végzettség került az oklevélben feltüntetésre és a villamos energetika szakirány nem állapítható meg, akkor a szakirányú előképzettséget a leckönyvből (index) kell a következők szerint megállapítani.

Megfelelő az előképzettség, ha a villamosmérnök a villamos energetika szakirány következő tantárgyaiból legalább kettőt úgy vett fel, hogy minimálisan 4 féléven keresztül legalább heti 2 óra előadáson és legalább 3 féléven keresztül heti 2 óra laborgyakorlaton vett részt, és/vagy minimálisan 14 kreditet teljesített a következő tárgyak valamelyikéből

- Elosztó berendezések és védelmek
- Védelmek és automatikák
- Túláramvédelem
- Kapcsolástechnika
- Nagyfeszültségű technika és berendezések
- Szigeteléstechika
- Villamos művek
- Villamosenergia-átvitel
- Villamos energetika
- Villamosenergia-ellátás
- Villamos gépek és alkalmazások
- Villamos energia kiefeszültségű készülékei
- Villamos kapcsolókészülékek
- Villamos készülékek
- Energetikai villamos készülékek és berendezése
- Villamosenergia-rendszerek üzeme és irányítása
- Épületenergetika

Az 55. sorszámú Erősáramú elektrotechnikus megnevezésű szakképesítés szakmai és vizsgakövetelménye

1. AZ ORSZÁGOS KÉPZÉSI JEGYZÉKBEN SZEREPLŐ ADATOK

- 1.1. A szakképesítés azonosító száma: 54 522 01
- 1.2. Szakképesítés megnevezése: Erősáramú elektrotechnikus
- 1.3. Iskolai rendszerű szakképzésben a szakképzési évfolyamok száma: 2
- 1.4. Iskolarendszeren kívüli szakképzésben az óraszám: 960-1440

2. EGYÉB ADATOK

2.1. A képzés megkezdésének feltételei:

2.1.1. Iskolai előképzettség: érettségi végzettség

2.1.2. Bemeneti kompetenciák: –

2.2. Szakmai előképzettség: –

2.3. Előírt gyakorlat: –

2.4. Egészségügyi alkalmassági követelmények: szükségesek

2.5. Pályaalkalmassági követelmények: –

2.6. Elméleti képzési idő aránya: 40%

2.7. Gyakorlati képzési idő aránya: 60%

2.8. Szintvizsga: –

2.9. Az iskolai rendszerű képzésben az összefüggő szakmai gyakorlat időtartama:

5 évfolyamos képzés esetén a 9. évfolyamot követően 70 óra, a 10. évfolyamot követően 105 óra, a 11. évfolyamot követően 140 óra;

2 évfolyamos képzés esetén az első szakképzési évfolyamot követően 160 óra

3. PÁLYATÜKÖR

3.1. A szakképesítéssel legjellemzőbben betölthető munkakör(ök), foglalkozás(ok)

	A	B	C
3.1.1.	FEOR száma	FEOR megnevezése	A szakképesítéssel betölthető munkakör(ök)
3.1.2.	3121	Villamosipari technikus (energetikai technikus)	Energiaelosztási technikus
3.1.3.			Erősáramú elektronikai technikus
3.1.4.			Erősáramú villamosipari technikus
3.1.5.			Villamosenergia-ipari szaktechnikus
3.1.6.			Villamosenergia-technikus
3.1.7.			Villamosági technikus (magasfeszültség)
3.1.8.	3122	Villamosipari technikus (elektronikai technikus)	Világítási technikus
3.1.9.			Villamosgép- és készülék-gyártó technikus
3.1.10.			Villamosgép és -berendezési technikus

3.2. A szakképesítés munkaterületének rövid leírása:

Az erősáramú elektrotechnikus a vállalat, intézmény, szervezet műszaki vezetőjének közvetlen munkatársa. Alapvető feladata a szervezet energetikai hálózatának üzemeltetése, a villamosenergia-gazdálkodás nyomon követése. Felelősségi körébe tartozik a meddőgazdálkodás, egyszerűbb kiefeszültségű hálózatok vezetékeinek méretezése. Feladata az alkalmazott irányítástechnikai, illetve hajtástechnikai installáció kezelése, összeállítása, üzemeltetése. Munkaterülete az erősáramú installáció teljes körű ismerete, szükség esetén az átalakítása. Ismeri az alkalmazott villamos gépek jellemzőit, szükség esetén beavatkozik, hibafeltárást, hibakeresést végez. A villamosenergia-gazdálkodással összefüggő méréseket elvégzi, az ehhez szükséges mérőműszereket beköti. Tisztában van a felhasználói programokkal, illetve azok alkalmazásával. Ismeri és alkalmazza a mérés-technikai

elveket és eszközöket. Ismeri és alkalmazza a villamos biztonságtechnikai előírásokat. Alapvető gépészeti ismeretei révén együttműködik e szakterület munkatársaival

A szakképesítéssel rendelkező képes:

- fém és műanyag munkadarabokat megmunkálni (vágás, fúrás, forgácsolás, fűrészelés, hajlítás, reszelés, csiszolás)
- villamos és mechanikai kötéseket készíteni
- egyszerű villamos kapcsolási rajzot készíteni
- villamos kapcsolásokat értelmezni
- villamos méréseket végezni
- mérési jegyzőkönyvet és rajzdokumentációt készíteni
- feszültség alá helyezni a berendezést
- villamos berendezések feszültségmentesítését végezni
- intelligens épületek erősáramú szerelését végezni
- kommunális és lakóépületek villanszerelését végezni, áramköreit ellenőrizni
- kialakítani a kommunális és lakóépületek elosztóit
- felszerelni/összeszerelni a vezérlések készülékeit
- felszerelni/összeszerelni a szabályozások készülékeit
- motorvezérléseket (motorvédő, indító, forgásirány váltó, fordulatszám-változtató kapcsolásokat) megvalósítani, telepíteni, beüzemelni
- energiagazdálkodással összefüggő méréseket végezni
- mérőváltók ellenőrzésével kapcsolatos méréseket végezni
- villamos hálózatok és berendezések ellenőrzésével, felülvizsgálatával kapcsolatos méréseket végezni
- villamos gépeket szállítani, telepíteni, üzembe helyezni és üzemeltetni
- számítógépes, mikroprocesszoros, mikrokontrolleres és PLC-vel irányított ipari folyamatokat szerelni, üzemeltetni
- rajzkészítő programot használni

3.3. Kapcsolódó szakképesítések

	A	B	C
3.3.1.	A kapcsolódó szakképesítés, részzakképesítés, szakképesítés-ráépülés		
3.3.2.	azonosító száma	megnevezése	a kapcsolódás módja
3.3.3.	-	-	-

4. SZAKMAI KÖVETELMÉNYEK

	A	B
4.1.	A szakképesítés szakmai követelménymoduljainak az állam által elismert szakképesítések szakmai követelménymoduljairól szóló kormányrendelet szerinti	
4.2.	azonosító száma	megnevezése
4.3.	10007-12	Informatikai és műszaki alapok
4.4.	10005-12	Villamosipari alaptévékenységek
4.5.	10003-12	Irányítástechnikai alapok
4.6.	10018-12	Erősáramú szerelések
4.7.	10017-12	Erősáramú mérések
4.8.	10016-12	Erősáramú berendezések üzemeltetése
4.9.	11498-12	Foglalkoztatás I (érettségire épülő képzések esetén)
4.10.	11499-12	Foglalkoztatás II.
4.11.	11500-12	Munkahelyi egészség és biztonság

5. VIZSGÁZTATÁSI KÖVETELMÉNYEK

5.1. A komplex szakmai vizsgára bocsátás feltételei:

Az iskolarendszeren kívüli szakképzésben az 5.2. pontban előírt valamennyi modulzáró vizsga eredményes letétele.

Az iskolai rendszerű szakképzésben az évfolyam teljesítését igazoló bizonyítványban foglaltak szerint teljesített

tantárgyak – a szakképzési kerettantervben meghatározottak szerint – egyenértékűek az adott követelménymodulhoz tartozó modulzáró vizsga teljesítésével.

5.2. A modulzáró vizsga vizsgatevékenysége és az eredményesség feltétele:

	A	B	C
5.2.1.	A szakképesítés szakmai követelménymoduljainak		
5.2.2.	azonosító száma	megnevezése	a modulzáró vizsga vizsgatevékenysége
5.2.3.	10007-12	Informatikai és műszaki alapok	írásbeli
5.2.4.	10005-12	Villamosipari alaptevékenységek	írásbeli
5.2.5.	10003-12	Irányítástechnikai alapok	írásbeli
5.2.6.	10018-12	Erősáramú szerelések	gyakorlati
5.2.7.	10017-12	Erősáramú mérések	gyakorlati
5.2.8.	10016-12	Erősáramú berendezések üzeme	írásbeli
5.2.9.	11498-12	Foglalkoztatás I (érettségire épülő képzések esetén)	írásbeli
5.2.10.	11499-12	Foglalkoztatás II.	írásbeli
5.2.11.	11500-12	Munkahelyi egészség és biztonság	írásbeli

Egy szakmai követelménymodulhoz kapcsolódó modulzáró vizsga akkor eredményes, ha a modulhoz előírt feladat végrehajtása legalább 51%-osra értékelhető.

5.3. A komplex szakmai vizsga vizsgatevékenységei és vizsgafeladatai:

5.3.1. Gyakorlati vizsgatevékenység

A vizsgafeladat megnevezése: Erősáramú installáció

A vizsgafeladat ismertetése: Adott erősáramú fogyasztói berendezés bekötése a táplálást biztosító elosztó/vezérlőszekrény elkészítésével. Alapvető mechanikai műveletek elvégzése. Hálózatra csatlakozás. A berendezés üzemi próbáinak elvégzése. A fogyasztó alapvető villamos paramétereinek meghatározása méréssel

A vizsgafeladat időtartama: 360 perc

A vizsgafeladat értékelési súlyaránya: 50%

5.3.2. Központi írásbeli vizsgatevékenység

A vizsgafeladat megnevezése: Szakmai ismeretek

A vizsgafeladat ismertetése: Számolási/szerkesztési/szakrajzi feladatok megoldása elektrotechnika/elektronika, villamos gépek, villamos művek tananyagból

A vizsgafeladat időtartama: 180 perc

A vizsgafeladat értékelési súlyaránya: 30%

5.3.3. Szóbeli vizsgatevékenység

A vizsgafeladat megnevezése: Erősáramú elektrotechnikus szakmai ismeretek

A vizsgafeladat ismertetése: A szóbeli vizsgatevékenység központilag összeállított vizsgakérdései a 4. Szakmai követelmények fejezetben szereplő szakmai követelménymodulok témaköreit tartalmazza

A vizsgafeladat időtartama: 30 perc (felkészülési idő 20 perc, válaszadási idő 10 perc)

A vizsgafeladat értékelési súlyaránya: 20%

5.4. A vizsgatevékenységek szervezésére, azok vizsgaidőpontjaira, a vizsgaidőszakokra, a vizsgatevékenységek vizsgatételeire, értékelési útmutatóira és egyéb dokumentumaira, a vizsgán használható segédeszközökre vonatkozó részletes szabályok:

A szakképesítéssel kapcsolatos előírások az állami szakképzési és felnőttképzési szerv <http://www.munka.hu/> című weblapján érhetők el a Szak- és felnőttképzés Vizsgák menüpontjában

5.5. A szakmai vizsga értékelésének a szakmai vizsgaszabályzattól eltérő szempontjai: –

6. ESZKÖZ- ÉS FELSZERELÉSI JEGYZÉK

	A
6.1.	A képzési és vizsgáztatási feladatok teljesítéséhez szükséges eszközök minimumát meghatározó eszköz- és felszerelési jegyzék
6.2.	Számítógép
6.3.	Szkenner
6.4.	Nyomtató
6.5.	Szimulációs szoftverek, tervező szoftverek
6.6.	Fémipari kéziszerszámok, eszközök
6.7.	Villamosipari kéziszerszámok, eszközök
6.8.	Kézi kisgépek
6.9.	Telepített gépek
6.10.	Elektromos mérőműszerek és diagnosztikai eszközök

7. EGYEBEK

Az 56. sorszámú Faipari gépkezelőmegnevezésű részszakképesítés szakmai és vizsgakövetelménye

1. AZ ORSZÁGOS KÉPZÉSI JEGYZÉKBEN SZEREPLŐ ADATOK

- 1.1. A részszakképesítés azonosító száma: 21 543 02
- 1.2. Részszakképesítés megnevezése: Faipari gépkezelő
- 1.3. Iskolai rendszerű szakképzésben a szakképzési évfolyamok száma: –
- 1.4. Iskolarendszeren kívüli szakképzésben az óraszám: 240-360

2. EGYÉB ADATOK

- 2.1. A képzés megkezdésének feltételei:
 - 2.1.1. Iskolai előképzettség: befejezett iskolai végzettséget nem igényel
 - 2.1.2. Bemeneti kompetenciák: –
- 2.2. Szakmai előképzettség: –
- 2.3. Előírt gyakorlat: –
- 2.4. Egészségügyi alkalmassági követelmények: szükségesek
- 2.5. Pályaalkalmassági követelmények: –
- 2.6. Elméleti képzési idő aránya: 30%
- 2.7. Gyakorlati képzési idő aránya: 70%
- 2.8. Szintvizsga: –
- 2.9. Az iskolai rendszerű képzésben az összefüggő szakmai gyakorlat időtartama: –

3. PÁLYATÜKÖR

3.1. A részsakkképesítéssel legjellemzőbben betölthető munkakör(ök), foglalkozás(ok)

	A	B	C
3.1.1.	FEOR száma	FEOR megnevezése	A részsakkképesítéssel betölthető munkakör(ök)
3.1.2.	7223	Bútorasztalos	Faipari gépkezelő
3.1.3.	7514	Épületasztalos	Faipari gépkezelő

3.2. A részsakkképesítés munkaterületének rövid leírása:

A faipar asztalos szakágaiban előforduló forgácsoló gépeket biztonságosan és szakszerűen kezeli, a szerszámcsere és a gépbeállítás elvégzi. Az egyedi és sorozatgyártásban előállított termékek alkatrészeit műszaki rajz vagy egyéb utasítás alapján elkészíti. Az alkatrészek méretét és minőségét ellenőrzi.

A részsakkképesítés rendelkező képes:

- betartani a munkavédelmi előírásokat
- gépeket, szerszámokat ellenőrizni, beállítani
- ellenőrizni a gépek paramétereit, működését
- szabászati tevékenységet végezni
- keresztmetszeti megmunkálást végezni
- fűrési műveleteket végezni
- szerkezeti kötések kialakítását
- faipari alapszerkezeteket készíteni
- lap megmunkálást végezni
- marási műveleteket végezni
- elemi esztergályozási műveleteket végezni
- szerkezeti és szerelvényhely kialakítást végezni
- csiszolási műveleteket végezni
- felületkezelő eszközt, berendezést működtetni
- gyártásközi ellenőrzést végezni

3.3. Kapcsolódó szakképesítések

	A	B	C
3.3.1.	A kapcsolódó részsakkképesítés		
3.3.2.	azonosító száma	megnevezése	a kapcsolódás módja
3.3.3.	34 543 02	Asztalos	sakkképesítés

4. SZAKMAI KÖVETELMÉNYEK

	A	B
4.1.	A részsakkképesítésszakmai követelménymoduljainak az állam által elismert szakképesítések szakmai követelménymoduljairól szóló kormányrendelet szerinti	
4.2.	azonosító száma	megnevezése
4.3.	10224-12	Alapvető tömörfa megmunkálás
4.4.	11371-12	Biztonságos munkavégzés
4.5.	10228-12	Gépkezelés

5. VIZSGÁZTATÁSI KÖVETELMÉNYEK

5.1. A komplex szakmai vizsgára bocsátás feltételei:

Az iskolarendszeren kívüli szakképzésben az 5.2. pontban előírt valamennyi modulzáró vizsga eredményes letétele.

5.2.A modulzáró vizsga vizsgatevékenysége és az eredményesség feltétele:

	A	B	C
5.2.1.	A részsakképesítésszakmai követelménymoduljainak		
5.2.2.	azonosító száma	megnevezése	a modulzáró vizsga vizsgatevékenysége
5.2.3.	10224-12	Alapvető tömörfa megmunkálás	írásbeli
5.2.4.	11371-12	Biztonságos munkavégzés	gyakorlati
5.2.5.	10228-12	Gépkezelés	gyakorlati

Egy szakmai követelménymodulhoz kapcsolódó modulzáró vizsga akkor eredményes, ha a modulhoz előírt feladat végrehajtása legalább 51%-osra értékelhető.

5.3. A komplex szakmai vizsga vizsgatevékenységei és vizsgafeladatai:

5.3.1. Gyakorlati vizsgatevékenység

A vizsgafeladat megnevezése: Gépkezelési feladat

A vizsgafeladat ismertetése: Gép és szerszám kiválasztása, működtetése, meghatározott faipari termék, alkatrész gyártása gépi megmunkálással

A vizsgafeladat időtartama: 180 perc

A vizsgafeladat értékelési súlyaránya: 70 %

5.3.2. Központi írásbeli vizsgatevékenység

A vizsgafeladat megnevezése: –

A vizsgafeladat ismertetése: –

A vizsgafeladat időtartama: –

A vizsgafeladat értékelési súlyaránya: –

5.3.3. Szóbeli vizsgatevékenység

A vizsgafeladat megnevezése: Munkavédelmi és technológiai ismeretek

A vizsgafeladat ismertetése: A szóbeli központilag összeállított vizsga kérdései a 4. Szakmai követelmények fejezetben megadott modulokhoz tartozó témakörök mindegyikét tartalmazza.

A vizsgafeladat időtartama: 30 perc (ebből felkészülési idő 15 perc)

A vizsgafeladat értékelési súlyaránya: 30 %

5.4. A vizsgatevékenységek szervezésére, azok vizsgaidőpontjaira, a vizsgaidőszakokra, a vizsgatevékenységek vizsgatételeire, értékelési útmutatóira és egyéb dokumentumaira, a vizsgán használható segédeszközökre vonatkozó részletes szabályok:

A részsakképesítéssel kapcsolatos előírások az állami szakképzési és felnőttképzési szerv <http://www.munka.hu/> című weblapján érhetők el a Szak- és felnőttképzés Vizsgák menüpontjában.

5.5. A szakmai vizsga értékelésének a szakmai vizsgaszabályzattól eltérő szempontjai: –

6. ESZKÖZ- ÉS FELSZERELÉSI JEGYZÉK

	A
6.1.	A képzési és vizsgáztatási feladatok teljesítéséhez szükséges eszközök minimumát meghatározó eszköz- és felszerelési jegyzék
6.2.	Asztalosipari kéziszerszámok
6.3.	Asztalosipari kézi kiségek

6.4.	Asztalosipari telepített megmunkáló gépek
6.5.	Mérőeszközök
6.6.	Számítógép
6.7.	Faipari CNC megmunkáló gépek

7. EGYEBEK

Az 57. sorszámú Faipari technikus megnevezésű szakképesítés szakmai és vizsgakövetelménye

1. AZ ORSZÁGOS KÉPZÉSI JEGYZÉKBEN SZEREPLŐ ADATOK

- 1.1. A szakképesítés azonosító száma: 54 543 01
- 1.2. Szakképesítés megnevezése: Faipari technikus
- 1.3. Iskolai rendszerű szakképzésben a szakképzési évfolyamok száma: 2
- 1.4. Iskolarendszeren kívüli szakképzésben az óraszám: 960-1440

2. EGYÉB ADATOK

- 2.1. A képzés megkezdésének feltételei:
 - 2.1.1. Iskolai előképzettség: érettségi vizsga
 - 2.1.2. Bemeneti kompetenciák: –
- 2.2. Szakmai előképzettség: –
- 2.3. Előírt gyakorlat: –
- 2.4. Egészségügyi alkalmassági követelmények: szükségesek
- 2.5. Pályaalkalmassági követelmények: –
- 2.6. Elméleti képzési idő aránya: 60%
- 2.7. Gyakorlati képzési idő aránya: 40%
- 2.8. Szintvizsga: –
- 2.9. Az iskolai rendszerű képzésben az összefüggő szakmai gyakorlat időtartama:
5 évfolyamos képzés esetén a 9. évfolyamot követően 70 óra, a 10. évfolyamot követően 105 óra, a 11 évfolyamot követően 140 óra;
2 évfolyamos képzés esetén az első szakképzési évfolyamot követően 160 óra

3. PÁLYATÜKÖR

- 3.1. A szakképesítéssel legjellemzőbben betölthető munkakör(ök), foglalkozás(ok)

	A	B	C
3.1.1.	FEOR száma	FEOR megnevezése	A szakképesítéssel betölthető munkakör(ök)
3.1.2.	3114	Fa- és könnyűipari technikus	Fa- és bútorigipari technikus
3.1.3.			Fafeldolgozó technikus
3.1.4.			Bútorigipari technikus

3.2. A szakképesítés munkaterületének rövid leírása:

A faipari technikus a fűrésztelepeken, az alapanyaggyártó üzemekben a késztermékek előállításához szükséges alapanyagok gyártását szervezi. A megrendelő igényei alapján bútorigipari termékek gyártási, szervezési, értékesítési feladatát végzi. Az épületekhez szükséges beépített bútorok, ajtók, ablakok, lépcsők, parketta és egyéb épületasztalos ipari termékek gyártási, szervezési feladatával foglalkozik. Betartja a biztonságos munkavégzés szabályait. A gyártási folyamatok tervezését önállóan, vagy mérnöki irányítással, műszaki pontossággal végzi. A termelés-szervezésnél megfelelő irányítási és szervező képességét alkalmazza.

A szakképesítéssel rendelkező képes:

- betartani a munkavédelmi előírásokat
- gépeket, szerszámokat ellenőrizni, beállítani
- rönktéri technológiai feladatokat végezni
- fűrészüzemi technológiai feladatokat végezni
- készárutéri technológiai feladatokat végezni
- korpuszbútorok, tároló bútorok gyártás tervezését, szervezését végezni
- asztalok gyártási folyamatának tervezését, szervezését végezni
- ülőbútorok gyártási folyamatának tervezését, szervezését végezni
- fekvőbútorok gyártási folyamatának tervezését, szervezését végezni
- bútorigipari szerelési folyamat feladatait végezni
- ajtók gyártási folyamatát tervezni, szervezni
- ablakok gyártási folyamatát tervezni, szervezni
- külső szerelési folyamatot szervezni, ellenőrizni

3.3. Kapcsolódó szakképesítések

	A	B	C
3.3.1.	A kapcsolódó szakképesítés, részsakképesítés, szakképesítés-ráépülés		
3.3.2.	azonosító száma	megnevezése	A kapcsolódás módja
3.3.3.	-	-	-

4. SZAKMAI KÖVETELMÉNYEK

	A	B
4.1.	A szakképesítés szakmai követelménymoduljainak az állam által elismert szakképesítések szakmai követelménymoduljairól szóló kormányrendelet szerinti	
4.2.	azonosító száma	megnevezése
4.3.	11371-12	Biztonságos munkavégzés
4.4.	10232-12	Faipari alapanyagok
4.5.	10230-12	Bútorigipari termékek
4.6.	10231-12	Épületasztalos-ipari termékek
4.7.	11498-12	Foglalkoztatás I (érettségire épülő képzések esetén)
4.8.	11499-12	Foglalkoztatás II
4.9.	11500-12	Munkahelyi egészség és biztonság

5. VIZSGÁZTATÁSI KÖVETELMÉNYEK

5.1. A komplex szakmai vizsgára bocsátás feltételei:

Az iskolarendszeren kívüli szakképzésben az 5.2. pontban előírt valamennyi modulzáró vizsga eredményes letétele.

Az iskolai rendszerű szakképzésben az évfolyam teljesítését igazoló bizonyítványban foglaltak szerint teljesített tantárgyak – a szakképzési kerettantervben meghatározottak szerint – egyenértékűek az adott követelménymodulhoz tartozó modulzáró vizsga teljesítésével.

A komplex szakmai vizsga megkezdésének feltétele a vizsgafeladatban meghatározott témában vizsgaremek és műszaki dokumentáció készítése. A vizsgaremek és a műszaki dokumentáció beadása, legkésőbb az utolsó tanítási napon.

5.2. A modulzáró vizsga vizsgatevékenysége és az eredményesség feltétele:

	A	B	C
5.2.1.	A szakképesítés szakmai követelménymoduljainak		
5.2.2.	azonosító száma	megnevezése	a modulzáró vizsga vizsgatevékenysége
5.2.3.	11371-12	Biztonságos munkavégzés	írásbeli
5.2.4.	10232-12	Faipari alapanyagok	írásbeli
5.2.5.	10230-12	Bútoripari termékek	szóbeli
5.2.6.	10231-12	Épületasztalos-ipari termékek	szóbeli
5.2.7.	11498-12	Foglalkoztatás I (érettségire épülő képzések esetén)	írásbeli
5.2.8.	11499-12	Foglalkoztatás II	írásbeli
5.2.9.	11500-12	Munkahelyi egészség és biztonság	írásbeli

Egy szakmai követelménymodulhoz kapcsolódó modulzáró vizsga akkor eredményes, ha a modulhoz előírt feladat végrehajtása legalább 51%-osra értékelhető.

5.3. A komplex szakmai vizsga vizsgatevékenységei és vizsgafeladatai:

5.3.1. Gyakorlati vizsgatevékenység

A) A vizsgafeladat megnevezése: Bútor-vagy épületasztalos- ipari vizsgaremek és műszaki dokumentációjának elkészítése

A vizsgafeladat ismertetése: Bútor-vagy épületasztalosipari vizsgaremek és műszaki dokumentációjának elkészítése

A vizsgafeladat időtartama: 0 perc

A vizsgafeladat értékelési súlyaránya a gyakorlati vizsgatevékenységen belül: 67 %

B) A vizsgafeladat megnevezése: A vizsgaremek és a műszaki dokumentáció bemutatása

A vizsgafeladat ismertetése: A vizsgázó a korábban elkészített vizsgaremekét, valamint annak műszaki dokumentációját bemutatja.

A vizsgafeladat időtartama: 15 perc (felkészülési idő nincs)

A vizsgafeladat értékelési súlyaránya a gyakorlati vizsgatevékenységen belül: 33 %

A vizsgafeladat értékelési súlyaránya: 40%

5.3.2. Központi írásbeli vizsgatevékenység

A vizsgafeladat megnevezése: Szakmai számítások és csomóponti rajz készítése

A vizsgafeladat ismertetése: Az írásbeli központilag összeállított vizsga kérdései forgácsolással, furnérozással, kihozatal számításával kapcsolatos témakörökből kiválasztott feladatokat, és bútor vagy fából készült nyílászáró kijelölt csomóponti rajzát tartalmazza.

A vizsgafeladat időtartama: 120 perc
A vizsgafeladat értékelési súlyaránya: 25 %

5.3.3. Szóbeli vizsgatevékenység

A vizsgafeladat megnevezése: Faipari technikus szakmai ismeretek

A vizsgafeladat ismertetése: A szóbeli vizsgatevékenység központilag összeállított vizsgakérdései a 4. Szakmai követelmények fejezetben szereplő szakmai követelménymodulok témaköreit tartalmazzák.

A vizsgafeladat időtartama: 35 perc (felkészülési idő 15 perc, válaszadási idő 20 perc)
A vizsgafeladat értékelési súlyaránya: 35%

5.4. A vizsgatevékenységek szervezésére, azok vizsgaidőpontjaira, a vizsgaidőszakokra, a vizsgatevékenységek vizsgatételeire, értékelési útmutatóira és egyéb dokumentumaira, a vizsgán használható segédeszközökre vonatkozó részletes szabályok:

A vizsgán használható segédeszközök: Faipari képletgyűjtemény, Faipari Kézikönyv I.-III.

A vizsgaremekre vonatkozó előírások:

Vizsgaremeket a képző intézmény által jóváhagyott terv alapján lehet benyújtani. A vizsgaremeket a vizsgabizottság csak kész állapotban tudja értékelni.

Műszaki dokumentációra vonatkozó előírások:

A műszaki dokumentációnak tartalmaznia kell a vizsgaremekhez tartozó műszaki rajzokat, szabásjegyzéket, anyagnormát, műszaki leírást, gyártási folyamatábrát, általános technológiai leírást, és árkalkulációt.

A szakképesítéssel kapcsolatos előírások az állami szakképzési és felnőttképzési szerv <http://www.munka.hu/> című weblapján érhetők el a Szak- és felnőttképzés Vizsgák menüpontjában

5.5. A szakmai vizsga értékelésének a szakmai vizsgaszabályzattól eltérő szempontjai: –

6. ESZKÖZ- ÉS FELSZERELÉSI JEGYZÉK

	A
6.1.	A képzési és vizsgáztatási feladatok teljesítéséhez szükséges eszközök minimumát meghatározó eszköz- és felszerelési jegyzék
6.2.	Asztalosipari kéziszerszámok
6.3.	Asztalosipari kézi kisgépek
6.4.	Asztalosipari telepített megmunkálógépek
6.5.	Mérőeszközök
6.6.	Számítógép
6.7.	Faipari szoftver
6.8.	Faipari ragasztástechnológia gépei, berendezései
6.9.	Felületkezeléstechnológia eszközei
6.10.	Faipari szerszámélezés gépei, berendezései

7. EGYEBEK

7.1. A szakirányú ágazati szakközépiskolai tanulmányokat befejező, szakmai érettségét szerzett tanulók a 13. évfolyamon készíthetők fel a komplex szakmai vizsgára, ezért számukra az összefüggő szakmai gyakorlat teljesítése a szakképző évfolyam megkezdése előtt történik

1. AZ ORSZÁGOS KÉPZÉSI JEGYZÉKBEN SZEREPLŐ ADATOK

- 1.1. A részszakképesítés azonosító száma: 31 543 01
- 1.2. Részszakképesítés megnevezése: Famegmunkáló
- 1.3. Iskolai rendszerű szakképzésben a szakképzési évfolyamok száma: –
- 1.4. Iskolarendszeren kívüli szakképzésben az óraszám: 400-600

2. EGYÉB ADATOK

- 2.1. A képzés megkezdésének feltételei:
- 2.1.1. Iskolai előképzettség: alapfokú iskolai végzettség
vagy iskolai előképzettség hiányában
- 2.1.2. Bemeneti kompetenciák: képzés megkezdhető e rendelet 3. számú mellékletében a Faipar szakmacsoportra meghatározott kompetenciák birtokában
- 2.2. Szakmai előképzettség: –
- 2.3. Előírt gyakorlat: –
- 2.4. Egészségügyi alkalmassági követelmények: szükségesek
- 2.5. Pályaalkalmassági követelmények: –
- 2.6. Elméleti képzési idő aránya: 30 %
- 2.7. Gyakorlati képzési idő aránya: 70 %
- 2.8. Szintvizsga: –
- 2.9. Az iskolai rendszerű képzésben az összefüggő szakmai gyakorlat időtartama: –

3. PÁLYATÜKÖR

- 3.1. A részszakképesítéssel legjellemzőbben betölthető munkakör(ök), foglalkozás(ok)

	A	B	C
3.1.1.	FEOR száma	FEOR megnevezése	A részszakképesítéssel betölthető munkakör(ök)
3.1.2.	7223	Bútorasztalos	Famegmunkáló
3.1.3.	7514	Épületasztalos	Famegmunkáló

- 3.2. A részszakképesítés munkaterületének rövid leírása:
A famegmunkáló a bútór- és épületasztalosipari gépek kezelésével, gyártási eljárások, munkaműveletek, technológiák alkalmazásával, alapanyagok és alkatrészek gyártását végzi, műszaki dokumentáció alapján egyszerű faipari terméket állít elő.

- A részszakképesítéssel rendelkező képes:
- betartani a munkavédelmi előírásokat
 - gépeket, szerszámokat ellenőrizni, beállítani
 - szabászati tevékenységet végezni
 - keresztmetszeti megmunkálást végezni
 - fűrési műveleteket végezni

- csiszolási műveleteket végezni
- szerkezeti kötések kialakítani
- faipari alapszerkezeteket készíteni
- asztalosipari alapszerkezeteket szerelni
- összeállítani a terméket a technológiai sorrend, illetve a szerelési utasítás szerint
- lap megmunkálást végezni
- marási műveleteket végezni
- szerkezeti és szerelvényhely kialakítást végezni
- gyártásközi ellenőrzést végezni.

3.3. Kapcsolódó szakképesítések

	A	B	C
3.3.1.	A kapcsolódó szakképesítés, részszerkesztés, szakképesítés-ráépítés		
3.3.2.	azonosító száma	megnevezése	a kapcsolódás módja
3.3.3.	34 543 02	Asztalos	szakképesítés

4. SZAKMAI KÖVETELMÉNYEK

	A	B
4.1.	A részszerkesztés szakmai követelménymoduljainak az állam által elismert szakképesítések szakmai követelménymoduljairól szóló kormányrendelet szerinti	
4.2.	azonosító száma	megnevezése
4.3.	11371-12	Biztonságos munkavégzés
4.4.	10224-12	Alapvető tömörfa megmunkálás
4.5.	10225-12	Asztalosipari szerelés
4.6.	10228-12	Gépkezelés

5. VIZSGÁZTATÁSI KÖVETELMÉNYEK

5.1. A komplex szakmai vizsgára bocsátás feltételei:

Az iskolarendszeren kívüli szakképzésben az 5.2. pontban előírt valamennyi modulzáró vizsga eredményes letétele.

5.2. A modulzáró vizsga vizsgatevékenysége és az eredményesség feltétele:

	A	B	C
5.2.1.	A részszerkesztés szakmai követelménymoduljainak		
5.2.2.	azonosító száma	megnevezése	a modulzáró vizsga vizsgatevékenysége
5.2.3.	11371-12	Biztonságos munkavégzés	írásbeli
5.2.4.	10224-12	Alapvető tömörfa megmunkálás	gyakorlati
5.2.5.	10225-12	Asztalosipari szerelés	gyakorlati
5.2.6.	10228-12	Gépkezelés	gyakorlati

Egy szakmai követelménymodulhoz kapcsolódó modulzáró vizsga akkor eredményes, ha a modulhoz előírt feladat végrehajtása legalább 51%-osra értékelhető.

5.3. A komplex szakmai vizsga vizsgatevékenységei és vizsgafeladatai:

5.3.1. Gyakorlati vizsgatevékenység

A vizsgafeladat megnevezése: Famegmunkálási feladat

A vizsgafeladat ismertetése: Műszaki rajz és műszaki leírás alapján egy egyszerű faipari termék készítése kézi és gépi forgácsolási technológia alkalmazásával.

A vizsgafeladat időtartama: 240 perc
A vizsgafeladat aránya: 70 %

5.3.2. Központi írásbeli vizsgatevékenység

A vizsgafeladat megnevezése: –

A vizsgafeladat ismertetése: –

A vizsgafeladat időtartama: –
A vizsgafeladat értékelési súlyaránya: –

5.3.3. Szóbeli vizsgatevékenység

A vizsgafeladat megnevezése: Munkavédelmi és technológiai ismeretek

A vizsgafeladat ismertetése: A szóbeli központilag összeállított vizsga kérdései a 4. Szakmai követelmények fejezetben megadott modulokhoz tartozó témakörök mindegyikét tartalmazza.

A vizsgafeladat időtartama: 30 perc (ebből felkészülési idő 15 perc)
A vizsgafeladat aránya: 30 %

5.4. A vizsgatevékenységek szervezésére, azok vizsgaidőpontjaira, a vizsgaidőszakokra, a vizsgatevékenységek vizsgatételeire, értékelési útmutatóira és egyéb dokumentumaira, a vizsgán használható segédeszközökre vonatkozó részletes szabályok:

A részsakképesítéssel kapcsolatos előírások az állami szakképzési és felnőttképzési szerv <http://www.munka.hu/> című weblapján érhetők el a Szak- és felnőttképzés Vizsgák menüpontjában

5.5. A szakmai vizsga értékelésének a szakmai vizsgaszabályzattól eltérő szempontjai: –

6. ESZKÖZ- ÉS FELSZERELÉSI JEGYZÉK

	A
6.1.	A képzési és vizsgáztatási feladatok teljesítéséhez szükséges eszközök minimumát meghatározó eszköz- és felszerelési jegyzék
6.2.	Asztalosipari kéziszerszámok
6.3.	Asztalosipari kézi kiségek
6.4.	Asztalosipari telepített megmunkálógépek
6.5.	Mérőeszközök
6.6.	Számítógép
6.7.	Szoftver
6.8.	Faipari CNC megmunkálógépek
6.9.	Szerelőszerszámok

7. EGYEBEK

Az 59. sorszámú Fegyverműszerész megnevezésű szakképesítés szakmai és vizsgakövetelménye

1. AZ ORSZÁGOS KÉPZÉSI JEGYZÉKBEN SZEREPLŐ ADATOK

1.1. A szakképesítés azonosító száma: 54 863 01

1.2. Szakképesítés megnevezése: Fegyverműszerész

1.3. Iskolai rendszerű szakképzésben a szakképzési évfolyamok száma: 2

1.4. Iskolarendszeren kívüli szakképzésben az óraszám: –

2. EGYÉB ADATOK

2.1. A képzés megkezdésének feltételei:

2.1.1. Iskolai előképzettség: érettségi végzettség

2.1.2. Bemeneti kompetenciák: –

2.2. Szakmai előképzettség: –

2.3. Előírt gyakorlat: –

2.4. Egészségügyi alkalmassági követelmények: szükségesek

2.5. Pályaalkalmassági követelmények: –

2.6. Elméleti képzési idő aránya: 30%

2.7. Gyakorlati képzési idő aránya: 70%

2.8. Szintvizsga: –

2.9. Az iskolai rendszerű képzésben az összefüggő szakmai gyakorlat időtartama: 5 évfolyamos képzés esetén a 9. évfolyamot követően 70 óra, a 10. évfolyamot követően 105 óra, a 11. évfolyamot követően 140 óra; 2 évfolyamos képzés esetén az első szakképzési évfolyamot követően 160 óra

3. PÁLYATÜKÖR

3.1. A szakképesítéssel legjellemzőbben betölthető munkakör(ök), foglalkozás(ok)

	A	B	C
3.1.1.	FEOR száma	FEOR megnevezése	A szakképesítéssel betölthető munkakör(ök)
3.1.2.	7420	Finommechanikai műszerész	Finommechanikai karbantartó és szervizműszerész
3.1.3.			Fegyverműszerész

3.2. A szakképesítés munkaterületének rövid leírása:

Rövid és hosszú lőfegyvereket javít, karbantart és felújít.

A szakképesítéssel rendelkező képes:

- biztosítani a karbantartáshoz, javításhoz és alkatrész után-gyártásához szükséges anyagokat
- előkészíteni a munkakörnyezetet
- megtervezni, megszervezni a munkavégzését
- kézi és gépi anyagmegmunkálást végezni
- alkatrész- és termék ellenőrzést végezni
- elvégezni a fegyverek állapotfelmérését
- elvégezni a fegyverek és a munkaeszközök karbantartását
- elvégezni a fegyver és tartozékainak javítását
- elvégezni a fegyveren az alkatrészek cseréjét
- elvégezni a céltávcső fegyverre való szerelését
- elvégezni a fegyverek hideg-, és melegbelövését
- fegyverlámpát szerelni

- szíjkengyelt felszerelni
- elvégezni a javított-, és alkatrészcsere fegyvereken az ellenőrzést
- hatástalanítani a forgalomból kivont fegyvert

3.3. Kapcsolódó szakképesítések

	A	B	C
3.3.1.	A kapcsolódó szakképesítés, részsakképesítés, szakképesítés-ráépülés		
3.3.2.	azonosító száma	megnevezése	a kapcsolódás módja
3.3.3.	55 863 02	Vadászpuskaműves	szakképesítés-ráépülés

4. SZAKMAI KÖVETELMÉNYEK

	A	B
4.1.	A szakképesítés szakmai követelménymoduljainak az állam által elismert szakképesítések szakmai követelménymoduljairól szóló kormányrendelet szerinti	
4.2.	azonosító száma	megnevezése
4.3.	10163-12	Gépészeti munkabiztonság és környezetvédelem
4.4.	10162-12	Gépészeti alapozó feladatok
4.5.	10219-12	Finommechanikai kötések
4.6.	10221-12	Lőfegyverek javításának alapjai
4.7.	10220-12	Lőfegyverek javítása
4.8.	11498-12	Foglalkoztatás I (érettségire épülő képzések esetén)
4.9.	11499-12	Foglalkoztatás II.
4.10.	11500-12	Munkahelyi egészség és biztonság

5. VIZSGÁZTATÁSI KÖVETELMÉNYEK

5.1. A komplex szakmai vizsgára bocsátás feltételei:

Az iskolai rendszerű szakképzésben az évfolyam teljesítését igazoló bizonyítványban foglaltak szerint teljesített tantárgyak – a szakképzési kerettantervben meghatározottak szerint – egyenértékűek az adott követelménymodulhoz tartozó modulzáró vizsga teljesítésével.

Vizsgaremek elkészítése és dokumentációjának leadási határideje iskolai rendszerű képzés esetén legkésőbb az utolsó tanítási nap, iskolarendszeren kívüli képzés esetén a vizsga megkezdése előtt 1 hónap

5.2. A modulzáró vizsga vizsgatevékenysége és az eredményesség feltétele:

	A	B	C
5.2.1.	A szakképesítés szakmai követelménymoduljainak		
5.2.2.	azonosító száma	megnevezése	a modulzáró vizsga vizsgatevékenysége
5.2.3.	10163-12	Gépészeti munkabiztonság és környezetvédelem	szóbeli
5.2.4.	10162-12	Gépészeti alapozó feladatok	gyakorlati
5.2.5.	10219-12	Finommechanikai kötések	szóbeli
5.2.6.	10221-12	Lőfegyverek javításának alapjai	szóbeli
5.2.7.	10220-12	Lőfegyverek javítása	gyakorlati
5.2.8.	11498-12	Foglalkoztatás I (érettségire épülő képzések esetén)	írásbeli
5.2.9.	11499-12	Foglalkoztatás II.	írásbeli
5.2.10.	11500-12	Munkahelyi egészség és biztonság	írásbeli

Egy szakmai követelménymodulhoz kapcsolódó modulzáró vizsga akkor eredményes, ha a modulhoz előírt feladat végrehajtása legalább 51%-osra értékelhető.

5.3. A komplex szakmai vizsga vizsgatevékenységei és vizsgafeladatai:

5.3.1. Gyakorlati vizsgatevékenység

A) A vizsgafeladat megnevezése: Vizsgaremek és dokumentációjának elkészítése

A vizsgafeladat ismertetése: A vizsgaremek lehet fegyver-, vagy fegyveralkatrész-makett

A vizsgaremeknek tartalmazni kell a szakma sajátosságaiból adódó megmunkálási, szerelési feladatok közül az alábbi elemeket:

kézi és gépi forgácsolás

lemezmegmunkálás

hegesztés vagy forrasztás

csavarkötések

forgó-, sikló-alkatrészkapcsolatok

felületi megmunkálás

szerelési feladatok

A dokumentáció tartalma ("A/4" méretben iratgyűjtőbe kötve):

a termék megnevezése

anyagjegyzék

alkatrész rajzok

műveletterv

A vizsgafeladat időtartama: 0 perc

A vizsgafeladat értékelési súlyaránya: 30%

B) A vizsgafeladat megnevezése: Fegyver karbantartása, hibafelvételezése, javítása, alkatrészcsere javítása. Javítás utáni ellenőrzése, a javítás dokumentálása a kiadott formanyomtatványon.

A vizsgafeladat ismertetése:

Vizsgálja meg a fegyvert.

Állapítsa meg a hibát, válassza meg a szükséges javítás technológiáját.

Válassza ki a javításhoz szükséges alkatrészeket.

Válassza ki a javításhoz szükséges szerszámokat.

Végezze el a javítást, valamint a szükséges karbantartási műveleteket.

Ellenőrizze a megjavított fegyver, fegyveralkatrész rendeltetészerű működőképességét és biztonságos működését.

A kiadott formanyomtatványon dokumentálja az elvégzett munkát.

A vizsgafeladat időtartama: 300 perc

A vizsgafeladat értékelési súlyaránya: 40%

5.3.2. Központi írásbeli vizsgatevékenység

A vizsgafeladat megnevezése: –

A vizsgafeladat ismertetése: –

A vizsgafeladat időtartama: –

A vizsgafeladat értékelési súlyaránya: –

5.3.3. Szóbeli vizsgatevékenység

A vizsgafeladat megnevezése: Fegyverműszerész feladatok

A vizsgafeladat ismertetése: A központilag összeállított feladatsor a következő témaköröket tartalmazza:

Lőfegyverek javításának alapjai.

Gépészeti finommechanikai kötések.

Általános gépészeti munka-, baleset-, tűz- és környezetvédelmi feladatok

A vizsgafeladat időtartama: 30 perc (felkészülési idő 15 perc, válaszadási idő 15 perc)

A vizsgafeladat értékelési súlyaránya: 30%

5.4. A vizsgatevékenységek szervezésére, azok vizsgaidőpontjaira, a vizsgaidőszakokra, a vizsgatevékenységek vizsgatételeire, értékelési útmutatóira és egyéb dokumentumaira, a vizsgán használható segédeszközökre vonatkozó részletes szabályok:

A szakképesítéssel kapcsolatos előírások az állami szakképzési és felnőttképzési szerv <http://munka.hu/> című weblapján érhetők el a Szak- és felnőttképzés Vizsgák menüpontjában

5.5. A szakmai vizsga értékelésének a szakmai vizsgaszabályzattól eltérő szempontjai: –

6. ESZKÖZ- ÉS FELSZERELÉSI JEGYZÉK

A	
6.1.	A képzési és vizsgáztatási feladatok teljesítéséhez szükséges eszközök minimumát meghatározó eszköz- és felszerelési jegyzék
6.2.	Mérőműszerek
6.3.	Kézi fémforgácsoló szerszámok
6.4.	Gépi fémforgácsológépek
6.5.	Kézi szerszámok
6.6.	Kisgépek
6.7.	Hegesztő (ív-, láng-, AWI) berendezések
6.8.	Forrasztó berendezések
6.9.	Meleg barnító berendezés
6.10.	Hatástalanított fegyverek
6.11.	Fegyver makettek
6.12.	Fegyver fődarabok és alkatrészek
6.13.	Éles golyós-, és sörétes fegyverek
6.14.	Idomszerek a főbb kalibertípusokhoz
6.15.	Mérő és ellenőrző eszközök
6.16.	Gáz-, riasztó, gumilövedékes fegyverek
6.17.	Légfegyverek
6.18.	Optikai eszközök, kereső-, céltávcsövek, spektív
6.19.	Oktató, metszet lőszerek
6.20.	Éles lőszerek
6.21.	Kézi famegmunkáló szerszámok
6.22.	Famegmunkáló gépek
6.23.	Hőkezelő kemence
6.24.	Számítógépek+szoftverek
6.25.	Gép, műszer, berendezés dokumentáció
6.26.	Egyéni védőeszközök, munkavédelmi eszközök
6.27.	CNC forgácsoló gépek (maró és eszterga)
6.28.	Lövedéksebesség mérő
6.29.	Fegyverbelövőpad
6.30.	Hidegbelövő készlet

7. EGYEBEK

7.2. A képzés megkezdésének a feltétele: Büntetlen előélet és az erkölcsi bizonyítvány megléte

A 60. sorszámú Fehérnemű-készítő és kötöttáru összeállító megnevezésű szakképesítés szakmai és vizsgakövetelménye

1. AZ ORSZÁGOS KÉPZÉSI JEGYZÉKBEN SZEREPLŐ ADATOK

- 1.1. A szakképesítés azonosító száma: 34 542 03
- 1.2. Szakképesítés megnevezése: Fehérnemű-készítő és kötöttáru összeállító
- 1.3. Iskolai rendszerű szakképzésben a szakképzési évfolyamok száma: 3
- 1.4. Iskolarendszeren kívüli szakképzésben az óraszám: 960-1440

2. EGYÉB ADATOK

- 2.1. A képzés megkezdésének feltételei:
- 2.1.1. Iskolai előképzettség: alapfokú iskolai végzettség
vagy iskolai előképzettség hiányában
- 2.1.2. Bemeneti kompetenciák: a képzés megkezdhető e rendelet 3. számú mellékletében a Könnyűipar szakmacsoportra meghatározott kompetenciák birtokában
- 2.2. Szakmai előképzettség: –
- 2.3. Előírt gyakorlat: –
- 2.4. Egészségügyi alkalmassági követelmények: szükségesek
- 2.5. Pályaalkalmassági követelmények: –
- 2.6. Elméleti képzési idő aránya: 30%
- 2.7. Gyakorlati képzési idő aránya: 70%
- 2.8. Szintvizsga: nappali rendszerű oktatás vagy a nappali oktatás munkarendje szerint szervezett felnőttoktatás esetén kötelező
- 2.9. Az iskolai rendszerű képzésben az összefüggő szakmai gyakorlat időtartama:
3 évfolyamos képzés esetén a 9. évfolyamot követően 140 óra, a 10. évfolyamot követően 140 óra;
2 évfolyamos képzés esetén az első szakképzési évfolyamot követően 160 óra

3. PÁLYATÜKÖR

- 3.1. A szakképesítéssel legjellemzőbben betölthető munkakör(ök), foglalkozás(ok)

	A	B	C
3.1.1.	FEOR száma	FEOR megnevezése	A szakképesítéssel betölthető munkakör(ök)
3.1.2.	7212	Szabó, varró	Fűző és melltartókészítő
3.1.3.			Kötőipari konfekciósfehérnemű-készítő
3.1.4.			Lakástextil-készítő
3.1.5.			Fehérneművarró

3.1.6.	7211	Szabásminta-készítő	Tervező-modellező szabász
3.1.7.			Textilszabász
3.1.8.	8122	Ruházati gép kezelője és gyártósor mellett dolgozó	Textiltermék összeállító
3.1.9.			Gépi varró
3.1.10.			Konfekció varrónő
3.1.11.			Láncoló (kötöttáru-összeállító)

3.2. A szakképesítés munkaterületének rövid leírása:

A fehérmű-készítő és kötöttáru-összeállító feladata: kötött-hurkolt technológiával készült kelméből alsó és felső ruházat készítése minden korosztály számára.

A szakképesítéssel rendelkező képes:

- kiválasztani a termék előállításához a legmegfelelőbb technológiát
- előkészíteni a gyártáshoz tartozó különböző munkafolyamatokat
- bevizsgálni és előkészíteni a különféle anyagú kelméket
- méretvétel után egyedi, vagy mérettáblázat szerinti szabásmintát készíteni
- összeállítani a terméket a divatnak, illetve a megrendelésnek megfelelően
- elvégezni a szükséges utómunkálatokat (címkézés, gőzölés, csomagolás, adjusztálás)
- ellenőrizni a termék minőségét a gyártás során, valamint készárúként
- javító szolgáltatást végezni

3.3. Kapcsolódó szakképesítések

	A	B	C
3.3.1.	A kapcsolódó szakképesítés, részsakképesítés, szakképesítés-ráépülés		
3.3.2.	azonosító száma	megnevezése	a kapcsolódás módja
3.3.3.	21 542 02	Textiltermék-összeállító	részsakképesítés

4. SZAKMAI KÖVETELMÉNYEK

	A	B
4.1.	A szakképesítésszakmai követelménymoduljainak az állam által elismert szakképesítések szakmai követelménymoduljairól szóló kormányrendelet szerinti	
4.2.	azonosító száma	megnevezése
4.3.	10113-12	Ruhaipari anyagvizsgálatok
4.4.	10114-12	Ruhaipari gyártmánytervezés
4.5.	10115-12	Textiltermékek összeállítása
4.6.	10116-12	Fehémű készítése és értékesítése
4.7.	10117-12	Kötöttáru összeállítása
4.8.	11497-12	Foglalkoztatás I.
4.9.	11499-12	Foglalkoztatás II.
4.10.	11500-12	Munkahelyi egészség és biztonság

5. VIZSGÁZTATÁSI KÖVETELMÉNYEK

5.1. A komplex szakmai vizsgára bocsátás feltételei:

Az iskolarendszeren kívüli szakképzésben az 5. 2. pontban előírt valamennyi modulzáró vizsga eredményes letétele.

Az iskolai rendszerű szakképzésben az évfolyam teljesítését igazoló bizonyítványban foglaltak szerint teljesített tantárgyak – a szakképzési kerettantervben meghatározottak szerint – egyenértékűek az adott követelménymodulhoz tartozó modulzáró vizsga teljesítésével.

5.2.A modulzáró vizsga vizsgatevékenysége és az eredményesség feltétele:

	A	B	C
5.2.1.	A szakképesítés szakmai követelménymoduljainak		
5.2.2.	azonosító száma	megnevezése	a modulzáró vizsga vizsgatevékenysége
5.2.3.	10113-12	Ruhaipari anyagvizsgálatok	írásbeli
5.2.4.	10114-12	Ruhaipari gyártmánytervezés	írásbeli
5.2.5.	10115-12	Textiltermékek összeállítása	gyakorlati
5.2.6.	10116-12	Fehérnemű készítése és értékesítése	gyakorlati, szóbeli
5.2.7.	10117-12	Kötöttáru összeállítása	gyakorlati, szóbeli
5.2.8.	11497-12	Foglalkoztatás I.	írásbeli
5.2.9.	11499-12	Foglalkoztatás II.	írásbeli
5.2.10.	11500-12	Munkahelyi egészség és biztonság	írásbeli

Egy szakmai követelménymodulhoz kapcsolódó modulzáró vizsga akkor eredményes, ha a modulhoz előírt feladat végrehajtása legalább 51%-osra értékelhető.

5.3. A komplex szakmai vizsga vizsgatevékenységei és vizsgafadatai:

5.3.1. Gyakorlati vizsgatevékenység

A) A vizsgafeladat megnevezése: Textiltermék összeállítása

A vizsgafeladat ismertetése: Termék összeállítás szabott és előkészített alkatrészekből műszaki dokumentáció vagy mintadarab alapján a munkabiztonsági előírások betartásával elkészíti a véletlenszerűen kiválasztott tételmodellt

A vizsgafeladat időtartama: 150 perc

A vizsgafeladat értékelési súlyaránya: 20%

B) A vizsgafeladat megnevezése: Fehérnemű-készítés és kötöttáru-összeállítás

A vizsgafeladat ismertetése:

Egy fehérnemű termék elkészítése szabott és előkészített alkatrészekből, műszaki dokumentáció vagy mintadarab alapján a munkabiztonsági előírások betartásával

Egy kötöttáru termék elkészítése szabott és előkészített alkatrészekből, műszaki dokumentáció vagy mintadarab alapján a munkabiztonsági előírások betartásával

A vizsgafeladat időtartama: 300 perc

A vizsgafeladat értékelési súlyaránya: 50%

5.3.2. Központi írásbeli vizsgatevékenység

A vizsgafeladat megnevezése: Ruhaipari alapanyagok és gyártmánytervezés

A vizsgafeladat ismertetése: Ruhaiparban alkalmazott anyagfajták és feldolgozhatóságuk

Gyártmány- vagy modellrajz alapján szabásminta készítése

Gyártmány- vagy modellrajz alapján sorozatgyártás műszaki leírásának, technológiai tervezésének készítése

A vizsgafeladat időtartama: 180 perc

A vizsgafeladat értékelési súlyaránya: 20%

5.3.3. Szóbeli vizsgatevékenység

A vizsgafeladat megnevezése: Fehérnemű készítése, cikktechnológiai tervezése

Kötött termék összeállítása, cikktechnológiai tervezése

A vizsgafeladat ismertetése: Fehérnemű készítése, cikktechnológiai tervezése
Kötött termék összeállítása, cikktechnológiai tervezése

A vizsgafeladat időtartama: 40 perc (felkészülési idő 20 perc, válaszadási idő 20 perc)
A vizsgafeladat értékelési súlyaránya: 10%

5.4. A vizsgatevékenységek szervezésére, azok vizsgaidőpontjaira, a vizsgaidőszakokra, a vizsgatevékenységek vizsgatételeire, értékelési útmutatóira és egyéb dokumentumaira, a vizsgán használható segédeszközökre vonatkozó részletes szabályok:

A szakképesítéssel kapcsolatos előírások az állami szakképzési és felnőttképzési szerv <http://www.munka.hu/> című weblapján érhetők el a Szak- és felnőttképzés Vizsgák menüpontjában

5.5. A szakmai vizsga értékelésének a szakmai vizsgaszabályzattól eltérő szempontjai: –

6. ESZKÖZ- ÉS FELSZERELÉSI JEGYZÉK

A	
6.1.	A képzési és vizsgáztatási feladatok teljesítéséhez szükséges eszközök minimumát meghatározó eszköz- és felszerelési jegyzék
6.2.	Próbafulke
6.3.	Próba tükör
6.4.	Próbababa
6.5.	Terméktároló állvány, vállfával
6.6.	Csomagolóanyagok
6.7.	Szabászati gépek, berendezések, eszközök:
6.7.1.	Szabászasztal
6.7.2.	Tároló szekrények vagy polcok
6.7.3.	Számítógép és perifériái
6.7.4.	Elektromos olló (véglelvágó)
6.7.5.	Kardkéses szabásgép
6.7.6.	Körkéses szabásgép
6.7.7.	Álló szabásgép
6.7.8.	Terítékleszorító csipeszek
6.7.9.	Lyukasztógép
6.7.10.	Kézi ollók (szabász, kézimumka, papírvágó stb.)
6.7.11.	Mérő-, jelölő-, és rajzeszközök (métrerrúd, mérőszalag, grafitceruza, szabókréta, körző, vonalzó, sablonok stb.)
6.7.12.	Sablonkészítő gép
6.7.13.	Szabásmintapapír
6.8.	Varrodai berendezések, gépek, eszközök:
6.8.1.	Csúsztató asztal
6.8.2.	Varrodai munkaszék (állítható)
6.8.3.	Szerszámtároló doboz
6.8.4.	Varrógéptük
6.8.5.	Kézi varróeszközök (varrótűk, gyűszűk, gombostűk, varratbontó stb.)
6.8.6.	Egyéb kézi eszközök (géptisztító ecset, olajozó, csavarhúzó stb.)
6.8.7.	Hurokoltésű ipari varrógép
6.8.8.	Láncoltésű varrógép
6.8.9.	Szegővarrógép (interlock)
6.8.10.	Láncoló gép
6.8.11.	Hátulvarró gép
6.8.12.	Egyenes gomblyukvarrógép
6.8.13.	Szemes gomblyukvarrógép
6.8.14.	Gombfelvarró gép
6.8.15.	Fedővarrógép
6.8.16.	Rejtett szélfelvarró gép

6.8.17.	Hímző varrógép
6.8.18.	Kivarró (pikírozó) gép
6.8.19.	Reteszelő gép
6.8.20.	Cikcakk varrógép
6.9.	Vasaló-berendezések, eszközök, gépek:
6.9.1.	Vasalóállvány
6.9.2.	Hőfokszabályzós kézi vasaló
6.9.3.	Gőzvasaló
6.9.4.	Vasalóprés
6.9.5.	Síkragasztó prés
6.9.6.	Segédeszközök (vasalópárnák, vasalófák, vasalóruha, kefe stb.)
6.9.7.	Egyéb eszközök:
6.9.8.	Szakoktatói asztal
6.9.9.	Szakoktatói szék
6.9.10.	Falítábla rajzeszközökkel (vonalzók, körzők, kréta)
6.9.11.	Modell-és alkatrész gyűjtemény
6.9.12.	Szakkönyvek, tankönyvek, szakfolyóiratok, divatlapok
6.9.13.	Kézmosó csap
6.9.14.	Mentőláda
6.9.15.	Zárható öltöző és öltözőszekrények
6.9.16.	Vegyszertároló (zárható)
6.9.17.	Hulladékgyűjtő
6.9.18.	Munkanapló
6.9.19.	Mikroszkóp, lupe, bontótű
6.9.20.	Laboratóriumi eszközök – bunsen égő, vegyszerek, üveg-, fém-, vagy porcelántálak

7. EGYEBEK

A 61. sorszámú Felvonó karbantartó-szerelő megnevezésű részsakképesítés szakmai és vizsgakövetelménye

1. AZ ORSZÁGOS KÉPZÉSI JEGYZÉKBEN SZEREPLŐ ADATOK

- 1.1. A részsakképesítés azonosító száma: 31 521 02
- 1.2. Részsakképesítés megnevezése: Felvonó karbantartó-szerelő
- 1.3. Iskolai rendszerű szakképzésben a szakképzési évfolyamok száma: -
- 1.4. Iskolarendszeren kívüli szakképzésben az óraszám: 200-300

2. EGYÉB ADATOK

- 2.1. A képzés megkezdésének feltételei:
- 2.1.1. Iskolai előképzettség: alapfokú iskolai végzettség
vagy iskolai előképzettség hiányában
- 2.1.2. Bemeneti kompetenciák: a képzés megkezdhető e rendelet 3. számú mellékletében a Gépészet szakmacsoportra meghatározott kompetenciák birtokában.
- 2.2. Szakmai előképzettség: –
- 2.3. Előírt gyakorlat: –

2.4. Egészségügyi alkalmassági követelmények: szükségesek

2.5. Pályaalkalmassági követelmények: –

2.6. Elméleti képzési idő aránya: 60 %

2.7. Gyakorlati képzési idő aránya: 40 %

2.8. Szintvizsga: –

2.9. Az iskolai rendszerű képzésben az összefüggő szakmai gyakorlat időtartama:

3. PÁLYATÜKÖR

3.1. A részsakképesítéssel legjellemzőbben betölthető munkakör(ök), foglalkozás(ok)

	A	B	C
3.1.1.	FEOR száma	FEOR megnevezése	A részsakképesítéssel betölthető munkakör(ök)
3.1.2.	7523	Felvonószerelő	Felvonó karbantartó-szerelő

3.2. A részsakképesítés munkaterületének rövid leírása:

Különböző rendeltetésű épületekben, építményekben és létesítményekben üzemelő személy- és teherfelvonók karbantartását, javítását, időszakos felújítását és az azt követő üzembe helyezését végzi.

A részsakképesítéssel rendelkező képes:

- a felvonó villamosítását elvégezni, villamos kapcsolási rajz alapján bekötni, a huzalozási tervet elkészíteni
- a felvonó vezérlőegységét villamosan bekötni, beszabályozni és beüzemelni
- a felvonók nagyjavítási és felújítási munkáit ellátni, a fő egységeket cserélni és beállítani
- a felvonó műszaki átadását lebonyolítani
- a mindenkor érvényes rendeletek, jogszabályok előírásait megismerni és alkalmazni
- a felvonó karbantartási műveleteit ismerni, az egyes berendezésekre vonatkozó előírásokat betartani
- a felvonó meghibásodása esetén hibadiagnosztikát elvégezni, a hibás alkatrészeket cserélni, javítani
- a szükséges műszeres vizsgálatokat elvégezni

3.3. Kapcsolódó szakképesítések

	A	B	C
3.3.1.	A kapcsolódó szakképesítés, részsakképesítés, szakképesítés-ráépülés		
3.3.2.	azonosító száma	megnevezése	a kapcsolódás módja
3.3.3.	32 521 01	Felvonószerelő	szakképesítés

4. SZAKMAI KÖVETELMÉNYEK

	A	B
4.1.	A részsakképesítés szakmai követelménymoduljainak az állam által elismert szakképesítések szakmai követelménymoduljairól szóló kormányrendelet szerinti	
4.2.	azonosító száma	megnevezése
4.3.	11400-12	Felvonószerelő munkabiztonsági és környezetvédelmi feladatai
4.4.	11401-12	Felvonószerelő általános gépészeti technológia
4.5.	11404-12	Felvonók gépészeti elemeinek karbantartása
4.6.	11403-12	Felvonók elektromos szerelése, felvonók üzembe helyezése

5. VIZSGÁZTATÁSI KÖVETELMÉNYEK

5.1. A komplex szakmai vizsgára bocsátás feltételei:

Az iskolarendszeren kívüli szakképzésben az 5.2. pontban előírt valamennyi modulzáró vizsga eredményes letétele.

5.2.A modulzáró vizsga vizsgatevékenysége és az eredményesség feltétele:

	A	B	C
5.2.1.	A részsakképesítés szakmai követelménymoduljainak		
5.2.2.	azonosító száma	megnevezése	a modulzáró vizsga vizsgatevékenysége
5.2.3.	11400-12	Felvonószerelő munkabiztonsági és környezetvédelmi feladatai	szóbeli, gyakorlati
5.2.4.	11401-12	Felvonószerelő általános gépészeti technológia	írásbeli
5.2.5.	11404-12	Felvonók gépészeti elemeinek karbantartása	gyakorlati, írásbeli, szóbeli
5.2.6.	11403-12	Felvonók elektromos szerelése, felvonók üzembe helyezése	gyakorlati, írásbeli, szóbeli

Egy szakmai követelménymodulhoz kapcsolódó modulzáró vizsga akkor eredményes, ha a modulhoz előírt feladat végrehajtása legalább 51%-osra értékelhető.

5.3. A komplex szakmai vizsga vizsgatevékenységei és vizsgafeladatai:

5.3.1. Gyakorlati vizsgatevékenység

A vizsgafeladat megnevezése:

Felvonó gépészeti egységeinek cseréje, beállítása
Felvonó villamos készülékének bekötése, próbája
Fő- és vezérlőáramkörü hibakeresés

A vizsgafeladat ismertetése:

- mechanikus fékszerkezet beállítás
- vezérlési hibakeresés
- áramkör kiépítése vezérlő- és jelző készülékek, áramkörü elemek felhasználásával
- karbantartói beállítási feladat hidraulikus vagy hajtótárcsás felvonónál

A vizsgaszervező a helyszín ismeretében a vizsgabizottság elnökének jóváhagyásával dönt a vizsgafeladatról.

A vizsgafeladat időtartama: 60 perc

A vizsgafeladat értékelési súlyaránya: 30%

5.3.2. Központi írásbeli vizsgatevékenység

A vizsgafeladat megnevezése:

- Műszaki ábrázolási ismeretek
- Felvonó karbantartó-szerelő szakmai ismeretek
-

A vizsgafeladat ismertetése:

Központi írásbeli feladatsor tartalmazza a következő elemeket:

- műszaki rajz készítése
- munkabiztonsági ismeretek
- felvonó gépészeti ismeretek
- vezérlési ismeretek
- jogi és műszaki szabályozás

A vizsgafeladat időtartama: 180 perc

A vizsgafeladat értékelési súlyaránya: 30 %

5.3.3. Szóbeli vizsgatevékenység

A vizsgafeladat megnevezése: Felvonó karbantartó-szerelői szakmai feladatok

A vizsgafeladat ismertetése:

Központi szóbeli feladatsor tartalmazza a következő elemeket:

- munkabiztonsági ismeretek
- felvonó gépészeti ismeretek
- vezérlési ismeretek
- karbantartási ismeretek
- jogi-és műszaki szabályozás

A vizsgafeladat időtartama: 45 perc (felkészülési idő 30 perc)

A vizsgafeladat értékelési súlyaránya: 40 %

5.4. A vizsgatevékenységek szervezésére, azok vizsgaidőpontjaira, a vizsgaidőszakokra, a vizsgatevékenységek vizsgatételeire, értékelési útmutatóira és egyéb dokumentumaira, a vizsgán használható segédeszközökre vonatkozó részletes szabályok:

A részszakképesítéssel kapcsolatos előírások az állami szakképzési és felnőttképzési szerv <http://www.munka.hu/> című weblapján érhetők el a Szak- és felnőttképzés Vizsgák menüpontjában

5.5. A szakmai vizsga értékelésének a szakmai vizsgaszabályzattól eltérő szempontjai: –

6. ESZKÖZ- ÉS FELSZERELÉSI JEGYZÉK

	A
6.1.	A képzési és vizsgáztatási feladatok teljesítéséhez szükséges eszközök minimumát meghatározó eszköz- és felszerelési jegyzék
6.2.	Kéziszerszámok
6.3.	Fémipari kisgépek
6.4.	Szerelési kisgépek
6.5.	Emelő- és kötöző eszközök
6.6.	Mechanikus- és villamos mérőeszközök, műszerek
6.7.	Vezetősínek
6.8.	Tartógyámok
6.9.	Kőcsavarok
6.10.	Kötőelemek
6.11.	Fogókészülék
6.12.	Sebességhatároló
6.13.	Végálláskapcsolók
6.14.	Reed-érzékelők
6.15.	Ütközők
6.16.	Fülke
6.17.	Aknaajtó-érintkezők
6.18.	Biztonsági záruk
6.19.	Fülkeajtó-érintkező
6.20.	Kézi- vagy gépi mozgatusú aknaajtók
6.21.	Fülke- és ellensúly csúszókészlet
6.22.	Vészjelző
6.23.	Felvonógép
6.24.	Felvonóvezérlés
6.25.	Függesztőkötelek
6.26.	Vezérlő- és jelzőkészülékek
6.27.	Munkabiztonsági személyi védőeszközök

7. EGYEBEK

A 62. sorszámú Felvonószerelő megnevezésű szakképesítés szakmai és vizsgakövetelménye

1. AZ ORSZÁGOS KÉPZÉSI JEGYZÉKBEN SZEREPLŐ ADATOK

- 1.1. A szakképesítés azonosító száma: 32 521 01
- 1.2. Szakképesítés megnevezése: Felvonószerelő
- 1.3. Iskolai rendszerű szakképzésben a szakképzési évfolyamok száma: –
- 1.4. Iskolarendszeren kívüli szakképzésben az óraszám: 400-600

2. EGYÉB ADATOK

- 2.1. A képzés megkezdésének feltételei:
- 2.1.1. Iskolai előképzettség: alapközü iskolai végzettség
vagy iskolai előképzettség hiányában
- 2.1.2. Bemeneti kompetenciák: a képzés megkezdhető e rendelet 3. számú mellékletében a Gépészet szakmacsoportra meghatározott kompetenciák birtokában
- 2.2. Szakmai előképzettség: –
- 2.3. Előírt gyakorlat: –
- 2.4. Egészségügyi alkalmassági követelmények: szükségesek
- 2.5. Pályaalkalmassági követelmények: –
- 2.6. Elméleti képzési idő aránya: 60%
- 2.7. Gyakorlati képzési idő aránya: 40%
- 2.8. Szintvizsga: –
- 2.9. Az iskolai rendszerű képzésben az összefüggő szakmai gyakorlat időtartama: –

3. PÁLYATÜKÖR

- 3.1. A szakképesítéssel legjellemzőbben betölthető munkakör(ök), foglalkozás(ok)

	A	B	C
3.1.1.	FEOR száma	FEOR megnevezése	A szakképesítéssel betölthető munkakör(ök)
3.1.2.	7523	Felvonószerelő	Felvonószerelő Felvonó karbantartó-szerelő

- 3.2. A szakképesítés munkaterületének rövid leírása:

Különböző rendeltetésű épületben, építményben és létesítményekben üzemelő személy- és teherfelvonók, telepítését, szerelését, karbantartását, javítását, időszakos felújítását és bontását végzi. A felvonószerelő az

általános szerelési, hibakeresési, mérési, készre szerelési, munkabiztonsági, környezetvédelmi feladatokat lát el.

A szakképesítéssel rendelkező képes:

- a telepítési terveket értelmezni
- az aknabemérést elvégezni,
- a felvonó berendezést terv szerint pontosan telepíteni
- a felvonó szerkezeti egységeinek (felvonógép, fülke, zuhanásgátlók, nyílászárók, stb.) szét- és összeszerelni, azokat pontosan beállítani
- a felvonó villamosítását elvégezni, villamos kapcsolási rajz alapján bekötni, a huzalozási tervet elkészíteni
- a felvonó hajtását villamosítását elvégezni és a berendezést elindítani
- a felvonó vezérlőegységének villamos bekötését, beszabályozását és beüzemelését elvégezni
- a felvonók nagyjavítási és felújítási munkáit ellátni, a fő egységeket cserélni és beállítani
- a felvonó műszaki átadását lebonyolítani
- a mindenkor érvényes rendeletek, jogszabályok előírásait értelmezni és alkalmazni
- a felvonó karbantartási műveleteit ellátni, az egyes gyártók berendezéseire vonatkozó eljárási utasítások értelmezni és betartani
- a felvonó meghibásodása esetén hibadiagnosztikát elvégezni, a hibás alkatrészeket cserélni, javítani
- a szükséges műszeres vizsgálatokat elvégezni
- a hidraulikus berendezések szerelésére vonatkozó ismereteket elsajátítani és ezeket az ismereteket alkalmazni
- az elvégzett munka dokumentálását elvégezni

3.3. Kapcsolódó szakképesítések

	A	B	C
3.3.1.	A kapcsolódó szakképesítés, részszakképesítés, szakképesítés-ráépülés		
3.3.2.	azonosító száma	megnevezése	a kapcsolódás módja
3.3.3.	31 521 02	Felvonó karbantartó-szerelő	részszakképesítés
3.3.4.	33 521 01	Mozgólépcső karbantartó-szerelő	szakképesítés-ráépülés

4. SZAKMAI KÖVETELMÉNYEK

	A	B
4.1.	A szakképesítésszakmai követelménymoduljainak az állam által elismert szakképesítések szakmai követelménymoduljairól szóló kormányrendelet szerinti	
4.2.	azonosító száma	megnevezése
4.3.	11400-12	Felvonószerelő munkabiztonsági és környezetvédelmi feladatai
4.4.	11401-12	Felvonószerelő általános gépészeti technológia
4.5.	11402-12	Felvonók gépészeti elemeinek karbantartása
4.6.	11403-12	Felvonók elektromos szerelése, felvonók üzembe helyezése
4.7.	11404-12	Felvonók gépészeti elemeinek szerelése

5. VIZSGÁZTATÁSI KÖVETELMÉNYEK

5.1. A komplex szakmai vizsgára bocsátás feltételei:

Az iskolarendszeren kívüli szakképzésben az 5. 2. pontban előírt valamennyi modulzáró vizsga eredményes letétele.

5.2.A modulzáró vizsga vizsgatevékenysége és az eredményesség feltétele:

	A	B	C
5.2.1.	A szakképesítésszakmai követelménymoduljainak		
5.2.2.	azonosító száma	megnevezése	a modulzáró vizsga vizsgatevékenysége
5.2.3.	11400-12	Felvonószerelő munkabiztonsági és környezetvédelmi feladatai	szóbeli, gyakorlati

5.2.4.	11401-12	Felvonószerelő általános gépészeti technológia	írásbeli
5.2.5.	11402-12	Felvonók gépészeti elemeinek karbantartása	gyakorlati, írásbeli, szóbeli
5.2.6.	11403-12	Felvonók elektromos szerelése, felvonók üzembe helyezése	gyakorlati, írásbeli, szóbeli
5.2.7.	11404-12	Felvonók gépészeti elemeinek szerelése	gyakorlati, írásbeli, szóbeli

Egy szakmai követelménymodulhoz kapcsolódó modulzáró vizsga akkor eredményes, ha a modulhoz előírt feladat végrehajtása legalább 51%-osra értékelhető.

5.3. A komplex szakmai vizsga vizsgatevékenységei és vizsgafeladatai:

5.3.1. Gyakorlati vizsgatevékenység

A vizsgafeladat megnevezése:

Felvonók gépészeti szerelése, cseréje, beállítása
 Felvonók villamos készülékének bekötése, próbája
 Fő- és vezérlőáramköri hibakeresés

A vizsgafeladat ismertetése:

új felvonó komponensek beépítése, beállítása
 mechanikus fékszerkezet beállítás
 vezérlési hibakeresés
 áramkör kiépítése vezérlő- és jelző készülékek, áramköri elemek felhasználásával
 karbantartói beállítási feladat hidraulikus vagy hajtótárcsás felvonónál

A vizsgaszervező a helyszínen ismeretében a vizsgabizottság elnökének jóváhagyásával dönt a vizsgafeladatról.

A vizsgafeladat időtartama: 60 perc

A vizsgafeladat értékelési súlyaránya: 30%

5.3.2. Központi írásbeli vizsgatevékenység

A vizsgafeladat megnevezése:

Műszaki ábrázolási ismeretek
 Felvonószerelő szakmai ismeretek

A vizsgafeladat ismertetése:

Központi írásbeli feladatsor tartalmazza a következő elemeket:
 műszaki rajz készítése
 munkabiztonsági ismeretek
 felvonó gépészeti ismeretek
 vezérlési ismeretek
 jogi-és műszaki szabályozás

A vizsgafeladat időtartama: 180 perc

A vizsgafeladat értékelési súlyaránya: 30%

5.3.3. Szóbeli vizsgatevékenység

A vizsgafeladat megnevezése: Felvonószerelő szakmai feladatok

A vizsgafeladat ismertetése:

Központi szóbeli feladatsor tartalmazza a következő elemeket:
 munkabiztonsági ismeretek
 felvonó gépészeti ismeretek
 vezérlési ismeretek
 karbantartási ismeretek
 jogi-és műszaki szabályozás

A vizsgafeladat időtartama: 45 perc (felkészülési idő 30 perc, válaszadási idő 15 perc)
A vizsgafeladat értékelési súlyaránya: 40%

5.4. A vizsgatevékenységek szervezésére, azok vizsgaidőpontjaira, a vizsgaidőszakokra, a vizsgatevékenységek vizsgatételeire, értékelési útmutatóira és egyéb dokumentumaira, a vizsgán használható segédeszközökre vonatkozó részletes szabályok:

A szakképesítéssel kapcsolatos előírások az állami szakképzési és felnőttképzési szerv <http://www.munka.hu/> című weblapján érhetők el a Szak- és felnőttképzés Vizsgák menüpontjában

5.5. A szakmai vizsga értékelésének a szakmai vizsgaszabályzattól eltérő szempontjai: –

6. ESZKÖZ- ÉS FELSZERELÉSI JEGYZÉK

	A
6.1.	A képzési és vizsgáztatási feladatok teljesítéséhez szükséges eszközök minimumát meghatározó eszköz- és felszerelési jegyzék
6.2.	Kéziszerszámok
6.3.	Fémipari kisgépek
6.4.	Szerelési kisgépek
6.5.	Emelő- és kötöző eszközök
6.6.	Mechanikus- és villamos mérőeszközök, műszerek
6.7.	Vezetősínek
6.8.	Tartógyámok
6.9.	Kőcsavarok
6.10.	Kötőelemek
6.11.	Fogókészülék
6.12.	Sebességhatároló
6.13.	Végálláskapcsolók
6.14.	Reed-érzékelők
6.15.	Ütközők
6.16.	Fülke
6.17.	Aknaajtó-érintkezők
6.18.	Biztonsági zárok
6.19.	Fülkeajtó-érintkező
6.20.	Kézi- vagy gépi mozgatású aknaajtók
6.21.	Fülke- és ellensúly csúszókészlet
6.22.	Vészjelző
6.23.	Felvonógép
6.24.	Felvonóvezérlés
6.25.	Függesztőkötelek
6.26.	Vezérlő- és jelzőkészülékek
6.27.	Munkavédelmi személyi védőeszközök

7. EGYEBEK

A 63. sorszámú Férfiszabó megnevezésű szakképesítés szakmai és vizsgakövetelménye

1. AZ ORSZÁGOS KÉPZÉSI JEGYZÉKBEN SZEREPLŐ ADATOK

1.1. A szakképesítés azonosító száma: 34 542 04

1.2. Szakképesítés megnevezése: Férfiszabó

1.3. Iskolai rendszerű szakképzésben a szakképzési évfolyamok száma: 3

1.4. Iskolarendszeren kívüli szakképzésben az óraszám: 960-1440

2. EGYÉB ADATOK

2.1.A képzés megkezdésének feltételei:

2.1.1. Iskolai előképzettség: alapfokú iskolai végzettség

vagy iskolai előképzettség hiányában

2.1.2. Bemeneti kompetenciák: a képzés megkezdhető e rendelet 3. számú mellékletében a Könnyűipar szakmacsoportra meghatározott kompetenciák birtokában

2.2. Szakmai előképzettség: –

2.3. Előírt gyakorlat: –

2.4. Egészségügyi alkalmassági követelmények: szükségesek

2.5. Pályaalkalmassági követelmények: –

2.6. Elméleti képzési idő aránya: 30%

2.7. Gyakorlati képzési idő aránya: 70%

2.8. Szintvizsga: nappali rendszerű oktatás vagy a nappali oktatás munkarendje szerint szervezett felnőttoktatás esetén kötelező

2.9. Az iskolai rendszerű képzésben az összefüggő szakmai gyakorlat időtartama:

3 évfolyamos képzés esetén a 9. évfolyamot követően 140 óra, a 10. évfolyamot követően 140 óra;

2 évfolyamos képzés esetén az első szakképzési évfolyamot követően 160 óra

3. PÁLYATÜKÖR

3.1. A szakképesítéssel legjellemzőbben betölthető munkakör(ök), foglalkozás(ok)

	A	B	C
3.1.1.	FEOR száma	FEOR megnevezése	A szakképesítéssel betölthető munkakör(ök)
3.1.2.	7212	Szabó, varró	Férfiruha-készítő
3.1.3.			Lakástextil-készítő
3.1.4.			Ruhakészítő
3.1.5.			Mérték utáni szabó
3.1.6.			Átalakító szabó
3.1.7.			Készruhavarró

3.2. A szakképesítés munkaterületének rövid leírása:

A férfiszabó feladata műszaki dokumentáció alapján, sorozat- és méretes férfiruházati termékek gyártása, egyéb termékek ágynemű, függöny, lakástextiliák készítése, ruházati termékek átalakítása, javítása.

A szakképesítéssel rendelkező képes:

- értelmezni a műszaki dokumentációt és rajzi ábrákat
- kereskedelmi szabásmintákat kiválasztani és módosítani a megrendelők és ruhagyártók specifikációi és

- igényei szerint
- méreteket és méretábrákat értelmezni
 - alapszabásmintát készíteni
 - alapszabásmintát modellezni
 - szabást és szabászati előkészítő műveleteket végezni
 - textiltermék ragasztási műveleteket végezni
 - vasaló berendezéseket üzemeltetni
 - ruhaipari gépeket üzemeltetni
 - kiszabott alkatrészeket a technológiai utasításnak megfelelően összeállítani
 - befejező munkálatokat elvégezni
 - a megrendelők egyéni igényei szerint férfi ruházati termékeket készíteni, átalakítani, javítani, tanácsokat adni

3.3. Kapcsolódó szakképesítések

	A	B	C
3.3.1.	A kapcsolódó szakképesítés, részsakképesítés, szakképesítés-ráépülés		
3.3.2.	azonosító száma	megnevezése	a kapcsolódás módja
3.3.3.	21 542 01	Lakástextil-készítő	részsakképesítés
3.3.4.	21 542 02	Textiltermék-összeállító	részsakképesítés
3.3.5.	35 542 01	Munkaruha- és védőruha-készítő	szakképesítés-ráépülés

4. SZAKMAI KÖVETELMÉNYEK

	A	B
4.1.	A szakképesítésszakmai követelménymoduljainak az állam által elismert szakképesítések szakmai követelménymoduljairól szóló kormányrendelet szerinti	
4.2.	azonosító száma	megnevezése
4.3.	10113-12	Ruhaipari anyagvizsgálatok
4.4.	10114-12	Ruhaipari gyártmánytervezés
4.5.	10115-12	Textiltermékek összeállítása
4.6.	10118-12	Lakástextiliák készítése
4.7.	10119-12	Férfiruhák készítése és értékesítése
4.8.	11497-12	Foglalkoztatás I.
4.9.	11499-12	Foglalkoztatás II.
4.10.	11500-12	Munkahelyi egészség és biztonság

5. VIZSGÁZTATÁSI KÖVETELMÉNYEK

5.1. A komplex szakmai vizsgára bocsátás feltételei:

Az iskolarendszeren kívüli szakképzésben az 5.2. pontban előírt valamennyi modulzáró vizsga eredményes letétele.

Az iskolai rendszerű szakképzésben az évfolyam teljesítését igazoló bizonyítványban foglaltak szerint teljesített tantárgyak – a szakképzési kerettantervben meghatározottak szerint – egyenértékűek az adott követelménymodulhoz tartozó modulzáró vizsga teljesítésével.

5.2.A modulzáró vizsga vizsgatevékenysége és az eredményesség feltétele:

	A	B	C
5.2.1.	A szakképesítésszakmai követelménymoduljainak		
5.2.2.	azonosító száma	megnevezése	a modulzáró vizsga vizsgatevékenysége
5.2.3.	10113-12	Ruhaipari anyagvizsgálatok	írásbeli
5.2.4.	10114-12	Ruhaipari gyártmánytervezés	írásbeli
5.2.5.	10115-12	Textiltermékek összeállítása	gyakorlati

5.2.6.	10118-12	Lakástextiliák készítése	gyakorlati, szóbeli
5.2.7.	10119-12	Férfiruhák készítése és értékesítése	gyakorlati, szóbeli
5.2.8.	11497-12	Foglalkoztatás I.	írásbeli
5.2.9.	11499-12	Foglalkoztatás II.	írásbeli
5.2.10.	11500-12	Munkahelyi egészség és biztonság	írásbeli

Egy szakmai követelménymodulhoz kapcsolódó modulzáró vizsga akkor eredményes, ha a modulhoz előírt feladat végrehajtása legalább 51%-osra értékelhető.

5.3. A komplex szakmai vizsga vizsgatevékenységei és vizsgafeladatai:

5.3.1. Gyakorlati vizsgatevékenység

A) A vizsgafeladat megnevezése: Méretes férfiruházati termék (vizsgaremek) és műszaki dokumentáció készítése, bemutatása

A vizsgafeladat ismertetése: Méretes férfiruházati termék készítése és műszaki dokumentációja, amely tartalmazza a szabásmintákat, a felfektetési rajzokat, a technológiai leírást, a megrendelőt, az árkalkulációt és a kitöltött számlát összefűzött állapotban. A tanuló szabadon választ terméket a vizsgaszervező által rendelkezésre bocsátott modellgyűjteményből

Az elkészített méretes férfiruházati termék és műszaki dokumentációjának bemutatása

A vizsgafeladat időtartama: 15 perc

A vizsgafeladat értékelési súlyaránya: 15% (készítés 10 %, bemutatás 5 %)

B) A vizsgafeladat megnevezése: Textiltermékek összeállítása

A vizsgafeladat ismertetése:

Termék összeállítás szabott és előkészített alkatrészekből műszaki dokumentáció vagy mintadarab alapján a munkabiztonsági előírások betartásával elkészíti a véletlenszerűen kiválasztott tételmodellt

A vizsgafeladat időtartama: 150 perc

A vizsgafeladat értékelési súlyaránya: 20%

C) A vizsgafeladat megnevezése: Lakástextil termék készítése

A vizsgafeladat ismertetése: Lakástextil termék készítés szabott és előkészített alkatrészekből műszaki dokumentáció vagy mintadarab alapján a munkabiztonsági előírások betartásával elkészíti a véletlenszerűen kiválasztott tételmodellt

A vizsgafeladat időtartama: 90 perc

A vizsgafeladat értékelési súlyaránya: 15%

D) A vizsgafeladat megnevezése: Férfi ruházati termék készítése

A vizsgafeladat ismertetése: Kiszabott és előkészített alkatrészekből férfi zakó vagy férfi felöltő készítése (minimum feltételek bélelt, gallérral és zsebekkel készülő ruházati termék). A vizsga ideje alatt a gépek és berendezések munkabiztonsági előírásainak betartása

A vizsgafeladat időtartama: 240 perc

A vizsgafeladat aránya: 25%

5.3.2. Központi írásbeli vizsgatevékenység

A vizsgafeladat megnevezése: Ruhaiipari alapanyagok és gyártmánytervezés

A vizsgafeladat ismertetése: Ruhaiiparban alkalmazott anyagfajták és feldolgozhatóságuk

Gyártmány- vagy modellrajz alapján szabásminta készítése

Gyártmány- vagy modellrajz alapján sorozatgyártás műszaki leírásának, technológiai tervezésének készítése

A vizsgafeladat időtartama: 180 perc
A vizsgafeladat értékelési súlyaránya: 15%

5.3.3. Szóbeli vizsgatevékenység

A vizsgafeladat megnevezése: Férfiruhák cikktechnológiája és értékesítése

A vizsgafeladat ismertetése: A szóbeli központilag összeállított vizsga kérdései a következő témaköröket tartalmazza:

Férfiruhák cikktechnológiája (munka- és környezetvédelmi előírások, vállalászási, minőségbiztosítási, fogyasztóvédelmi ismeretek)

A vizsgafeladat időtartama: 30 perc (felkészülési idő 15 perc, válaszadási idő 15 perc)

A vizsgafeladat aránya: 10%

5.4. A vizsgatevékenységek szervezésére, azok vizsgaidőpontjaira, a vizsgaidőszakokra, a vizsgatevékenységek vizsgatételeire, értékelési útmutatóira és egyéb dokumentumaira, a vizsgán használható segédeszközökre vonatkozó részletes szabályok:

A szakképesítéssel kapcsolatos előírások az állami szakképzési és felnőttképzési szerv <http://www.munka.hu/> című weblapján érhetők el a Szak- és felnőttképzés Vizsgák menüpontjában

5.5. A szakmai vizsga értékelésének a szakmai vizsgaszabályzattól eltérő szempontjai: –

6. ESZKÖZ- ÉS FELSZERELÉSI JEGYZÉK

A	
6.1.	A képzési és vizsgáztatási feladatok teljesítéséhez szükséges eszközök minimumát meghatározó eszköz- és felszerelési jegyzék
6.2.	Próbafülke
6.3.	Próba tükör
6.4.	Próbababa
6.5.	Terméktároló állvány, vállfával
6.6.	Csomagolóanyagok
6.7.	Szabászati berendezések, gépek, eszközök:
6.7.1.	Szabászasztal
6.7.2.	Tároló szekrények vagy polcok
6.7.3.	Számítógép és perifériái
6.7.4.	Elektromos olló (véglevágó)
6.7.5.	Kardkéses szabásgép
6.7.6.	Körkéses szabásgép
6.7.7.	Álló szabásgép
6.7.8.	Terítékleszorító csipeszek
6.7.9.	Lyukasztógép
6.7.10.	Kézi ollók (szabász, kézimunka, papírvágó stb.)
6.7.11.	Mérő-, jelölő- és rajzeszközök (métrúd, mérőszalag, grafitceruza, szabókréta, körző, vonalzó, sablonok stb.)
6.7.12.	Szabásmintapapír
6.8.	Varrodai berendezések, gépek, eszközök:
6.8.1.	Csúsztató asztal
6.8.2.	Varrodai munkaszék
6.8.3.	Szerszámtároló doboz
6.8.4.	Varrógéptűk
6.8.5.	Kézi varróeszközök (varrótűk, gyűszűk, gombostűk, varratbontó stb.)

6.8.6.	Egyéb kézi eszközök (géptisztító ecset, olajozó, csavarhúzó stb.)
6.8.7.	Huroköltésű ipari varrógép
6.8.8.	Láncöltésű varrógép
6.8.9.	Szegővarrógép (interlock)
6.8.10.	Egyenes gomblyukvarrógép
6.8.11.	Szemes gomblyukvarrógép
6.8.12.	Gombfelvarró gép
6.8.13.	Fedővarrógép
6.8.14.	Rejtett szélfelvarró gép
6.8.15.	Hímző varrógép
6.8.16.	Kivarró (pikírozó) gép
6.8.17.	Reteszelő gép
6.8.18.	Cikcakk varrógép
6.9.	Vasaló-berendezések, eszközök, gépek:
6.9.1.	Vasalóállvány
6.9.2.	Hőfokszabályozós kézi vasaló
6.9.3.	Gőzvasaló
6.9.4.	Vasalóprés
6.9.5.	Síkragasztó prés
6.9.6.	Segédeszközök (vasalópárnák, vasalófák, vasalóruha, kefe stb.)
6.10.	Egyéb eszközök:
6.10.1.	Szakoktatói asztal
6.10.2.	Szakoktatói szék
6.10.3.	Falitábla
6.10.4.	Táblai rajzeszközök (vonalzók, körzők, kréta)
6.10.5.	Kézmosó csap
6.10.6.	Hulladékgyűjtő
6.10.7.	Mentőláda
6.10.8.	Modell- és alkatrész gyűjtemény
6.10.9.	Szakkönyvek, tankönyvek, szakfolyóiratok, divatlapok
6.10.10.	Munkanapló
6.10.11.	Zárható öltöző és öltözőszekrények
6.10.12.	Vegyszertároló (zárható)
6.10.13.	Mikroszkóp, lupe, bontótű
6.10.14.	Laboratóriumi eszközök – bunsen égő, vegyszerek, üveg-, fém-, vagy porcelántálak

7. EGYEBEK

A 64. sorszámú Festménybecsüs megnevezésű részszakképesítés szakmai és vizsgakövetelménye

1. AZ ORSZÁGOS KÉPZÉSI JEGYZÉKBEN SZEREPLŐ ADATOK

- 1.1. A részszakképesítés azonosító száma: 51 341 03
- 1.2. Részszakképesítés megnevezése: Festménybecsüs
- 1.3. Iskolai rendszerű szakképzésben a szakképzési évfolyamok száma: -
- 1.4. Iskolarendszeren kívüli szakképzésben az óraszám: 200-300

2. EGYÉB ADATOK

2.1.A képzés megkezdésének feltételei:

2.1.1. Iskolai előképzettség: érettségi végzettség

2.1.2. Bemeneti kompetenciák: –

2.2. Szakmai előképzettség: –

2.3. Előírt gyakorlat: –

2.4. Egészségügyi alkalmassági követelmények: -

2.5. Pályaalkalmassági követelmények: -

2.6. Elméleti képzési idő aránya: 50%

2.7. Gyakorlati képzési idő aránya: 50%

2.8. Szintvizsga: –

2.9. Az iskolai rendszerű képzésben az összefüggő szakmai gyakorlat időtartama: -

3. PÁLYATÜKÖR

3.1. A részsakképesítéssel legjellemzőbben betölthető munkakör(ök), foglalkozás(ok)

	A	B	C
3.1.1.	FEOR száma	FEOR megnevezése	A részsakképesítéssel betölthető munkakör(ök)
3.1.2.	3616	Értékbecslő, kárbecslő,	Becsüs, árverező
3.1.3.		kárszakértő	Festménybecsüs

3.2. A részsakképesítés munkaterületének rövid leírása:

A festménybecsüs feladata a festmények és grafikák meghatározása, értékbecslése és a különféle konstrukciókban az árak megállapítása.

A részsakképesítéssel rendelkező képes:

- Megállapítani a festmény, grafika műfaját, stílusát, alkotóját, korát
- Azonosítani a festmény, grafika anyagát, készítési technikáját
- Egyszerűbb vizsgálati módszereket alkalmazni
- Szakszerűen megnevezni és leírni az eladásra felkínált tárgy ismérveit, állapotát
- Elvégezni a festmények és grafikák meghatározását, értékbecslését és ármegállapítását
- Kézpénzes felvásárlási tevékenységet folytatni
- Bizományi, aukciós és kereskedelmi tevékenységet folytatni
- Zálogbecsüsi tevékenységet folytatni
- Folyamatosan tájékozódni a szakterületéhez tartozó piac áraitól

3.3. Kapcsolódó szakképesítések

	A	B	C
3.3.1.	A kapcsolódó szakképesítés, részsakképesítés, szakképesítés-ráépülés		
3.3.2.	azonosító száma	megnevezése	a kapcsolódás módja
3.3.3.	52 341 01	Becsüs	szakképesítés

4. SZAKMAI KÖVETELMÉNYEK

	A	B
4.1.	A részsakképesítés szakmai követelménymoduljainak az állam által elismert szakképesítések szakmai követelménymoduljairól szóló kormányrendelet szerinti	

4.2.	azonosító száma	megnevezése
4.3.	10025-12	A kereskedelmi egység működtetése
4.4.	11389-12	Festmények, grafikák értékelése
4.5.	11392-12	A becslés általános tevékenysége

5. VIZSGÁZTATÁSI KÖVETELMÉNYEK

5.1. A komplex szakmai vizsgára bocsátás feltételei:

Az iskolarendszeren kívüli szakképzésben az 5.2. pontban előírt valamennyi modulzáró vizsga eredményes letétele.

5.2.A modulzáró vizsga vizsgatevékenysége és az eredményesség feltétele:

	A	B	C
5.2.1.	A részsakképesítés szakmai követelménymoduljainak		
5.2.2.	azonosító száma	megnevezése	a modulzáró vizsga vizsgatevékenysége
5.2.3.	10025-12	A kereskedelmi egység működtetése	írásbeli
5.2.4.	11389-12	Festmények, grafikák értékelése	gyakorlati, írásbeli
5.2.5.	11392-12	A becslés általános tevékenysége	írásbeli

Egy szakmai követelménymodulhoz kapcsolódó modulzáró vizsga akkor eredményes, ha a modulhoz előírt feladat végrehajtása legalább 51%-osra értékelhető.

5.3. A komplex szakmai vizsga vizsgatevékenységei és vizsgafeladatai:

5.3.1. Gyakorlati vizsgatevékenység

A vizsgafeladat megnevezése: Festmények és grafikák meghatározása, értékelése, átvétele

A vizsgafeladat ismertetése: Konkrét festmények és grafikák önálló leírása, meghatározása, értékelése katalógusok és egyéb eszközök segítségével (legalább 7 db festmény és 3 db grafika).

Az elvégzett meghatározások, értékelések alapján két tárgy készpénzes felvásárlása, vagy bizományi átvétele, vagy aukcióra történő felvétele, vagy zálogba vétele a megfelelő bizonylat kitöltésével.

A vizsgafeladat időtartama: 120 perc

A vizsgafeladat értékelési súlyaránya: 60%

5.3.2. Központi írásbeli vizsgatevékenység

A vizsgafeladat megnevezése: –

A vizsgafeladat ismertetése: –

A vizsgafeladat időtartama: –

A vizsgafeladat értékelési súlyaránya: –

5.3.3. Szóbeli vizsgatevékenység

A vizsgafeladat megnevezése: A képzőművészet (festmény, grafika) története

A vizsgafeladat ismertetése: A központi vizsgafeladatok az alábbi témakörök alapján kerülnek összeállításra:

A művészettörténeti korok, stílusok és stílusjegyeik

Az egyetemes és a magyar festészet korszakai, fejlődéstörténete, a kiemelkedő mesterek és alkotásaik

Az egyes festészeti irányzatokat meghatározó festőiskolák, műhelyek, azok legismertebb mesterei és alkotásaik

A festészeti műfajok az ábrázolás technikai eszközei

Festészeti technikák

Grafikák anyagai, különféle tintafajták

Száraz grafikai technikák
Sokszorosítási eljárások és jellegzetességeik
A mesterek jelzései, szignatúrái
Másolás, utánézés hamisítás
Kommunikáció a felvevőhelyen
Biztonsági, vagyónvédelmi előírások
Műtárgyvédelem, védett műtárgyak, vámügyi szabályok

A vizsgafeladat időtartama: 30 perc (felkészülési idő 15 perc, válaszadási idő 15 perc)
A vizsgafeladat értékelési súlyaránya: 40 %

5.4. A vizsgatevékenységek szervezésére, azok vizsgaidőpontjaira, a vizsgaidőszakokra, a vizsgatevékenységek vizsgatételeire, értékelési útmutatóira és egyéb dokumentumaira, a vizsgán használható segédeszközökre vonatkozó részletes szabályok:

A részszakképesítéssel kapcsolatos előírások az állami szakképzési és felnőttképzési szerv <http://www.munka.hu/> című weblapján érhetők el a Szak- és felnőttképzés Vizsgák menüpontjában

5.5. A szakmai vizsga értékelésének a szakmai vizsgaszabályzattól eltérő szempontjai: –

6. ESZKÖZ- ÉS FELSZERELÉSI JEGYZÉK

	A
6.1.	A képzési és vizsgáztatási feladatok teljesítéséhez szükséges eszközök minimumát meghatározó eszköz- és felszerelési jegyzék
6.2.	fényképmásolatok
6.3.	katalógusok
6.4.	számológép
6.5.	számítógép
6.6.	kézi nagyítók
6.7.	nagyítók
6.8.	UV-lámpa
6.9.	hosszúsági mérőeszköz
6.10.	oktatástechnikai eszközök
6.11.	Festmények, grafikák és hamisítványok

7. EGYEBEK

A 65. sorszámú Festő, mázoló, tapétázó megnevezésű szakképesítés szakmai és vizsgakövetelménye

1. AZ ORSZÁGOS KÉPZÉSI JEGYZÉKBEN SZEREPLŐ ADATOK

- 1.1. A szakképesítés azonosító száma: 34 582 04
- 1.2. Szakképesítés megnevezése: Festő, mázoló, tapétázó
- 1.3. Iskolai rendszerű szakképzésben a szakképzési évfolyamok száma: 3
- 1.4. Iskolarendszeren kívüli szakképzésben az óraszám: 960-1440

2. EGYÉB ADATOK

- 2.1. A képzés megkezdésének feltételei:

2.1.1. Iskolai előképzettség: alapfokú iskolai végzettség

vagy iskolai előképzettség hiányában

2.1.2. Bemeneti kompetenciák: a képzés megkezdhető e rendelet 3. számú mellékletében azÉpítészet szakmacsoportra meghatározott kompetenciák birtokában

2.2. Szakmai előképzettség: –

2.3. Előírt gyakorlat: –

2.4. Egészségügyi alkalmassági követelmények: szükségesek

2.5. Pályaalkalmassági követelmények: szükségesek

2.6. Elméleti képzési idő aránya: 30%

2.7. Gyakorlati képzési idő aránya: 70%

2.8. Szintvizsga: nappali rendszerű oktatás vagy a nappali oktatás munkarendje szerint szervezett felnőttoktatás esetén kötelező

2.9. Az iskolai rendszerű képzésben az összefüggő szakmai gyakorlat időtartama:

3 évfolyamos képzés esetén a 9. évfolyamot követően 140 óra, a 10. évfolyamot követően 140 óra;

2 évfolyamos képzés esetén az első szakképzési évfolyamot követően 160 óra

3. PÁLYATÜKÖR

3.1. A szakképesítéssel legjellemzőbben betölthető munkakör(ök), foglalkozás(ok)

	A	B	C
3.1.1.	FEOR száma	FEOR megnevezése	A szakképesítéssel betölthető munkakör(ök)
3.1.2.	7535	Festő és mázoló	Csóradiátor mázoló
3.1.3.			Építőipari festő
3.1.4.			Épületfestő, mázoló
3.1.5.			Faszerkezet mázoló
3.1.6.			Szobafestő
3.1.7.			Tapétázó (falkárpitozó)

3.2. A szakképesítés munkaterületének rövid leírása:

Festő, mázoló, tapétázó feladata a szakszerű felületdiagnosztika, felület előkészítése – előkezelése, festés, mázolás, díszítés, tapétázás, vékonyvakolat felhordása, felújítási munkák végzése. Tevékenységét a kézi és gépi festési technológiák alkalmazásával önállóan, a biztonsági előírásai szerint végzi. Tevékenységével a festési folyamat alkalmazásán keresztül részt vesz a technológiai folyamatok, a minőség és a munkabiztonság betartásában.

A szakképesítéssel rendelkező képes:

- felületvizsgálatot, feltárást végezni, kül- és beltérben
- a meglévő bevonat rétegrétegének felépítését vizsgálni, kül- és beltérben, az eredményeket írásos feljegyzésben dokumentálni
- szakmai javaslatot adni a felújítandó felület minőségéről
- anyagmennyiséget számolni tervrajzról, és helyszínen
- vizsgálatok eredménye függvényében a felületet előkezelni
- felvonulni a munkaterületre a szükséges gépekkel, szerszámokkal, eszközökkel
- nem festendő felületeket megóvni (takarást, maszkolást végezni)

- az alapvakolat felületét kijavítani kül- és beltérben
- sarok-, nyílászárók kávéinak, sarokkiképzéseinek kialakítását javítani (élvédő)
- különböző glettanyaggal simítani a felületet kül- és beltérben
- építőelemek, burkolóelemek illesztését szakszerűen javítani
- alapfelületet erősítőszávvá erősíteni
- elvégezni a tapétázás előkészítő munkálatait
- makulatúrázni
- ragasztót keverni, előkészíteni, próbaragasztás végezni
- tapétát méretre vágni
- tapétát ragasztani
- lesimítani a tapétát
- kézi, gépi csiszolással finomítani a felületet
- választott technikának megfelelő alapozást (impregnálást) végezni
- színezés esetén beállítani a szükség színárnyalatot, konzisztenciát, próbafestést végezni
- közbelső réteget felhordani
- szükség szerint finomjavítást végezni
- fedőréteget felhordani különféle anyagokkal, mázolni; kül – és belterületen egyaránt
- mézsfestést készíteni új vagy régi felületre kül- és beltérben, fehér, és színes kivitelbe
- homlokzat színezését megtervezni, elkészíteni különböző vékonyvakolattal, szilikát festékekkel
- fröcskölést, durva színfröcskölést készíteni
- határoló, díszítő vonalozást, sablonálást készíteni
- mintanyomó hengerezést készíteni
- egyszerű díszítőelemeket felhelyezni kül- és beltérben
- egyszerű faerezet utánzatot festeni
- betartani a munkavédelmi, biztonságtechnikai, tűz- és környezetvédelmi előírásokat
- elvégezni a szükséges utómunkálatokat (szerszám-, eszköztakarítás, munkaterület takarítása, anyagátrolás, hulladékkezelés)
- munkaterületet átadni

3.3. Kapcsolódó szakképesítések

	A	B	C
3.3.1.	A kapcsolódó szakképesítés, részsakképesítés, szakképesítés-ráépülés		
3.3.2.	azonosító száma	megnevezése	a kapcsolódás módja
3.3.3.	21 582 01	Szobafestő	részsakképesítés
3.3.4.	35 582 06	Rekonstrukciós és műemléki festő, mázoló	szakképesítés-ráépülés

4. SZAKMAI KÖVETELMÉNYEK

	A	B
4.1.	A szakképesítés szakmai követelménymoduljainak az állam által elismert szakképesítések szakmai követelménymoduljairól szóló kormányrendelet szerinti	
4.2.	azonosító száma	megnevezése
4.3.	11497-12	Foglalkoztatás I.
4.4.	11499-12	Foglalkoztatás II.
4.5.	11500-12	Munkahelyi egészség és biztonság
4.6.	10101-12	Építőipari közös tevékenység
4.7.	10104-12	Szobafestő, díszítő munkák
4.8.	10103-12	Mázolási munkák fa-, fal-, fém és speciális felületeken
4.9.	10105-12	Tapétázási munkák

5. VIZSGÁZTATÁSI KÖVETELMÉNYEK

5.1. A komplex szakmai vizsgára bocsátás feltételei:

Az iskolarendszeren kívüli szakképzésben az 5.2. pontban előírt valamennyi modulzáró vizsga eredményes letétele.

Az iskolai rendszerű szakképzésben az évfolyam teljesítését igazoló bizonyítványban foglaltak szerint teljesített

tantárgyak – a szakképzési kerettantervben meghatározottak szerint – egyenértékűek az adott követelménymodulhoz tartozó modulzáró vizsga teljesítésével.

5.2. A modulzáró vizsga vizsgatevékenysége és az eredményesség feltétele:

	A	B	C
5.2.1.	A szakképesítés szakmai követelménymoduljainak		
5.2.2.	azonosító száma	megnevezése	a modulzáró vizsga vizsgatevékenységei
5.2.3.	11497-12	Foglalkoztatás I.	írásbeli
5.2.4.	11499-12	Foglalkoztatás II.	írásbeli
5.2.5.	11500-12	Munkahelyi egészség és biztonság	írásbeli
5.2.6.	10101-12	Építőipari közös tevékenység	írásbeli
5.2.7.	10104-12	Szobafestő, díszítő munkák	szóbeli gyakorlati
5.2.8.	10103-12	Mázolási munkák fa-, fal-, fém és speciális felületeken	gyakorlati
5.2.9.	10105-12	Tapétázási munkák	szóbeli gyakorlati

Egy szakmai követelménymodulhoz kapcsolódó modulzáró vizsga akkor eredményes, ha a modulhoz előírt feladat végrehajtása legalább 51%-osra értékelhető.

5.3. A komplex szakmai vizsga vizsgatevékenységei és vizsgafeladatai:

5.3.1. Gyakorlati vizsgatevékenység:

A) A vizsgafeladat megnevezése: Adott technológiával falfelület festése, díszítése tapétázása

A vizsgafeladat ismertetése: Előre előkészített felületen a bevonatrendszer fedő rétegének felhordása, díszítése, tapétázása (festhető tapéta alkalmazása)

A vizsgafeladat időtartama: 300 perc

A vizsgafeladat értékelési súlyaránya: 40%

B) A vizsgafeladat megnevezése: Mázolás készítése

A vizsgafeladat ismertetése: Előre elkészített felületen a bevonatrendszer utolsó rétegének felhordása

A vizsgafeladat időtartama: 120 perc

A vizsgafeladat aránya: 30%

5.3.2. Központi írásbeli vizsgatevékenység

A vizsgafeladat megnevezése: –

A vizsgafeladat ismertetése: –

A vizsgafeladat időtartama: –

A vizsgafeladat értékelési súlyaránya: –

5.3.3. Szóbeli vizsgatevékenység:

A vizsgafeladat megnevezése: Festő, mázó, tapétázó szakmai ismeretek

A vizsgafeladat ismertetése: Időterv és szakmai számítás készítése tervrajz alapján, technológiai sorrend, színelmélet, szakszerű anyag, és szerszámhasználat, és munkavédelem

A vizsgafeladat időtartama: 60 perc (felkészülési idő 40 perc, válaszadási idő 20 perc)
A vizsgafeladat értékelési súlyaránya: 30%

5.4. A vizsgatevékenységek szervezésére, azok vizsgaidőpontjaira, a vizsgaidőszakokra, a vizsgatevékenységek vizsgatételeire, értékelési útmutatóira és egyéb dokumentumaira, a vizsgán használható segédeszközökre vonatkozó részletes szabályok:

A gyakorlati vizsgán az előkészítésben, a felületképzésben, a díszítésben bármilyen segédeszköz megengedett. A vizsgázó a gyakorlati vizsgára hozza magával a szükséges eszközöket, szerszámokat

A gyakorlati vizsgát megelőzően a felületeket a vizsgázó előkészíti, előkezezi! Az előkészítés, előkezelés nem a vizsgaidő része, a vizsgahelyszín függvényében az előkészítés időtartamát a vizsgabizottság határozza meg, és a vizsgabizottság elnöke hagyja jóvá

A szakképesítéssel kapcsolatos előírások az állami szakképzési és felnőttképzési szerv <http://munka.hu/> című weblapon érhetők el a Szak- és felnőttképzés Vizsgák menüpontjában

5.5. A szakmai vizsga értékelésének a szakmai vizsgaszabályzattól eltérő szempontjai: –

6. ESZKÖZ- ÉS FELSZERELÉSI JEGYZÉK

	A
6.1.	A képzési és vizsgáztatási feladatok teljesítéséhez szükséges eszközök minimumát meghatározó eszköz- és felszerelési jegyzék
6.2.	Diagnosztikai (felületvizsgáló) eszközök, berendezések, műszerek
6.3.	Kéziszerszámok
6.4.	Díszítő szerszámok
6.5.	Festőipari tapétázási gépek
6.6.	Segédeszközök
6.7.	Mérőeszközök
6.8.	Állvány, létra
6.9.	Műszaki dokumentáció
6.10.	Egyéni és csoportos munkavédelmi eszközök, berendezések
6.11.	Szelektív hulladékátrolók, veszélyes anyagátroló
6.12.	Megfelelő anyagátrolás, hulladékátrolás eszközei

7. EGYEBEK

A 66. sorszámú Finommechanikai műszerész megnevezésű szakképesítés szakmai és vizsgakövetelménye

1. AZ ORSZÁGOS KÉPZÉSI JEGYZÉKBEN SZEREPLŐ ADATOK

1.1. A szakképesítés azonosító száma: 34 521 02

1.2. Szakképesítés megnevezése: Finommechanikai műszerész

1.3. Iskolai rendszerű szakképzésben a szakképzési évfolyamok száma: 3

1.4. Iskolarendszeren kívüli szakképzésben az óraszám: 960-1440

2. EGYÉB ADATOK

2.1. A képzés megkezdésének feltételei:

2.1.1. Iskolai előképzettség: alapfokú iskolai végzettség

vagy iskolai előképzettség hiányában

2.1.2. Bemeneti kompetenciák: a képzés megkezdhető e rendelet 3. számú mellékletében a Gépészetszakmacsoportra meghatározott kompetenciák birtokában

2.2. Szakmai előképzettség: –

2.3. Előírt gyakorlat: –

2.4. Egészségügyi alkalmassági követelmények: szükségesek

2.5. Pályaalkalmassági követelmények: –

2.6. Elméleti képzési idő aránya: 30%

2.7. Gyakorlati képzési idő aránya: 70%

2.8. Szintvizsga: nappali rendszerű oktatás vagy a nappali oktatás munkarendje szerint szervezett felnőttoktatás esetén kötelező

2.9. Az iskolai rendszerű képzésben az összefüggő szakmai gyakorlat időtartama: 3 évfolyamos képzés esetén a 9. évfolyamot követően 140 óra, a 10. évfolyamot követően 140 óra; 2 évfolyamos képzés esetén az első szakképzési évfolyamot követően 160 óra

3. PÁLYATÜKÖR

3.1. A szakképesítéssel legjellemzőbben betölthető munkakör(ök), foglalkozás(ok)

	A	B	C
3.1.1.	FEOR száma	FEOR megnevezése	A szakképesítéssel betölthető munkakör(ök)
3.1.2.	7420	Finommechanikai műszerész	Barométer-készítő
3.1.3.			Finommechanikai karbantartó és szervizműszerész
3.1.4.			Geodéziai műszerész
3.1.5.			Hajózásiműszer-készítő
3.1.6.			Laboratóriumi műszerész
3.1.7.			Mérő- és precíziósműszer-készítő
3.1.8.			Meteorológiai műszerész
3.1.9.			Műszerkalibráló
3.1.10.			Optikai műszerész
3.1.11.			Órás

3.2. A szakképesítés munkaterületének rövid leírása:

Mérő- és precíziós berendezéseket, optikai, laboratóriumi, repülési és hajózási műszereket készíti, szereli és javítja. A készülékek, műszerek végszerelését mechanikai beállítással, összeállítási rajzok alapján végzi.

A szakképesítéssel rendelkező képes:

- finommechanikai gépszerkezet, gépegység általános állapotát felmérni, alapvető hibákat megállapítani
- szakirodalom felhasználásával kiválasztani a megfelelő cserealkatrészeket
- szerelni (cserélni, javítani, karbantartani, beállítani) finommechanikai sikló- és gördülő ágyazásokat
- általános alpműveleteket végezni a (szerelni, cserélni, javítani, karbantartani, beállítani)

- finommechanikai hajtásokon -[szíj-, ékszíj-, dörzs-, fogaskerék-, csiga-, lánchajtás]
- munkavégzés után ellenőrizni a működőképességet
 - dokumentálni az elvégzett munkát
 - villamos alpméréseket végezni (egyen és váltakozó áramú áramkörben feszültség, áramerősség, ellenállás, frekvencia, fázis)
 - műszaki méréseket, vizsgálatokat, minőségellenőrzést végezni

3.3. Kapcsolódó szakképesítések

	A	B	C
3.3.1.	A kapcsolódó szakképesítés, részsakképesítés, szakképesítés-ráépülés		
3.3.2.	azonosító száma	megnevezése	a kapcsolódás módja
3.3.3.	-	-	-

4. SZAKMAI KÖVETELMÉNYEK

	A	B
4.1.	A szakképesítés szakmai követelménymoduljainak az állam által elismert szakképesítések szakmai követelménymoduljairól szóló kormányrendelet szerinti	
4.2.	azonosító száma	megnevezése
4.3.	11497-12	Foglalkoztatás I.
4.4.	11499-12	Foglalkoztatás II.
4.5.	11500-12	Munkahelyi egészség és biztonság
4.6.	10163-12	Gépészeti munkabiztonság és környezetvédelem
4.7.	10162-12	Gépészeti alapozó feladatok
4.8.	10222-12	Finommechanikai hajtások
4.9.	10223-12	Műszerész feladatok

5. VIZSGÁZTATÁSI KÖVETELMÉNYEK

5.1. A komplex szakmai vizsgára bocsátás feltételei:

Az iskolarendszeren kívüli szakképzésben az 5.2. pontban előírt valamennyi modulzáró vizsga eredményes letétele.

Az iskolai rendszerű szakképzésben az évfolyam teljesítését igazoló bizonyítványban foglaltak szerint teljesített tantárgyak – a szakképzési kerettantervben meghatározottak szerint – egyenértékűek az adott követelménymodulhoz tartozó modulzáró vizsga teljesítésével.

Vizsgaretek elkészítése és dokumentációjának leadási határideje iskolai rendszerű képzés esetén legkésőbb az utolsó tanítási nap, iskolarendszeren kívüli képzés esetén az első vizsganap előtt 1 hónappal

5.2. A modulzáró vizsga vizsgatevékenysége és az eredményesség feltétele:

	A	B	C
5.2.1.	A szakképesítés szakmai követelménymoduljainak		
5.2.2.	azonosító száma	megnevezése	a modulzáró vizsga vizsgatevékenysége
5.2.3.	11497-12	Foglalkoztatás I.	írásbeli
5.2.4.	11499-12	Foglalkoztatás II.	írásbeli
5.2.5.	11500-12	Munkahelyi egészség és biztonság	írásbeli
5.2.6.	10163-12	Gépészeti munkabiztonság és környezetvédelem	szóbeli
5.2.7.	10162-12	Gépészeti alapozó feladatok	gyakorlati
5.2.8.	10222-12	Finommechanikai hajtások	gyakorlati

5.2.9.	10223-12	Műszerész feladatok	szóbeli
--------	----------	---------------------	---------

Egy szakmai követelménymodulhoz kapcsolódó modulzáró vizsga akkor eredményes, ha a modulhoz előírt feladat végrehajtása legalább 51%-osra értékelhető.

5.3. A komplex szakmai vizsga vizsgatevékenységei és vizsgafeladatai:

5.3.1. Gyakorlati vizsgatevékenység

A) A vizsgafeladat megnevezése: Vizsgaremek és dokumentációjának elkészítése

A vizsgafeladat ismertetése: A vizsgaremeknek tartalmazni kell a szakma sajátosságaiból adódó megmunkálási, szerelési feladatok közül az alábbi elemeket:

- kézi és gépi forgácsolás –hegesztés, vagy forrasztás
- csavarkötések
- forgó-,sikló- alkatrészkapcsolatok
- felületi megmunkálás
- szerelési feladatok

A dokumentáció tartalma: ("A/4" méretben iratgyűjtőbe kötve.)

- a termék megnevezése
- anyagjegyzék
- alkatrész rajzok
- műveletterv

A vizsgafeladat időtartama: 0 perc

A vizsgafeladat értékelési súlyaránya: 30%

B) A vizsgafeladat megnevezése: Finommechanikai berendezés karbantartása, hibafelvételezése, alkatrészcsere javítása. Javítás utáni ellenőrzése, a javítás dokumentálása a kiadott formanyomtatványon.

A vizsgafeladat ismertetése: Vizsgálja meg a berendezést. Állapítsa meg a hibát. Válassza ki a javításhoz szükséges alkatrészeket. Végezze el a javítást, valamint a szükséges kenési műveleteket. Ellenőrizze a megjavított berendezés rendeltetésszerű működőképességét. A kiadott formanyomtatványon dokumentálja az elvégzett munkát.

A vizsgafeladat időtartama: 300 perc

A vizsgafeladat értékelési súlyaránya: 40%

5.3.2. Központi írásbeli vizsgatevékenység

A vizsgafeladat megnevezése: –

A vizsgafeladat ismertetése: –

A vizsgafeladat időtartama: –

A vizsgafeladat értékelési súlyaránya: –

5.3.3. Szóbeli vizsgatevékenység

A vizsgafeladat megnevezése: Finommechanikai szerkezetek felépítése, működése, jellemzői és a hozzá tartozó általános gépészeti munka-, baleset-, tűz- és környezetvédelmi feladatok

A vizsgafeladat ismertetése: A komplex kérdésben megfogalmazott feladat kifejtésekor térjen ki az egyes témakörökhöz kapcsolódó munka-, baleset-, tűz- és környezetvédelmi feladatokra.

A vizsgafeladat időtartama: 30 perc (felkészülési idő 15 perc, válaszadási idő 15 perc)

A vizsgafeladat értékelési súlyaránya: 30%

5.4. A vizsgatevékenységek szervezésére, azok vizsgaidőpontjaira, a vizsgaidőszakokra, a vizsgatevékenységek vizsgatételeire, értékelési útmutatóira és egyéb dokumentumaira, a vizsgán használható segédeszközökre

vonatkozó részletes szabályok:

A szakképesítéssel kapcsolatos előírások az állami szakképzési és felnőttképzési szerv <http://www.munka.hu/> című weblapján érhetők el a Szak- és felnőttképzés Vizsgák menüpontjában

5.5. A szakmai vizsga értékelésének a szakmai vizsgaszabályzattól eltérő szempontjai:

6. ESZKÖZ- ÉS FELSZERELÉSI JEGYZÉK

A	
6.1.	A képzési és vizsgáztatási feladatok teljesítéséhez szükséges eszközök minimumát meghatározó eszköz- és felszerelési jegyzék
6.2.	Kéziszerszámok
6.3.	Villamos kéziszerszámok
6.4.	Hegesztő berendezések
6.5.	Forrasztó berendezések
6.6.	Forgácsoló gépek
6.7.	Gépi forgácsoló szerszámok
6.8.	Lemezmegmunkáló gépek
6.9.	Analóg és digitális villamos mérőműszerek
6.10.	Analóg és digitális mechanikai mérőműszerek
6.11.	Hőkezelő kemence
6.12.	Számítógép+szoftverek
6.13.	Nyomtatók
6.14.	Internet
6.15.	Telefon
6.16.	Fax
6.17.	Gép, műszer, berendezés dokumentációk
6.18.	Tükör
6.19.	Emelő berendezések kézi
6.20.	Emelő berendezések gépi
6.21.	Csomagoló gépek
6.22.	Különféle érzékelők
6.23.	Különféle finommechanikai berendezések
6.24.	Távjeladók
6.25.	Egyéni védőeszközök
6.26.	Szellőztető, elszívó berendezések

7. EGYEBEK

A 67. sorszámú Fluidumkitermelő megnevezésű részsakképesítés szakmai és vizsgakövetelménye

1. AZ ORSZÁGOS KÉPZÉSI JEGYZÉKBEN SZEREPLŐ ADATOK

- 1.1. A részsakképesítés azonosító száma: 31 544 02
- 1.2. Részsakképesítés megnevezése: Fluidumkitermelő
- 1.3. Iskolai rendszerű szakképzésben a szakképzési évfolyamok száma: -
- 1.4. Iskolarendszeren kívüli szakképzésben az óraszám: 480-720

2. EGYÉB ADATOK

2.1. A képzés megkezdésének feltételei:

2.1.1. Iskolai előképzettség: alapkü iskolai végzettség

vagy iskolai előképzettség hiányában

2.1.2. Bemeneti kompetenciák: a képzés megkezdhető e rendelet 3. számú mellékletében a Gépészet szakmacsoportra meghatározott kompetenciák birtokában

2.2. Szakmai előképzettség: –

2.3. Előírt gyakorlat: –

2.4. Egészségügyi alkalmassági követelmények: szükségesek

2.5. Pályaalkalmassági követelmények: –

2.6. Elméleti képzési idő aránya: 40%

2.7. Gyakorlati képzési idő aránya: 60%

2.8. Szintvizsga: –

2.9. Az iskolai rendszerű képzésben az összefüggő szakmai gyakorlat időtartama: -

3. PÁLYATÜKÖR

3.1. A részsakképesítéssel legjellemzőbben betölthető munkakör(ök), foglalkozás(ok)

	A	B	C
3.1.1.	FEOR száma	FEOR megnevezése	A részsakképesítéssel betölthető munkakör(ök)
3.1.2.	8131	Kőolaj- földgázfeldolgozó kezelője	Gázfogadóállomás-kezelő, gáznyomás-szabályozó
3.1.3.			és Inertgázkezelő
3.1.4.			Olajfinomító szűrőmester
3.1.5.			Paraffinfinomító

3.2. A részsakképesítés munkaterületének rövid leírása:

Az ásványi nyersanyagot kutató, kitermelő, tároló és elszállító berendezések, az ásványi nyersanyagot előkészítő és elsődlegesen feldolgozó üzemek létesítésének, telepítésének, működtetésének, karbantartásának műszaki ellenőrzése

Bányászati tevékenységek ellenőrzése

Részvétel a bányaveszélyek kialakulását megelőző, és a kialakult bányaveszélyek elhárítását célzó intézkedések meghozatalában valamint végrehajtásában

Érvényben lévő védelmi utasítások alkalmazása, a munkakörnyezet figyelemmel kísérése, gondoskodás a biztonság fenntartásáról

Termelő-berendezések, munkaeszközök alkalmazása

Gépek, berendezések, egyéb technikai eszközök állapotának ellenőrzése

Biztonsági berendezések működtetése

Veszélyes anyagok, hulladék, környezettudatos kezelése, ezen anyagoktól való mentesítése

Biztosítószerkezetek, berendezések alkalmazása

A részsakképesítéssel rendelkező képes:

- Kezelné és karbantartani a felszálló termelés berendezéseit
- Működtetni és karbantartani a mélyszivattyús termelés felszíni berendezéseit
- Működtetni és karbantartani a segédgáz termelés felszíni berendezéseit
- Ellenőrizni a fluidumtermelő kutak helyes működését
- Kezelné és karbantartani a kőolaj- és földgázmezők gyűjtő- és kezelőrendszereit
- Szerelni és karbantartani a távvezeték-szállítási rendszereket
- Fluidum kitermelést végezni

3.3. Kapcsolódó szakképesítések

	A	B	C
3.3.1.	A kapcsolódó szakképesítés, részsakképesítés, szakképesítés-ráépülés		
3.3.2.	azonosító száma	megnevezése	a kapcsolódás módja
3.3.3.	54 544 02	Fluidumkitermelő technikus	szakképesítés

4. SZAKMAI KÖVETELMÉNYEK

	A	B
4.1.	A részsakképesítés szakmai követelménymoduljainak az állam által elismert szakképesítések szakmai követelménymoduljairól szóló kormányrendelet szerinti	
4.2.	azonosító száma	megnevezése
4.3.	10196-12	Bányászati alapismeretek
4.4.	10201-12	Fluidumkitermelő feladatok

5. VIZSGÁZTATÁSI KÖVETELMÉNYEK

5.1. A komplex szakmai vizsgára bocsátás feltételei:

Az iskolarendszeren kívüli szakképzésben az 5.2. pontban előírt valamennyi modulzáró vizsga eredményes letétele.

5.2. A modulzáró vizsga vizsgatevékenysége és az eredményesség feltétele:

	A	B	C
5.2.1.	A részsakképesítés szakmai követelménymoduljainak		
5.2.2.	azonosító száma	megnevezése	a modulzáró vizsga vizsgatevékenysége
5.2.3.	10196-12	Bányászati alapismeretek	írásbeli
5.2.4.	10201-12	Fluidumkitermelő feladatok	írásbeli

Egy szakmai követelménymodulhoz kapcsolódó modulzáró vizsga akkor eredményes, ha a modulhoz előírt feladat végrehajtása legalább 51%-osra értékelhető.

5.3. A komplex szakmai vizsga vizsgatevékenységei és vizsgafeladatai:

5.3.1. Gyakorlati vizsgatevékenység

A vizsgafeladat megnevezése: Fluidumkitermelő feladatok

A vizsgafeladat ismertetése: Felszíni termelési rendszer üzemeltetése

A vizsgafeladat időtartama: 150 perc

A vizsgafeladat aránya: 50 %

5.3.2. Központi írásbeli vizsgatevékenység

A vizsgafeladat megnevezése: -

A vizsgafeladat ismertetése: -

A vizsgafeladat időtartama: -

A vizsgafeladat értékelési súlyaránya: -

5.3.3. Szóbeli vizsgatevékenység

A vizsgafeladat megnevezése: Fluidumkitermelő technológiák, módszerek, gépi berendezések

A vizsgafeladat ismertetése: A szóbeli vizsgatevékenység központilag összeállított kérdései a 4. Szakmai követelmények fejezetben megadott témaköröket tartalmazza.

A vizsgafeladat időtartama: 45 perc (felkészülési idő 30 perc, válaszadási idő 15 perc)
A vizsgafeladat aránya: 50 %

5.4. A vizsgatevékenységek szervezésére, azok vizsgaidőpontjaira, a vizsgaidőszakokra, a vizsgatevékenységek vizsgatételeire, értékelési útmutatóira és egyéb dokumentumaira, a vizsgán használható segédeszközökre vonatkozó részletes szabályok:

A részszakképesítéssel kapcsolatos előírások az állami szakképzési és felnőttképzési szerv <http://www.munka.hu> című weblapján érhetők el a Szak- és felnőttképzés Vizsgák menüpontjában.

5.5. A szakmai vizsga értékelésének a szakmai vizsgaszabályzattól eltérő szempontjai:–

6. ESZKÖZ- ÉS FELSZERELÉSI JEGYZÉK

A	
6.1.	A képzési és vizsgáztatási feladatok teljesítéséhez szükséges eszközök minimumát meghatározó eszköz- és felszerelési jegyzék
6.2.	Mechanikus és elektromos kéziszerszámok és kisgépek
6.3.	A termelő-, fúró-, béléscső ki- és beépítés eszközei és szerszámjai
6.4.	Mélyszivattyú
6.5.	Fúró-, kútjavító- és lyukbefejező berendezések és kiegészítő egységei
6.6.	Motorok, szivattyúk
6.7.	Tartályrendszer
6.8.	Kompresszorok
6.9.	Generátorok, alacsony-és magasnyomású vezetékrendszerek és zárószerelvények
6.10.	Kitörésgátlók és működtető egysége
6.11.	Pneumatikus és hidraulikus kiegészítő egységek
6.12.	Lefúvató, lyuktöltő és termeltető rendszer
6.13.	Csőtárolók
6.14.	Biztonsági berendezések és hírközlő berendezések
6.15.	Mérőeszközök, mechanikus és elektromos mérőberendezések
6.16.	Számítógépek, nyomtatók, szakmai szoftverek
6.17.	Demonstrációs eszközök
6.18.	Kútfej-szerelvények
6.19.	Kúttellenőrzési szimulátor
6.20.	Kútkiképzési szerelvények
6.21.	Cementező aggregátor

7. EGYEBEK

A 15/2008. (VIII.13.) SZMM rendeletben kiadott SZVK alapján az 54 544 02 0100 31 03 Mélyfúró részszakképesítéssel rendelkezők, a 10196-12 Bányászati alapismeretek modul elvégzése, illetve a hozzá tartozó modulzáró vizsga teljesítése alól mentesíthetők.

A 21/2007. (V.21.) SZMM rendeletben kiadott SZVK alapján az 54 544 02 0100 31 02 Mélyfúró részszakképesítéssel rendelkezők, a 10196-12 Bányászati alapismeretek modul elvégzése, illetve a hozzá tartozó modulzáró vizsga teljesítése alól mentesíthetők.

A 68. sorszámú Fluidumkitermelő technikus megnevezésű szakképesítés szakmai és vizsgakövetelménye

1. AZ ORSZÁGOS KÉPZÉSI JEGYZÉKBEN SZEREPLŐ ADATOK

- 1.1. A szakképesítés azonosító száma: 54 544 02
- 1.2. Szakképesítés megnevezése: Fluidumkitermelő technikus
- 1.3. Iskolai rendszerű szakképzésben a szakképzési évfolyamok száma: 2
- 1.4. Iskolarendszeren kívüli szakképzésben az óraszám: 960-1440

2. EGYÉB ADATOK

- 2.1. A képzés megkezdésének feltételei:
- 2.1.1. Iskolai előképzettség: érettségi végzettség
- 2.1.2. Bemeneti kompetenciák: –
- 2.2. Szakmai előképzettség: –
- 2.3. Előírt gyakorlat: –
- 2.4. Egészségügyi alkalmassági követelmények: szükségesek
- 2.5. Pályaalkalmassági követelmények: –
- 2.6. Elméleti képzési idő aránya: 70%
- 2.7. Gyakorlati képzési idő aránya: 30%
- 2.8. Szintvizsga: –
- 2.9. Az iskolai rendszerű képzésben az összefüggő szakmai gyakorlat időtartama: 5 évfolyamos képzés esetén a 9. évfolyamot követően 70 óra, a 10. évfolyamot követően 105 óra, a 11. évfolyamot követően 140 óra; 2 évfolyamos képzés esetén az első szakképzési évfolyamot követően 160 óra

3. PÁLYATÜKÖR

- 3.1. A szakképesítéssel legjellemzőbben betölthető munkakör (ök), foglalkozás(ok)

	A	B	C
3.1.1.	FEOR száma	FEOR megnevezése	A szakképesítéssel betölthető munkakör (ök)
3.1.2.	3111	Bányászati technikus	Mélyfúró technikus
3.1.3.			Gázipari technikus
3.1.4.			Fluidumkitermelő technikus
3.1.5.	3139	Egyéb, máshova nem sorolható technikus	Megújulóenergia-gazdálkodási technikus

- 3.2. A szakképesítés munkaterületének rövid leírása:

Az ásványi nyersanyagot kutató, kitermelő, tároló és elszállító berendezések, az ásványi nyersanyagot előkészítő és elsődlegesen feldolgozó üzemek létesítésének, telepítésének, működtetésének, karbantartásának műszaki ellenőrzését végzi, feladata az előírásoknak megfelelő teljesítmény biztosítása

Bányászati tevékenységek ellenőrzését, normaidő-, teljesítmény mérését, ásványvagyon felmérését, termelvény- és készletmennyiség becslését, mérését végzi

Résztvesz a bányaveszélyek kialakulását megelőző, és a kialakult bányaveszélyek elhárítását célzó intézkedések meghozatalában, valamint végrehajtásában

Érvényben lévő védelmi utasítások megvalósíthatóságát ellenőrzi, a munkakörnyezetet figyelemmel kíséri,

gondoskodik a biztonság fenntartásáról
 Művelési határokat, tevékenységi terület tűz ki, termelő-berendezéseket, munkaeszközöket választ ki
 Gépek, berendezések, egyéb technikai eszközök állapotát ellenőrzi
 Biztonsági berendezéseket működtet
 Veszedelmes anyagokat, hulladékot, környezettudatosan kezel, mentesít
 Közlekedési utakat készít, külszíni/földalatti létesítményeket, mozgáspályákat épít, energiaellátást kiépít.
 Emelő-, vontató-, fűró-, szállítóberendezéseket kezel, biztosítószerkezeteket, berendezéseket alkalmaz.
 Megújuló-energia fajták hasznosítását biztosító gépeket, berendezéseket alkalmaz, beszabályoz, üzemeltet
 Gázipari tüzelőberendezéseket alkalmaz, beszabályoz, üzemeltet.
 Gázipari mérőberendezések kezel, gáztechnológiai méréseket végez

A szakképesítéssel rendelkező képes:

- értelmezni a terveket, részletterveket készíteni és szerkeszteni
- elkészíteni az ajánlatot, elkészíteni a vállalást
- elkészíteni a kivitelezési és szerelési munkákat
- irányítani a kivitelezési és szerelési munkákat
- megszervezni az üzembe helyezési, beszabályozási, átadás-átvételi tevékenységeket
- elvégezni a létesítmény üzemeltetésével kapcsolatos tevékenységeket
- tervezni és irányítani a karbantartási feladatokat
- tervezni és szervezni a javítási feladatokat
- tervezni és szervezni az átalakítási, korszerűsítési munkákat
- tervezni és szervezni a bontási, hulladékkezelési és – hasznosítási feladatokat
- elvégezni az általános, adminisztratív jellegű tevékenységeket
- működtetni a különböző fluidumkitermelő-rendszerek felszíni szerelvényeit, berendezéseit
- szénhidrogén mezők gyűjtő- és előkészítő rendszereit kezelni
- termelő kutakat, szállító távvezetéseket ellenőrizni
- szerelési vázlatot készíteni
- gáztüzelő berendezéseket beszabályozni, üzemeltetni, karbantartani és javítani
- gáz- és tüzeléstechnikai méréseket végezni
- propán-bután gáz technológiát kezelni
- az alternatív energia hasznosításához kiválasztani a megfelelő technológiát
- használni a megújuló energiákat, üzemeltetni a berendezéseket
- energetikai méréseket, számításokat végezni
- szerszámokat, gépeket, motorokat, szivattyúkat kezelni, üzemeltetni
- mélyfűró berendezésen közetbontási, lyukbefejezési, kútjavítási munkálatokat végezni
- gépeket, berendezéseket karbantartani, gondoskodni az üzemszerű működésükről
- fluidum kitermelést végezni

3.3. Kapcsolódó szakképesítések

	A	B	C
3.3.1.	A kapcsolódó szakképesítés, részsakképesítés, szakképesítés-ráépülés		
3.3.2.	azonosító száma	megnevezése	a kapcsolódás módja
3.3.3.	31 544 02	Fluidumkitermelő	részsakképesítés
3.3.4.	31 544 03	Mélyfűró	részsakképesítés

4. SZAKMAI KÖVETELMÉNYEK

	A	B
4.1.	A szakképesítés szakmai követelménymoduljainak az állam által elismert szakképesítések szakmai követelménymoduljairól szóló kormányrendelet szerinti	
4.2.	azonosító száma	megnevezése
4.3.	10196-12	Bányászati alapismeretek
4.4.	10200-12	Bányászati alapok
4.5.	10204-12	Mélyfűró feladatok
4.6.	10201-12	Fluidumkitermelő feladatok
4.7.	10202-12	Gázipari technikus feladatok
4.8.	10203-12	Megújulóenergia-gazdálkodási technikus feladatok
4.9.	11498-12	Foglalkoztatás I (érettségire épülő képzések esetén)

4.10.	11499-12	Foglalkoztatás II.
4.11.	11500-12	Munkahelyi egészség és biztonság

5. VIZSGÁZTATÁSI KÖVETELMÉNYEK

5.1. A komplex szakmai vizsgára bocsátás feltételei:

Az iskolarendszeren kívüli szakképzésben az 5.2. pontban előírt valamennyi modulzáró vizsga eredményes letétele.

Az iskolai rendszerű szakképzésben az évfolyam teljesítését igazoló bizonyítványban foglaltak szerint teljesített tantárgyak – a szakképzési kerettantervben meghatározottak szerint – egyenértékűek az adott követelménymodulhoz tartozó modulzáró vizsga teljesítésével.

5.2. A modulzáró vizsga vizsgatevékenysége és az eredményesség feltétele:

	A	B	C
5.2.1.	A szakképesítés szakmai követelménymoduljainak		
5.2.2.	azonosító száma	megnevezés	a modulzáró vizsga vizsgatevékenysége
5.2.3.	10196-12	Bányászati alapismeretek	írásbeli
5.2.4.	10200-12	Bányászati alapok	írásbeli, szóbeli
5.2.5.	10204-12	Mélyfúró feladatok	írásbeli, gyakorlati
5.2.6.	10201-12	Fluidumkitermelő feladatok	írásbeli, gyakorlati
5.2.7.	10202-12	Gázipari technikus feladatok	írásbeli
5.2.8.	10203-12	Megújulóenergia-gazdálkodási technikus feladatok	írásbeli
5.2.9.	11498-12	Foglalkoztatás I (érettségire épülő képzések esetén)	írásbeli
5.2.10.	11499-12	Foglalkoztatás II.	írásbeli
5.2.11.	11500-12	Munkahelyi egészség és biztonság	írásbeli

Egy szakmai követelménymodulhoz kapcsolódó modulzáró vizsga akkor eredményes, ha a modulhoz előírt feladat végrehajtása legalább 51%-osra értékelhető.

5.3. A komplex szakmai vizsga vizsgatevékenységei és vizsgafeladatai:

5.3.1. Gyakorlati vizsgatevékenység

A) A vizsgafeladat megnevezése: Mélyfúró feladatok

A vizsgafeladat ismertetése: Fúróluk lemélyítése, kútműveletek

A vizsgafeladat időtartama: 180 perc

A vizsgafeladat értékelési súlyaránya: 10%

B) A vizsgafeladat megnevezése: Fluidumkitermelő feladatok

A vizsgafeladat ismertetése: Felszíni termelési rendszer üzemeltetése

A vizsgafeladat időtartama: 150 perc

A vizsgafeladat értékelési súlyaránya: 10%

C) A vizsgafeladat megnevezése: Fluidumkitermelő technikus feladatok

A vizsgafeladat ismertetése: Gázipari és megújuló-energia termelő berendezések kezelése, üzemeltetése, bemérése

A vizsgafeladat időtartama: 150 perc

A vizsgafeladat értékelési súlyaránya: 10%

5.3.2. Központi írásbeli vizsgatevékenység

A vizsgafeladat megnevezése: Fluidumkitermelő szakmai alapismeretek

A vizsgafeladat ismertetése: Fluidum-kitermelési technológiák, fűrási technológia, gázellátási technológiák, megújuló-energiahordozók alkalmazása

A vizsgafeladat időtartama: 180 perc

A vizsgafeladat értékelési súlyaránya: 30%

5.3.3. Szóbeli vizsgatevékenység

A vizsgafeladat megnevezése: Fluidumkitermelő technológiák, módszerek, gépi berendezések

A vizsgafeladat ismertetése: A szóbeli vizsgatevékenység központilag összeállított vizsgakérdései a 4. Szakmai követelmények fejezetben szereplő szakmai követelménymodulok témaköreit tartalmazza.

A vizsgafeladat időtartama: 60 perc (felkészülési idő 30 perc, válaszadási idő 30 perc)

A vizsgafeladat értékelési súlyaránya: 40 %

5.4. A vizsgatevékenységek szervezésére, azok vizsgaidőpontjaira, a vizsgaidőszakokra, a vizsgatevékenységek vizsgatételeire, értékelési útmutatóira és egyéb dokumentumaira, a vizsgán használható segédeszközökre vonatkozó részletes szabályok:

A szakképesítéssel kapcsolatos előírások az állami szakképzési és felnőttképzési szerv <http://munka.hu/> című weblapján érhetők el a szakképzési és felnőttképzési igazgatóság vizsgák menüpontjában

5.5. A szakmai vizsga értékelésének a szakmai vizsgaszabályzattól eltérő szempontjai: –

6. ESZKÖZ- ÉS FELSZERELÉSI JEGYZÉK

	A
6.1.	A képzési és vizsgáztatási feladatok teljesítéséhez szükséges eszközök minimumát meghatározó eszköz- és felszerelési jegyzék
6.2.	Mechanikus és elektromos kéziszerszámok és kisgépek
6.3.	A termelő-, fűró-, béléscső ki- és beépítés eszközei és szerszámjai
6.4.	Mélyszivattyú
6.5.	Fűró-, kútjavító- és lyukbefejező berendezések és kiegészítő egységei
6.6.	Motorok, szivattyúk
6.7.	Tartályrendszer
6.8.	Kompresszorok
6.9.	Generátorok, alacsony-és magasnyomású vezetékrendszerek és zárószereplvények
6.10.	Kitörésgátlók és működtető egysége
6.11.	Pneumatikus és hidraulikus kisegítő egységek
6.12.	Lefúvató, lyuktöltő és termeltető rendszer
6.13.	Csőtárolók
6.14.	Biztonsági berendezések és hírközlő berendezések
6.15.	Mérőeszközök, mechanikus és elektromos mérőberendezések
6.16.	Számítógépek, nyomtatók, szakmai szoftverek
6.17.	Hegesztő- és forrasztó berendezések
6.18.	Gáztüzelő és központifűtő berendezések
6.19.	Napkollektorok, napelemek
6.20.	Hőszivattyúk
6.21.	Szélmotorok, turbinák, inverterek
6.22.	Biomassza-tüzelő berendezések
6.23.	Demonstrációs eszközök
6.24.	Talajszondák, talajkollektorok
6.25.	Ventillátorok

6.26.	Hőcserélők
6.27.	Kútfej-szerelvények
6.28.	Kútellenőrzési szimulátor
6.29.	Kútkiképzési szerelvények
6.30.	Kőzetfizikai, iszaptulajdonságokat mérő berendezések
6.31.	Gázipari mérőberendezések
6.32.	Cementező aggregátor

7. EGYEBEK

A 69. sorszámú Fodrász megnevezésű szakképesítés-ráépülés szakmai és vizsgakövetelménye

1. AZ ORSZÁGOS KÉPZÉSI JEGYZÉKBEN SZEREPLŐ ADATOK

- 1.1. A szakképesítés-ráépülés azonosító száma: 55 815 01
- 1.2. Szakképesítés-ráépülés megnevezése: Fodrász
- 1.3. Iskolai rendszerű szakképzésben a szakképzési évfolyamok száma: 1
- 1.4. Iskolarendszeren kívüli szakképzésben az óraszám: 480-720

2. EGYÉB ADATOK

- 2.1. A képzés megkezdésének feltételei:
- 2.1.1. Iskolai előképzettség: –
- 2.1.2. Bemeneti kompetenciák: –
- 2.2. Szakmai előképzettség: 52 815 01 Gyakorló fodrász
- 2.3. Előírt gyakorlat: –
- 2.4. Egészségügyi alkalmassági követelmények: szükségesek
- 2.5. Pályaalkalmassági követelmények: szükségesek
- 2.6. Elméleti képzési idő aránya: 20 %
- 2.7. Gyakorlati képzési idő aránya: 80 %
- 2.8. Szintvizsga: –
- 2.9. Az iskolai rendszerű képzésben az összefüggő szakmai gyakorlat időtartama: -

3. PÁLYATÜKÖR

- 3.1. A szakképesítés-ráépüléssel legjellemzőbben betölthető munkakör(ök), foglalkozás(ok)

	A	B	C
3.1.1.	FEOR száma	FEOR megnevezése	A szakképesítés-ráépüléssel betölthető munkakör(ök)
3.1.2.	5211	Fodrász	Férfifodrász

3.1.3.			Gyerekfodrász
3.1.4.			Hajmosó
3.1.5.			Női fodrász

3.2. A szakképesítés-ráépülés munkaterületének rövid leírása:

A vendégek haját mossa, vágja, színezi, festi, melírozza, szárítja, egyenesíti vagy hullámosítja, fésüli, feltűzi, póttincset, hajbetétet alkalmaz. Festi, színezi vagy leborotválja, vágja az arcszőrzetet formaváltoztatással.

A szakképesítés-ráépüléssel rendelkező képes:

- frizúrával, hajszínnel, haj és fejbőrpolással kapcsolatos tanácsot adni
- hajmosást, hajvágást, hajszárítást, végezni
- tartóshullámot, volumennövelést, végezni
- hajszínváltoztatási eljárásokat: hajszíntelenítést, színezést, festést, melírozást végezni
- elvégezni a borotválást, a szakáll- és bajuszigazítást, az arcszőrzet vágást, a színezést és a festést
- tanácsot adni hajjapolással, professzionális fodrász termékekkel kapcsolatban
- a használt eszközöket előkészíteni, műszaki állapotát ellenőrizni, használat után tisztítani és fertőtleníteni

3.3. Kapcsolódó szakképesítések

	A	B	C
3.3.1.	A kapcsolódó szakképesítés, részsakképesítés, szakképesítés-ráépülés		
3.3.2.	azonosító száma	megnevezése	a kapcsolódás módja
3.3.3.	52 815 01	Gyakorló fodrász	szakképesítés

4. SZAKMAI KÖVETELMÉNYEK

	A	B
4.1.	A szakképesítés-ráépülés szakmai követelménymoduljainak az állam által elismert szakképesítések szakmai követelménymoduljairól szóló kormányrendelet szerinti	
4.2.	azonosító száma	megnevezése
4.3.	11242-12	Alaphajvágás
4.4.	11243-12	Frizurakészítés

5. VIZSGÁZTATÁSI KÖVETELMÉNYEK

5.1. A komplex szakmai vizsgára bocsátás feltételei:

Az iskolarendszeren kívüli szakképzésben az 5.2. pontban előírt valamennyi modulzáró vizsga eredményes letétele.

Az iskolai rendszerű szakképzésben az évfolyam teljesítését igazoló bizonyítványban foglaltak szerint teljesített tantárgyak – a szakképzési kerettantervben meghatározottak szerint – egyenértékűek az adott követelménymodulhoz tartozó modulzáró vizsga teljesítésével.

5.2. A modulzáró vizsga vizsgatevékenysége és az eredményesség feltétele:

	A	B	C
5.2.1.	A szakképesítés-ráépülés szakmai követelménymoduljainak		
5.2.2.	azonosító száma	megnevezése	a modulzáró vizsga vizsgatevékenysége
5.2.3.	11242-12	Alaphajvágás	szóbeli, gyakorlati
5.2.4.	11243-12	Frizurakészítés	szóbeli, gyakorlati

Egy szakmai követelménymodulhoz kapcsolódó modulzáró vizsga akkor eredményes, ha a modulhoz előírt feladat végrehajtása legalább 51%-osra értékelhető.

5.3. A komplex szakmai vizsga vizsgatevékenységei és vizsgafeladatai:

5.3.1. Gyakorlati vizsgatevékenység

A) A vizsgafeladat megnevezése: Férfi klasszikus vágás-választék nélkül, szárítással vagy angol vágás választékkal, szárítás

A vizsgafeladat ismertetése: A hajhossz a fejtetőn min. 8 cm hosszú, a tarkó, fül körül min. 1 cm legyen. Készítendő választékkal vagy választék nélküli klasszikus vagy angol hajvágás, szárítás. A kiindulási „0” pont meghatározása után a fül körül és a tarkórészen lévő haj vágása stuccolással történjen. A haj a fültre a fazonvágás valamint a teljesen kész frizura után nem lóghat, éles tiszta fazon vágása kötelező. Oldalfazon kiborotválása kötelező. Vízszintes kiindulási vonal „0” pont, csak kontúr nélkül borotválható ki. A fejtetőt és az oldalhajakat borotvával át kell vékonyítani úgy, hogy a klasszikus frizura szárítása, fésülése kialakítható legyen, hullám- és tincsmentesen. Hajvágógép és ritkító olló, valamint tapperolló nem használható. A vizsga folyamán min. 1 cm haj vágása a vizsgabizottság előtt kötelező a fejtetőn lévő hajhosszból. A hajvágás és a hajszáritás egyben értékelendő.

A vizsgafeladat időtartama: 60 perc

A vizsgafeladat értékelési súlyaránya: 10 %

B) A vizsgafeladat megnevezése: Aktuális férfi divatos vágás, szárítás

A vizsgafeladat ismertetése: A hajhossz a fejtetőn min. 8 cm hosszú, a tarkó és fül körül min. 1 cm legyen. A vizes haj vágása az aktuális divat szerint úgy történjen, hogy technológiában, formában bizonyítsa jártasságát. Divatos jelleg alakuljon ki. Az új forma és eltérő frizura vágása során az egész fej területén hajvágást kell végezni, a fejtető hajhosszából min. 2 cm-es mértékben. Ritkítóolló, hajvágógép használata megengedett. Az előre elkészített hajszín kombinációval hangsúlyozza a stílust, a divatkövetést. A hajvágás és a hajszáritás egyben értékelendő.

A vizsgafeladat időtartama: 40 perc

A vizsgafeladat értékelési súlyaránya: 10 %

C) A vizsgafeladat megnevezése: Női alaphajvágás: I. Kompakt forma hajvágása szárítás nélkül, majd női alaphajvágás: II. Lépcsőzetes forma hajvágása, szárítás ugyanazon az 1-es modellen vagy babafejen

A vizsgafeladat ismertetése: A női alap hajvágási művelet során legyen látható a fejterület tudatos és precíz felosztása. Az anatómiai pontok, és a geometriai meghatározások segítségével alakítsa ki a vezető tincset, aminek segítségével meghatározza a haj hosszát, irányát és átmenetképzését. Balesetmentesen végezze a hajvágás műveletét, a hajterületek leválasztását és ellenőrzését. 4 cm hajvágás kötelező a vezető passzéból a vizsgabizottság előtt. A haj puhítása nem megengedett, a frizura kialakítását csak tompa vágással lehet elkészíteni. A vizsgabizottság a hajvágást felválasztásokkal ellenőrzi.

Női alaphajvágás: I. Kompakt egyhossz forma kialakítása csak ollóval

Készítendő egy olyan forma, melynél a haj természetes esésében nem keletkezik átmenet. A frizura külső vonala lehet vízszintes, az arc felé hosszabbodó, illetve rövidülő, de csak szimmetrikus lehet. A 4 cm vágás után a tarkóhaj maximum nyakszirtközépig érhet. A hajszáritást nem kell elvégezni, mert a következő vizsga műveletnél lesz megszáritva a modell. A vizsgabizottság a hajvágást felválasztásokkal ellenőrzi.

Női alaphajvágás: II. Lépcsőzetes forma kialakítása csak ollóval

Készítendő lépcsőzetes hajvágási forma a kompakt hajvágás folytatásaként, melynél a tarkótól felfelé folyamatos átmenet képződik, úgy, hogy a felső hajszakasz mindig hosszabb. A frizura külsővonala lehet vízszintes, az arc felé hosszabbodó, illetve rövidülő, de csak szimmetrikus lehet. A folyamatos átmenet kialakítást követően a hajszáritással hangsúlyozza a formajegyeket.

A női alap hajvágási művelet során legyen látható a fejterület tudatos és precíz felosztása. Az anatómiai pontok, és a geometriai meghatározások segítségével alakítsa ki a vezető tincset, aminek segítségével meghatározza a hajhosszát, irányát és átmenetképzését. Balesetmentesen végezze a hajvágás műveletét, a hajterületek leválasztását és ellenőrzését. A vezetőpasszéból nem kell rövidíteni, csak az átmenetképzést kell kialakítani. A haj puhítása nem megengedett, a frizura kialakítását csak tompa vágással lehet elkészíteni. A hajvágás és a hajszáritás külön értékelendő! A vizsgabizottság a hajvágást felválasztásokkal ellenőrzi.

A vizsgafeladat időtartama: 100 perc

A vizsgafeladat értékelési súlyaránya: 15 %

D) A vizsgafeladat megnevezése: Női alaphajvágás: IV. Fentről lefelé hosszabbodó forma, hajvágása szárítás nélkül, majd női alaphajvágás: III. Uniform forma hajvágása, szárítás ugyanazon a 2-es modellen vagy babafejen

A vizsgafeladat ismertetése:

Női alaphajvágás: IV. Fentről lefelé hosszabbodó forma, hajvágása csak ollóval, szárítás nélkül.

A fejtető legmagasabb pontján lévő vezető passzéhoz viszonyítva minden tincs fokozatosan hosszabb. A vezető passzéból 4 cm hajvágás kötelező a vizsgabizottság előtt. A folyamatos átmenet kialakításával biztosítsa a formajegyeket.

A női alap hajvágási művelet során legyen látható a fejterület tudatos és precíz felosztása. Az anatómiai pontok, és a geometriai meghatározások segítségével alakítsa ki a vezető tincset, aminek segítségével meghatározza a hajhosszát, irányát és átmenetképzését. Balesetmentesen végezze a hajvágás műveletét, a hajterületek leválasztását és ellenőrzését. A haj puhítása nem megengedett, a frizura kialakítását csak tompa vágással lehet elkészíteni. A vizsgabizottság a hajvágást felválasztásokkal ellenőrzi. A hajszáritást nem kell elvégezni, mert a következő vizsga műveletnél lesz megszáritva a modell.

Női Alaphajvágás: III. Uniform forma, hajvágása csak ollóval, szárítással

Az Uniform hajvágási forma kialakítását a fentről lefelé hosszabbodó forma modelljén kell elvégezni, melynek a vezetőpasszéja – legrövidebb passzé adja az Uniform forma hosszát. A fej egész területén azonos hosszúságú kell, hogy legyen a haj. Az egységes hajhossz kialakításával lesz bizonyítva az Uniformizált haj. A hajszáritás kapcsolódjon a formához és hangsúlyozza azt.

A női alap hajvágási művelet során legyen látható a fejterület tudatos és precíz felosztása. Az anatómiai pontok, és a geometriai meghatározások segítségével alakítsa ki a vezető tincset, aminek segítségével meghatározza a hajhosszát, irányát és átmenetképzését. Balesetmentesen végezze a hajvágás műveletét, a hajterületek leválasztását és ellenőrzését. A vezetőpasszéból nem kell rövidíteni, csak az azonos hajhosszt kell kialakítani. A haj puhítása nem megengedett, a frizura kialakítását csak tompa vágással lehet elkészíteni. A hajvágás és a hajszáritás külön értékelendő! A vizsgabizottság a hajvágást felválasztásokkal ellenőrzi.

A vizsgafeladat időtartama: 100 perc

A vizsgafeladat aránya: 15 %

E) A vizsgafeladat megnevezése: Aktuális női divat hajvágás előre elkészített színekkel, szárítás

A vizsgafeladat ismertetése: A fejterületeken alkalmazza a szükséges felosztásokat, tegye láthatóvá és bizonyítsa be a hajvágás folyamán a tudatos és felépített hajvágási technikákat. Min. 4 cm hajvágás és új forma kialakítása kötelező. Munkájával az aktuális divat stílusjegyeket alkalmazza, bizonyítsa. A hajszáritás kapcsolódjon a hajvágás stílusához, tegye kompletté a munkafolyamatot a tökéletes frizura érdekében. Alkalmazza a száraz hajon a befejező hajvágási technológiákat.

A vizsgafeladat időtartama: 60 perc

A vizsgafeladat aránya: 20 %

F) A vizsgafeladat megnevezése: Konty – alkalmi frizura díszítéssel

A vizsgafeladat ismertetése: A becsavart, megszáritott, vagy sima, kiengedett hajból feltűzésekkel olyan frizurát alakítson ki, ami összhangban van a vendége, modellje karakterével, megjelenésével. A díszítésnél póttincs felhasználása kötelező, mely kapcsolódjon a frizura alkalmi jellegéhez. A modell teljes összhatásában viselje az alkalmi frizura jegyeit. Csatok, hajtűk, gumik és kontybetétek alkalmazása megengedett. Fizikai formaváltoztatás (hajsímító, hajsütővas, kreppvas használata) megengedett a frizura kialakításánál.

A vizsgafeladat időtartama: 45 perc

A vizsgafeladat aránya: 15 %

A vizsgára megfelelő modellről a vizsgázó köteles gondoskodni.

Az összes gyakorlati vizsgafeladat időtartama: 405 perc

Az összes gyakorlati vizsgafeladat aránya: 85 %

5.3.2. Központi írásbeli vizsgatevékenység

A vizsgafeladat megnevezése: –

A vizsgafeladat ismertetése: –

A vizsgafeladat időtartama: –

A vizsgafeladat értékelési súlyaránya: –

5.3.3. Szóbeli vizsgatevékenység

A vizsgafeladat megnevezése: Komplex szóbeli tételsor

A vizsgafeladat ismertetése: A tételsort a szakmai modulok feladatai és ismeretei alapján kell elkészíteni, a következő arányokat szem előtt tartva:

Kommunikáció a vendéggel	20%
Munkafolyamat ismertetése	20%
Frizura kialakítása, ábrázolása	45%
Tanácsadás otthoni hajápolásra	15%

A tételsor szituációkat tartalmaz, amelyhez minél többféle szakmai tartalmat kell rendelni

A vizsgafeladat időtartama: 30 perc (felkészülési idő 20 perc, válaszadási idő 10 perc)

A vizsgafeladat értékelési súlyaránya: 15%

5.4. A vizsgatevékenységek szervezésére, azok vizsgaidőpontjaira, a vizsgaidőszakokra, a vizsgatevékenységek vizsgatételeire, értékelési útmutatóira és egyéb dokumentumaira, a vizsgán használható segédeszközökre vonatkozó részletes szabályok:

A szakképesítés-ráépülésselkapcsolatos előírások az állami szakképzési és felnőttképzési szerv <http://www.munka.hu/> című weblapján érhetők el a Szak- és felnőttképzés Vizsgák menüpontjában.

5.5. A szakmai vizsga értékelésének a szakmai vizsgaszabályzattól eltérő szempontjai:

A gyakorlati vizsgatevékenység akkor eredményes, ha a vizsgázó a vizsgafeladaton belül felsorolt műveletenként elérte a minimum 61%-ot.

6. ESZKÖZ- ÉS FELSZERELÉSI JEGYZÉK

	A
6.1.	A képzési és vizsgáztatási feladatok teljesítéséhez szükséges eszközök minimumát meghatározó eszköz- és felszerelési jegyzék
6.2.	Kiszolgáló- és várakozószékek
6.3.	Tükör
6.4.	Anyag- és eszköztartó szekrények, polcok
6.5.	Hajmosótál
6.6.	Fehérneműk (törölköző, kis kendő, vágókendő, vegyszeres beterítő kendő, kötény, stb.)
6.7.	Elektromos kisgépek (hajszárító, hajvágógép, hajsütővasak, hajsímító, stb.)
6.8.	Hajvágás eszközei (nyeső, borotva, olló, ritkító olló, tapper olló)
6.9.	Hajformázás eszközei (hajsütővasak, berakó csavarók, csipeszek, hajtűk, csatok)
6.10.	Borotválás eszközei (borotva)
6.11.	Oktatás eszközei (projektor, számítógép, frizuratervező szoftver)
6.12.	Hajvastagság mérő
6.13.	Textíliák tárolására szolgáló zárható szekrények

7. EGYEBEK

A 70. sorszámú Fogyóelektródás védőgázos ívhegesztő megnevezésű részszakképesítés szakmai és vizsgakövetelménye

1. AZ ORSZÁGOS KÉPZÉSI JEGYZÉKBEN SZEREPLŐ ADATOK

- 1.1. A részszakképesítés azonosító száma: 31 521 03
- 1.2. Részszakképesítés megnevezése: Fogyóelektródás védőgázos ívhegesztő
- 1.3. Iskolai rendszerű szakképzésben a szakképzési évfolyamok száma: -
- 1.4. Iskolarendszeren kívüli szakképzésben az óraszám: 520-780

2. EGYÉB ADATOK

- 2.1. A képzés megkezdésének feltételei:
- 2.1.1. Iskolai előképzettség: alapfokú iskolai végzettség.
vagy iskolai előképzettség hiányában
- 2.1.2. Bemeneti kompetenciák: A képzés megkezdhető az e rendelet 3. számú mellékletében a Gépészet szakmacsoportra meghatározott kompetenciák birtokában –
- 2.2. Szakmai előképzettség: –
- 2.3. Előírt gyakorlat: –
- 2.4. Egészségügyi alkalmassági követelmények: szükségesek
- 2.5. Pályaalkalmassági követelmények: -
- 2.6. Elméleti képzési idő aránya: 30 %
- 2.7. Gyakorlati képzési idő aránya: 70%
- 2.8. Szintvizsga: –
- 2.9. Az iskolai rendszerű képzésben az összefüggő szakmai gyakorlat időtartama:

3. PÁLYATÜKÖR

- 3.1. A részszakképesítéssel legjellemzőbben betölthető munkakör(ök), foglalkozás(ok)

	A	B	C
3.1.1.	FEOR száma	FEOR megnevezése	A részszakképesítéssel betölthető munkakör(ök)
3.1.2.	7325	Hegesztő, lángvágó	Autogénvágó
3.1.3.			Elektromosív-hegesztő
3.1.4.			Elektromosív-vágó
3.1.5.			NC-vezérlésű lángvágógép kezelője
3.1.6.			Optikai vezérlésű lángvágógép kezelője
3.1.7.			plazmavágó

- 3.2. A részszakképesítés munkaterületének rövid leírása:

Fém alkatrészek hegesztését és vágását végzi villamos ív, illetve fémolvasztásos vágásra vagy egybeolvasztásra szolgáló más hőforrások segítségével.

A részsakképesítéssel rendelkező képes:

- olvasni a műszaki rajzokat és a kapcsolódó utasításokat, szabályozásokat
- ellenőrizni a munkaterületet
- előkészíteni a munkadarabot
- beüzemelni a munkavégzéshez szükséges gépeket
- elvégezni a szükséges vágásokat, darabolásokat
- elvégezni a hegesztést
- önellenőrzést végezni a munka megkezdése előtt, alatt és befejezése után
- betartani és betartatni a munkabiztonsági és környezetvédelmi előírásokat

3.3. Kapcsolódó szakképesítések

	A	B	C
3.3.1.	A kapcsolódó szakképesítés, részsakképesítés, szakképesítés-ráépülés		
3.3.2.	azonosító száma	megnevezése	a kapcsolódás módja
3.3.3.	34 521 06	Hegesztő	szakképesítés

4. SZAKMAI KÖVETELMÉNYEK

	A	B
4.1.	A részsakképesítés szakmai követelménymoduljainak az állam által elismert szakképesítések szakmai követelménymoduljairól szóló kormányrendelet szerinti	
4.2.	azonosító száma	megnevezése
4.3.	10163-12	Gépészeti munkabiztonság és környezetvédelem
4.4.	10162-12	Gépészeti alapozó feladatok
4.5.	10180-12	Hegesztés előkészítő és befejező műveletei
4.6.	11455-12	Fogyóelektródás védőgázás ívhegesztő feladatok

5. VIZSGÁZTATÁSI KÖVETELMÉNYEK

5.1. A komplex szakmai vizsgára bocsátás feltételei:

Az iskolarendszeren kívüli szakképzésben az 5.2. pontban előírt valamennyi modulzáró vizsga eredményes letétele.

5.2.A modulzáró vizsga vizsgatevékenysége és az eredményesség feltétele:



	A	B	C
5.2.1.	A részsakképesítés szakmai követelménymoduljainak		
5.2.2.	azonosító száma	megnevezése	a modulzáró vizsga vizsgatevékenysége
5.2.3.	10163-12	Gépészeti munkabiztonság és környezetvédelem	szóbeli
5.2.4.	10162-12	Gépészeti alapozó feladatok	gyakorlati
5.2.5.	10180-12	Hegesztés előkészítő és befejező műveletei	gyakorlati
5.2.6.	11455-12	Fogyóelektródás védőgázás ívhegesztő feladatok	gyakorlati, szóbeli

Egy szakmai követelménymodulhoz kapcsolódó modulzáró vizsga akkor eredményes, ha a modulhoz előírt feladat végrehajtása legalább 51%-osra értékelhető.

5.3. A komplex szakmai vizsga vizsgatevékenységei és vizsgafeladatai:

5.3.1. Gyakorlati vizsgatevékenység

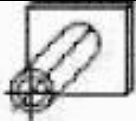
A vizsgafeladat megnevezése: Hegesztett kötést készít Fogyóelektródás védőgázos ívhegesztéssel
A vizsgafeladat ismertetése:

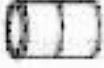
1	Sarokvarrat, cső - lemez	s = 3-5 mm D = 50-80 mm	PF	
2	Tompavarrat	s = 4-8 mm	PC	
3	Tompavarrat	s = 3-6 mm D >100 mm	PF	

A vizsga akkor értékelhető, ha
a meghegesztendő varrat minimális hossza tompavarratnál: lemez 300 mm, cső 250 mm, sarokvarratnál 150 mm
a vizsgadarabok anyaga ötvöztelen szerkezeti acél

A vizsgafeladat időtartama: 240 perc
A vizsgafeladat értékelési súlyaránya: 70 %

5.3.2. Központi írásbeli vizsgatevékenység

A vizsgafeladat megnevezése: –

A vizsgafeladat ismertetése: –

A vizsgafeladat időtartama: –
A vizsgafeladat értékelési súlyaránya: –

5.3.3. Szóbeli vizsgatevékenység

A vizsgafeladat megnevezése: Hegesztett szerkezetek
A vizsgafeladat ismertetése: Hegesztett termék előállításának ismertetése, különös tekintettel a munkabiztonsági és környezetvédelmi ismeretekre

A vizsgafeladat időtartama: 30perc (felkészülési idő 15 perc, válaszadási idő 15 perc)
A vizsgafeladat értékelési súlyaránya: 30 %

5.4. A vizsgatevékenységek szervezésére, azok vizsgaidőpontjaira, a vizsgaidőszakokra, a vizsgatevékenységek vizsgatételeire, értékelési útmutatóira és egyéb dokumentumaira, a vizsgán használható segédeszközökre vonatkozó részletes szabályok:

A részsakképesítéssel kapcsolatos előírások az állami szakképzési és felnőttképzési szerv <http://www.munka.hu/> című weblapján érhetők el a Szak- és felnőttképzés Vizsgák menüpontjában

5.5. A szakmai vizsga értékelésének a szakmai vizsgaszabályzattól eltérő szempontjai:
A szakmai záróvizsgán hegesztett vizsgadarabok igény szerint minősítésre is szolgálhatnak az MSZ EN 287-1/MSZ EN ISO 9606 sorozat/ szerint, az arra felhatalmazott vizsgabizottsági tag jelenléte esetén, aki az értékelést az MSZ EN ISO 5817 B, illetve C szinteknek megfelelően végzi el a minősítési szabványban előírt vizsgálatok elvégzése után.







6. ESZKÖZ- ÉS FELSZERELÉSI JEGYZÉK

A	
6.1.	A képzési és vizsgáztatási feladatok teljesítéséhez szükséges eszközök minimumát meghatározó eszköz- és felszerelési jegyzék
6.2.	Lángvágó berendezés
6.3.	Ívhegesztő berendezés
6.4.	Hegesztő készülékek (befogószerszámok)
6.5.	Forgatók, pozicionálók
6.6.	Kéziszerszámok (sarokcsiszoló, kalapácsok, drótkefe)
6.7.	Speciális szerszámok és tartozékok
6.8.	Mérőeszközök
6.9.	Technológiai specifikus védőeszközök (védőfalak)
6.10.	Egyéni védőeszközök (HBSZ és gyártó előírás szerint)
6.11.	Környezetvédelmi eszközök (elszívó és szűrő egységek)
6.12.	Hegesztést segítő eszközök (kerámia alátétek, rézgyám, gyökvédő eszközök)

7. EGYEBEK

Modulzáró vizsga kötelező feladatai:

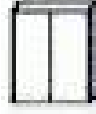
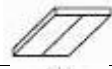
A modulzáró vizsgadarabok elfogadási feltétele, hogy feleljenek meg szemrevételezés vizsgálat után minimum az MSZ EN ISO 5817 szabvány D követelményszintjének.

1	Sarokvarrat, T-kötés	s = 4-8 mm	PB	
2	Sarokvarrat, T-kötés	s = 4-8 mm	PF	
3	Sarokvarrat, cső - lemez	s = 3-5 mm D = 50-80 mm	PD	
4	Tompavarrat	s = 4-8 mm	PA	
5	Tompavarrat	s = 4-8 mm	PF	
6	Tompavarrat	s = 4-8 mm	PE	
7	Tompavarrat	s = 3-6 mm D >100 mm	PC	

A vizsga akkor értékelhető, ha

- a meghegesztendő varrat minimális hossza tompavarratnál 250, sarokvarratnál 150 mm
- a vizsgadarabok anyaga ötvöztelen szerkezeti acél
- MIG/MAG hegesztésnél a 2-es és a 4-es feladat alumínium is
- legalább egy vizsgadarab 136-os jelű eljárással készüljön

A 71. sorszámú Fonó megnevezésű részszakképesítés szakmai és vizsgakövetelménye

1. AZ ORSZÁGOS KÉPZÉSI JEGYZÉKBEN SZEREPLŐ ADATOK

1.1. A részszakképesítés azonosító száma: 31 542 04

1.2. Részsakképesítés megnevezése: Fonó

1.3. Iskolai rendszerű szakképzésben a szakképzési évfolyamok száma: -

1.4. Iskolarendszeren kívüli szakképzésben az óraszám: 320-480

2. EGYÉB ADATOK

2.1.A képzés megkezdésének feltételei:

2.1.1. Iskolai előképzettség: alapfokú iskolai végzettség

vagy iskolai előképzettség hiányában

2.1.2. Bemeneti kompetenciák: a képzés megkezdhető az e rendelet 3. számú mellékletében a Könnyűipari szakmacsoportra meghatározott kompetenciák birtokában

2.2. Szakmai előképzettség: –

2.3. Előírt gyakorlat: –

2.4. Egészségügyi alkalmassági követelmények: szükségesek

2.5. Pályaalkalmassági követelmények: -

2.6. Elméleti képzési idő aránya: 30%

2.7. Gyakorlati képzési idő aránya: 70%

2.8. Szintvizsga: –

2.9. Az iskolai rendszerű képzésben az összefüggő szakmai gyakorlat időtartama: –

3. PÁLYATÜKÖR

3.1. A részsakképesítéssel legjellemzőbben betölthető munkakör(ök), foglalkozás(ok)

	A	B	C
3.1.1.	FEOR száma	FEOR megnevezése	A részsakképesítéssel betölthető munkakör(ök)
3.1.2.	8121	Textilipari gép kezelője és gyártósor mellett dolgozó	Fonó
3.1.3.			Gyapjúmosó
3.1.4.			Gyűrűsfonógép-kezelő
3.1.5.			Kártológép-kezelő
3.1.6.			Kendergyári gombolyítógép-kezelő
3.1.7.			Kiszerező - cérnázógép-kezelő
3.1.8.			Len- és kenderkóró áztató
3.1.9.			Lenfonó

3.2. A részsakképesítés munkaterületének rövid leírása:

Természetes, és mesterséges szálanyagokból fonalat, egyszerű, díszítő cérnát, zsineget, zsinór, kötelet, fonatolt terméket állít elő, ruházati, ipari, mezőgazdasági célokra.

A részsakképesítéssel rendelkező képes:

- fátyolt, szalagot készíteni
- fonalat, cérnát gyártani
- fonalat, cérnát felhasználásra előkészíteni
- számítástechnikai eszközöket használni
- gondoskodni a hulladékok, veszélyes hulladékok szabályszerű elhelyezéséről

- munkája során betartani a tűzvédelmi, munkavédelmi szabályokat

3.3. Kapcsolódó szakképesítések

	A	B	C
3.3.1.	A kapcsolódó szakképesítés, részsakképesítés, szakképesítés-ráépülés		
3.3.2.	azonosító száma	megnevezése	a kapcsolódás módja
3.3.3.	32 542 01	Textilanyaggyártó	szakképesítés

4. SZAKMAI KÖVETELMÉNYEK

	A	B
4.1.	A részsakképesítés szakmai követelménymoduljainak az állam által elismert szakképesítések szakmai követelménymoduljairól szóló kormányrendelet szerinti	
4.2.	azonosító száma	megnevezése
4.3.	11360-12	Textilipari alapanyagok
4.4.	11363-12	Fátyol, szalag képzése
4.5.	11364-12	Fonal, cérna gyártása

5. VIZSGÁZTATÁSI KÖVETELMÉNYEK

5.1. A komplex szakmai vizsgára bocsátás feltételei:

Az iskolarendszeren kívüli szakképzésben az 5.2. pontban előírt valamennyi modulzáró vizsga eredményes letétele.

5.2.A modulzáró vizsga vizsgatevékenysége és az eredményesség feltétele:

	A	B	C
5.2.1.	A részsakképesítés szakmai követelménymoduljainak		
5.2.2.	azonosító száma	megnevezése	a modulzáró vizsga vizsgatevékenysége
5.2.3.	11360-12	Textilipari alapanyagok	szóbeli
5.2.4.	11363-12	Fátyol, szalag képzése	gyakorlati
5.2.5.	11364-12	Fonal, cérna gyártása	gyakorlati

Egy szakmai követelménymodulhoz kapcsolódó modulzáró vizsga akkor eredményes, ha a modulhoz előírt feladat végrehajtása legalább 51%-osra értékelhető.

5.3. A komplex szakmai vizsga vizsgatevékenységei és vizsgafadatai:

5.3.1. Gyakorlati vizsgatevékenység

A vizsgafeladat megnevezése: Fátyol, szalag képzése, fonal, cérna gyártása

A vizsgafeladat ismertetése: Kártológép, nyújtógép, fésülőgép vagy gerebenezőgép kiszolgálása, működtetése, minta legyártása. Fonal vagy cérna gyártásának előkészítése, gép üzemeltetése, mintatermék készítése.

A vizsgafeladat időtartama: 240 perc

A vizsgafeladat értékelési súlyaránya: 80 %

5.3.2. Központi írásbeli vizsgatevékenység

A vizsgafeladat megnevezése: –

A vizsgafeladat ismertetése: –

A vizsgafeladat időtartama: –

A vizsgafeladat értékelési súlyaránya: –

5.3.3. Szóbeli vizsgatevékenység

A vizsgafeladat megnevezése: Textilipari alapanyagok

A vizsgafeladat ismertetése:

A szóbeli központilag összeállított vizsga kérdései a következő témaköröket tartalmazzák:

Növényi eredetű természetes szálanyagok ismertetése, jellemző tulajdonságaik, felhasználási területek
Állati eredetű természetes szálak ismertetése, jellemző tulajdonságaik, felhasználási területek
Természetes alapú mesterséges szálak ismertetése, jellemző tulajdonságaik, felhasználási területek
Szintetikus alapú mesterséges szálak ismertetése, jellemző tulajdonságaik, felhasználási területek
Új fejlesztésű szálanyagok jellemzői, felhasználási területei
Fonal, cérna előállítási módjai, minőség-ellenőrzés
Fonalhibák jellemzői

A vizsgafeladat időtartama: 20 perc (felkészülési idő 10 perc/nincs)

A vizsgafeladat értékelési súlyaránya: 20 %

5.4. A vizsgatevékenységek szervezésére, azok vizsgaidőpontjaira, a vizsgaidőszakokra, a vizsgatevékenységek vizsgatételeire, értékelési útmutatóira és egyéb dokumentumaira, a vizsgán használható segédeszközökre vonatkozó részletes szabályok:

A részsakképesítéssel kapcsolatos előírások az állami szakképzési és felnőttképzési szerv <http://www.munka.hu/> című weblapján érhetők el a Szak- és felnőttképzés Vizsgák menüpontjában

5.5. A szakmai vizsga értékelésének a szakmai vizsgaszabályzattól eltérő szempontjai: –

6. ESZKÖZ- ÉS FELSZERELÉSI JEGYZÉK

	A
6.1.	A képzési és vizsgáztatási feladatok teljesítéséhez szükséges eszközök minimumát meghatározó eszköz- és felszerelési jegyzék
6.2.	Fonógépek
6.3.	Hüvelyek, csévetestek
6.4.	Speciális kéziszerszámok
6.5.	Anyagmozgató kocsik
6.6.	Cérmázó gépek
6.7.	Csévélő gépek

7. EGYEBEK

A szakmai vizsgabizottságban való részvételre kijelölt szakmai szervezet:
Textilipari Műszaki és Tudományos Egyesület
1146 Budapest Thököly út 58-60.

A 72. sorszámú Formacikk-gyártó megnevezésű szakképesítés szakmai és vizsgakövetelménye

1. AZ ORSZÁGOS KÉPZÉSI JEGYZÉKBEN SZEREPLŐ ADATOK

1.1. A szakképesítés azonosító száma: 34 543 03

1.2. Szakképesítés megnevezése: Formacikk-gyártó

1.3. Iskolai rendszerű szakképzésben a szakképzési évfolyamok száma: 3

1.4. Iskolarendszeren kívüli szakképzésben az óraszám: 960-1440

2. EGYÉB ADATOK

2.1. A képzés megkezdésének feltételei:

2.1.1. Iskolai előképzettség: alapfokú iskolai végzettség

vagy iskolai előképzettség hiányában

2.1.2. Bemeneti kompetenciák: a képzés megkezdhető e rendelet 3. számú mellékletében a Vegyipar szakmacsoportra meghatározott kompetenciák birtokában

2.2. Szakmai előképzettség: –

2.3. Előírt gyakorlat: –

2.4. Egészségügyi alkalmassági követelmények: szükségesek

2.5. Pályaalkalmassági követelmények: szükségesek

2.6. Elméleti képzési idő aránya: 30%

2.7. Gyakorlati képzési idő aránya: 70%

2.8. Szintvizsga: nappali rendszerű oktatás vagy a nappali oktatás munkarendje szerint szervezett felnőttoktatás esetén kötelező

2.9. Az iskolai rendszerű képzésben az összefüggő szakmai gyakorlat időtartama:

3 évfolyamos képzés esetén a 9. évfolyamot követően 140 óra, a 10. évfolyamot követően 140 óra;

2 évfolyamos képzés esetén az első szakképzési évfolyamot követően 160 óra

3. PÁLYATÜKÖR

3.1. A szakképesítéssel legjellemzőbben betölthető munkakör(ök), foglalkozás(ok)

	A	B	C
3.1.1.	FEOR száma	FEOR megnevezése	A szakképesítéssel betölthető munkakör(ök)
3.1.2.	8136	Gumitermék-gyártó gép kezelője	Gumihengerlő
3.1.3.			Gumiipari gépikeverő kezelője
3.1.4.			Hengerkezelő, gumi
3.1.5.			Gumigyártó- és feldolgozó
3.1.6.			Gumimérlegelő
3.1.7.			Guminyíró (gumifeldolgozás)
3.1.8.			Gumioldat-kezelő
3.1.9.			Gumisorjázó-javító
3.1.10.			Gumisütő
3.1.11.			Gumisajtoló
3.1.12.			Gumitermékgyártó, vulkanizáló
3.1.13.			Gumivágó
3.1.14.			Vulkanizáló
3.1.15.			Gumiáru készítő
3.1.16.			Hengerszékkezelő (gumitermék-gyártás
3.1.17.			Gumikeverő
3.1.18.			Műszaki gumitermék előállító
3.1.19.			Gumiipari fröccsöntő
3.1.20.			Könnyűgumi-cikk-gyártó
3.1.21.			Préskezelő, gumi
3.1.22.			Gumisütő-javító

3.2. A szakképesítés munkaterületének rövid leírása:

A formacikk-gyártó a gumiipari keverőgépeken speciális anyagok alkalmazásával összeállított receptúra alapján a gumikeverékeket készíti, a gumikeverékekből nyers félkész-termékeket állít elő, majd a félkész-termékekből könnyűműszaki cikkeket: formaárukat készít sajtolással, fröccsajtolással, vagy fröccsöntéssel. A formacikk-gyártó elvégzi az alapanyagok vizsgálatát, a folyamatközi minőségellenőrzést, valamint a késztermékek vizsgálatát.

A szakképesítéssel rendelkező képes:

- keveréket készíteni
- félkész-terméket készíteni extruderen, kalanderen
- vázerősítő-gumirendszerű félkész-terméket gyártani
- vágógépet, gépsort üzemeltetni
- konstrukció szerint méretre vágni
- félkész-terméket vizsgálni
- konstrukció szerint: gumi-gumi, és textil-gumi, fém-, és műanyag-gumi
- félkész-terméket összeállítani
- formacikket előállítani sajtolási, fröccsajtolási, vagy fröccsöntési eljárással
- készterméket speciális utókezelési eljárásokat végezni
- igényeknek való megfeleléseket igazoló vizsgálatokat végezni roncsolásmentes és roncsolásos termék vizsgálatokkal

3.3. Kapcsolódó szakképesítések

	A	B	C
3.3.1.	A kapcsolódó szakképesítés, részsakképesítés, szakképesítés-ráépülés		
3.3.2.	azonosító száma	megnevezése	a kapcsolódás módja
3.3.3.	31 543 02	Gumikeverék-készítő	részsakképesítés

4. SZAKMAI KÖVETELMÉNYEK

	A	B
4.1.	A szakképesítés szakmai követelménymoduljainak az állam által elismert szakképesítések szakmai követelménymoduljairól szóló kormányrendelet szerinti	
4.2.	azonosító száma	megnevezése
4.3.	10076-12	Általános gumiipari feladatok
4.4.	10079-12	Kaucsukalapú keverékek készítése
4.5.	10080-12	Kaucsukalapú formaárúk készítése
4.6.	10077-12	Gumiipari félkész-termékek előállítása
4.7.	11497-12	Foglalkoztatás I.
4.8.	11499-12	Foglalkoztatás II.
4.9.	11500-12	Munkahelyi egészség és biztonság

5. VIZSGÁZTATÁSI KÖVETELMÉNYEK

5.1. A komplex szakmai vizsgára bocsátás feltételei:

Az iskolarendszeren kívüli szakképzésben az 5.2. pontban előírt valamennyi modulzáró vizsga eredményes letétele.

Az iskolai rendszerű szakképzésben az évfolyam teljesítését igazoló bizonyítványban foglaltak szerint teljesített tantárgyak – a szakképzési kerettantervben meghatározottak szerint – egyenértékűek az adott követelménymodulhoz tartozó modulzáró vizsga teljesítésével.

5.2. A modulzáró vizsga vizsgatevékenysége és az eredményesség feltétele:

	A	B	C
5.2.1.	A szakképesítés szakmai követelménymoduljainak		
5.2.2.	azonosító	megnevezése	a modulzáró vizsga

	száma		vizsgatevékenysége
5.2.3.	10076-12	Általános gumiipari feladatok	gyakorlati
5.2.4.	10079-12	Kaucsukalapú keverékek készítése	gyakorlati, írásbeli
5.2.5.	10080-12	Kaucsukalapú formaárúk készítése	gyakorlati, írásbeli
5.2.6.	10077-12	Gumiipari félkész-termékek előállítása	gyakorlati, írásbeli
5.2.7.	11497-12	Foglalkoztatás I.	
5.2.8.	11499-12	Foglalkoztatás II.	
5.2.9.	11500-12	Munkahelyi egészség és biztonság	

Egy szakmai követelménymodulhoz kapcsolódó modulzáró vizsga akkor eredményes, ha a modulhoz előírt feladat végrehajtása legalább 51%-osra értékelhető.

5.3. A komplex szakmai vizsga vizsgatevékenységei és vizsgafeladatai:

5.3.1. Gyakorlati vizsgatevékenység

A) A vizsgafeladat megnevezése: Gumikeverékek készítése, alapanyag és keverékvizsgálatok

A vizsgafeladat ismertetése: Alapanyagok és segédanyagok fizikai tulajdonságainak mérése (sűrűség, viszkozitás, szemcseeloszlás).

Gumikeverékek reológiai vizsgálata, vulkanizált gumiminták fizikai vizsgálata (reológiai és vulkanizálási görbék felvétele, mintaelőkészítés további vizsgálatra, vastagság-, keménységmérés, szakítás-, tapadás-, nyúlás-, fáradás-, öregedés-, kopásvizsgálatok) Mérési eredmények dokumentálása.

Receptura alapján a keverék összetevőinek bemérése, keverési művelet végrehajtása, az elkészült keverék kiszerezése.

A vizsgafeladat időtartama: 120 perc

A vizsgafeladat értékelési súlyaránya: 25%

B) A vizsgafeladat megnevezése: Gumiipari félkész termékek előállítása, sajtolt, fröccsajtolt és fröccsöntött gumi-formacikkek gyártása

A vizsgafeladat ismertetése: Gumikeverékek, feldolgozása (gumiipari félkész termék előállító gépek kezelése, kapcsolódó műveletek elvégzése), félkész termékekből gumi-, textil-gumi-, műanyag-fém- gumi-formacikkek előállítása (felépítő és sajtoló, fröccsajtoló, és fröccsöntő gépek kezelése, kapcsolódó műveletek elvégzése), félkész- és késztermék előállításához kapcsolódó munkabiztonsági és minőségellenőrzési feladatok ellátása.

A vizsgafeladat időtartama: 60 perc

A vizsgafeladat értékelési súlyaránya: 35%

5.3.2. Központi írásbeli vizsgatevékenység

A vizsgafeladat megnevezése: Hagyományos és precíziós formaárúk gyártásának gépei

A vizsgafeladat ismertetése:

Központilag összeállított feladatsor, amely a következő elemeket tartalmazza: gépelemek; motorok, hajtások szivattyúk; félkésztermék-gyártó berendezések (extruder, kalander, textil-gumirendszer gyártóberendezések, vágógépek); késztermék-gyártó berendezések (felépítő gépek, sajtoló, fröccsajtoló és fröccsöntő berendezések, vulkanizáló gépek)

A vizsgafeladat időtartama: 90 perc

A vizsgafeladat értékelési súlyaránya: 15%

5.3.3. Szóbeli vizsgatevékenység

A vizsgafeladat megnevezése: Formacikk gyártás alapanyagai, félkész- és késztermék-gyártás technológiák, minőség ellenőrzés

A vizsgafeladat ismertetése: Hagyományos, fröccsajtolási és fröccsöntési eljárásokhoz, gyártásokhoz használt alap- és segédanyagok, gumikeverékek. Félkész-termék előállítási technológiák: extrudálás, kalanderezés, textil-gumi-rendszerek gyártási eljárásai, darabolási technológiák. Félkész termékek gyártó berendezései, gépei,

gépsorai: extruderek, kalanderek, vágógépek. Formacikk gyártási eljárások, berendezések, összeállítási technológiák, sajtolás, vulkanizálási eljárások, fröccsajtolás, fröccsöntés. Tulajdonság módosító befejező műveletek. Gyártási folyamatok, termékek minőségbiztosítása.

A vizsgafeladat időtartama: 45 perc (felkészülési idő 30 perc, válaszadási idő: 15 perc)

A vizsgafeladat értékelési súlyaránya: 25%

5.4. A vizsgatevékenységek szervezésére, azok vizsgaidőpontjaira, a vizsgaidőszakokra, a vizsgatevékenységek vizsgatételeire, értékelési útmutatóira és egyéb dokumentumaira, a vizsgán használható segédeszközökre vonatkozó részletes szabályok:

A szakképesítéssel kapcsolatos előírások az állami szakképzési és felnőttképzési szerv <http://munka.hu/> című weblapján érhetők el a Szak- és felnőttképzési igazgatóság Vizsgák menüpontjában

5.5.A szakmai vizsga értékelésének a szakmai vizsgaszabályzattól eltérő szempontjai: –

6. ESZKÖZ- ÉS FELSZERELÉSI JEGYZÉK

A	
6.1.	A képzési és vizsgáztatási feladatok teljesítéséhez szükséges eszközök minimumát meghatározó eszköz- és felszerelési jegyzék
6.2.	Bemérő eszközök
6.3.	Reométer
6.4.	Keményységmérő
6.5.	Vastagságmérő
6.6.	Szakítószilárdság mérő
6.7.	Sűrűség mérő
6.8.	Viszkozitás mérő
6.9.	Szitasor
6.10.	Mérlegek
6.11.	Minta vulkanizáló prés
6.12.	Minta kivágó, előkészítő berendezés
6.13.	Fárasztógép
6.14.	Koptatógép
6.15.	Öregítő berendezés
6.16.	Szárítószekrény
6.17.	Speciális félkész- és késztermékvizsgáló eszközök
6.18.	Speciális gumiiipari mintavételi eszközök
6.19.	Speciális gumiiipari minőségellenőrző műszerek
6.20.	Termékvizsgálók
6.21.	Élettartam vizsgálók
6.22.	Kézi szerszámok
6.23.	Egyéni védőfelszerelés
6.24.	Elsősegély nyújtó felszerelés
6.25.	Számítógép
6.26.	Számítástechnikai segédeszközök
6.27.	Szoftverek
6.28.	Gépkönyvek, kezelési utasítások, műszaki dokumentációk
6.29.	Gyártási, vizsgálati előírások
6.30.	Szabványok, kézikönyvek, szótárak
6.31.	Tároló edények
6.32.	Szállító- és tároló berendezések, gépek
6.33.	Hengerszék
6.34.	Zárt keverő
6.35.	Extruder
6.36.	Extruder szerszámok
6.37.	Kalander
6.38.	Vulkanizáló prés, kazán
6.39.	Vágógép

6.40.	Felépítő-gépek
6.41.	Konfekcionáló egységek
6.42.	Fröccsöntőgép
6.43.	Fröccssajtoló gép
6.44.	Speciális gyártógépek
6.45.	Karbantartás eszközei

7. EGYEBEK

A 73. sorszámú Fröccsöntő megnevezésű részszakképesítés szakmai és vizsgakövetelménye

1. AZ ORSZÁGOS KÉPZÉSI JEGYZÉKBEN SZEREPLŐ ADATOK

- 1.1 A részszakképesítés azonosító száma: 31 521 04
- 1.2. Részszakképesítés megnevezése: Fröccsöntő
- 1.3. Iskolai rendszerű szakképzésben a szakképzési évfolyamok száma: –
- 1.4. Iskolarendszeren kívüli szakképzésben az óraszám: 290-430

2. EGYÉB ADATOK

- 2.1.A képzés megkezdésének feltételei:
- 2.1.1. Iskolai előképzettség: alapképzésű iskolai végzettség
vagy iskolai előképzettség hiányában
- 2.1.2. Bemeneti kompetenciák: a képzés megkezdhető e rendelet 3. számú mellékletében a Vegyipar szakmacsoportra meghatározott kompetenciák birtokában
- 2.2. Szakmai előképzettség: –
- 2.3. Előírt gyakorlat: –
- 2.4. Egészségügyi alkalmassági követelmények: szükségesek
- 2.5. Pályaalkalmassági követelmények: –
- 2.6. Elméleti képzési idő aránya: 40%
- 2.7. Gyakorlati képzési idő aránya: 60%
- 2.8. Szintvizsga:–
- 2.9. Az iskolai rendszerű képzésben az összefüggő szakmai gyakorlat időtartama: –

3. PÁLYATÜKÖR

- 3.1.A részszakképesítéssel legjellemzőbben betölthető munkakör(ök), foglalkozás(ok)

	A	B	C
--	---	---	---

3.1.1.	FEOR száma	FEOR megnevezése	A részsakképesítéssel betölthető munkakör(ök)
3.1.2.	8135	Műanyagtermék-gyártó gépkezelője	Műanyag fröccsöntőgép kezelője

3.2. A részsakképesítés munkaterületének rövid leírása:

A részsakképesítéssel rendelkező műanyagból fröccsöntéssel előállított félkész és késztermékeket gyárt. Műanyag-fröccsöntő gépeket felügyel, kezel, üzemeltet. Fröccsöntött termékek technológiáit beállítja, módosítja.

A részsakképesítéssel rendelkező képes:

- gyártási tevékenységgel összefüggő feladatokat ellátni
- alapanyag előkészítést végezni
- gyártószerszámokat kezelni, előkészíteni
- gépeket és berendezéseket kezelni, felügyelni
- felügyelni a gyártási folyamatokat, technológiákat
- fröccsöntő gépet és perifériát kezelni, felügyelni
- fröccsöntési technológiát beállítani
- termék ellenőrzést végezni
- műanyagtermékeken különböző utóműveleteket végezni
- fröccsöntött termékeket csomagolni

3.3. Kapcsolódó szakképesítések

3.3.1.	A kapcsolódó alap-szakképesítés, részsakképesítés, szakképesítés-ráépülés		
3.3.2.	azonosító száma	megnevezése	a kapcsolódás módja
3.3.3.	34 521 09	Műanyag-feldolgozó	szakképesítés

4. SZAKMAI KÖVETELMÉNYEK

	A	B
	A részsakképesítésszakmai követelménymoduljainak az állam által elismert szakképesítések szakmai követelménymoduljairól szóló kormányrendelet szerinti	
4.1.	azonosító száma	megnevezése
4.2.	10087-12	Műanyag-feldolgozás alapjai
4.3.	10090-12	Műanyagipari üzemi ismeretek
4.4.	10088-12	Műanyag-fröccsöntés

5. VIZSGÁZTATÁSI KÖVETELMÉNYEK

5.1. A komplex szakmai vizsgára bocsátás feltételei:

Az iskolarendszeren kívüli szakképzésben az 5. 2. pontban előírt valamennyi modulzáró vizsga eredményes letétele.

5.2. A modulzáró vizsga vizsgatevékenysége és az eredményesség feltétele:

	A	B	C
	A részsakképesítés szakmai követelménymoduljainak		
5.2.1.	azonosító száma	megnevezése	a modulzáró vizsga vizsgatevékenysége
5.2.2.	10087-12	Műanyag-feldolgozás alapjai	írásbeli
5.2.3.	10090-12	Műanyagipari üzemi ismeretek	írásbeli
5.2.4.	10088-12	Műanyag-fröccsöntés	írásbeli

Egy szakmai követelménymodulhoz kapcsolódó modulzáró vizsga akkor eredményes, ha a modulhoz előírt feladat végrehajtása legalább 51%-osra értékelhető.

5.3. A komplex szakmai vizsga vizsgatevékenységei és vizsgafeladatai:

5.3.1. Gyakorlati vizsgatevékenység:

A vizsgafeladat megnevezése:

Kijelölt fröccsöntőgépen a vizsgabizottság által meghatározott technológiai módosítás elvégzése

A vizsgafeladat ismertetése:

Adott gépen beállított fröccsöntési technológia ismertetése, véleményezése és a vizsgabizottság által meghatározott technológiai paraméterek megváltoztatása

A vizsgafeladat időtartama: 30 perc

A vizsgafeladat értékelési súlyaránya: 50 %

5.3.2. Központi írásbeli vizsgatevékenység

A vizsgafeladat megnevezése:

Műanyagfröccsöntés összetevői

A vizsgafeladat ismertetése:

Központilag összeállított írásbeli feladat tartalmazza az alábbi témaköröket:

Műanyag alapanyagok

Fröccsöntő gép és szerszám

Fröccsöntési technológiák

Fröccsöntött termékek hibái

Fröccsöntött termékek gazdaságos gyártása

A vizsgafeladat időtartama: 90 perc

A vizsgafeladat értékelési súlyaránya: 20 %

5.3.3. Szóbeli vizsgatevékenység

A vizsgafeladat megnevezése:

Fröccsöntött műanyag termékek gyártása

A vizsgafeladat ismertetése:

Központilag összeállított szóbeli feladat tartalmazza az alábbi témaköröket:

Fröccsöntés technológiájának legfontosabb paraméterei

Műanyagok megömlesztésének paraméterei

Fröccsöntés, szerszámkitöltés paraméterei

Szerszámokban lejátszódó folyamatok

A fröccsöntött termék minőségét meghatározó paraméterek és tényezők

A vizsgafeladat időtartama: 45 perc (felkészülési idő 30 perc)

A vizsgafeladat aránya: 30 %

5.4. A vizsgatevékenységek szervezésére, azok vizsgaidőpontjaira, a vizsgaidőszakokra, a vizsgatevékenységek vizsgatételeire, értékelési útmutatóira és egyéb dokumentumaira, a vizsgán használható segédeszközökre vonatkozó részletes szabályok:

A részsakképesítéssel kapcsolatos előírások az állami szakképzési és felnőttképzési szerv <http://www.munka.hu/> című weblapján érhetők el a Szak- és felnőttképzés Vizsgák menüpontjában

5.5. A szakmai vizsga értékelésének a szakmai vizsgaszabályzattól eltérő szempontjai: –

6. ESZKÖZ- ÉS FELSZERELÉSI JEGYZÉK

A

- 6.1. **A képzési és vizsgáztatási feladatok teljesítéséhez szükséges eszközök minimumát meghatározó eszköz- és felszerelési jegyzék**
- 6.2. Műanyagipari gépek, berendezések
- 6.3. Technológiai dokumentációk
- 6.4. Laboratóriumi eszközök
- 6.5. Mérőeszközök
- 6.6. Ellenőrző eszközök
- 6.7. Biztonságtechnikai eszközök
- 6.8. Egyéni védőfelszerelések
- 6.9. Kéziszerszámok
- 6.10. Karbantartáshoz szükséges kisgépek
- 6.11. Anyagmozgató eszközök
- 6.12. Kompresszor
- 6.13. Siló, anyagtároló
- 6.14. Anyagszállító, anyagfelhordó
- 6.15. Mérlegek
- 6.16. Porszívók, szűrők, környezetvédelmi berendezések
- 6.17. Levegőszárító
- 6.18. Anyagszárító
- 6.19. Műanyagdaráló
- 6.20. Hulladéktároló
- 6.21. Anyagkeverő
- 6.22. Adagoló keverők
- 6.23. Mintavételi eszközök
- 6.24. Hőkezelő, kondicionáló berendezés
- 6.25. Előmelegítő
- 6.26. Fröccsöntő szerszám
- 6.27. Szerszámtemperáló (olajos, vizes)
- 6.28. Daruk
- 6.29. Szerszámemelők
- 6.30. Manipulátorok
- 6.31. Robotok
- 6.32. Szállító szalag
- 6.33. Termék jelölők
- 6.34. Műszaki dokumentációk
- 6.35. Minőségügyi dokumentációk
- 6.36. Csomagoló gépek
- 6.37. Számítógép
- 6.38. Nyomtató
- 6.39. Office szoftverek

7. EGYEBEK

A 74. sorszámú Gáz- és hőtermelő berendezés-szerelő megnevezésű szakképesítés-ráépülés szakmai és vizsgakövetelménye

1. AZ ORSZÁGOS KÉPZÉSI JEGYZÉKBEN SZEREPLŐ ADATOK

- 1.1. A szakképesítés-ráépülés azonosító száma: 35 582 01
- 1.2. Szakképesítés-ráépülés megnevezése: Gáz- és hőtermelő berendezés-szerelő
- 1.3. Iskolai rendszerű szakképzésben a szakképzési évfolyamok száma: 1

1.4. Iskolarendszeren kívüli szakképzésben az óraszám: 480-720

2. EGYÉB ADATOK

2.1. A képzés megkezdésének feltételei:

2.1.1. Iskolai előképzettség: -

2.1.2. Bemeneti kompetenciák: -

2.2. Szakmai előképzettség: 34 582 09 Központifűtés- és gázhálózat rendszerszerelő, vagy

2.3. Előírt gyakorlat: –

2.4. Egészségügyi alkalmassági követelmények: szükségesek

2.5. Pályaalkalmassági követelmények: –

2.6. Elméleti képzési idő aránya: 30%

2.7. Gyakorlati képzési idő aránya: 70%

2.8. Szintvizsga: -

2.9. Az iskolai rendszerű képzésben az összefüggő szakmai gyakorlat időtartama: -

3. PÁLYATÜKÖR

3.1. A szakképesítés-ráépüléssel legjellemzőbben betölthető munkakör(ök), foglalkozás(ok)

	A	B	C
3.1.1.	FEOR száma	FEOR megnevezése	A szakképesítés-ráépüléssel betölthető munkakör(ök)
3.1.2.	7521	Vezeték-és csőhálóza szerelő (víz, gáz, fűtés)	Gáz- és olajvezeték karbantartó
3.1.3.			Gázfogyasztó berendezés-és csőhálózat-szerelő
3.1.4.			Gázvezeték építő
3.1.5.			Gázvezeték- és -készülék-szerelő
3.1.6.			Gázvezeték szerelő
3.1.7.			Gázszerelő

3.2. A szakképesítés-ráépülés munkaterületének rövid leírása:

A gáz- és hőtermelő berendezés szerelő alkalmas a gáz, és olajfogyasztó berendezések, valamint az ún. megújuló energiás hőtermelő berendezések komplex beszerelésére, beüzemelésére, egy rendszeren belül történő üzemeltetésére.

A szakképesítés-ráépüléssel rendelkező képes:

- Elvégezni a gáz és hőtermelő berendezések, valamint a rendszerhez tartozó egyéb berendezések, szabályozó és vezérlő műszerek beüzemelését
- Elvégezni a napkollektorok, hőszivattyúk, biomassza alapú hőtermelők, valamint a rendszerhez tartozó egyéb berendezések szabályozó és vezérlő műszerek beüzemelését
- Bekötni és ellenőrizni a hőtermelő berendezéseket és a csatlakozó gépészeti hálózatokat
- Bekötni az elektromos berendezéseket, a kapcsoló/vezérlő szekrényt, a vezérlő és a szabályozó egységeket
- Ellenőrizni rendszerhez tartozó összes elektromos, biztonsági berendezés bekötését, érintésvédelmét, és működésének helyességét
- A kapott információk, és az észlelt jelenségek alapján elvégezni a műszeres hibakeresést, megállapítani a hibát, és javaslatot tenni a meghibásodott berendezés gazdaságos javítására

- Ellenőrizni a tüzelő- és hőtermelő berendezések, az égőtér, tüztér, hőcserélő, kazántest, indirekt tároló tartály, keverő és váltószelepek, primer és szekunder körű szivattyúk stb. műszaki állapotát, megtisztítani az égőtérrel, égőfejeket, fűvókákat, gáz-és vízdali szűrőket, légválasztókat, megjavítani a hibás alkatrészt, szükség esetén kicserélni
- Dokumentálni a műszaki felülvizsgálatot, beüzemelést, javítást, szabványos kivitelezői szerelési nyilatkozatot adni

3.3. Kapcsolódó szakképesítések

	A	B	C
3.3.1.	A kapcsolódó szakképesítés, részsakképesítés, szakképesítés-ráépülés		
3.3.2.	azonosító száma	megnevezése	a kapcsolódás módja
3.3.3.	34 582 09	Központifűtés- és gázhálózat rendszerszerelő	szakképesítés

4. SZAKMAI KÖVETELMÉNYEK

	A	B
4.1.	A szakképesítés-ráépülés szakmai követelménymoduljainak az állam által elismert szakképesítések szakmai követelménymoduljairól szóló kormányrendelet szerinti	
4.2.	azonosító száma	megnevezése
4.3.	10206-12	Épületgépészeti elektromos szerelések és irányítástechnika
4.4.	11405-12	Gáz- és hőtermelőberendezés szerelési feladatok
4.5.	11496-12	Gáz- és hőtermelőberendezés-műszerész feladatok

5. VIZSGÁZTATÁSI KÖVETELMÉNYEK

5.1. A komplex szakmai vizsgára bocsátás feltételei:

Az iskolarendszeren kívüli szakképzésben az 5.2. pontban előírt valamennyi modulzáró vizsga eredményes letétele.

Az iskolai rendszerű szakképzésben az évfolyam teljesítését igazoló bizonyítványban foglaltak szerint teljesített tantárgyak – a szakképzési kerettantervben meghatározottak szerint – egyenértékűek az adott követelménymodulhoz tartozó modulzáró vizsga teljesítésével.

5.2. A modulzáró vizsga vizsgatevékenysége és az eredményesség feltétele:

	A	B	C
5.2.1.	A szakképesítés-ráépülés szakmai követelménymoduljainak		
5.2.2.	azonosító száma	megnevezése	a modulzáró vizsga vizsgatevékenysége
5.2.3.	10206-12	Épületgépészeti elektromos szerelések és irányítástechnika	szóbeli
5.2.4.	11405-12	Gáz- és hőtermelőberendezés szerelési feladatok	írásbeli, szóbeli
5.2.5.	11496-12	Gáz- és hőtermelőberendezés-műszerész feladatok	írásbeli, szóbeli

Egy szakmai követelménymodulhoz kapcsolódó modulzáró vizsga akkor eredményes, ha a modulhoz előírt feladat végrehajtása legalább 51%-osra értékelhető.

5.3. A komplex szakmai vizsga vizsgatevékenységei és vizsgafeladatai:

5.3.1. Gyakorlati vizsgatevékenység

A vizsgafeladat megnevezése: Gáz- és hőtermelő berendezés szerelési és műszerész feladatok

A vizsgafeladat ismertetése:

Egy gáz- illetve olajfogyasztó készülék és egy megújuló energiás hőtermelő berendezés, valamint az ezeket kiegészítő berendezések és szerelvények összeállítása, víz-, gáz-, olaj-, elektromos oldali bekötése, szerelése, víz-, gáz- és olaj oldali nyomáspróbák, szabályozó és vezérlő készülékek elektromos bekötése, üzembe

helyezése

Gáz-, olaj- és megújuló energiás hőtermelő berendezések, valamint az ezek üzemeltetéséhez szükséges kiegészítő készülékek adott hibájának, üzemzavarának elhárítása, ismételt beüzemelése, szerelési, karbantartási, ellenőrzési, javítási feladatai

Égéstermék vizsgálatok, hatásfok-mérések

A munkavégzés során az elvégzett munkafolyamatok indoklása, a vizsgamunkával kapcsolatos kérdések megválaszolása

A vizsgafeladat időtartama: 420 perc

A vizsgafeladat értékelési súlyaránya: 70%

5.3.2. Központi írásbeli vizsgatevékenység

A vizsgafeladat megnevezése: Gáz- és hőtermelő berendezés szerelési és műszerész feladatok

A vizsgafeladat ismertetése:

Gázalapú hőtermelő berendezések felépítésének, elemeinek karbantartásának, üzembe helyezésének ismeretei

Megújuló alapú hőtermelő berendezések elemeinek szerelési, javítási üzembe helyezési ismeretei

Jogszabályi- és szabványismeretek

A vizsgafeladat időtartama: 120 perc

A vizsgafeladat értékelési súlyaránya: 20%

5.3.3. Szóbeli vizsgatevékenység

A vizsgafeladat megnevezése: Épületgépészeti elektromos szerelések és irányítástechnika

A vizsgafeladat ismertetése:

A szóbeli központilag összeállított vizsga kérdései a következő témaköröket tartalmazza:

Villamos hálózatok alapjai, elektronikus áramkörök alapjai, villamos gépek alapjai, villamos berendezések biztonságtechnikája, villamos mérések, irányítástechnikai alapok, vezérlés- és szabályozástechnikai alapok.

A vizsgafeladat időtartama: 30 perc (felkészülési idő 15 perc, válaszadási idő 15 perc)

A vizsgafeladat értékelési súlyaránya: 10%

5.4. A vizsgatevékenységek szervezésére, azok vizsgaidőpontjaira, a vizsgaidőszakokra, a vizsgatevékenységek vizsgatételeire, értékelési útmutatóira és egyéb dokumentumaira, a vizsgán használható segédeszközökre vonatkozó részletes szabályok:

A szakképesítés-ráépüléssel kapcsolatos előírások az állami szakképzési és felnőttképzési szerv <http://www.munka.hu/> című weblapján érhetők el a Szak- és felnőttképzés Vizsgák menüpontjában

5.5. A szakmai vizsga értékelésének a szakmai vizsgaszabályzattól eltérő szempontjai: –

6. ESZKÖZ- ÉS FELSZERELÉSI JEGYZÉK

	A
6.1.	A képzési és vizsgáztatási feladatok teljesítéséhez szükséges eszközök minimumát meghatározó eszköz- és felszerelési jegyzék
6.2.	Alapvető kézi szerszámok
6.3.	Vascső megmunkáló szerszámok
6.4.	Rézcső megmunkáló szerszámok
6.5.	Műanyagcső megmunkáló szerszámok
6.6.	Állványos és kézi fúrógép, menetvágó szerszámok
6.7.	Univerzális feszültség-, áram- és ellenállásmérő műszer
6.8.	Digitális hőmérsékletmérő
6.9.	Műanyag hegesztő készlet
6.10.	Rézcső forrasztó készlet
6.11.	Gáz-és ívhegesztő készülék
6.12.	Gázkészülék besabályozáshoz való műszerek

6.13.	Precíziós csavarhúzó készlet + dörzsár
6.14.	Elektromos forrasztó páka

7. EGYEBEK

A képzés megkezdhető az alábbi szakképesítések, végzettségek birtokában is:

54 582 01 Épületgépész technikus

54 582 06 0010 54 01 Épületgépész technikus szakképesítés-elágazás

54 582 01 0000 00 00 Épületgépész technikus

31 582 21 0010 31 02 Központifűtés- és gázhálózat rendszerszerelő szakképesítés-elágazás

31 582 09 0010 31 02 Gázfogyasztóberendezés- és csőhálózatszerelő szakképesítés-elágazás

54 544 02 0010 54 02 Gázipari technikus szakképesítés-elágazás

Felsőfokú gépész vagy villamos végzettség

A 75. sorszámú Gázcseretelep-kezelő megnevezésű részsakképesítés szakmai és vizsgakövetelménye

1. AZ ORSZÁGOS KÉPZÉSI JEGYZÉKBEN SZEREPLŐ ADATOK

1.1. A részsakképesítés azonosító száma: 31 341 02

1.2. Részsakképesítés megnevezése: Gázcseretelep-kezelő

1.3. Iskolai rendszerű szakképzésben a szakképzési évfolyamok száma: -

1.4. Iskolarendszeren kívüli szakképzésben az óraszám: 70-100

2. EGYÉB ADATOK

2.1. A képzés megkezdésének feltételei:

2.1.1. Iskolai előképzettség: alapfokú iskolai végzettség

vagy iskolai előképzettség hiányában

2.1.2. Bemeneti kompetenciák: a képzés megkezdhető e rendelet 3. számú mellékletében a Kereskedelem-marketing, üzleti adminisztráció szakmacsoportra meghatározott kompetenciák birtokában

2.2. Szakmai előképzettség: -

2.3. Előírt gyakorlat: -

2.4. Egészségügyi alkalmassági követelmények: -

2.5. Pályaalkalmassági követelmények: -

2.6. Elméleti képzési idő aránya: 40%

2.7. Gyakorlati képzési idő aránya: 60%

2.8. Szintvizsga: -

2.9. Az iskolai rendszerű képzésben az összefüggő szakmai gyakorlat időtartama: -

3. PÁLYATÜKÖR

3.1. A részsakképesítéssel legjellemzőbben betölthető munkakör(ök), foglalkozás(ok)

	A	B	C
3.1.1.	FEOR száma	FEOR megnevezése	A részsakképesítéssel betölthető munkakör(ök)
3.1.2.	5129	Egyéb, máshova nem sorolható kereskedelmi foglalkozású	PB-gázcseretelep kezelő

3.2. A részsakképesítés munkaterületének rövid leírása:
PB-gázpalackok megrendelése, PB-gázpalackok átvétele, tárolása és értékesítése.

A részsakképesítéssel rendelkező képes:

- Javaslatot tenni a PB-gázpalackok megrendelésére
- Elvégezni a PB-gázpalackok átvételét, tárolását és értékesítését
- Kezeleni a szolgáltatásaihoz kapcsolódó biztonsági berendezéseket
- Ellenőrizni az eszközök, berendezések működőképességét

3.3. Kapcsolódó szakképesítések

	A	B	C
3.3.1.	A kapcsolódó szakképesítés, részsakképesítés, szakképesítés-ráépülés		
3.3.2.	azonosító száma	megnevezése	a kapcsolódás módja
3.3.3.	32 341 01	Töltőállomás-kezelő	szakképesítés

4. SZAKMAI KÖVETELMÉNYEK

	A	B
4.1.	A részsakképesítés szakmai követelménymoduljainak az állam által elismert szakképesítések szakmai követelménymoduljairól szóló kormányrendelet szerinti	
4.2.	azonosító száma	megnevezése
4.3.	11397-12	PB-gázcseretelep üzemeltetése

5. VIZSGÁZTATÁSI KÖVETELMÉNYEK

5.1. A komplex szakmai vizsgára bocsátás feltételei:

Az iskolarendszeren kívüli szakképzésben az 5.2. pontban előírt valamennyi modulzáró vizsga eredményes letétele.

A 18. életév betöltése.

5.2.A modulzáró vizsga vizsgatevékenysége és az eredményesség feltétele:

	A	B	C
5.2.1.	A részsakképesítés szakmai követelménymoduljainak		
5.2.2.	azonosító száma	megnevezése	a modulzáró vizsga vizsgatevékenysége
5.2.3.	11397-12	PB-gázcseretelep üzemeltetése	Gyakorlati

Egy szakmai követelménymodulhoz kapcsolódó modulzáró vizsga akkor eredményes, ha a modulhoz előírt feladat végrehajtása legalább 51%-osra értékelhető.

5.3. A komplex szakmai vizsga vizsgatevékenységei és vizsgafeladatai:

5.3.1. Gyakorlati vizsgatevékenység

A vizsgafeladat megnevezése: A PB-gázpalackok átvétele, tárolása és értékesítése

A vizsgafeladat ismertetése:

PB-gázpalackok átvétele, szakszerű elhelyezése, tárolása és a vásárlók kiszolgálása, a teljes folyamat

dokumentálása

A vizsgafeladat időtartama: 30 perc

A vizsgafeladat aránya: 100 %

5.3.2. Központi írásbeli vizsgatevékenység

A vizsgafeladat megnevezése: –

A vizsgafeladat ismertetése: –

A vizsgafeladat időtartama: –

A vizsgafeladat értékelési súlyaránya: –

5.3.3. Szóbeli vizsgatevékenység

A vizsgafeladat megnevezése: -

A vizsgafeladat ismertetése: -

A vizsgafeladat időtartama: -

A vizsgafeladat aránya: -

5.4. A vizsgatevékenységek szervezésére, azok vizsgaidőpontjaira, a vizsgaidőszakokra, a vizsgatevékenységek vizsgatételeire, értékelési útmutatóira és egyéb dokumentumaira, a vizsgán használható segédeszközökre vonatkozó részletes szabályok:

A részszakképesítéssel kapcsolatos előírások az állami szakképzési és felnőttképzési szerv <http://www.munka.hu/> című weblapján érhetők el a Szak- és felnőttképzés Vizsgák menüpontjában

5.5. A szakmai vizsga értékelésének a szakmai vizsgaszabályzattól eltérő szempontjai: –

6. ESZKÖZ- ÉS FELSZERELÉSI JEGYZÉK

	A
6.1.	A képzési és vizsgáztatási feladatok teljesítéséhez szükséges eszközök minimumát meghatározó eszköz- és felszerelési jegyzék
6.2.	Kassza
6.3.	Biztonságtechnikai jelölő- és jelzőrendszerek
6.4.	Tűzoltó készülék
6.5.	Takarító eszközök
6.6.	Íróeszköz
6.7.	Széfek
6.8.	PB-palack tároló ketrec

7. EGYEBEK

A 76. sorszámú Gázhegesztő megnevezésű részszakképesítés szakmai és vizsgakövetelménye

1. AZ ORSZÁGOS KÉPZÉSI JEGYZÉKBEN SZEREPLŐ ADATOK

1.1. A részszakképesítés azonosító száma: 31 521 05

1.2. Részszakképesítés megnevezése: Gázhegesztő

1.3. Iskolai rendszerű szakképzésben a szakképzési évfolyamok száma: -

1.4. Iskolarendszeren kívüli szakképzésben az óraszám: 360-540

2. EGYÉB ADATOK

2.1. A képzés megkezdésének feltételei:

2.1.1. Iskolai előképzettség: alpfokú iskolai végzettség

vagy iskolai előképzettség hiányában

2.1.2. Bemeneti kompetenciák: A képzés megkezdhető az e rendelet 3. számú mellékletében a Gépészet szakmacsoportra meghatározott kompetenciák birtokában

2.2. Szakmai előképzettség: –

2.3. Előírt gyakorlat: –

2.4. Egészségügyi alkalmassági követelmények: szükségesek

2.5. Pályaalkalmassági követelmények: -

2.6. Elméleti képzési idő aránya: 30 %

2.7. Gyakorlati képzési idő aránya: 70 %

2.8. Szintvizsga: –

2.9. Az iskolai rendszerű képzésben az összefüggő szakmai gyakorlat időtartama:

3. PÁLYATÜKÖR

3.1. A részsakképesítéssel legjellemzőbben betölthető munkakör(ök), foglalkozás(ok)

	A	B	C
3.1.1.	FEOR száma	FEOR megnevezése	A részsakképesítéssel betölthető munkakör(ök)
3.1.2.	7325	Hegesztő, lángvágó	Autogénhegesztő
3.1.3.			Autogénvágó
3.1.4.			Forrasztó
3.1.5.			Keményforrasztó
3.1.6.			Lágyforrasztó
3.1.7.			Lánghegesztő
3.1.8.			NC-vezérlésű lángvágógép kezelője
3.1.9.			Optikai vezérlésű lángvágógép kezelője

3.2. A részsakképesítés munkaterületének rövid leírása:

Fém alkatrészek hegesztését és vágását végzi fémolvasztásos vágásra vagy egybe- olvasztásra szolgáló más hőforrások segítségével.

A részsakképesítéssel rendelkező képes:

- olvasni a műszaki rajzokat és a kapcsolódó utasításokat, szabályozásokat
- munkaterületet ellenőrizni
- előkészíteni a munkadarabot
- beüzemelni a munkavégzéshez szükséges gépeket
- elvégezni a szükséges vágásokat, darabolásokat
- elvégezni a hegesztést
- önellenőrzést végezni a munka megkezdése előtt, alatt és befejezése után
- betartani és betartatni a munkabiztonsági és környezetvédelmi előírásokat

3.3. Kapcsolódó szakképesítések

	A	B	C
3.3.1.	A kapcsolódó szakképesítés, részsakképesítés, szakképesítés-ráépülés		
3.3.2.	azonosító száma	megnevezése	a kapcsolódás módja
3.3.3.	34 521 06	Hegesztő	szakképesítés

4. SZAKMAI KÖVETELMÉNYEK

	A	B
4.1.	A részsakképesítés szakmai követelménymoduljainak az állam által elismert szakképesítések szakmai követelménymoduljairól szóló kormányrendelet szerinti	
4.2.	azonosító száma	megnevezése
4.3.	10163-12	Gépészeti munkabiztonság és környezetvédelem
4.4.	10162-12	Gépészeti alapozó feladatok
4.5.	10180-12	Hegesztés előkészítő és befejező műveletei
4.6.	11456-12	Gázhegesztő feladatok

5. VIZSGÁZTATÁSI KÖVETELMÉNYEK

5.1. A komplex szakmai vizsgára bocsátás feltételei:

Az iskolarendszeren kívüli szakképzésben az 5.2. pontban előírt valamennyi modulzáró vizsga eredményes letétele.

5.2.A modulzáró vizsga vizsgatevékenysége és az eredményesség feltétele:

	A	B	C
5.2.1.	A részsakképesítés szakmai követelménymoduljainak		
5.2.2.	azonosító száma	megnevezése	a modulzáró vizsga vizsgatevékenysége
5.2.3.	10163-12	Gépészeti munkabiztonság és környezetvédelem	szóbeli
5.2.4.	10162-12	Gépészeti alapozó feladatok	gyakorlati
5.2.5.	10180-12	Hegesztés előkészítő és befejező műveletei	gyakorlati
5.2.6.	11456-12	Gázhegesztő feladatok	gyakorlati, szóbeli



Egy szakmai követelménymodulhoz kapcsolódó modulzáró vizsga akkor eredményes, ha a modulhoz előírt feladat végrehajtása legalább 51%-osra értékelhető.

5.3. A komplex szakmai vizsga vizsgatevékenységei és vizsgafeladatai:

5.3.1. Gyakorlati vizsgatevékenység

A vizsgafeladat megnevezése: Hegesztett kötést készít Gázhegesztéssel

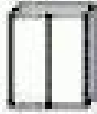
A vizsgafeladat ismertetése:

1	Tompavarrat	s = 1-3 mm	PF		Balra hegesztés
2	V-tompavarrat	s = 3-5 mm	PC		Jobbra hegesztés

3	Tompavarrat	s = 1-3 mm D = 50-80 mm	H-L045		Balra hegesztés
---	-------------	----------------------------	--------	--	-----------------

A vizsga akkor értékelhető, ha
a meghegesztendő varrat minimális hossza tompavarratnál: lemez 300 mm, cső 150 mm,
a vizsgadarabok anyaga ötvözetlen szerkezeti acél

A vizsgafeladat időtartama: 160 perc
A vizsgafeladat értékelési súlyaránya: 70 %

5.3.2. Központi írásbeli vizsgatevékenység

A vizsgafeladat megnevezése: –

A vizsgafeladat ismertetése:–

A vizsgafeladat időtartama: –
A vizsgafeladat értékelési súlyaránya: –

5.3.3. Szóbeli vizsgatevékenység

A vizsgafeladat megnevezése: Hegesztett szerkezetek

A vizsgafeladat ismertetése: Hegesztett termék előállításának ismertetése, különös tekintettel a munkabiztonsági és környezetvédelmi ismeretekre.

A vizsgafeladat időtartama: 30perc (felkészülési idő 15 perc, válaszadás 15 perc)
A vizsgafeladat értékelési súlyaránya: 30 %

5.4. A vizsgatevékenységek szervezésére, azok vizsgaidőpontjaira, a vizsgaidőszakokra, a vizsgatevékenységek vizsgatételeire, értékelési útmutatóira és egyéb dokumentumaira, a vizsgán használható segédeszközökre vonatkozó részletes szabályok:

A részszakképesítéssel kapcsolatos előírások az állami szakképzési és felnőttképzési szerv <http://www.munka.hu/> című weblapján érhetők el a Szak- és felnőttképzés Vizsgák menüpontjában

5.5. A szakmai vizsga értékelésének a szakmai vizsgaszabályzattól eltérő szempontjai:

A szakmai záróvizsgán hegesztett vizsgadarabok igény szerint minősítésre is szolgálhatnak az MSZ EN 287-1/MSZ EN ISO 9606 sorozat/ szerint, az arra felhatalmazott vizsgabizottsági tag jelenléte esetén, aki az értékelést az MSZ EN ISO 5817 B, illetve C szinteknek megfelelően végzi el a minősítési szabványban előírt vizsgálatok elvégzése után.

6. ESZKÖZ- ÉS FELSZERELÉSI JEGYZÉK

A	
6.1.	A képzési és vizsgáztatási feladatok teljesítéséhez szükséges eszközök minimumát meghatározó eszköz- és felszerelési jegyzék
6.2.	Lángvágó berendezés
6.3.	Gázhegesztő berendezés
6.4.	Hegesztő készülékek (befogószerszámok)
6.5.	Forgatók, pozicionálók
6.6.	Kéziszerszámok (sarokcsiszoló, kalapácsok, drótkefe)
6.7.	Speciális szerszámok és tartozékok





6.8.	Mérőeszközök
6.9.	Technológiai specifikus védőeszközök (védőfalak)
6.10.	Egyéni védőeszközök (HBSZ és gyártó előírás szerint)
6.11.	Környezetvédelmi eszközök (elszívó és szűrő egységek)
6.12.	Hegesztést segítő eszközök (kerámia alátétek, rézgyám, gyökvédő eszközök)

7. EGYEBEK

Modulzáró vizsga kötelező feladatai:

A modulzáró vizsgadarabok elfogadási feltétele, hogy feleljenek meg szemrevételezés vizsgálat után minimum az MSZ EN ISO 5817 szabvány D követelményszintjének.

A vizsgázónak az adott vizsgarészhez rendelt táblázat szerinti valamennyi feladatot teljesítenie kell

1	Tompavarrat	s = 1-3 mm	PA		Balra hegesztés
2	Tompavarrat	s = 1-3 mm	PE		Balra hegesztés
3	Tompavarrat	s = 1-3 mm D = 50-80 mm	PF		Balra hegesztés
4	Tompavarrat	s = 1-3 mm D = 50-80 mm	PC		Balra hegesztés
5	Tompavarrat	s = 3-5 mm D = 50-80 mm	H-L045		Jobbra hegesztés

A vizsga akkor értékelhető, ha
a meghegesztendő varrat minimális hossza lemez varratnál 250 mm, csöveknél 150 mm
a vizsgadarabok anyaga ötvözetlen szerkezeti acél

A 77. sorszámú Gázipari műszaki-biztonsági felülvizsgáló megnevezésű szakképesítés-ráépülés szakmai és vizsgakövetelménye

1. AZ ORSZÁGOS KÉPZÉSI JEGYZÉKBEN SZEREPLŐ ADATOK

- 1.1. A szakképesítés-ráépülés azonosító száma: 35 582 02
- 1.2. Szakképesítés-ráépülés megnevezése: Gázipari műszaki-biztonsági felülvizsgáló
- 1.3. Iskolai rendszerű szakképzésben a szakképzési évfolyamok száma: -
- 1.4. Iskolarendszeren kívüli szakképzésben az óraszám: 240-360

2. EGYÉB ADATOK

- 2.1. A képzés megkezdésének feltételei:

2.1.1. Iskolai előképzettség: -

2.1.2. Bemeneti kompetenciák: -

2.2. Szakmai előképzettség: 34 582 09 Központifűtés- és gázhálózat rendszerszerelő (Továbbiak a 7. fejezetben)

2.3. Előírt gyakorlat: 5 év gázipari gyakorlat

2.4. Egészségügyi alkalmassági követelmények: szükségesek

2.5. Pályaalkalmassági követelmények: –

2.6. Elméleti képzési idő aránya: 40%

2.7. Gyakorlati képzési idő aránya: 60%

2.8. Szintvizsga: -

2.9. Az iskolai rendszerű képzésben az összefüggő szakmai gyakorlat időtartama: -

3. PÁLYATÜKÖR

3.1. A szakképesítés-ráépüléssel legjellemzőbben betölthető munkakör(ök), foglalkozás(ok)

	A	B	C
3.1.1.	FEOR száma	FEOR megnevezése	A szakképesítés-ráépüléssel betölthető munkakör(ök)
3.1.2.	7521	Vezeték-és csőhálóza szerelő (víz, gáz, fűtés)	Gáz- és olajvezetékek karbantartó
3.1.3.			Gázfogyasztó berendezés-és csőhálózat-szerelő
3.1.4.			Gázvezeték- és -készülék-szerelő
3.1.5.			Gázvezeték szerelő
3.1.6.			Gázszerelő

3.2. A szakképesítés-ráépülés munkaterületének rövid leírása:

A gázipari műszaki-biztonsági felülvizsgáló tájékoztatást ad a felhasználónak a gáz műszaki-biztonsági előírásokról, üzemeltetési tanácsot ad a meglévő berendezéshez, tanácsot ad az energiatakarékos lépésekhez és azok megvalósítására, ellenőrzi a gázfogyasztó készülék alkalmasságát, ellenőrzi a biztonsági tartozékok működőképességét, felülvizsgálja az égéstermék elvezetés szabályosságát és ellenőrzi a légellátás biztosítottóságát.

A szakképesítés-ráépüléssel rendelkező képes:

- Kapcsolatot építeni, és kapcsolatot tartani a megrendelőkkel
- Tanácsot adni a korszerű épületgépész-technológiák alkalmazására, a meglévő rendszer javíthatóságának lehetőségeire, az energiatakarékos rendszerek beépítésére vonatkozóan
- Ellenőrizni a csatlakozó és fogyasztói vezetéseket, a nyomásszabályozókat, a gázmérőket, valamint a tartozékok alkalmasságát
- Felülvizsgálni az elpárologtató berendezéseket, és a folyadékfázisú vezetéseket, szerelvényeket, biztonsági berendezéseket
- Ellenőrizni a korrózióvédelem megfelelőségét, a fali felállások kialakítását, az EPH bekötés megfelelőségét
- Ellenőrzi a gázfogyasztó készülék alkalmasságát, a biztonsági tartozékok működőképességét
- Felülvizsgálni az égéstermék elvezetését
- Ellenőrizni a gázfogyasztó készülékek időszakos felülvizsgálatát megelőző karbantartás és beszabályozás időpontját és megtörténtét
- Tanúsítani a csatlakozó vezeték, a fogyasztói vezeték, a fogyasztói berendezés további üzemeltetésre való alkalmasságát
- Dokumentálni a vizsgálati eredményeket
- Elkészíteni a felülvizsgálati jegyzőkönyvet

3.3. Kapcsolódó szakképesítések

	A	B	C
3.3.1.	A kapcsolódó szakképesítés, részsakképesítés, szakképesítés-ráépülés		
3.3.2.	azonosító száma	megnevezése	a kapcsolódás módja
3.3.3.	34 582 09	Központifűtés- és gázhálózat rendszerszerelő	szakképesítés

4. SZAKMAI KÖVETELMÉNYEK

	A	B
4.1.	A szakképesítés-ráépülés szakmai követelménymoduljainak az állam által elismert szakképesítések szakmai követelménymoduljairól szóló kormányrendelet szerinti	
4.2.	azonosító száma	megnevezése
4.3.	11406-12	Energetikai, műszaki-biztonsági tanácsadás
4.4.	11407-12	Gázipari műszaki-biztonsági felülvizsgálat

5. VIZSGÁZTATÁSI KÖVETELMÉNYEK

5.1. A komplex szakmai vizsgára bocsátás feltételei:

Az iskolarendszeren kívüli szakképzésben az 5.2. pontban előírt valamennyi modulzáró vizsga eredményes letétele.

5.2. A modulzáró vizsga vizsgatevékenysége és az eredményesség feltétele:

	A	B	C
5.2.1.	A szakképesítés-ráépülés szakmai követelménymoduljainak		
5.2.2.	azonosító száma	megnevezése	a modulzáró vizsga vizsgatevékenysége
5.2.3.	11406-12	Energetikai, műszaki-biztonsági tanácsadás	szóbeli
5.2.4.	11407-12	Gázipari műszaki-biztonsági felülvizsgálat	gyakorlati, szóbeli

Egy szakmai követelménymodulhoz kapcsolódó modulzáró vizsga akkor eredményes, ha a modulhoz előírt feladat végrehajtása legalább 51%-osra értékelhető.

5.3. A komplex szakmai vizsga vizsgatevékenységei és vizsgafeladatai:

5.3.1. Gyakorlati vizsgatevékenység

A vizsgafeladat megnevezése: Családi házas gázalapú melegvíz-fűtési rendszer felülvizsgálata
Társasházi gázalapú melegvíz-központi fűtési rendszer felülvizsgálata

A vizsgafeladat ismertetése: Gázterv alapján ellenőrzi a csatlakozó és fogyasztói vezetéket, nyomásszabályzó állomást, gázmérőt gázfogyasztó készüléket az alkalmazott anyagok, kötések, elhelyezésük és engedélyeik szempontjából, valamint a légellátást. Teljes körű véleményt alakít ki a meglévő állapotról.

Gépészeti terv alapján ellenőrzi a csatlakozó és fogyasztói vezetéket, nyomásszabályzó állomást, gázmérőt gázfogyasztó készüléket az alkalmazott anyagok, kötések, elhelyezésük és engedélyeik szempontjából. Teljes körű véleményt alakít ki a meglévő állapotról. Javaslatokat készít a meglévő rendszer energetikai szempontból történő javíthatóságáról

A vizsgafeladat időtartama: 180 perc

A vizsgafeladat értékelési súlyaránya: 80%

5.3.2. Központi írásbeli vizsgatevékenység

A vizsgafeladat megnevezése: -

A vizsgafeladat ismertetése:-

A vizsgafeladat időtartama: -

A vizsgafeladat értékelési súlyaránya: -

5.3.3. Szóbeli vizsgatevékenység

A vizsgafeladat megnevezése: Tanácsadás meglévő MSZ CEN/TR 1749 szerinti besorolás alapján egy „B” típusú gázkészülék helyett „C” típusú gázkészülék (installáció) alkalmazására

A vizsgafeladat ismertetése:

Meglévő „B” típusú gázkészülék energetikai jellemzőinek, hátrányainak rövid összefoglalása. Javaslat tétele „C” típusú gázkészülék alkalmazására, a beépítés energetikai és biztonságtechnikai előnyeinek, a felhasználónál jelentkező megtakarítások mibenlétének ismertetése, kitérve a megvalósításhoz szükséges (felhasználó által elvégzendő és elvégeztetendő) tevékenységekre.

A vizsgafeladat időtartama: 30 perc (felkészülési idő 10 perc, válaszadási idő 20 perc)

A vizsgafeladat értékelési súlyaránya: 20%

5.4. A vizsgatevékenységek szervezésére, azok vizsgaidőpontjaira, a vizsgaidőszakokra, a vizsgatevékenységek vizsgatételeire, értékelési útmutatóira és egyéb dokumentumaira, a vizsgán használható segédeszközökre vonatkozó részletes szabályok:

A szakképesítés-ráépüléssel kapcsolatos előírások az állami szakképzési és felnőttképzési szerv <http://www.munka.hu/> című weblapján érhetők el a Szak- és felnőttképzés Vizsgák menüpontjában

5.5. A szakmai vizsga értékelésének a szakmai vizsgaszabályzattól eltérő szempontjai: –

6. ESZKÖZ- ÉS FELSZERELÉSI JEGYZÉK

A	
6.1.	A képzési és vizsgáztatási feladatok teljesítéséhez szükséges eszközök minimumát meghatározó eszköz- és felszerelési jegyzék
6.2.	Berendezési tárgyak (kazánok, radiátorok, gázkészülékek)
6.3.	Kéziszerszámok
6.4.	Mérő- és jelölőeszközök
6.5.	Hegesztőfelszerelések
6.6.	Szállítóeszközök
6.7.	Oltóanyagtöltő berendezések
6.8.	Szivattyú
6.9.	Számítógépek

7. EGYEBEK

7.1. A képzés megkezdhető az alábbi szakképesítések, végzettségek birtokában is:

54 582 01 Épületgépész technikus

54 582 06 0010 54 01 Épületgépész technikus szakképesítés-elágazás

54 544 02 0010 54 02 Gázipari technikus szakképesítés-elágazás

52 522 09 0000 00 00 Gáz- és tüzeléstechnikai műszerész szakképesítés

Gázvezeték- és készülékszerelő mestervizsga

Gáz- és olajtüzelő berendezés szerelő, üzembe helyező mestervizsga

Felsőfokú épületgépész, vegyipari gépész vagy gázipari végzettség

A 78. sorszámú Gázturbina gépésmegnevezésű szakképesítés szakmai és vizsgakövetelménye

1. AZ ORSZÁGOS KÉPZÉSI JEGYZÉKBEN SZEREPLŐ ADATOK

1.1. A szakképesítés azonosító száma: 52 522 02

1.2. Szakképesítés megnevezése: Gázturbina gépész

1.3. Iskolai rendszerű szakképzésben a szakképzési évfolyamok száma: –

1.4. Iskolarendszeren kívüli szakképzésben az óraszám: 320-480

2. EGYÉB ADATOK

2.1.A képzés megkezdésének feltételei:

2.1.1. Iskolai előképzettség: érettségi végzettség

2.1.2. Bemeneti kompetenciák: –

2.2. Szakmai előképzettség:-

2.3. Előírt gyakorlat: -

2.4. Egészségügyi alkalmassági követelmények: szükségesek

2.5. Pályaalkalmassági követelmények: –

2.6. Elméleti képzési idő aránya: 40%

2.7. Gyakorlati képzési idő aránya: 60%

2.8. Szintvizsga: –

2.9. Az iskolai rendszerű képzésben az összefüggő szakmai gyakorlat időtartama: –

3. PÁLYATÜKÖR

3.1. A szakképesítéssel legjellemzőbben betölthető munkakör(ök), foglalkozás(ok)

	A	B	C
3.1.1.	FEOR száma	FEOR megnevezése	A szakképesítéssel betölthető munkakör(ök)
3.1.2.	8321	Energetikai gép kezelője	Erőművi gázturbina gépész

3.2. A szakképesítés munkaterületének rövid leírása:

A szakképesítéssel rendelkező személy jogosult földi, erőművi célból létesített gáz és olajtüzelésű gázturbinák helyszíni és vezénylő központból való teljes körű, az adott gyártó utasításainak megfelelő való biztonságos üzemeltetésére, teljesítményszinttől függetlenül.

A szakképesítéssel rendelkező képes:

- betartani/betartatni a munkabiztonsági és környezetvédelmi előírásokat
- a gázturbina rendszereit, segédberendezéseit, kapcsolódó eszközeit gazdaságosan és szakszerűen üzemeltetni
- gondoskodni a gázturbina és segédberendezéseinek működőképességéről.
- a gyártó üzemeltetési és karbantartási utasításainak megfelelően gondoskodni a gép működtetéséről
- folyamatosan meggyőződni a gázturbina irányítástechnikai és védelmi rendszerének működőképességéről
- gondoskodni a gép indításának feltételeiről, az alapüzemi paraméterek meglétéről
- azonnal jelezni, és intézkedni, ha a gázturbina vagy segédberendezéseinek működésben vagy műszaki állapotában rendellenességet észlel
- figyelemmel kísérni a gép hatásfokát jelző paramétereket és elvégezni a szükséges üzemviteli karbantartásokat (szűrőcserék, kompresszormosás)
- a gép karbantartása előtt biztosítani a feltételek meglétét
- dokumentálni a végrehajtott munkát és a beavatkozásokat, helyszíni ellenőrzések adatait, a gyártó és az

üzemeltető előírásai alapján.

3.3. Kapcsolódó szakképesítések

	A	B	C
3.3.1.	A kapcsolódó szakképesítés, részsakképesítés, szakképesítés-ráépülés		
3.3.2.	azonosító száma	megnevezése	a kapcsolódás módja
3.3.3.	–	–	–

4. SZAKMAI KÖVETELMÉNYEK

	A	B
4.1.	A szakképesítésszakmai követelménymoduljainak az állam által elismert szakképesítések szakmai követelménymoduljairól szóló kormányrendelet szerinti	
4.2.	azonosító száma	megnevezése
4.3.	11099-12	Erőművi gépek üzemeltetésének feltételei
4.4.	11239-12	Erőművi gázturbina ellenőrzése, üzembe helyezése és leállítása
4.5.	11240-12	Erőművi gázturbina hibaelhárítása, karbantartása

5. VIZSGÁZTATÁSI KÖVETELMÉNYEK

5.1. A komplex szakmai vizsgára bocsátás feltételei:

Az iskolarendszeren kívüli szakképzésben az 5.2. pontban előírt valamennyi modulzáró vizsga eredményes letétele.

5.2. A modulzáró vizsga vizsgatevékenysége és az eredményesség feltétele:

	A	B	C
5.2.1.	A szakképesítésszakmai követelménymoduljainak		
5.2.2.	azonosító száma	megnevezése	a modulzáró vizsga vizsgatevékenysége
5.2.3.	11099-12	Erőművi gépek üzemeltetésének feltételei	írásbeli
5.2.4.	11239-12	Erőművi gázturbina ellenőrzése, üzembe helyezése és leállítása	írásbeli, gyakorlat
5.2.5.	11240-12	Erőművi gázturbina hibaelhárítása, karbantartása	írásbeli, gyakorlat

Egy szakmai követelménymodulhoz kapcsolódó modulzáró vizsga akkor eredményes, ha a modulhoz előírt feladat végrehajtása legalább 51%-osra értékelhető.

5.3. A komplex szakmai vizsga vizsgatevékenységei és vizsgafeladatai:

5.3.1. Gyakorlati vizsgatevékenység

A vizsgafeladat megnevezése: Erőművi gázturbina üzemeltetése

A vizsgafeladat ismertetése:

Erőművi gázturbina indításnak előkészítése, helyszíni ellenőrzés lépései, szükséges segédrendszerek indítási sorrendje, indításhoz szükséges alap üzemi paraméterek. Tüzelőanyag rendszer biztosítása, vezérlőrendszer működőképességének ellenőrzése, gázturbina indítása. Gépegység felfuttatása, kapcsolása a villamos hálózatra, felterhelés, üzemi paraméterek biztosítása. Rendellenes üzemmenetek felismerése, jellemző gázturbina-védelmek, gázturbina gépész feladatai üzemzavaros esetekben. Gázturbina karbantartási feladatai.

A vizsgafeladat időtartama: 240 perc

A vizsgafeladat értékelési súlyaránya: 60%

5.3.2. Központi írásbeli vizsgatevékenység

A vizsgafeladat megnevezése: –

A vizsgafeladat ismertetése: –

A vizsgafeladat időtartama: –

A vizsgafeladat értékelési súlyaránya: –

5.3.3. Szóbeli vizsgatevékenység

A vizsgafeladat megnevezése: Erőművi gázturbina üzemeltetése

A vizsgafeladat ismertetése:

A központilag összeállított tételsor a következő témaköröket tartalmazza:

Hőenergetika alapjai

Villamos energetikai alapismeretek

Égéselméleti ismeretek

Gázturbinák felépítése és működése, kompresszorok, égőkamrák, turbinalapátok típusai

Gázturbina üzemeltetés, indítás fel/leterhelés, leállítás, üzemzavarok kezelése

Gázturbina hatásfokok, veszteségek, üzemeltetési paraméterek, teendők a gép hatásfokának helyreállítására

Gázturbina kezelők feladatai

Gázturbinás kogenerációs és kombinált ciklusú erőművek

Mérés-, szabályozás- és irányítástechnika

Vegyészeti ismeretek, kenőolajok típusai

Erőművi biztonságtechnikai és környezetvédelmi ismeretek

A vizsgafeladat időtartama: 35 perc (felkészülési idő 20 perc, válaszadási idő 15 perc)

A vizsgafeladat értékelési súlyaránya: 40%

5.4. A vizsgatevékenységek szervezésére, azok vizsgaidőpontjaira, a vizsgaidőszakokra, a vizsgatevékenységek vizsgatételeire, értékelési útmutatóira és egyéb dokumentumaira, a vizsgán használható segédeszközökre vonatkozó részletes szabályok:

A szakképesítéssel kapcsolatos előírások az állami szakképzési és felnőttképzési szerv <http://www.munka.hu/> című weblapján érhetők el a Szak- és felnőttképzés Vizsgák menüpontjában

5.5. A szakmai vizsga értékelésének a szakmai vizsgaszabályzattól eltérő szempontjai: A gyakorlati vizsga igazodjon a villamosenergia rendszer irányító által megadott blokk menetrendhez.

6. ESZKÖZ- ÉS FELSZERELÉSI JEGYZÉK

	A
6.1.	A képzési és vizsgáztatási feladatok teljesítéséhez szükséges eszközök minimumát meghatározó eszköz- és felszerelési jegyzék
6.2.	Gázturbina és segédberendezései
6.3.	Kézi szerszámok
6.4.	Egyéni munkavédelmi felszerelés
6.5.	Elemes vagy akkumulátoros lámpák

7. EGYEBEK

A 79. sorszámú Gép- és gyorsíró, szövegszerkesztő megnevezésű részszakképesítés szakmai és vizsgakövetelménye

1. AZ ORSZÁGOS KÉPZÉSI JEGYZÉKBEN SZEREPLŐ ADATOK

- 1.1. A részszakképesítés azonosító száma: 31 346 01
- 1.2. Részszakképesítés megnevezése: Gép- és gyorsíró, szövegszerkesztő
- 1.3. Iskolai rendszerű szakképzésben a szakképzési évfolyamok száma: –
- 1.4. Iskolarendszeren kívüli szakképzésben az óraszám: 640-960

2. EGYÉB ADATOK

- 2.1. A képzés megkezdésének feltételei:
- 2.1.1. Iskolai előképzettség: alapfokú iskolai végzettség
vagy iskolai előképzettség hiányában
- 2.1.2. Bemeneti kompetenciák: A képzés megkezdhető az e rendelet 3. számú mellékletében az Ügyvitel szakmacsoportra meghatározott kompetenciák birtokában.
- 2.2. Szakmai előképzettség: –
- 2.3. Előírt gyakorlat: –
- 2.4. Egészségügyi alkalmassági követelmények: –
- 2.5. Pályaalkalmassági követelmények: szükségesek
- 2.6. Elméleti képzési idő aránya: 40%
- 2.7. Gyakorlati képzési idő aránya: 60%
- 2.8. Szintvizsga: –
- 2.9. Az iskolai rendszerű képzésben az összefüggő szakmai gyakorlat időtartama: –

3. PÁLYATÜKÖR

- 3.1. A részszakképesítéslegjellemzőbben betölthető munkakör(ök), foglalkozás(ok)

	A	B	C
3.1.1.	FEOR száma	FEOR megnevezése	A részszakképesítésselbetölthető munkakör(ök)
3.1.2.	4113	Gépíró, szövegszerkesztő	Gépíróasszisztens
3.1.3.			Gyorsíró
3.1.4.			Jegyzőkönyvvezető gépíró
3.1.5.			Idegen nyelvi gépíró
3.1.6.			Számítógépes szövegszerkesztő
3.1.7.			4136
3.1.8.	Archívumkezelő (lapkiadói)		
3.1.9.	Dokumentációs előadó		
3.1.10.	4222	Recepció	Ügyfélszolgálati recepció

3.2. A részszakképesítés munkaterületének rövid leírása:

A gép- és gyorsíró, szövegszerkesztő gépirás-, szövegszerkesztés- és gyorsírástudás birtokában adminisztratív és dokumentációs feladatokat lát el

A részszakképesítéssel rendelkező képes:

- adatbeviteli feladatot végezni
- táblázatba, adatbázisba adatokat feltölteni, frissíteni, korrigálni
- kimutatásokat, táblázatokat készíteni táblázatkezelő programmal
- adatbázisokból adatokat lekérdezni, egyszerűbb szűréseket végezni
- adatokat megjeleníteni grafikon, diagram segítségével
- kapcsolattartást szolgáló írásbeli dokumentumokat készíteni
- dokumentumszerkesztési feladatokat végezni
- adatokat, információkat kérni, gyűjteni, továbbítani hagyományos és elektronikus úton
- közreműködni a szervezet által használt adatok, információk rendszerszerű nyilvántartásában, feldolgozásában
- iratokat és dokumentumokat kezelni
- ügyvitel-technikai, irodai kommunikációs eszközöket használni
- gyorsírással rögzített üzeneteket átvenni és továbbítani
- gyorsírással rögzített információkból feljegyzést, emlékeztetőt, kivonatos jegyzőkönyvet készíteni

3.3. Kapcsolódó szakképesítések

	A	B	C
3.3.1.	A kapcsolódó szakképesítés, részszakképesítés, szakképesítés-ráépülés		
3.3.2.	azonosító száma	megnevezése	a kapcsolódás módja
3.3.3.	54 346 01	Irodai asszisztens	szakképesítés

4. SZAKMAI KÖVETELMÉNYEK

	A	B
4.1.	A részszakképesítésszakmai követelménymoduljainak az állam által elismert szakképesítések szakmai követelménymoduljairól szóló kormányrendelet szerinti	
4.2.	azonosító száma	megnevezése
4.3.	10067-12	Gépirás és dokumentumkészítés, iratkezelés
4.4.	10070-12	Munkahelyi kommunikáció
4.5.	10068-12	Gyorsírás és jegyzőkönyvvezetés

5. VIZSGÁZTATÁSI KÖVETELMÉNYEK

5.1. A komplex szakmai vizsgára bocsátás feltételei:

Az iskolarendszeren kívüli szakképzésben az 5.2. pontban előírt valamennyi modulzáró vizsga eredményes letétele.

5.2. A modulzáró vizsga vizsgatevékenysége és az eredményesség feltétele:

	A	B	C
5.2.1.	A részszakképesítés szakmai követelménymoduljainak		
5.2.2.	azonosító száma	megnevezése	a modulzáró vizsga vizsgatevékenysége
5.2.3.	10067-12	Gépirás és dokumentumkészítés, iratkezelés	gyakorlati
5.2.4.	10070-12	Munkahelyi kommunikáció	írásbeli, szóbeli
5.2.5.	10068-12	Gyorsírás és jegyzőkönyvvezetés	gyakorlati

Egy szakmai követelménymodulhoz kapcsolódó modulzáró vizsga akkor eredményes, ha a modulhoz előírt

feladat végrehajtása legalább 51%-osra értékelhető.

5.3. A komplex szakmai vizsga vizsgatevékenységei és vizsgafeladatai:

5.3.1. Gyakorlati vizsgatevékenység

A vizsgafeladat megnevezése: Jegyzőkönyv készítése gyorsírás alkalmazásával

A vizsgafeladat ismertetése: A jelölt egy kb. 600 szótag terjedelmű szöveget 120 szótag/perc sebességű diktátum után gyorsírással lejegyez, amelyből szövegszerkesztővel áttételt készít; az áttett dokumentumot kiegészíti a megadott jegyzőkönyvi adatokkal és forrásfájlban előkészített 1500-2000 leütés terjedelmű szövegrésszel, valamint kb. 1500-2000 leütés terjedelmű további jegyzőkönyvi hozzászólásokat tartalmazó szöveget legépel; a teljes dokumentumból kb. 70%-os mértékű kivonatot készít, nyelvi, nyelvhelyességi szempontból stilizálja és megszerkeszti a jegyzőkönyv készítésének tartalmi és formai szabályai alapján; a jegyzőkönyv tartalmához kapcsolódóan 8-10 utasítás szerint számítógépen további dokumentumot készít, mely lehet – táblázatot is magában foglaló – kimutatás, feljegyzés, emlékeztető, jelentés, beszámoló, információs dokumentum stb.

A vizsgafeladat időtartama: 150 perc

A vizsgafeladat értékelési súlyaránya: 70%

5.3.2. Központi írásbeli vizsgatevékenység

A vizsgafeladat megnevezése: –

A vizsgafeladat ismertetése: –

A vizsgafeladat időtartama: –

A vizsgafeladat értékelési súlyaránya: –

5.3.3. Szóbeli vizsgatevékenység

A vizsgafeladat megnevezése: Válaszadás a szakmai és vizsgakövetelmények alapján összeállított, előre kiadott tételsorokból húzott kérdésekre

A vizsgafeladat ismertetése: A szóbeli központilag összeállított vizsga kérdései a 4. Szakmai követelmények fejezetben megadott modulok közül a 10067-12 Gépírás és dokumentumkészítés, iratkezelés modul dokumentumkezelésre, a dokumentumok fajtáira, készítésének követelményeire vonatkozó, valamint a 10070-12 Munkahelyi kommunikáció modul témaköreit tartalmazzák

A vizsgafeladat időtartama: 30 perc (felkészülési idő 15 perc, válaszadási idő 15 perc)

A vizsgafeladat értékelési súlyaránya: 30%

5.4. A vizsgatevékenységek szervezésére, azok vizsgaidőpontjaira, a vizsgaidőszakokra, a vizsgatevékenységek vizsgatételeire, értékelési útmutatóira és egyéb dokumentumaira, a vizsgán használható segédeszközökre vonatkozó részletes szabályok:

A részszakképesítésselkapcsolatos előírások az állami szakképzési és felnőttképzési szerv <http://www.munka.hu/> című weblapján érhetők el a Szak- és felnőttképzés Vizsgák menüpontjában

5.5. A szakmai vizsga értékelésének a szakmai vizsgaszabályzattól eltérő szempontjai: –

6. ESZKÖZ- ÉS FELSZERELÉSI JEGYZÉK

	A
--	---

6.1.	A képzési és vizsgáztatási feladatok teljesítéséhez szükséges eszközök minimumát meghatározó eszköz- és felszerelési jegyzék
6.2.	Számítógép
6.3.	Irodai programcsomag
6.4.	Iktatóprogram
6.5.	Hálózat
6.6.	Internet-hozzáférés
6.7.	Nyomtató
6.8.	Szkenner
6.9.	Telefon
6.10.	Fax
6.11.	Fénymásoló
6.12.	Projektor
6.13.	Irodatechnikai eszközök: iratmegsemmisítő, hőkötő, lamináló, spirálozó
6.14.	Irodaszerek
6.15.	Nyomtatványok
6.16.	Bizonylatok
6.17.	Hangrögzítő eszköz
6.18.	Szakkönyvek
6.19.	CD-jogtár

7. EGYEBEK

A 80. sorszámú Gépgyártástechnológiai technikus megnevezésű szakképesítés szakmai és vizsgakövetelménye

1. AZ ORSZÁGOS KÉPZÉSI JEGYZÉKBEN SZEREPLŐ ADATOK

- 1.1. A szakképesítés azonosító száma: 54 521 03
- 1.2. Szakképesítés megnevezése: Gépgyártástechnológiai technikus
- 1.3. Iskolai rendszerű szakképzésben a szakképzési évfolyamok száma: 2
- 1.4. Iskolarendszeren kívüli szakképzésben az óraszám: 960-1440

2. EGYÉB ADATOK

- 2.1. A képzés megkezdésének feltételei:
 - 2.1.1. Iskolai előképzettség: érettségi végzettség
 - 2.1.2. Bemeneti kompetenciák: –
- 2.2. Szakmai előképzettség: –
- 2.3. Előírt gyakorlat: –
- 2.4. Egészségügyi alkalmassági követelmények: szükségesek
- 2.5. Pályaalkalmassági követelmények: –
- 2.6. Elméleti képzési idő aránya: 50 %

2.7. Gyakorlati képzési idő aránya: 50 %

2.8. Szintvizsga: –

2.9. Az iskolai rendszerű képzésben az összefüggő szakmai gyakorlat időtartama:
5 évfolyamos képzés esetén a 9. évfolyamot követően 70 óra, a 10. évfolyamot követően 105 óra, a 11. évfolyamot követően 140 óra; 2 évfolyamos képzés esetén az első szakképzési évfolyamot követően 160 óra

3. PÁLYATÜKÖR

3.1. A szakképesítéssel legjellemzőbben betölthető munkakör(ök), foglalkozás(ok)

	A	B	C
3.1.1.	FEOR száma	FEOR megnevezése	A szakképesítéssel betölthető munkakör(ök)
3.1.2.	3116	Gépésztechnikus	Gépipari automatizálási technikus
3.1.3.			Fejlesztő technikus, gépipar
3.1.4.			Gépipari mérnökasszisztens
3.1.5.			Gépkenési technikus
3.1.6.			Gépszerelő technikus
3.1.7.			Gépszerkesztő technikus
3.1.8.			Szerszám- és készülékszerkesztő technikus

3.2. A szakképesítés munkaterületének rövid leírása:

Önállóan, vagy mérnöki irányítással részt vesz gépek, géprendszerek, mechanikus berendezések tervezésében, gyártásában, működtetésében, szerelésében, karbantartásában és javításában.

A szakképesítéssel rendelkező képes:

- a gépek, mechanikai berendezések és alkatrészek gyártását, felhasználását, karbantartását és javítását műszakilag és minőségügyileg tervezni, irányítani és ellenőrizni az előírásoknak és szabályoknak megfelelő teljesítmény és működés biztosítása érdekében
- a gépek, mechanikai berendezések gyártási és szerelési költségeit, anyag- és munkaerő-szükségletét előzetesen tervezni
- a rendelkezésre álló berendezések elhelyezését és rendszerbe illesztését irányítani, az új berendezéseket üzembe helyezni, a gépek termék- vagy műszakváltást megelőzően beállítani
- az üzemzavarok, minőségi problémáit megszüntetni és kivizsgálni
- a zavartalan alapanyag-ellátást biztosítani és a gyártási feltételeket folyamatos fenntartani
- az új termékek gyártását figyelemmel kísérni és a kezdeti problémákat (típushibák, technológiai és dokumentációs hiányosságok stb.) jelezni, azokat kiküszöbölni
- gépek és mechanikai berendezések, létesítmények és alkatrészek kutatásával és fejlesztésével, illetve prototípusok tesztelésével kapcsolatos tevékenységeket végezni
- új és módosított mechanikai berendezéseket, alkatrészeket, szerszámgépeket és vezérlőrendszereket, valamint pneumatikus és hidraulikus meghajtó-rendszereket összeállítani és helyszínen szerelni
- gondoskodni arról, hogy a gépészeti tervek és az elkészült munka megfeleljen a műszaki leírásnak, a szabályoknak és a szerződési feltételeknek

3.3. Kapcsolódó szakképesítések

	A	B	C
3.3.1.	A kapcsolódó szakképesítés, részszerkesztés, szakképesítés-ráépülés		
3.3.2.	azonosító száma	megnevezése	a kapcsolódás módja
3.3.3.	-	-	-

4. SZAKMAI KÖVETELMÉNYEK

	A	B
4.1.	A szakképesítés szakmai követelménymoduljainak az állam által elismert szakképesítések	

szakmai követelménymoduljairól szóló kormányrendelet szerinti		
4.2.	azonosító száma	megnevezése
4.3.	10163-12	Gépészeti munkabiztonság és környezetvédelem
4.4.	10162-12	Gépészeti alapozó feladatok
4.5.	10172-12	Mérőtermi feladatok
4.6.	10169-12	Forgácsoló technológia hagyományos és CNC szerszámgépeken
4.7.	10170-12	Gyártástervezés és gyártásirányítás
4.8.	10171-12	Karbantartás és üzemvitel
4.9.	11498-12	Foglalkoztatás I (érettségire épülő képzések esetén)
4.10.	11499-12	Foglalkoztatás II.
4.11.	11500-12	Munkahelyi egészség és biztonság

5. VIZSGÁZTATÁSI KÖVETELMÉNYEK

5.1. A komplex szakmai vizsgára bocsátás feltételei:

Az iskolarendszeren kívüli szakképzésben az 5.2. pontban előírt valamennyi modulzáró vizsga eredményes letétele.

Az iskolai rendszerű szakképzésben az évfolyam teljesítését igazoló bizonyítványban foglaltak szerint teljesített tantárgyak – a szakképzési kerettantervben meghatározottak szerint – egyenértékűek az adott követelménymodulhoz tartozó modulzáró vizsga teljesítésével.

5.2. A modulzáró vizsga vizsgatevékenysége és az eredményesség feltétele:

	A	B	C
5.2.1.	A szakképesítés szakmai követelménymoduljainak		
5.2.2.	azonosító száma	megnevezés	a modulzáró vizsga vizsgatevékenysége
5.2.3.	10163-12	Gépészeti munkabiztonság és környezetvédelem	írásbeli
5.2.4.	10162-12	Gépészeti alapozó feladatok	gyakorlati
5.2.5.	10172-12	Mérőtermi feladatok	gyakorlati
5.2.6.	10169-12	Forgácsoló technológia hagyományos és CNC szerszámgépeken	gyakorlati
5.2.7.	10170-12	Gyártástervezés és gyártásirányítás	szóbeli, írásbeli
5.2.8.	10171-12	Karbantartás és üzemvitel	szóbeli, írásbeli
5.2.9.	11498-12	Foglalkoztatás I (érettségire épülő képzések esetén)	írásbeli
5.2.10.	11499-12	Foglalkoztatás II.	írásbeli
5.2.11.	11500-12	Munkahelyi egészség és biztonság	írásbeli

Egy szakmai követelménymodulhoz kapcsolódó modulzáró vizsga akkor eredményes, ha a modulhoz előírt feladat végrehajtása legalább 51%-osra értékelhető.

5.3. A komplex szakmai vizsga vizsgatevékenységei és vizsgafeladatai:

5.3.1. Gyakorlati vizsgatevékenység

A vizsgafeladat megnevezése: Gyártási eljárások

A vizsgafeladat ismertetése: Adott összeállítási rajz alapján egy gyártmány összeszerelésének elvégzése. A szereléshez legalább két olyan alkatrészt kell felhasználni, amit a vizsga során gyártott le a vizsgázó és szerelés után kapcsolódnak (pl. hengeres vagy kúpos csap és furat, retesz és reteszhorony stb.). Az alkatrészek gyártásakor gépi és kézi forgácsoló és forgácsolás nélküli technológiákat kell alkalmazni (esztergálás, marás, köszörülés, fúrás, menetvágás, hajlítás, vágás, reszelés stb.). A gépi megmunkálás során szükséges egyszerű CNC program megírása és lefuttatása. A vizsgán el kell végezni a gyártott alkatrészek geometriai méretellenőrzését, az alkatrészrajzon előírt alak- és helyzetűrések, felületi érdesség értékek, anyagvizsgálati jellemzők ellenőrzését. A mérési eredményeket dokumentálni kell. Figyelni kell a szakszerű és balesetmentes munkavégzésre!

A vizsgafeladat időtartama: 480 perc

A vizsgafeladat értékelési súlyaránya: 50 %

5.3.2. Központi írásbeli vizsgatevékenység

A vizsgafeladat megnevezése: Gyártástervezés és üzemvitel

A vizsgafeladat ismertetése: Az írásbeli vizsga központilag összeállított feladatsora a 10170-12 Gyártástervezés és gyártásirányítás és a 10171-12 Karbantartás és üzemvitel modul alábbi témaköreit tartalmazza: alkatrészrajz készítése (kézzel vagy géppel); szilárdsági számítások végzése; technológiai számítások végzése; technológia dokumentációk (megmunkálás, szerelés) készítése; karbantartási dokumentáció készítése; állapot-felmérési és javítási dokumentáció készítése

A vizsgafeladat időtartama: 180 perc

A vizsgafeladat értékelési súlyaránya: 30 %

5.3.3. Szóbeli vizsgatevékenység

A vizsgafeladat megnevezése: Gépgyártás-technológusi feladatok

A vizsgafeladat ismertetése: A szóbeli vizsga központilag összeállított kérdései a 10170-12 Gyártástervezés és gyártásirányítás és a 10171-12 Karbantartás és üzemvitel modul alábbi témaköreit tartalmazza: gépelemek és alkalmazási területük; szerszámgépek és alkalmazási területük; készülékek kialakítása és alkalmazási területük; CNC technológia jellemzői; gyártási és ellenőrzési dokumentációk; fémes és nem fémes szerkezeti anyagok és alkalmazási területük; hűtő- és kenőanyagok és alkalmazásuk; gyártáskor, karbantartáskor, javításkor használatos dokumentációk; karbantartási módszerek, tevékenységek; diagnosztikai eljárások; tevékenységek gépátvételkor; ív- és lánghegesztés kialakítása, készítése; pneumatikus és hidraulikus rendszerek kialakítása, alkalmazása

A vizsgafeladat időtartama: 45 perc (felkészülési idő 30 perc, válaszadási idő 15 perc)

A vizsgafeladat értékelési súlyaránya: 20 %

5.4. A vizsgatevékenységek szervezésére, azok vizsgaidőpontjaira, a vizsgaidőszakokra, a vizsgatevékenységek vizsgatételeire, értékelési útmutatóira és egyéb dokumentumaira, a vizsgán használható segédeszközökre vonatkozó részletes szabályok:

A szakképesítéssel kapcsolatos előírások az állami szakképzési és felnőttképzési szerv <http://www.munka.hu/> című weblapján érhetők el a Szak- és felnőttképzés Vizsgák menüpontjában

5.5. A szakmai vizsga értékelésének a szakmai vizsgaszabályzattól eltérő szempontjai: –

6. ESZKÖZ- ÉS FELSZERELÉSI JEGYZÉK

	A
6.1.	A képzési és vizsgáztatási feladatok teljesítéséhez szükséges eszközök minimumát meghatározó eszköz- és felszerelési jegyzék
6.2.	Kézi megmunkálás eszközei és szerszámjai
6.3.	Gépi forgácsolás szerszámgépei, készülékei, szerszámjai, tartozékai
6.4.	Ipari vezérléssel CNC-szerszámgép
6.5.	Ívhegesztés berendezései, eszközei
6.6.	Lánghegesztő berendezései, eszközei
6.7.	Hőkezelési berendezései, eszközei, szerszámjai
6.8.	Keményégmérő készülékek, eszközök
6.9.	Tolómérők, szögmérők, mikrométerek, mérőhasábok, mérőgépek
6.10.	Számítógép rajzoló programokkal
6.11.	Érdességmérő
6.12.	Ultrahangos repedésvizsgáló
6.13.	Szakítógép
6.14.	Spektrométer

6.15.	Mikroszkóp
6.16.	Mérőprojektor (vagy 2D mérőgép)
6.17.	3D mérőgép
6.18.	Kézi multiméter
6.19.	Lakatfogó
6.20.	Vezeték szakadás vizsgáló

7. EGYEBEK

A 81. sorszámú Gépi forgácsoló megnevezésű szakképesítés szakmai és vizsgakövetelménye

1. AZ ORSZÁGOS KÉPZÉSI JEGYZÉKBEN SZEREPLŐ ADATOK

- 1.1. A szakképesítés azonosító száma: 34 521 03
- 1.2. Szakképesítés megnevezése: Gépi forgácsoló
- 1.3. Iskolai rendszerű szakképzésben a szakképzési évfolyamok száma: 3
- 1.4. Iskolarendszeren kívüli szakképzésben az óraszám: 960-1440

2. EGYÉB ADATOK

- 2.1. A képzés megkezdésének feltételei:
 - 2.1.1. Iskolai előképzettség: alapkülső iskolai végzettség
vagy iskolai előképzettség hiányában
 - 2.1.2. Bemeneti kompetenciák: a képzés megkezdhető e rendelet 3. számú mellékletében a Gépészet szakmacsoportra meghatározott kompetenciák birtokában
- 2.2. Szakmai előképzettség: –
- 2.3. Előírt gyakorlat: –
- 2.4. Egészségügyi alkalmassági követelmények: szükségesek
- 2.5. Pályaalkalmassági követelmények: –
- 2.6. Elméleti képzési idő aránya: 30%
- 2.7. Gyakorlati képzési idő aránya: 70 %
- 2.8. Szintvizsga: nappali rendszerű oktatás vagy a nappali oktatás munkarendje szerint szervezett felnőttoktatás esetén kötelező
- 2.9. Az iskolai rendszerű képzésben az összefüggő szakmai gyakorlat időtartama: 3 évfolyamos képzés esetén a 9. évfolyamot követően 140 óra, a 10. évfolyamot követően 140 óra; 2 évfolyamos képzés esetén az első szakképzési évfolyamot követően 160 óra

3. PÁLYATÜKÖR

3.1. A szakképesítéssel legjellemzőbben betölthető munkakör(ök), foglalkozás(ok):

	A	B	C
3.1.1.	FEOR száma	FEOR megnevezése	A szakképesítéssel betölthető munkakör(ök)
3.1.2.	7323	Forgácsoló	Forgácsoló
3.1.3.			Esztergályos
3.1.4.			Fúrós
3.1.5.			Gyalus, vésős
3.1.6.			Marós
3.1.7.			NC, CNC gépkezelő
3.1.8.			Szikraforgácsoló

3.2. A szakképesítés munkaterületének rövid leírása:

A gépi forgácsoló feladata fémből, színesfémből és nemfémes anyagokból különféle (tengely, tárcsa, szekrényes és egyéb) geometriai kialakítású, többnyire gépiparban gyártott termékek alkatrészeinek részegységeinek forgácsoló gépeken történő elkészítése (gyártása) adott műszaki rajz, műhelyrajz alapján.

A szakképesítéssel rendelkező képes:

- geometriai méréseket, vizsgálatokat végezni
- tanulmányozni és értelmezni a gépészeti anyagokra vonatkozó információkat: műszaki rajz, műhelyrajzok, szabványok, műszaki táblázatok, tűrés- és illesztés táblázatok
- a forgácsoló eljárásoknak megfelelően felszerelni, beállítani a munkadarab befogó-, megfogó-, menesztő- és rögzítő eszközöket
- kiválasztani és rögzíteni a megmunkáláshoz szükséges szerszámokat és a forgácsolási paramétereket
- alkatrészeket gyártani, alakítani, javítani
- gyalulási, vésési munkákat végezni
- fúrási munkákat végezni
- alkatrészeket esztergálni
- alkatrészeket marni
- alkatrészeket köszörülni, finomfelületi megmunkálásokat végezni
- egyszerű geometriájú alkatrészeket készíteni CNC vezérlésű megmunkáló gépeken
- szerszámélezést végezni
- betartani és betartatni a munka-, baleset-, tűz- és környezetvédelmi előírásokat
- minőségbiztosítási dokumentálást végezni
- vállalkezési adminisztrációt végezni

3.3. Kapcsolódó szakképesítések:

	A	B	C
3.3.1.	A kapcsolódó szakképesítés, részsakképesítés, szakképesítés-ráépülés		
3.3.2.	azonosító száma	megnevezése	a kapcsolódás módja
3.3.3.	35 521 01	CNC gépkezelő	szakképesítés-ráépülés

4. SZAKMAI KÖVETELMÉNYEK

	A	B
4.1.	A szakképesítés szakmai követelménymoduljainak az állam által elismert szakképesítések szakmai követelménymoduljairól szóló kormányrendelet szerinti	
4.2.	azonosító száma	megnevezése
4.3.	10163-12	Gépészeti munkabiztonság és környezetvédelem
4.4.	10162-12	Gépészeti alapozó feladatok
4.5.	10173-12	Anyagvizsgálatok és geometriai mérések
4.6.	10174-12	Esztergályos feladatok
4.7.	10176-12	Marós feladatok
4.8.	10175-12	Köszörűs feladatok
4.9.	11497-12	Foglalkoztatás I.
4.10.	11499-12	Foglalkoztatás II.
4.11.	11500-12	Munkahelyi egészség és biztonság

5. VIZSGÁZTATÁSI KÖVETELMÉNYEK

5.1. A komplex szakmai vizsgára bocsátás feltételei:

Az iskolarendszeren kívüli szakképzésben az 5.2. pontban előírt valamennyi modulzáró vizsga eredményes letétele.

Az iskolai rendszerű szakképzésben az évfolyam teljesítését igazoló bizonyítványban foglaltak szerint teljesített tantárgyak – a szakképzési kerettantervben meghatározottak szerint – egyenértékűek az adott követelménymodulhoz tartozó modulzáró vizsga teljesítésével.

5.2. A modulzáró vizsga vizsgatevékenysége és az eredményesség feltétele:

	A	B	C
5.2.1.	A szakképesítés szakmai követelménymoduljainak		
5.2.2.	azonosító száma	megnevezése	a modulzáró vizsga vizsgatevékenysége
5.2.3.	10163-12	Gépészeti munkabiztonság és környezetvédelem	gyakorlati, szóbeli
5.2.4.	10162-12	Gépészeti alapozó feladatok	gyakorlati
5.2.5.	10173-12	Anyagvizsgálatok és geometriai mérések	gyakorlati
5.2.6.	10174-12	Esztergályos feladatok	gyakorlati, írásbeli, szóbeli
5.2.7.	10176-12	Marós feladatok	gyakorlati, írásbeli, szóbeli
5.2.8.	10175-12	Köszörűs feladatok	gyakorlati, írásbeli, szóbeli
5.2.9.	11497-12	Foglalkoztatás I.	írásbeli
5.2.10.	11499-12	Foglalkoztatás II.	írásbeli
5.2.11.	11500-12	Munkahelyi egészség és biztonság	írásbeli

Egy szakmai követelménymodulhoz kapcsolódó modulzáró vizsga akkor eredményes, ha a modulhoz előírt feladat végrehajtása legalább 51%-osra értékelhető.

5.3. A komplex szakmai vizsga vizsgatevékenységei és vizsgafadatai:

5.3.1. Gyakorlati vizsgatevékenység

A vizsgafeladat megnevezése: Összetett geometriájú alkatrész megmunkálása hagyományos gépi forgácsolási eljárásokkal

A vizsgafeladat ismertetése: Előgyártmány anyagvizsgálata, megmunkálási sorrend lépéseinek meghatározása az alkatrész műszaki rajza alapján, műveletterv készítés, esztergálási, marási és köszörülési műveletek előkészítése, elvégzése hagyományos gépeken, kötések kivitelezése, műveletközi méretellenőrzések, dokumentálás, a feladathoz kapcsolódó elsősegélynyújtás, újraélesztés.

A vizsgafeladat időtartama: 480 perc

A vizsgafeladat értékelési súlyaránya: 55%

5.3.2. Központi írásbeli vizsgatevékenység

A vizsgafeladat megnevezése: Forgácsolási ismeretek és CNC alapismeretek

A vizsgafeladat ismertetése: A gépi forgácsolás technológiai, szerszámai, gépei, eszközei, forgácsolható anyagok, forgácsolási paraméterek számítása, műszaki rajz értelmezése, alkatrészrajz alapján felfogási terv készítése, adott geometriához egyszerű CNC program készítése.

A vizsgafeladat időtartama: 120 perc

A vizsgafeladat értékelési súlyaránya: 25%

5.3.3. Szóbeli vizsgatevékenység

A vizsgafeladat megnevezése: A gépi forgácsolás technológiai és anyagismerete

A vizsgafeladat ismertetése: Válaszadás a vizsgakövetelmények alapján összeállított, előre kiadott tételsorokból húzott kérdésekre. A szóbeli központilag összeállított vizsga kérdései a 4.. Szakmai követelmények fejezetben megadott 10174-12 Esztergályos feladatok, 10176-12 Marós feladatok, 10175-12 Kösörűs feladatok követelményrészekhez tartozó témaköröket tartalmazzák.

A vizsgafeladat időtartama: 30 perc (felkészülési idő 20 perc, válaszadási idő 10 perc)

A vizsgafeladat értékelési súlyaránya: 20%

5.4. A vizsgatevékenységek szervezésére, azok vizsgaidőpontjaira, a vizsgaidőszakokra, a vizsgatevékenységek vizsgatételeire, értékelési útmutatóira és egyéb dokumentumaira, a vizsgán használható segédeszközökre vonatkozó részletes szabályok:

A szakképesítéssel kapcsolatos előírások az állami szakképzési és felnőttképzési szerv <http://www.munka.hu/> című weblapján érhetők el a Szak- és felnőttképzés Vizsgák menüpontjában

5.5. A szakmai vizsga értékelésének a szakmai vizsgaszabályzattól eltérő szempontjai: –

6. ESZKÖZ- ÉS FELSZERELÉSI JEGYZÉK

	A
6.1.	A képzési és vizsgáztatási feladatok teljesítéséhez szükséges eszközök minimumát meghatározó eszköz- és felszerelési jegyzék
6.2.	Daraboló gépek, esztergagépek, marógépek, fűrőgépek
6.3.	Kösörűgépek és finomfelület megmunkáló gépek
6.4.	Fúró-maróművek
6.5.	Speciális megmunkáló gépek, célgépek
6.6.	Számítógép vezérlésű forgácsoló gépek
6.7.	Befogó-, menesztő készülékek
6.8.	Speciális profil megmunkáló készülékek
6.9.	Daraboló szerszámok
6.10.	Esztergakések
6.11.	Lefejtő marók
6.12.	Fogazó szerszámok
6.13.	Fúrók, dörzsárok
6.14.	Menetfúrók, menetmetszők
6.15.	Palást-, homlok-, tárcsamarók
6.16.	Kösörűkorongok
6.17.	Kisgépek
6.18.	Kézi szerszámok (pl. sorjázó szerszámok, szerelőeszközök)
6.19.	Mérő eszközök
6.20.	Idomszerek (kaliberek)
6.21.	Digitális mérőeszközök
6.22.	Jelölő eszközök
6.23.	Hűtő-, kenőanyagok
6.24.	Általános és egyéni védőfelszerelések

7. EGYEBEK

A 82. sorszámú Gépi kovács megnevezésű részszakképesítés szakmai és vizsgakövetelménye

1. AZ ORSZÁGOS KÉPZÉSI JEGYZÉKBEN SZEREPLŐ ADATOK

- 1.1. A részszakképesítés azonosító száma: 31 521 06
- 1.2. Részszakképesítés megnevezése: Gépi kovács
- 1.3. Iskolai rendszerű szakképzésben a szakképzési évfolyamok száma: -
- 1.4. Iskolarendszeren kívüli szakképzésben az óraszám: 320-480

2. EGYÉB ADATOK

- 2.1. A képzés megkezdésének feltételei:
- 2.1.1. Iskolai előképzettség: alapfokú iskolai végzettség
vagy iskolai előképzettség hiányában
- 2.1.2. Bemeneti kompetenciák: a képzés megkezdhető e rendelet 3. számú mellékletében a Gépészet szakmacsoportra meghatározott kompetenciák birtokában
- 2.2. Szakmai előképzettség: –
- 2.3. Előírt gyakorlat: –
- 2.4. Egészségügyi alkalmassági követelmények: szükségesek
- 2.5. Pályaalkalmassági követelmények: -
- 2.6. Elméleti képzési idő aránya: 30 %
- 2.7. Gyakorlati képzési idő aránya: 70%
- 2.8. Szintvizsga: –
- 2.9. Az iskolai rendszerű képzésben az összefüggő szakmai gyakorlat időtartama:

3. PÁLYATÜKÖR

- 3.1. A részszakképesítéssel legjellemzőbben betölthető munkakör(ök), foglalkozás(ok)

	A	B	C
3.1.1.	FEOR száma	FEOR megnevezése	A részszakképesítéssel betölthető munkakör(ök)
3.1.2.	7326	Kovács	Gépi kovács
3.1.3.			Hengerlő kovács
3.1.4.			Hidegkovács
3.1.5.			Precíziós kovács

- 3.2. A részszakképesítés munkaterületének rövid leírása:
Meleg vagy hideg képlékeny alakító műveleteket végez gépi kovácsoló berendezésekkel, beleértve az alakításhoz tartozó hőkezelési eljárásokat is.

A részszakképesítéssel rendelkező képes:

- a munka-, tűz- és környezetvédelmi előírásokat betartani és betartatni
- a minőségbiztosítási rendszer előírásait, utasításait betartani és betartatni
- a gyártandó termék azonosítását elvégezni, a szükséges gyártószerszámot kiválasztani és beállítani
- a technológiai mérőeszközök, kézi mérőműszerek, sablonok megfelelőségét ellenőrizni
- a munkabiztonsági berendezések működését ellenőrizni

- a gépi kovácsolás szerszámaint beállítani, cserélni
 - a hőkezelő, hevítő berendezéseket üzembe helyezni
- a képlékeny alakító műveleteket elvégezni (erezés, bordázás, csavarás, nyújtás, szélesítés, zömítés, vállazás, simítás, lyukasztás, hasítás, árkolás, domborítás, nyakazás, vágás, egyengetés, sorjázás)

3.3. Kapcsolódó szakképesítések

	A	B	C
3.3.1.	A kapcsolódó szakképesítés, részsakképesítés, szakképesítés-ráépülés		
3.3.2.	azonosító száma	megnevezése	a kapcsolódás módja
3.3.3.	32 521 06	Vas- és acélfeldolgozó	szakképesítés

4. SZAKMAI KÖVETELMÉNYEK

	A	B
4.1.	A részsakképesítés szakmai követelménymoduljainak az állam által elismert szakképesítések szakmai követelménymoduljairól szóló kormányrendelet szerinti	
4.2.	azonosító száma	megnevezése
4.3.	10163-12	Gépészeti munkabiztonság és környezetvédelem
4.4.	11439-12	Gépi kovács feladatai

5. VIZSGÁZTATÁSI KÖVETELMÉNYEK

5.1. A komplex szakmai vizsgára bocsátás feltételei:

Az iskolarendszeren kívüli szakképzésben az 5.2. pontban előírt valamennyi modulzáró vizsga eredményes letétele.

5.2. A modulzáró vizsga vizsgatevékenysége és az eredményesség feltétele:

	A	B	C
5.2.1.	A részsakképesítés szakmai követelménymoduljainak		
5.2.2.	azonosító száma	megnevezése	a modulzáró vizsga vizsgatevékenysége
5.2.3.	10163-12	Gépészeti munkabiztonság és környezetvédelem	Szóbeli
5.2.4.	11439-12	Gépi kovács feladatai	Gyakorlati, Szóbeli

Egy szakmai követelménymodulhoz kapcsolódó modulzáró vizsga akkor eredményes, ha a modulhoz előírt feladat végrehajtása legalább 51%-osra értékelhető.

5.3. A komplex szakmai vizsga vizsgatevékenységei és vizsgafeladatai:

5.3.1. Gyakorlati vizsgatevékenység

A vizsgafeladat megnevezése: Gépi kovácsolt munkadarab elkészítése

A vizsgafeladat ismertetése: Alkatrészrajz alapján gépi kovácsolt munkadarab elkészítése

A vizsgafeladat időtartama: 300 perc

A vizsgafeladat értékelési súlyaránya: 70 %

5.3.2. Központi írásbeli vizsgatevékenység

A vizsgafeladat megnevezése: –

A vizsgafeladat ismertetése: –

A vizsgafeladat időtartama: –

A vizsgafeladat értékelési súlyaránya: –

5.3.3. Szóbeli vizsgatevékenység

A vizsgafeladat megnevezése: Gépi kovács feladatok

A vizsgafeladat ismertetése: A szóbeli vizsga kérdései a 4. Szakmai követelmények fejezetben megadott modulokhoz tartozó témaköröket tartalmazzák

A vizsgafeladat időtartama: 30 perc (ebből felkészülési idő: 20 perc, válaszadás 10 perc)

A vizsgafeladat értékelési súlyaránya: 30 %

5.4. A vizsgatevékenységek szervezésére, azok vizsgaidőpontjaira, a vizsgaidőszakokra, a vizsgatevékenységek vizsgatételeire, értékelési útmutatóira és egyéb dokumentumaira, a vizsgán használható segédeszközökre vonatkozó részletes szabályok:

A részsakképesítéssel kapcsolatos előírások az állami szakképzési és felnőttképzési szerv <http://www.munka.hu/> című weblapján érhetők el a Szak- és felnőttképzés Vizsgák menüpontjában

5.5. A szakmai vizsga értékelésének a szakmai vizsgaszabályzattól eltérő szempontjai: –

6. ESZKÖZ- ÉS FELSZERELÉSI JEGYZÉK

	A
6.1.	A képzési és vizsgáztatási feladatok teljesítéséhez szükséges eszközök minimumát meghatározó eszköz- és felszerelési jegyzék
6.2.	Munkavédelmi eszközök
6.3.	Kézi szerszámok
6.4.	Alakító szerszámok
6.5.	Kovácssajtók
6.6.	Gépi kalapácsok
6.7.	Automata kovácsgépek
6.8.	Fűrészgépek
6.9.	Hevítő berendezések
6.10.	Anyagmozgató gépek
6.11.	Geometriai és hőfokmérő eszközök
6.12.	Alakító szerszámok
6.13.	Daruk és egyéb szállító berendezések
6.14.	Egyéb segédberendezések

7. EGYEBEK

7.1 A komplex vizsgára bocsátás feltételei akkor is teljesülnek, ha a vizsgára bocsátandó korábban eredményes vizsgát tett a OKJ 31 521 27 0000 00 00 azonosító számú Vas- és acélfeldolgozó szakképesítés alábbi moduljaiból.

0141-06 Általános melegüzemi munka-, baleset-, tűz- környezetvédelmi és minőségbiztosítási feladatok
0150-06 Gépikovács feladatok

7.2 Az összefüggő szakmai gyakorlat időtartama: 200 óra.

A 83. sorszámú Gumiipari technikus megnevezésű szakképesítés szakmai és vizsgakövetelménye

1. AZ ORSZÁGOS KÉPZÉSI JEGYZÉKBEN SZEREPLŐ ADATOK

- 1.1. A szakképesítés azonosító száma: 54 543 02
- 1.2. Szakképesítés megnevezése: Gumiipari technikus
- 1.3. Iskolai rendszerű szakképzésben a szakképzési évfolyamok száma: 2
- 1.4. Iskolarendszeren kívüli szakképzésben az óraszám: 960-1440

2. EGYÉB ADATOK

- 2.1. A képzés megkezdésének feltételei:
 - 2.1.1. Iskolai előképzettség: érettségi végzettség
 - 2.1.2. Bemeneti kompetenciák: –
- 2.2. Szakmai előképzettség: –
- 2.3. Előírt gyakorlat: –
- 2.4. Egészségügyi alkalmassági követelmények: szükségesek
- 2.5. Pályaalkalmassági követelmények: –
- 2.6. Elméleti képzési idő aránya: 60%
- 2.7. Gyakorlati képzési idő aránya: 40%
- 2.8. Szintvizsga: –
- 2.9. Az iskolai rendszerű képzésben az összefüggő szakmai gyakorlat időtartama:
5 évfolyamos képzés esetén a 9. évfolyamot követően 70 óra, a 10. évfolyamot követően 105 óra, a 11. évfolyamot követően 140 óra;
2 évfolyamos képzés esetén az első szakképzési évfolyamot követően 160 óra

3. PÁLYATÜKÖR

- 3.1. A szakképesítéssel legjellemzőbben betölthető munkakör(ök), foglalkozás(ok)

	A	B	C
3.1.1.	FEOR száma	FEOR megnevezése	A szakképesítéssel betölthető munkakör(ök)
3.1.2.	3115	Vegyésztchnikus	Gumi- és műanyagipari technikus
3.1.3.	3153	Vegyipari alapanyag-feldolgozó berendezés vezérlője	Műanyag és gumiipari géprendszer-üzemeltető

- 3.2. A szakképesítés munkaterületének rövid leírása:
Önállóan, vagy mérnöki irányítással részt vesz a gumitermékek gyártásában, gyártási folyamatok kidolgozásában, ellenőrzésében, részleges vagy teljes irányításában, termékek minőségének ellenőrzésében.

Gumiipari feldolgozó üzemek középvezetésére alkalmas szakember, aki ismeri a műanyag és a gumi alapanyagok kémiai, fizikai, feldolgozás- és alkalmazástechnikai tulajdonságait, a gumi keverékkészítő, gumiipari félkész- és késztermék gyártó gépeket, szerszámokat és gyártástechnológiákat. Alkalmas fejlesztési és beruházási feladatok megoldására.

A szakképesítéssel rendelkező képes:

- anyagmintákon fizikai, reológiai és mechanikai vizsgálatokat végezni
- kezelni, felügyelni, karbantartani a termékek gyártására alkalmas gépeket és azok kiegészítő berendezéseit
- részt venni a félkész- és késztermékek minőségbiztosítási eljárásában

3.3. Kapcsolódó szakképesítések

	A	B	C
3.3.1.	A kapcsolódó szakképesítés, részsakképesítés, szakképesítés-ráépülés		
3.3.2.	azonosító száma	megnevezése	szakképesítés köre
3.3.3.	-	-	-

4. SZAKMAI KÖVETELMÉNYEK

	A	B
4.1.	A szakképesítés szakmai követelménymoduljainak az állam által elismert szakképesítések szakmai követelménymoduljairól szóló kormányrendelet szerinti	
4.2.	azonosító száma	megnevezése
4.3.	10084-12	Műanyagok előállításának és feldolgozásának alapjai
4.4.	10082-12	Fizikai, mechanikai és reológiai vizsgálatok
4.5.	10083-12	Műanyagipari és gumiipari gépek
4.6.	10079-12	Kaucsukalapú keverékek készítése
4.7.	10077-12	Gumiipari félkész termékek előállítása
4.8.	10081-12	Gumitermékek gyártása
4.9.	11498-12	Foglalkoztatás I. (érettségire épülő képzések esetén)
4.10.	11499-12	Foglalkoztatás II.
4.11.	11500-12	Munkahelyi egészség és biztonság

5. VIZSGÁZTATÁSI KÖVETELMÉNYEK

5.1. A komplex szakmai vizsgára bocsátás feltételei:

Az iskolarendszeren kívüli szakképzésben a 5.2. pontban előírt valamennyi modulzáró vizsga eredményes letétele.

Az iskolai rendszerű szakképzésben az évfolyam teljesítését igazoló bizonyítványban foglaltak szerint teljesített tantárgyak – a szakképzési kerettantervben meghatározottak szerint – egyenértékűek az adott követelménymodulhoz tartozó modulzáró vizsga teljesítésével.

Záró dolgozat készítése és leadása iskolai rendszerű képzés esetén legkésőbb az utolsó tanítási napig, iskolarendszeren kívüli képzés esetén a vizsga megkezdése előtt 1 hónappal.

5.2. A modulzáró vizsga vizsgatevékenysége és az eredményesség feltétele:

	A	B	C
5.2.1.	A szakképesítés szakmai követelménymoduljainak		
5.2.2.	azonosító száma	megnevezés	a modulzáró vizsga vizsgatevékenysége
5.2.3.	10084-12	Műanyagok előállításának és feldolgozásának alapjai	írásbeli
5.2.4.	10082-12	Fizikai, mechanikai és reológiai vizsgálatok	gyakorlati
5.2.5.	10083-12	Műanyagipari és gumiipari gépek	írásbeli és gyakorlati
5.2.6.	10079-12	Kaucsukalapú keverékek készítése	írásbeli és gyakorlati
5.2.7.	10077-12	Gumiipari félkész termékek előállítása	írásbeli és gyakorlati

5.2.8.	10081-12	Gumitermékek gyártása	gyakorlati
5.2.9.	11498-12	Foglalkoztatás I. (érettségire épülő képzések esetén)	írásbeli
5.2.10.	11499-12	Foglalkoztatás II.	írásbeli
5.2.11.	11500-12	Munkahelyi egészség és biztonság	írásbeli

Egy szakmai követelménymodulhoz kapcsolódó modulzáró vizsga akkor eredményes, ha a modulhoz előírt feladat végrehajtása legalább 51%-osra értékelhető.

5.3. A komplex szakmai vizsga vizsgatevékenységei és vizsgafeladatai:

5.3.1. Gyakorlati vizsgatevékenység

A) A vizsgafeladat megnevezése: Záródolgozat készítése, bemutatása

A vizsgafeladat ismertetése: Gumifeldolgozó termelő üzemi technológiai feladat megoldása, üzemi konzulens vezetésével, a technológia és a végzett munka dokumentálása záródolgozatban.

A záró dolgozat ábrákkal és diagramokkal min. 15 max. 25 oldal terjedelmű, ezen belül a munka eredményeit tartalmazó összefoglalás 1 oldal legyen. A záró dolgozat formai követelményeit a képző intézmény határozza meg.

A vizsgafeladat időtartama: 10 perc

A vizsgafeladat értékelési súly aránya: 40 % (30% a készítés, 10% a bemutatás)

B) A vizsgafeladat megnevezése: Fizikai, mechanikai és reológiai vizsgálatok

A vizsgafeladat ismertetése: Alapanyagok és segédanyagok fizikai tulajdonságainak mérése (sűrűség, viszkozitás, szemcseeloszlás, nedvesség); Reológiai vizsgálatok, reológiai görbék felvétele, értelmezése; Mintaelőkészítés további vizsgálatra, vastagság-, keménységmérés, szakítás-, tapadás-, súrlódás-, nyúlás-, fáradás-, öregedés-, kopásvizsgálatok); Mérési eredmények dokumentálása

A vizsgafeladat időtartama: 60 perc

A vizsgafeladat értékelési súly aránya: 20%

5.3.2. Központi írásbeli vizsgatevékenység

A vizsgafeladat megnevezése: Gumifeldolgozás gépei és technológiái

A vizsgafeladat ismertetése: Központilag összeállított feladatsor a következő témaköröket tartalmazza: Gépelemek; Zárt keverők és hengerszékek; Vágó berendezések; Feldolgozó berendezések kialakítása, működése (extruderek, kalanderek, formacikk gyártó gépek, termék felépítő gépek, vulkanizáló gépek)

A vizsgafeladat időtartama: 180 perc

A vizsgafeladat értékelési súly aránya: 20%

5.3.3. Szóbeli vizsgatevékenység

A vizsgafeladat megnevezése: Gumitermékek előállításának és feldolgozásának alapjai

A vizsgafeladat ismertetése: Egy kiválasztott gumi jellemző fizikai és kémiai, feldolgozás és alkalmazástechnikai tulajdonságainak ismertetése; Adott gumitermék gyártásához anyag, gép és szerszám választása, valamint a gyártástechnológia ismertetése

A vizsgafeladat időtartama: 45 perc (felkészülési idő 30 perc, válaszadási idő 10 perc)

A vizsgafeladat értékelési súly aránya: 20%

5.4. A vizsgatevékenységek szervezésére, azok vizsgaidőpontjaira, a vizsgaidőszakokra, a vizsgatevékenységek vizsgatételeire, értékelési útmutatóira és egyéb dokumentumaira, a vizsgán használható segédeszközökre vonatkozó részletes szabályok:

A szakképesítéssel kapcsolatos előírások az állami szakképzési és felnőttképzési szerv <http://www.munka.hu/> című weblapján érhetők el a Szak- és felnőttképzés Vizsgák menüpontjában

5.5. A szakmai vizsga értékelésének a szakmai vizsgaszabályzattól eltérő szempontjai: –

6. ESZKÖZ- ÉS FELSZERELÉSI JEGYZÉK

A	
6.1.	A képzési és vizsgáztatási feladatok teljesítéséhez szükséges eszközök minimumát meghatározó eszköz- és felszerelési jegyzék
6.2.	Laboratóriumi eszközök
6.3.	Szárító szekrény
6.4.	Keménységmérő
6.5.	Vastagságmérő
6.6.	Szakítószilárdság mérő
6.7.	Sűrűség mérő
6.8.	Viszkozitás mérő
6.9.	Szitasor
6.10.	Minta kivágó, előkészítő berendezés
6.11.	Fárasztógép
6.12.	Koptatógép
6.13.	Öregítő berendezés
6.14.	Reométer
6.15.	Mérőeszközök
6.16.	Ellenőrző eszközök
6.17.	Biztonságtechnikai eszközök
6.18.	Egyéni védőfelszerelések
6.19.	Kéziszerszámok
6.20.	Karbantartáshoz szükséges kisgépek
6.21.	Anyagmozgató eszközök
6.22.	Számítógép
6.23.	Szoftverek
6.24.	Nyomtató
6.25.	Speciális félkész- és késztermékvizsgáló eszközök
6.26.	Speciális alapanyag vizsgáló eszközök
6.27.	Speciális gumiipari mintavételi eszközök
6.28.	Speciális gumiipari minőségellenőrző műszerek
6.29.	Szállító- és tároló berendezések, gépek
6.30.	Hengerszék
6.31.	Zártkeverő
6.32.	Extruder
6.33.	Kalander
6.34.	Vulkanizáló prés, kazán
6.35.	Vágógép
6.36.	Felépítő-gépek
6.37.	Konfekcionáló egységek
6.38.	Speciális gyártógépek
6.39.	Egyéni védőfelszerelés
6.40.	Vázerősítő-anyag vizsgálók
6.41.	Termékvizsgálók
6.42.	Számítástechnikai segédeszközök
6.43.	Karbantartás eszközei
6.44.	Élettartam vizsgálók
6.45.	Elsősegély nyújtó felszerelés
6.46.	Gépkönyvek, kezelési utasítások

7. EGYEBEK

A 84. sorszámú Gumikeverék-készítő megnevezésű részsakképesítés szakmai és vizsgakövetelménye

1. AZ ORSZÁGOS KÉPZÉSI JEGYZÉKBEN SZEREPLŐ ADATOK

- 1.1 A részsakképesítés azonosító száma: 31 543 02
- 1.2. Részsakképesítés megnevezése: Gumikeverék-készítő
- 1.3. Iskolai rendszerű szakképzésben a szakképzési évfolyamok száma: –
- 1.4. Iskolarendszeren kívüli szakképzésben az óraszám: 400 - 600

2. EGYÉB ADATOK

- 2.1.A képzés megkezdésének feltételei:
- 2.1.1. Iskolai előképzettség: alapfokú iskolai végzettség
vagy iskolai előképzettség hiányában
- 2.1.2. Bemeneti kompetenciák: a képzés megkezdhető e rendelet 3. számú mellékletében a vegyészszakmacsoportra meghatározott kompetenciák birtokában
- 2.2. Szakmai előképzettség: –
- 2.3. Előírt gyakorlat: –
- 2.4. Egészségügyi alkalmassági követelmények: –
- 2.5. Pályaalkalmassági követelmények: –
- 2.6. Elméleti képzési idő aránya: 40%
- 2.7. Gyakorlati képzési idő aránya: 60 %
- 2.8. Szintvizsga: –
- 2.9. Az iskolai rendszerű képzésben az összefüggő szakmai gyakorlat időtartama:

3. PÁLYATÜKÖR

- 3.1. A részsakképesítésseljellemzőbben betölthető munkakör(ök), foglalkozás(ok)

	A	B	C
3.1.1.	FEOR száma	FEOR megnevezése	A részsakképesítéssel betölthető munkakör(ök)
3.1.2.	8136 Gumitermékgyártó gép kezelője		Gumihengerlő
3.1.3.			Gumiipari gépkeverő kezelője
3.1.4.			Gumikeverő

3.1.5.	Hengerkezelő, gumi
3.1.6.	Hengerszékkezelő (gumitermékgyártás)

3.2. A részszakképesítés munkaterületének rövid leírása:

A gumikeverék készítő az alapanyagokból és segédanyagokból receptura alapján gumiiipari keverőgépekben elkészíti, majd kiszerelem a gumikeverékeket.

A részszakképesítéssel rendelkező képes:

- A receptura alapján kivételezni az alapanyag, segédanyag raktárból a szükséges anyagokat
- Kezeleni a bemérő gépeket, bemérőrendszereket
- Kezeleni a gumiiipari keverőgépeket
- Kezeleni a gumikeverék kiszerelem gépeket
- A gumikeveréken és az alapanyagokon fizikai és reológiai méréseket végezni
- Minősíteni a gumikeveréket
- Elkészíteni a munkájával kapcsolatos dokumentumokat

3.3. Kapcsolódó szakképesítések:

	A	B	C
3.3.1.	A kapcsolódó alap-szakképesítés, részszakképesítés, szakképesítés-ráépülés		
3.3.2.	azonosító száma	megnevezése	a kapcsolódás módja
3.3.3.	34 543 01	Abronszgyártó	szakképesítés
3.3.4.	34 543 03	Formacikk-gyártó	szakképesítés
3.3.5.	34 543 04	Ipari gumitermék előállító	szakképesítés

4. SZAKMAI KÖVETELMÉNYEK

	A	B
4.1.	A részszakképesítésszakmai követelménymoduljainak az állam által elismert szakképesítések szakmai követelménymoduljairól szóló kormányrendelet szerinti	
4.2.	azonosító száma	megnevezése
4.3.	10076-12	Általános gumiiipari feladatok
4.4.	10079-12	Kaucsukalapú keverékek készítése

5. VIZSGÁZTATÁSI KÖVETELMÉNYEK

5.1.A komplex szakmai vizsgára bocsátás feltételei:

Az iskolarendszeren kívüli szakképzésben az 5.2. pontban előírt valamennyi modulzáró vizsga eredményes letétele.

5.2.A modulzáró vizsga vizsgatevékenysége és az eredményesség feltétele:

	A	B	C
5.2.1.	A szakképesítés/részszakképesítés/szakképesítés-ráépülésszakmai követelménymoduljainak		
5.2.2.	azonosító száma	megnevezése	a modulzáró vizsga vizsgatevékenysége
5.2.3.	10076-12	Általános gumiiipari feladatok	gyakorlati
5.2.4.	10079-12	Kaucsukalapú keverékek készítése	gyakorlati, írásbeli

Egy szakmai követelménymodulhoz kapcsolódó modulzáró vizsga akkor eredményes, ha a modulhoz előírt feladat végrehajtása legalább 51%-osra értékelhető.

5.3. A komplex szakmai vizsga vizsgatevékenységei és vizsgafeladatai:

5.3.1. Gyakorlati vizsgatevékenység

A vizsgafeladat megnevezése:

Gumikeverékek készítése, alapanyag- és keverékvizsgálatok

A vizsgafeladat ismertetése:

Az alapanyagok és segédanyagok fizikai tulajdonságainak mérése (sűrűség, viszkozitás, szemcseeloszlás) Gumikeverékek reológiai vizsgálata, vulkanizált gumiminták fizikai vizsgálata (reológiai és vulkanizálási görbék felvétele, mintaelőkészítés további vizsgálatra, vastagság-, keménységmérés, szakítás-, tapadás-, nyúlás-, fáradás-, öregedés-, kopásvizsgálatok) A mérési eredmények dokumentálása Receptura alapján a keverék összetevőinek bemérése, keverési művelet végrehajtása, az elkészült keverék kiszerezése

A vizsgafeladat időtartama: 120 perc

A vizsgafeladat aránya: 100 %

5.4. A vizsgatevékenységek szervezésére, azok vizsgaidőpontjaira, a vizsgaidőszakokra, a vizsgatevékenységek vizsgatételeire, értékelési útmutatóira és egyéb dokumentumaira, a vizsgán használható segédeszközökre vonatkozó részletes szabályok:

A részszakképesítéssel kapcsolatos előírások az állami szakképzési és felnőttképzési szerv <http://www.munka.hu/> című weblapján érhetők el a Szak- és felnőttképzés Vizsgák menüpontjában

5.5. A szakmai vizsga értékelésének a szakmai vizsgaszabályzattól eltérő szempontjai: –

6. ESZKÖZ- ÉS FELSZERELÉSI JEGYZÉK

	A
6.1.	A képzési és vizsgáztatási feladatok teljesítéséhez szükséges eszközök minimumát meghatározó eszköz- és felszerelési jegyzék
6.2.	Bemérő eszközök
6.3.	Reométer
6.4.	Keménységmérő
6.5.	Vastagságmérő
6.6.	Szakítószilárdság mérő
6.7.	Sűrűségmérő
6.8.	Viszkozitásmérő
6.9.	Szitasor
6.10.	Mérlegek
6.11.	Minta vulkanizáló prés
6.12.	Minta kivágó, előkészítő berendezés
6.13.	Fárasztógép
6.14.	Koptatógép
6.15.	Öregítő berendezés
6.16.	Zártkeverő
6.17.	Hengerszék
6.18.	Keverék kiszerező gép
6.19.	Elsősegély nyújtó felszerelés
6.20.	Kézi szerszámok
6.21.	Tároló edények
6.22.	Gépkönyvek, kezelési utasítások
6.23.	Gyártási, vizsgálati előírások

7. EGYEBEK

A 85. sorszámú Gyakorló fodrász megnevezésű szakképesítés szakmai és vizsgakövetelménye

1. AZ ORSZÁGOS KÉPZÉSI JEGYZÉKBEN SZEREPLŐ ADATOK

- 1.1. A szakképesítés azonosító száma: 52 815 01
- 1.2. Szakképesítés megnevezése: Gyakorló fodrász
- 1.3. Iskolai rendszerű szakképzésben a szakképzési évfolyamok száma: 2
- 1.4. Iskolarendszeren kívüli szakképzésben az óraszám: 960-1440

2. EGYÉB ADATOK

- 2.1. A képzés megkezdésének feltételei:
- 2.1.1. Iskolai előképzettség: érettségi végzettség
- 2.1.2. Bemeneti kompetenciák: –
- 2.2. Szakmai előképzettség: –
- 2.3. Előírt gyakorlat: –
- 2.4. Egészségügyi alkalmassági követelmények: szükségesek
- 2.5. Pályaalkalmassági követelmények: szükségesek
- 2.6. Elméleti képzési idő aránya: 30%
- 2.7. Gyakorlati képzési idő aránya: 70%
- 2.8. Szintvizsga: –
- 2.9. Az iskolai rendszerű képzésben az összefüggő szakmai gyakorlat időtartama:
5 évfolyamos képzés esetén a 9. évfolyamot követően 70 óra, a 10. évfolyamot követően 105 óra, a 11. évfolyamot követően 140 óra;
2 évfolyamos képzés esetén az első szakképzési évfolyamot követően 160 óra

3. PÁLYATÜKÖR

- 3.1. A szakképesítéssel legjellemzőbben betölthető munkakör(ök), foglalkozás(ok)

	A	B	C
3.1.1.	FEOR száma	FEOR megnevezése	A szakképesítéssel betölthető munkakör(ök)
3.1.2.	5213	Manikűrös, pedikűrös	Kézápoló
3.1.3.	5211	Fodrász	Gyakorló fodrász

- 3.2. A szakképesítés munkaterületének rövid leírása:

A Gyakorló fodrász szakember a vendégek haját mossa, színezi, festi, melírozza, szárítja, tartósan hullámosítja. Festi, színezi vagy leborotválja, az arcszörzetet. A kéz környéktől ujjhegyig történő ápolásával őrzi meg a kéz egészséges állapotát, vagy szükség esetén az esztétikai hatást is fokozva, ápoló anyagok, technológiák alkalmazásával javítja annak állapotát.

A köröm ápolása során hagyományos (klasszikus) manikűr technológiát vagy (modern) francia manikűr technológiát alkalmaz, esetenként a japán manikűrrel, vagy egyéb díszítéssel kiegészítve. A kezelés szinten tartásához házi tanáccsal látja el a vendéget.

Hajmosást, hajszárítást végez; elvégzi a hajszínváltoztatási eljárásokat (hajszíntelenítést, színezést, festést, melírozást); elvégzi a haj tartóshullámosítását, volumennövelését, elvégzi az arcszörzeten a borotválást, a szakáll- és bajusz formázását, a színezést és a festést; tanácsot ad hajápolással, professzionális fodrász termékekkel kapcsolatban; a használt eszközöket fertőtleníti, előkészíti, műszaki állapotát ellenőrzi, használat után tisztítja és fertőtleníti.

Különösen ügyel arra, hogy egészséget veszélyeztető, vagy egészségre ártalmas következményeket a végzett szolgáltatás során ne idézzen elő. Csak egészséges kézen, arcon, fejen dolgozhat. A szolgáltatás megkezdésekor végzett állapotfelmérés alkalmával, ha az egészséges állapottól eltérő elváltozást észlel, dönt a szolgáltatás elvégzésének módjáról, vagy orvosi segítség igénybevételét ajánlja.

A szakképesítéssel rendelkező képes:

- hajmosást, hajszárítást végezni
- elvégezni a hajszínváltoztatási eljárásokat (hajszíntelenítést, színezést, festést, melírozást)
- elvégezni a haj tartóshullámosítását, volumennövelését
- elvégezni az arcszörzeten a borotválást, a szakáll- és bajusz formázását, a színezést és a festést
- tanácsot adni hajápolással, professzionális fodrász termékekkel kapcsolatban
- a használt eszközöket előkészíteni, műszaki állapotát ellenőrizni, használat után tisztítani és fertőtleníteni
- a köröm ápolást végezni
- a kezelés szinten tartásához házi tanáccsal ellátni a vendéget
- állapot felmérést végezni a szolgáltatás megkezdésekor
- ügyelni arra, hogy csak egészséges kézen, arcon, fejen dolgozhat
- ügyelni arra, hogy egészséget veszélyeztető vagy egészségre ártalmas következményeket a végzett szolgáltatás során ne idézzen elő
- dönteni a szolgáltatás elvégzésének módjáról vagy orvosi segítség igénybevételét ajánlani, ha az egészséges állapottól eltérő elváltozást észlel

3.3. Kapcsolódó szakképesítések

	A	B	C
3.3.1.	A kapcsolódó szakképesítés, részsakképesítés, szakképesítés-ráépülés		
3.3.2.	azonosító száma	megnevezése	a kapcsolódás módja
3.3.3.	55 815 01	Fodrász	szakképesítés-ráépülés

4. SZAKMAI KÖVETELMÉNYEK

	A	B
4.1.	A szakképesítés szakmai követelménymoduljainak az állam által elismert szakképesítések szakmai követelménymoduljairól szóló kormányrendelet szerinti	
4.2.	azonosító száma	megnevezése
4.3.	11486-12	Szépségszalon üzemeltetése
4.4.	11487-12	Szolgáltatást megalapozó anatómiai, szakmai- és anyagismeretek
4.5.	10250-12	Kézápolás
4.6.	11484-12	Fodrász manuális alapszerveletek
4.7.	11485-12	Fodrász vegyszeres műveletek
4.8.	11498-12	Foglalkoztatás I. (érettségire épülő képzések esetén)
4.9.	11499-12	Foglalkoztatás II.

4.10.	11500-12	Munkahelyi egészség és biztonság
-------	----------	----------------------------------

5. VIZSGÁZTATÁSI KÖVETELMÉNYEK

5.1. A komplex szakmai vizsgára bocsátás feltételei:

Az iskolarendszeren kívüli szakképzésben az 5.2. pontban előírt valamennyi modulzáró vizsga eredményes letétele.

Az iskolai rendszerű szakképzésben az évfolyam teljesítését igazoló bizonyítványban foglaltak szerint teljesített tantárgyak – a szakképzési kerettantervben meghatározottak szerint – egyenértékűek az adott követelménymodulhoz tartozó modulzáró vizsga teljesítésével.

5.2.A modulzáró vizsga vizsgatevékenysége és az eredményesség feltétele:

	A	B	C
5.2.1.	A szakképesítés szakmai követelménymoduljainak		
5.2.2.	azonosító száma	megnevezése	a modulzáró vizsga vizsgatevékenysége
5.2.3.	11486-12	Szépségszalon üzemeltetése	írásbeli
5.2.4.	11487-12	Szolgáltatást megalapozó anatómiai, szakmai- és anyagismeretek	írásbeli
5.2.5.	10250-12	Kézápolás	gyakorlati
5.2.6.	11484-12	Fodrász manuális alpműveletek	gyakorlati, szóbeli, írásbeli
5.2.7.	11485-12	Fodrász vegyszeres műveletek	gyakorlati, szóbeli, írásbeli
5.2.8.	11498-12	Foglalkoztatás I. (érettségire épülő képzések esetén)	írásbeli
5.2.9.	11499-12	Foglalkoztatás II.	írásbeli
5.2.10.	11500-12	Munkahelyi egészség és biztonság	írásbeli

Egy szakmai követelménymodulhoz kapcsolódó modulzáró vizsga akkor eredményes, ha a modulhoz előírt feladat végrehajtása legalább 51%-osra értékelhető.

5.3. A komplex szakmai vizsga vizsgatevékenységei és vizsgafadatai:

5.3.1. Gyakorlati vizsgatevékenység

A) A vizsgafeladat megnevezése: Kézápolás

A vizsgafeladat ismertetése: Végezze el a teljes kézápolási folyamatot a modellje mindkét kezén. A kézápolási feladat elvégzésekor a kezelési tervet úgy állítsa össze, hogy a diagnosztizálás során tapasztaltakat figyelembe véve, a kéz ápolása francia manikűr technológiával készüljön. A körömlemez ápolását japán manikűr alkalmazásával végezze

A vizsgafeladat időtartama: 45 perc

A vizsgafeladat értékelési súlyaránya: 10%

B) A vizsgafeladat megnevezése: Vízhullám frizura fésülése az előre berakott és megszáritott babafejen

A vizsgafeladat ismertetése: Készítsen az előre berakott és megszáritott babafejen vízhullám frizurát. (A berakást min. 6- max 15 db berakó csavaró és min. 6 db csipeszgyűrű segítségével készítse el. A fennmaradó részt formára kell fésülni). Fésüléskor bizonyítani kell a magas fokú formaérzéklet, a hullám- és vonalvezetés töretlen kialakítását

A vizsgafeladat időtartama: 20 perc (kifésülés 20 perc)

A vizsgafeladat aránya: 10%

C) A vizsgafeladat megnevezése: Borotválás teljes arcfelületen

A vizsgafeladat ismertetése: Pihés modell nem alkalmas, minimum egynapos szakállal rendelkezzen a modell. A modell helyes előkészítése a művelethez. A technológiai folyamat során bizonyítsa a helyes borotvafogásokat. A műveletet sérülésmentesen, kiborotválás nélkül kell elvégezni

A vizsgafeladat időtartama: 20 perc

A vizsgafeladat aránya: 5%

D) A vizsgafeladat megnevezése: Marcell víz hullám babafejen

A vizsgafeladat ismertetése: Marcell víz hullám egész gyakorlófejen úgy, hogy választék vagy választék nélkül, kapcsolódó és folyamatos hullámsor max. 2 ujjnyi, 4 cm szélességűek és arányosak legyenek. Csipesz, csat alkalmazható a folyamat közben, de az értékeléskor semmi nem lehet a hajban. Az értékelés vizesen történik. Sampon, balzsam nem használható, csak hajfixáló termékeket lehet alkalmazni a hullámok kialakításakor

A vizsgafeladat időtartama: 30 perc

A vizsgafeladat aránya: 10%

E) A vizsgafeladat megnevezése: Dauercsavarás egész fejen, babafejen

A vizsgafeladat ismertetése: A műanyag csavarók iránya, vastagsága igazolja, hogy a csavarás után a frizura jellegének megfelelően alakult volna ki a tartós hullám – dauervizet nem kell alkalmazni. Arányos, egyenes csavarás, tiszta felválasztás, dauerpapír, dauertűk segítségével, törés-, pipamentes kialakítás az egész gyakorlófejen, a tarkóban a fennmaradó haj formára fésült legyen

A vizsgafeladat időtartama: 45 perc

A vizsgafeladat aránya: 10%

F) A vizsgafeladat megnevezése: Hajfestés, melír egy technológiai folyamatban, szárítás

A vizsgafeladat ismertetése: 5-ös színmélységnél sötétebb alapszín nem festhető. Legalább 10 db fóliát kell elhelyezni, amely lehet fűzött-, lapmelír. A festés folyamán legalább két színmélységet kell felvilágosítani divatszínre, vagy legalább 70% ősz haját kell festeni. Ha tő, – után festést végez a vizsgázó, a lenövésnek min. 1 cm-nek kell lennie. Az első festés technológiájánál a negatív allergiatesztet, bőrpóbát dokumentálni kell. A melír a hajtótól kezdődjön. A hajtömeg lehet melírozott, de a kialakítás során bizonyítani kell az új melírszín kialakítást. A melír kettő színmélység különbséget kell, hogy adjon. Kézi hajszárítóval szárítsa meg a haját

A vizsgafeladat időtartama: 40 perc vegyszeres művelet + hatóidő + 20 perc szárítás

A vizsgafeladat aránya: 25%

A szakmai vizsgára megfelelő modellekről a vizsgázó köteles gondoskodni.

Az összes vizsgafeladat időtartama: 265 perc (hatóidővel)

Az összes vizsgafeladat aránya: 70%

5.3.2. Központi írásbeli vizsgatevékenység

A vizsgafeladat megnevezése: Komplex írásbeli feladatsor

A vizsgafeladat ismertetése: Az írásbeli feladatsort a szakmai modulok – 11484-12 Fodrász manuális alpműveletek, 11485-12 Fodrász vegyszeres műveletek -, valamint a közös modulok közül a 11487-12 Szolgáltatást megalapozó anatómiai, szakmai- és anyagismeretek modul feladatai és ismeretei alapján kell elkészíteni a következő arányokat szem előtt tartva:

- Szakmai ismeretek 40%
- Anyagismeret 30%
- Fodrász szabadkézi rajz 10%
- Művészettörténet 10%
- Hajviselet-történet 10%

A vizsgafeladat időtartama: 90 perc

A vizsgafeladat értékelési súlyaránya: 15%

5.3.3. Szóbeli vizsgatevékenység

A vizsgafeladat megnevezése: Komplex szóbeli tételsor

A vizsgafeladat ismertetése: A szóbeli vizsgatevékenység központilag összeállított vizsgakérdései a 4. Szakmai követelmények fejezetben szereplő 11484-12 Fodrász manuális alpműveletek és a 11485-12 Fodrász vegyszeres műveletek szakmai követelménymodulok témaköreinek mindegyikét tartalmazza. A tételsor szakmai szituációkat modellez, amelyhez valamennyi valós szakmai tartalmat hozzá kell rendelni.

A vizsgafeladat időtartama: 30 perc (felkészülési idő 20 perc, válaszadási idő 10 perc)

A vizsgafeladat értékelési súlyaránya: 15%

5.4. A vizsgatevékenységek szervezésére, azok vizsgaidőpontjaira, a vizsgaidőszakokra, a vizsgatevékenységek vizsgatételeire, értékelési útmutatóira és egyéb dokumentumaira, a vizsgán használható segédeszközökre vonatkozó részletes szabályok:

A szakképesítéssel kapcsolatos előírások az állami szakképzési és felnőttképzési szerv <http://www.munka.hu/> című weblapján érhetők el a Szak- és felnőttképzés Vizsgák menüpontjában

5.5. A szakmai vizsga értékelésének a szakmai vizsgaszabályzattól eltérő szempontjai:

A gyakorlati vizsgatevékenység akkor eredményes, ha a vizsgázó a vizsgafeladaton belül felsorolt műveletenként elérte a minimum 61%-ot

Az írásbeli és szóbeli vizsgarészek akkor eredményesek, ha a vizsgázó minden vizsgafeladatot minimum 51%-ra teljesít

6. ESZKÖZ- ÉS FELSZERELÉSI JEGYZÉK

A

- 6.1. **A képzési és vizsgáztatási feladatok teljesítéséhez szükséges eszközök minimumát meghatározó eszköz- és felszerelési jegyzék**
- 6.2. Fehér munkaruha
- 6.3. Bőrfeltoló
- 6.4. Reszelők (gyémántporos fémreszelő, egyszer használatos reszelők: előkészítő, porcelánhoz, zseléhez, buffer, polírozó)
- 6.5. Körömvágó olló
- 6.6. Bőrvágó olló
- 6.7. Áztatótál
- 6.8. Textília
- 6.9. Bőrfelkaparó
- 6.10. A feladat elvégzéséhez szükséges speciális anyagok
- 6.11. Kiszolgáló- és várakozószékek
- 6.12. Tükör
- 6.13. Anyag- és eszköztartó szekrények, polcok
- 6.14. Hajmosótál
- 6.15. Fehérneműk (törölköző, kis kendő, vágókendő, vegyszeres betérítő kendő, kötény, stb.)
- 6.16. Elektromos kiségek (hajszárító)
- 6.17. Klimazon vagy infrazon, gőzbúra
- 6.18. Hajformázás eszközei (berakó csavarók, csipeszek,)
- 6.19. Tartós hajformázás eszközei (dauer csavarók, dauertű, dauerpapír, nyaktál)
- 6.20. Hajszínváltoztatás eszközei (mérleg, mérőhenger, festőtál, ecset, betérítő kendő, védőkesztyű)
- 6.21. Borotválás eszközei (borotva, borotvaecset, borotvatál)
- 6.22. Oktatás eszközei (projektor, számítógép, stb.)
- 6.23. Hajvastagság mérő

6.24. Textíliák tárolására szolgáló zárható szekrények

7. EGYEBEK

A 86. sorszámú Gyakorló kozmetikus megnevezésű szakképesítés szakmai és vizsgakövetelménye

1. AZ ORSZÁGOS KÉPZÉSI JEGYZÉKBEN SZEREPLŐ ADATOK

- 1.1. A szakképesítés azonosító száma: 52 815 02
- 1.2. Szakképesítés megnevezése: Gyakorló kozmetikus
- 1.3. Iskolai rendszerű szakképzésben a szakképzési évfolyamok száma: 2
- 1.4. Iskolarendszeren kívüli szakképzésben az óraszám: 960-1440

2. EGYÉB ADATOK

- 2.1. A képzés megkezdésének feltételei:
 - 2.1.1. Iskolai előképzettség: érettségi végzettség
 - 2.1.2. Bemeneti kompetenciák: –
- 2.2. Szakmai előképzettség: –
- 2.3. Előírt gyakorlat: –
- 2.4. Egészségügyi alkalmassági követelmények: szükségesek
- 2.5. Pályaalkalmassági követelmények: szükségesek
- 2.6. Elméleti képzési idő aránya: 30%
- 2.7. Gyakorlati képzési idő aránya: 70%
- 2.8. Szintvizsga: –
- 2.9. Az iskolai rendszerű képzésben az összefüggő szakmai gyakorlat időtartama:
5 évfolyamos képzés esetén a 9. évfolyamot követően 70 óra, a 10. évfolyamot követően 105 óra, a 11. évfolyamot követően 140 óra;
2 évfolyamos képzés esetén az első szakképzési évfolyamot követően 160 óra

3. PÁLYATÜKÖR

3.1. A szakképesítéssel legjellemzőbben betölthető munkakör(ök), foglalkozás(ok)

	A	B	C
3.1.1.	FEOR száma	FEOR megnevezése	A szakképesítéssel betölthető munkakör(ök)
3.1.2.	5213	Manikűrös, pedikűrös	Kézápoló
3.1.3.	5212	Kozmetikus	Gyakorló kozmetikus
3.1.4.			Sminkes

3.2. A szakképesítés munkaterületének rövid leírása:

A gyakorló kozmetikus az egészséges arc-, nyak-, dekoltázs és test szépítésével, állapotának masszázssal történő fenntartásával, tartós szempilla-szemöldökfestéssel, szemöldökformázással és ideiglenes szőrtelenítéssel, manuálisan végezhető alakformálással, valamint az ehhez szükséges feltételek megteremtésével foglalkozik.

A gyakorló kozmetikus szakember a kéz környéktől ujjhegyig történő ápolásával őrzi meg a kéz egészséges állapotát, vagy szükség esetén az esztétikai hatást is fokozva, ápoló anyagok, technológiák alkalmazásával javítja annak állapotát.

A köröm ápolása során hagyományos (klasszikus) manikűr technológiát vagy (modern) francia manikűr technológiát alkalmaz, esetenként a japán manikűrrel, vagy egyéb díszítéssel kiegészítve. A kezelést szinten tartó házi tanáccsal látja el a vendéget.

Különösen ügyel arra, hogy egészséget veszélyeztető, vagy egészségre ártalmas következményeket a végzett szolgáltatás során ne idézzen elő. Csak egészséges kézen dolgozhat. A szolgáltatás megkezdésekor végzett állapotfelmérés alkalmával, ha az egészséges állapottól eltérő elváltozást észlel, dönt a szolgáltatás elvégzésének módjáról, vagy orvosi segítség igénybevételét ajánlja.

Vállalkozását a mindenkori szabályoknak megfelelően, pozitív eredmény elérésére törekedve, a biztonságos munkakörülmények kialakításával, megtartásával működteti.

A szakképesítéssel rendelkező képes:

- megteremteni az egészséges arc-, nyak-, dekoltázs és testszépítés feltételeit
- szemöldököt formázni
- szempillát-, szemöldököt festeni
- ideiglenes szőrtelenítést végezni
- kézápolást végezni
- házi tanácsadással ellátni a vendéget
- ügyelni arra, hogy egészséget veszélyeztető és arra ártalmas következményeket ne idézzen elő
- vállalkozását a jogszabályoknak megfelelően, biztonságos munkakörülmények kialakításával működtetni

3.3. Kapcsolódó szakképesítések

	A	B	C
3.3.1.	A kapcsolódó szakképesítés, részsakképesítés, szakképesítés-ráépülés		
3.3.2.	azonosító száma	megnevezése	a kapcsolódás módja
3.3.3.	55 815 02	Kozmetikus	szakképesítés-ráépülés

4. SZAKMAI KÖVETELMÉNYEK

	A	B
4.1.	A szakképesítés szakmai követelménymoduljainak az állam által elismert szakképesítések szakmai követelménymoduljairól szóló kormányrendelet szerinti	
4.2.	azonosító száma	megnevezése
4.3.	11486-12	Szépségszalon üzemeltetése
4.4.	11487-12	Szolgáltatást megalapozó anatómiai, szakmai- és anyagismeretek
4.5.	10250-12	Kézápolás
4.6.	11488-12	Kozmetikai alapszolgálatok
4.7.	11498-12	Foglalkoztatás I. (érettségire épülő képzések esetén)
4.8.	11499-12	Foglalkoztatás II.
4.9.	11500-12	Munkahelyi egészség és biztonság

5. VIZSGÁZTATÁSI KÖVETELMÉNYEK

5.1. A komplex szakmai vizsgára bocsátás feltételei:

Az iskolarendszeren kívüli szakképzésben az 5.2. pontban előírt valamennyi modulzáró vizsga eredményes letétele.

Iskolarendszeren kívüli vizsga esetén a modulzáró vizsgára bocsájtás feltétele 840 óra ellenőrzött gyakorlat igazolása.

Az iskolai rendszerű szakképzésben az évfolyam teljesítését igazoló bizonyítványban foglaltak szerint teljesített tantárgyak – a szakképzési kerettantervben meghatározottak szerint – egyenértékűek az adott követelménymodulhoz tartozó modulzáró vizsga teljesítésével.

5.2.A modulzáró vizsga vizsgatevékenysége és az eredményesség feltétele:

	A	B	C
5.2.1.	A szakképesítés szakmai követelménymoduljainak		
5.2.2.	azonosító száma	megnevezése	a modulzáró vizsga vizsgatevékenysége
5.2.3.	11486-12	Szépségszalon üzemeltetése	írásbeli
5.2.4.	11487-12	Szolgáltatást megalapozó anatómiai, szakmai- és anyagismeretek	írásbeli
5.2.5.	10250-12	Kézápolás	gyakorlati
5.2.6.	11488-12	Kozmetikai alpműveletek	gyakorlat, írásbeli, szóbeli
5.2.7.	11498-12	Foglalkoztatás I. (érettségire épülő képzések esetén)	írásbeli
5.2.8.	11499-12	Foglalkoztatás II.	írásbeli
5.2.9.	11500-12	Munkahelyi egészség és biztonság	írásbeli

Egy szakmai követelménymodulhoz kapcsolódó modulzáró vizsga akkor eredményes, ha a modulhoz előírt feladat végrehajtása legalább 51%-osra értékelhető.

5.3. A komplex szakmai vizsga vizsgatevékenységei és vizsgafeladatai:

5.3.1. Gyakorlati vizsgatevékenység

A) A vizsgafeladat megnevezése: Kézápolás

A vizsgafeladat ismertetése: Végezze el a teljes kézápolási folyamatot a modellje mindkét kezén. A kézápolási feladat elvégzésekor a kezelési tervet úgy állítsa össze, hogy a diagnosztizálás során tapasztaltakat figyelembe véve, a kéz ápolása francia manikűr technológiával készüljön. A körömlemez ápolását japán manikűr alkalmazásával végezze.

A vizsgafeladat időtartama: 45 perc

A vizsgafeladat aránya: 10 %

B) A vizsgafeladat megnevezése: Tartós szempilla- szemöldökfestés sorsolt modellen

A vizsgafeladat ismertetése: A tartós szempilla-, szemöldökfestést a modell karakterének megfelelő színű festékekkel kell végezni, amelyet az a vizsgázó hozott, aki a modellt biztosította a vizsgára. A modell nem lehet előre festett és sminketovált. (A bőrpróba igazolása festőkönyvben történik.). A művelet során egyszer használatos, vagy könnyen fertőtleníthető eszközöket lehet használni. A technológia (fektetve, vagy tincszve) szabadon választott. A szempillafesték eltávolítása után bőrvizzel történő szemöblögetés kötelező.

A vizsgafeladat időtartama: 30 perc (ebből 10 perc a vizsgacsoport tagjainak értékelése)

A vizsgafeladat aránya: 15%

C) A vizsgafeladat megnevezése: Összefüggő iskolamasszázs saját modellen bőrtípusnak megfelelően

A vizsgafeladat ismertetése: Saját modell letisztítása, peelingezése, masszírozása, szemöldökigazítás
A kezelés során csak professzionális, Magyarországon forgalomban lévő kozmetikumokat lehet használni. Minden művelethez csak a választott termékcsalád termékeit kell alkalmazni. A masszírozás történhet masszázskrém + olaj keverékével és a mártogatás megengedett. A masszázs ideje a szakmai vizsgán kb. 20 perc, amiből 10 perc összefüggő, bőrtípusnak megfelelő mozdulatok túlsúlyban, 10 perc iskolamasszázs mozdulatai a vizsgabizottság kérésére. A szemöldökigazításhoz elő-, és utókezelés szükséges. (Felpuhítás – amennyiben a

masszázs előtt történik a művelet -, fertőtlenítés – csipesz, bőr -, nyugtató krém alkalmazása). E műveletnél kritérium, hogy legyen mit szedni.

A vizsgafeladat időtartama: 30 perc
A vizsgafeladat aránya: 20%

D) A vizsgafeladat megnevezése: Gyantázás saját modellen

A vizsgafeladat ismertetése: A gyantázandó terület megfelelő előkészítése. Gyantázás saját modellen patronos, vagy hagyományos gyantatechnika alkalmazásával karon, lábon, vagy hónaljra. A gyantázott terület utókezelése.

A vizsgafeladat időtartama: 30 perc (ebből 15 perc a vizsgacsoport tagjainak értékelése)
A vizsgafeladat aránya: 5%

E) A vizsgafeladat megnevezése: Alkalmi smink készítése tincses, vagy soros műszempilla felhelyezésével saját modellen

A vizsgafeladat ismertetése: Az arc kendőzése, alapozás, az arc alkati hibáinak korrigálása és a bőrhibák javítása. A szemhéj kendőzése a szemforma, a kor és az egyéniség figyelembe vételével /a szín és eszköz szabadon választható/. A szemhéj és a száj kendőzése a kornak, egyéniségnek, aktuális divatnak megfelelően. A smink megfelelően illeszkedjen az alkalomhoz, öltözethez, frizúrához.

A vizsgafeladat időtartama: 70 perc (ebből 20 perc a vizsgacsoport értékelése)
A vizsgafeladat aránya: 10%

A műveletek elvégzése során csak professzionális, Magyarországon forgalomban lévő kozmetikumokat lehet használni. Minden művelethez csak a választott termékcsalád termékeit kell alkalmazni. Gyakorlati feladatonként a megadott idő maximum 12 fős vizsgacsoportokra vonatkozik a gyakorló kozmetikus vizsgafeladatoknál

Az összes vizsgafeladat időtartama: 205 perc
Az összes vizsgafeladat aránya: 60%

5.3.2. Központi írásbeli vizsgatevékenység

A vizsgafeladat megnevezése: Komplex elméleti feladatsor

A vizsgafeladat ismertetése: Az írásbeli feladatsort a 11488-12 Kozmetikai alpműveletek és a 11487-12 Szolgáltatást megalapozó anatómiai, szakmai-, és anyagismeretek szakmai követelménymodulok feladatai és ismeretei alapján kell elkészíteni, a következő arányokat szem előtt tartva:

Kozmetikai alpműveletek modul 70%
Szolgáltatást megalapozó anatómiai, szakmai-, és anyagismeretek 30%

Lebontva a különböző ismeret-típusokra:
szakmai ismeretek és biológia 60%
anyagismeret és kémia 40%

A vizsgafeladat időtartama: 180 perc
A vizsgafeladat értékelési súlyaránya: 20%

5.3.3. Szóbeli vizsgatevékenység

A vizsgafeladat megnevezése: Komplex szóbeli tételsor

A vizsgafeladat ismertetése: Válaszadás a vizsgakövetelmények alapján összeállított, előre kiadott, komplex tételsorból húzott kérdésekre.

A szóbeli vizsgatevékenység központilag összeállított vizsgakérdései a 4. Szakmai követelmények fejezetben szereplő 11488-12 Kozmetikai alpműveletek szakmai követelménymodul témaköreinek mindegyikét

tartalmazza.

A vizsgafeladat időtartama: 45 perc (felkészülési idő 25 perc, válaszadási idő 20 perc)

A vizsgafeladat értékelési súlyaránya: 20%

5.4. A vizsgatevékenységek szervezésére, azok vizsgaidőpontjaira, a vizsgaidőszakokra, a vizsgatevékenységek vizsgatételeire, értékelési útmutatóira és egyéb dokumentumaira, a vizsgán használható segédeszközökre vonatkozó részletes szabályok:

A szakképesítéssel kapcsolatos előírások az állami szakképzési és felnőttképzési szerv <http://www.munka.hu/> című weblapján érhetők el a Szak- és felnőttképzés Vizsgák menüpontjában

5.5. A szakmai vizsga értékelésének a szakmai vizsgaszabályzattól eltérő szempontjai:

A gyakorlati vizsgarész akkor eredményes, ha a vizsgázó minden vizsgafeladatot minimum 61%-ra teljesít. Az írásbeli és szóbeli vizsgarészek akkor eredményesek, ha a vizsgázó minden vizsgafeladatot minimum 51%-ra teljesít

6. ESZKÖZ- ÉS FELSZERELÉSI JEGYZÉK

	A
6.1.	A képzési és vizsgáztatási feladatok teljesítéséhez szükséges eszközök minimumát meghatározó eszköz- és felszerelési jegyzék
6.2.	Fehér munkaruha
6.3.	Bőrfeltoló
6.4.	Reszelők (gyémántporos fémreszelő, egyszer használatos reszelők: előkészítő, porcelánhoz, zseléhez, buffer, polírozó)
6.5.	Körömvágó olló
6.6.	Bőrvágó olló
6.7.	Áztatótál
6.8.	Textília
6.9.	Bőrfelkaparó
6.10.	A feladat elvégzéséhez szükséges speciális anyagok
6.11.	Előírásoknak megfelelő anyagokkal és eszközökkel felszerelt üzlethelyiség vagy tanműhely
6.12.	Higiéniai eszközök, tartozékok
6.13.	Szakszerű munkavégzéshez szükséges munkaruha
6.14.	Kezelőszék
6.15.	Munkaszék
6.16.	Gyantázó ágy
6.17.	Gyantamelegítő
6.18.	Nagyítós lámpa
6.19.	Fertőtlenítő készülék: UV Box
6.20.	Munkabiztonsági berendezések
6.21.	Környezetvédelmi berendezések
6.22.	Fehérműk (törölköző, kiskendő, ágytakaró lepedő, betérítő kendő, kisuha, fejpánt, vendégpapucs stb.)
6.23.	Textíliák tárolására szolgáló zárható szekrények
6.24.	A feladatok elvégzéséhez szükséges eszközök és anyagok, amiről a vizsgázó gondoskodik

7. EGYEBEK

A 87. sorszámú Gyártósori gépbeállító megnevezésű szakképesítés szakmai és vizsgakövetelménye

1. AZ ORSZÁGOS KÉPZÉSI JEGYZÉKBEN SZEREPLŐ ADATOK

- 1.1. A szakképesítés azonosító száma: 34 521 05
- 1.2. Szakképesítés megnevezése: Gyártósori gépbeállító
- 1.3. Iskolai rendszerű szakképzésben a szakképzési évfolyamok száma: 3
- 1.4. Iskolarendszeren kívüli szakképzésben az óraszám: 960-1440

2. EGYÉB ADATOK

- 2.1. A képzés megkezdésének feltételei:
 - 2.1.1. Iskolai előképzettség: alapfokú iskolai végzettség
vagy iskolai előképzettség hiányában
 - 2.1.2. Bemeneti kompetenciák: a képzés megkezdhető e rendelet 3. számú mellékletében a Gépészet szakmacsoportra meghatározott kompetenciák birtokában
- 2.2. Szakmai előképzettség: –
- 2.3. Előírt gyakorlat: –
- 2.4. Egészségügyi alkalmassági követelmények: szükségesek
- 2.5. Pályaalkalmassági követelmények: –
- 2.6. Elméleti képzési idő aránya: 30%
- 2.7. Gyakorlati képzési idő aránya: 70%
- 2.8. Szintvizsga: kötelező
- 2.9. Az iskolai rendszerű képzésben az összefüggő szakmai gyakorlat időtartama: 3 évfolyamos képzés esetén a 9. évfolyamot követően 140 óra, a 10. évfolyamot követően 140 óra; 2 évfolyamos képzés esetén az első szakképzési évfolyamot követően 160 óra

3. PÁLYATÜKÖR

- 3.1. A szakképesítéssel legjellemzőbben betölthető munkakörök, foglalkozások

	A	B	C
3.1.1.	FEOR száma	FEOR megnevezése	A szakképesítéssel betölthető munkakör(ök)
3.1.2.	7321	Lakatos	Gépbeállító lakatos Gépszerelő és -karbantartó lakatos

- 3.2. A szakképesítés munkaterületének rövid leírása:
A gyártósori gépbeállító automatikus vezérlésű pneumatikus, vagy hidraulikus működtetésű alkatrészgyártó és összeszerelő célgépeket működtet.

A szakképesítéssel rendelkező képes:

- beállítani, karbantartani, átépíteni a célgépeket, és az aktuális gyártási folyamat igényei szerint szükséges átállításokat végezni

- figyelemmel kísérni a gyártás minőségét, szükség esetén beavatkozni a gyártási folyamatba
- hiba esetén az eljárási utasítások szerint elvégezni a szükséges korrekciókat, a beavatkozást és eredményét dokumentálni
- a gépsoron működtetett alakitó – és szerelőszerszámokat karbantartani, az elkopott szerszámokat cserélni és beállítani

3.3. Kapcsolódó szakképesítések:

	A	B	C
3.3.1.	A kapcsolódó szakképesítés, részsakképesítés, szakképesítés-ráépülés		
3.3.2.	azonosító száma	megnevezése	a kapcsolódás módja
3.3.3.	-	-	-

4. SZAKMAI KÖVETELMÉNYEK

	A	B
4.1.	A szakképesítés szakmai követelménymoduljainak az állam által elismert szakképesítések szakmai követelménymoduljairól szóló kormányrendelet szerinti	
4.2.	megnevezése	
4.3.	10163-12	Gépészeti munkabiztonság és környezetvédelem
4.4.	10162-12	Gépészeti alapozó feladatok
4.5.	10164-12	Gépgyártósori gépkezelői, gépszerelői feladatok
4.6.	10179-12	Gépbeállítói feladatok
4.7.	11497-12	Foglalkoztatás I.
4.8.	11499-12	Foglalkoztatás II.
4.9.	11500-12	Munkahelyi egészség és biztonság

5. VIZSGÁZTATÁSI KÖVETELMÉNYEK

5.1. A komplex szakmai vizsgára bocsátás feltételei:

Az iskolarendszeren kívüli szakképzésben a 5.2. pontban előírt valamennyi modulzáró vizsga eredményes letétele.

Az iskolai rendszerű szakképzésben az évfolyam teljesítését igazoló bizonyítványban foglaltak szerint teljesített tantárgyak – a szakképzési kerettantervben meghatározottak szerint – egyenértékűek az adott követelménymodulhoz tartozó modulzáró vizsga teljesítésével.

5.2. A modulzáró vizsga vizsgatevékenysége és az eredményesség feltétele:

	A	B	C
5.2.1.	A szakképesítés szakmai követelménymoduljainak		
5.2.2.	azonosító száma	megnevezése	a modulzáró vizsga vizsgatevékenysége
5.2.3.	10163-12	Gépészeti munkabiztonság és környezetvédelem	szóbeli, gyakorlati
5.2.4.	10162-12	Gépészeti alapozó feladatok	írásbeli, gyakorlati
5.2.5.	10164-12	Gépgyártósori gépkezelői, gépszerelői feladatok	gyakorlati
5.2.6.	10179-12	Gépbeállítói feladatok	szóbeli, gyakorlati
5.2.7.	11497-12	Foglalkoztatás I.	írásbeli
5.2.8.	11499-12	Foglalkoztatás II.	írásbeli
5.2.9.	11500-12	Munkahelyi egészség és biztonság	írásbeli

Egy szakmai követelménymodulhoz kapcsolódó modulzáró vizsga akkor eredményes, ha a modulhoz előírt feladat végrehajtása legalább 51%-osra értékelhető.

5.3. A komplex szakmai vizsga vizsgatevékenységei és vizsgafeladatai:

5.3.1. Gyakorlati vizsgatevékenység

A vizsgafeladat megnevezése: Szerelősor átállítása új termék gyártására, hibaelhárítás

A vizsgafeladat ismertetése: Szerelősor átállítása új termék gyártására átállítási utasítás alapján, szerszámok és készülékek cseréje, vezérlés átállítása, próbajáratás, próbatermék mérése, korrekciók elvégzése, átállítás dokumentálása. Hibakeresés meghibásodott berendezésben, hiba ok behatárolása, szétszerelés, alkatrészek mérése, meghibásodott, kopott alkatrészek cseréje, összeszerelés, próbajáratás, próbasorozat vizsgálata, korrekciók elvégzése, javítás dokumentálása.

A vizsgafeladat időtartama: 300 perc

A vizsgafeladat értékelési súlyaránya: 70%

5.3.2. Központi írásbeli vizsgatevékenység

A vizsgafeladat megnevezése: –

A vizsgafeladat ismertetése: –

A vizsgafeladat időtartama: –

A vizsgafeladat értékelési súlyaránya: –

5.3.3. Szóbeli vizsgatevékenység

A vizsgafeladat megnevezése: Gyártósori gépbeállító feladatok

A vizsgafeladat ismertetése: Gyártósori gépbeállító feladatok ismeretanyag

A vizsgafeladat időtartama: 40 perc (felkészülési idő 30 perc, válaszadási idő 10 perc)

A vizsgafeladat értékelési súlyaránya: 30%

5.4. A vizsgatevékenységek szervezésére, azok vizsgaidőpontjaira, a vizsgaidőszakokra, a vizsgatevékenységek vizsgatételeire, értékelési útmutatóira és egyéb dokumentumaira, a vizsgán használható segédeszközökre vonatkozó részletes szabályok:

A szakképesítéssel kapcsolatos előírások az állami szakképzési és felnőttképzési szerv <http://www.munka.hu/> című weblapján érhetők el a Szak- és felnőttképzés Vizsgák menüpontjában

5.5. A szakmai vizsga értékelésének a szakmai vizsgaszabályzattól eltérő szempontjai: –

6. ESZKÖZ- ÉS FELSZERELÉSI JEGYZÉK

	A
6.1.	A képzési és vizsgáztatási feladatok teljesítéséhez szükséges eszközök minimumát meghatározó eszköz- és felszerelési jegyzék
6.2.	Munkabiztonsági és elsősegélynyújtási eszközök
6.3.	Szerelő célgépek
6.4.	Szerelő célszerszámok
6.5.	Vasipari kéziszerszámok
6.6.	Villamosipari kéziszerszámok
6.7.	Mechanikus mérőeszközök
6.8.	Elektromos mérőeszközök
6.9.	Végellenőrző berendezések
6.10.	Számítógépek
6.11.	Gyártósori speciális eszközök, szerszámok, készülékek
6.12.	Anyagmozgató eszközök
6.13.	Védőfelszerelések
6.14.	Fémmegmunkáló – és szerelő kisgépek
6.15.	Oktató gyártósori egységek
6.16.	Fémmegmunkáló szerszámgépek
6.17.	Hidraulikus prés

6.18.	Pneumatika –és hidraulika oktatótáblák és elemek
6.19.	Hidegalakító szerszámok és készülékek

7. EGYEBEK

A 88. sorszámú Gyógyszeripari laboratóriumi technikus megnevezésű szakképesítés-ráépülés szakmai és vizsgakövetelménye

1. AZ ORSZÁGOS KÉPZÉSI JEGYZÉKBEN SZEREPLŐ ADATOK

- 1.1. A szakképesítés-ráépülés azonosító száma: 55 524 02
- 1.2. Szakképesítés-ráépülés megnevezése: Gyógyszeripari laboratóriumi technikus
- 1.3. Iskolai rendszerű szakképzésben a szakképzési évfolyamok száma: 1
- 1.4. Iskolarendszeren kívüli szakképzésben az óraszám: 480-720

2. EGYÉB ADATOK

- 2.1. A képzés megkezdésének feltételei:
- 2.1.1. Iskolai előképzettség: érettségi végzettség
- 2.1.2. Bemeneti kompetenciák: –
- 2.2. Szakmai előképzettség: 54 524 01 Laboratóriumi technikus vagy 54 524 02 Vegyipari technikus
- 2.3. Előírt gyakorlat: –
- 2.4. Egészségügyi alkalmassági követelmények: –
- 2.5. Pályaalkalmassági követelmények: –
- 2.6. Elméleti képzési idő aránya: 40%
- 2.7. Gyakorlati képzési idő aránya: 60%
- 2.8. Szintvizsga: –
- 2.9. Az iskolai rendszerű képzésben az összefüggő szakmai gyakorlat időtartama: –

3. PÁLYATÜKÖR

- 3.1. A szakképesítés-ráépüléssel legjellemzőbben betölthető munkakör(ök), foglalkozás(ok)

	A	B	C
3.1.1.	FEOR száma	FEOR megnevezése	A Szakképesítés-ráépüléssel betölthető munkakör(ök)
3.1.2.	3115	Vegyésztechnikus	Gyógyszeripari (finomvegyipari) laboráns
3.1.3.			Gyógyszeripari laboratóriumi technikus
3.1.4.			Gyógyszeripari technikus

3.1.5.			Gyógyszertechikus
3.1.6.			Gyógyszervizsgáló laboráns
3.1.7.			Gyógyszervizsgáló technikus

3.2. A szakképesítés-ráépülés munkaterületének rövid leírása:

A gyógyszeripari laboratóriumi technikus önállóan vagy gyógyszerész illetve vegyész irányításával részt vesz a gyógyszer- és gyógyszeralapanyag-gyártás folyamatában, a gyártási folyamatok részleges vagy teljes irányításában, készülékek, berendezések üzemeltetésében, a termékek minőségének és kémiai összetételének ellenőrzésében, alkalmazza a gyógyszeripari minőségbiztosítási rendszereket.

A szakképesítés-ráépülés rendelkező képes:

- felkészülni és megtervezni a napi munkáját
- ellenőrizni az alapanyagok beszállítását, raktározását
- mintákat venni vagy átvenni a vizsgálandó mintákat
- elvégezni a minták előírás szerinti vizsgálatait
- kiértékelni az elvégzett vizsgálatokat
- dokumentációs feladatokat végezni
- alkalmazni a minőségbiztosítási rendszer előírásait
- elvégezni az eszközök, eljárások validálási feladatait
- figyelemmel kísérni a felügyelete alá tartozó berendezések műszaki állapotát
- speciális gyógyszerészeti, laboratóriumi vizsgálatokat végezni
- gyógyszergyártási műveleteket végezni
- elkészíteni és kiszerezni a gyógyszerformákat
- betartani a gyógyszerkönyvi előírásokat
- részt venni a gyógyszerkutatás és gyógyszerfejlesztés folyamataiban
- oktatásokon, továbbképzéseken részt venni

3.3. Kapcsolódó szakképesítések

	A	B	C
3.3.1.	A kapcsolódó szakképesítés, részsakképesítés, szakképesítés-ráépülés		
3.3.2.	azonosító száma	megnevezése	a kapcsolódás módja
3.3.3.	54 524 01	Laboratóriumi technikus	szakképesítés
3.3.4.	54 524 02	Vegyipari technikus	szakképesítés

4. SZAKMAI KÖVETELMÉNYEK

	A	B
4.1.	A szakképesítés-ráépülésszakmai követelménymoduljainak az állam által elismert szakképesítések szakmai követelménymoduljairól szóló kormányrendelet szerinti	
4.2.	azonosító száma	megnevezése
4.3.	11308-12	Gyógyszergyári minőségbiztosítási rendszerek alkalmazása
4.4.	11309-12	Gyógyszergyártási ismeretek alkalmazása
4.5.	11310-12	Gyógyszeripari laboratóriumi feladatok

5. VIZSGÁZTATÁSI KÖVETELMÉNYEK

5.1. A komplex szakmai vizsgára bocsátás feltételei:

Az iskolarendszeren kívüli szakképzésben az 5.2. pontban előírt valamennyi modulzáró vizsga eredményes letétele.

Az iskolai rendszerű szakképzésben az évfolyam teljesítését igazoló bizonyítványban foglaltak szerint teljesített tantárgyak – a szakképzési kerettantervben meghatározottak szerint – egyenértékűek az adott követelménymodulhoz tartozó modulzáró vizsga teljesítésével.

5.2.A modulzáró vizsga vizsgatevékenysége és az eredményesség feltétele:

	A	B	C
5.2.1.	A szakképesítés-ráépülésszakmai követelménymoduljainak		
5.2.2.	azonosító száma	megnevezése	a modulzáró vizsga vizsgatevékenysége
5.2.3.	11308-12	Gyógyszergyári minőségbiztosítási rendszerek alkalmazása	szóbeli
5.2.4.	11309-12	Gyógyszergyártási ismeretek alkalmazása	szóbeli
5.2.5.	11310-12	Gyógyszeripari laboratóriumi feladatok	gyakorlati

Egy szakmai követelménymodulhoz kapcsolódó modulzáró vizsga akkor eredményes, ha a modulhoz előírt feladat végrehajtása legalább 51%-osra értékelhető.

5.3. A komplex szakmai vizsga vizsgatevékenységei és vizsgafeladatai:

5.3.1. Gyakorlati vizsgatevékenység

A vizsgafeladat megnevezése:

Gyógyszerek hatóanyagainak és segédanyagainak vizsgálata, kisserelt gyógyszerek vizsgálata, a vizsgálati eredmények kiértékelése, dokumentálása

A vizsgafeladat ismertetése: Anyagok vizsgálatához módszert és eszközt választani, vizsgálati tervet készíteni. Gyógyszerformák fizikai és kémiai tulajdonságait vizsgálni. Gyógyszerkönyvi vizsgálatokat végezni. Analitikai módszerekkel mennyiségi és minőségi elemzéseket végezni. Műszeres analitikai munka keretében kromatográfias vizsgálatokat végezni. Mikrobiológiai vizsgálatokat végezni. Gyógyszerhatóanyagokat preparatív módszerekkel előállítani. A munkavédelmi eszközöket szakszerűen kezelni. Értékelő, elemző számításokat végezni. A vizsgálat eredményét jegyzőkönyvben dokumentálni.

A vizsgafeladat időtartama: 210 perc

A vizsgafeladat értékelési súlyaránya: 50 %

5.3.2. Központi írásbeli vizsgatevékenység

A vizsgafeladat megnevezése: –

A vizsgafeladat ismertetése: –

A vizsgafeladat időtartama: –

A vizsgafeladat értékelési súlyaránya: –

5.3.3. Szóbeli vizsgatevékenység

A vizsgafeladat megnevezése: Gyógyszergyári minőségbiztosítási rendszerek, gyógyszergyártási ismeretek

A vizsgafeladat ismertetése:

A szóbeli központilag összeállított vizsga kérdései a 4. Szakmai követelmények fejezetben megadott modulhoz tartozó témaköröket tartalmazzák.

A vizsgafeladat időtartama: 45 perc (ebből felkészülési idő 30 perc)

A vizsgafeladat értékelési súlyaránya: 50%

5.4. A vizsgatevékenységek szervezésére, azok vizsgaidőpontjaira, a vizsgaidőszakokra, a vizsgatevékenységek vizsgatételeire, értékelési útmutatóira és egyéb dokumentumaira, a vizsgán használható segédeszközökre vonatkozó részletes szabályok:

A szakképesítés-ráépüléssel kapcsolatos előírások az állami szakképzési és felnőttképzési szerv <http://www.munka.hu/> című weblapján érhetők el a Szak- és felnőttképzés Vizsgák menüpontjában.

5.5. A szakmai vizsga értékelésének a szakmai vizsgaszabályzattól eltérő szempontjai: –

6. ESZKÖZ- ÉS FELSZERELÉSI JEGYZÉK

	A
6.1.	A képzési és vizsgáztatási feladatok teljesítéséhez szükséges eszközök minimumát meghatározó eszköz- és felszerelési jegyzék
6.2.	Autokláv
6.3.	Egyéni védőfelszerelések
6.4.	Fagyasztó és hűtőszekrények
6.5.	Gázpalackok
6.6.	Kémiai táblázatok, vegyszer és műszerkatalógusok
6.7.	Klasszikus analitika eszközei, berendezései
6.8.	Laboratóriumi gyors- és analitikai mérlegek
6.9.	Mikroszkópok
6.10.	Műszeres analitika eszközei, berendezései, műszerei
6.11.	Preparatív laboratórium eszközei, berendezései, műszerei
6.12.	Sterilbox
6.13.	Számítógép nyomtatóval, projektorral
6.14.	Száritószekrények, izzítókemencék
6.15.	Szoftverek
6.16.	Termosztát szekrény
6.17.	Tűzvédelmi és munkabiztonsági eszközök
6.18.	Vegyifülke, elszívó-berendezés

7. EGYEBEK

Szakmai előképzettségként elfogadható:

A szakképesítés azonosító száma: 54 524 01

A szakképesítés megnevezése: Laboratóriumi technikus és elágazásai

Azonosítószám: 54 524 01 0010 54 01

Megnevezés: Általános vegyipari laboratóriumi technikus

Azonosítószám: 54 524 01 0010 54 02

Megnevezés: Drog és toxikológiai laboratóriumi technikus

Azonosítószám: 54 524 01 0010 54 03

Megnevezés: Élelmiszerminősítő laboratóriumi technikus

Azonosítószám: 54 524 01 0010 54 05

Megnevezés: Környezetvédelmi és vízminőségi laboratóriumi technikus

Azonosítószám: 54 524 01 0010 54 06

Megnevezés: Mezőgazdasági laboratóriumi technikus

A szakképesítés azonosító száma: 54 524 02 1000 00 00

A szakképesítés megnevezése: Vegyipari technikus

A 89. sorszámú Gyógyszer-készítménygyártó megnevezésű részszakképesítés szakmai és vizsgakövetelménye

1. AZ ORSZÁGOS KÉPZÉSI JEGYZÉKBEN SZEREPLŐ ADATOK

- 1.1. A részsakképesítés azonosító száma: 31 524 02
- 1.2. Részsakképesítés megnevezése: Gyógyszer-készítménygyártó
- 1.3. Iskolai rendszerű szakképzésben a szakképzési évfolyamok száma: -
- 1.4. Iskolarendszeren kívüli szakképzésben az óraszám: 480-720

2. EGYÉB ADATOK

- 2.1. A képzés megkezdésének feltételei:
- 2.1.1. Iskolai előképzettség: alapfokú iskolai végzettség
vagy iskolai előképzettség hiányában
- 2.1.2. Bemeneti kompetenciák: a képzés megkezdhető e rendelet 3. számú mellékletében a vegyipar szakmacsoportra meghatározott kompetenciák birtokában.
- 2.2. Szakmai előképzettség: -
- 2.3. Előírt gyakorlat: -
- 2.4. Egészségügyi alkalmassági követelmények: szükségesek
- 2.5. Pályaalkalmassági követelmények: –
- 2.6. Elméleti képzési idő aránya: 40 %
- 2.7. Gyakorlati képzési idő aránya: 60 %
- 2.8. Szintvizsga: –
- 2.9. Az iskolai rendszerű képzésben az összefüggő szakmai gyakorlat időtartama: –

3. PÁLYATÜKÖR

- 3.1. A részsakképesítéssel legjellemzőbben betölthető munkakör(ök), foglalkozás(ok)

	A	B	C
3.1.1.	FEOR száma	FEOR megnevezése	A szakképesítéssel betölthető munkakör(ök)
3.1.2.	3153	Vegyipari alapanyag-feldolgozó berendezés vezérlője	Finomvegypari géprendszer üzemeltető Folyamatoperátor, vegyipar
3.1.3.	8132	Vegyipari alapanyagot és terméket gyártó gép kezelője	Autoklávkezelő Vegyipari műanyag- és gumiipari anyagkezelő, alapanyag-előkészítő Vegyianyaggyártó Vegyipari oldószer-kezelő
3.1.4.	8133	Gyógyszergyártó gép kezelője	Gyógyszer alapanyag-gyártó Gyógyszeripari gép-kezelő

- 3.2. A részsakképesítés munkaterületének rövid leírása:

A gyógyszer-készítménygyártó önállóan vagy munkahelyi vezető, művezető, mérnöki irányítása mellett végzi a nagyüzemi gyógyszergyártási folyamatok végrehajtását, készülékek, berendezések üzemeltetését. Egyszerűbb

gépkarbantartó, javító munkákat végez. Ellenőrzi az általa gyártott termékek minőségét, kémiai összetételét üzemanalitikai eszközökkel.

A részsakképesítéssel rendelkező képes:

- a beszállított alapanyagok, gyártási segédanyagokat fogadni, raktározni
- beszállított anyagot feldolgozásra előkészíteni
- a gyártás során felmerülő javítási, karbantartási munkákat felmérni
- az alapvető gyorsjavításokat (tömítéscsere, szabványos cserealkatrész beépítése, kenési rendszer ellenőrzése, kenőanyag utántöltése) elvégezni
- új berendezés üzembe helyezésében részt venni, közreműködni az ellenőrzési pontok kialakításában
- figyelemmel kísérni a gyártási paraméterek alakulását, értékelné és összehasonlítani a technológiai utasítással
- technológiai utasítás, recept vagy leírás alapján működtetni gyógyszeripari gyártó berendezéseket, végrehajtani a gyártási technológiát
- technológiai utasítás alapján kezelni és működtetni a gyógyszeripari termékek speciális kiszerező berendezéseit (tablettázó, ampullázó, drázsé-készítő stb.)
- közreműködni az üzemzavarok, minőségi problémák elhárításában
- ellenőrizni a zavartalan alapanyag- és energiaellátást
- betartani az üzemre, gyártási folyamatokra vonatkozó tűzrendészeti, munkavédelmi, környezetvédelmi, zajvédelmi rendszabályokat
- kezelni a minőségelemző és környezetvédelmi ellenőrző üzemi analitikai műszereket

3.3. Kapcsolódó szakképesítések

	A	B	C
3.3.1.	A kapcsolódó szakképesítés, részsakképesítés, szakképesítés-ráépülés		
3.3.2.	azonosító száma	megnevezése	a kapcsolódás módja
3.3.3.	54 524 02	Vegyipari technikus	szakképesítés

4. SZAKMAI KÖVETELMÉNYEK

	A	B
4.1.		A részsakképesítés szakmai követelménymoduljainak az állam által elismert szakképesítések szakmai követelménymoduljairól szóló kormányrendelet szerinti
4.2.	azonosító száma	megnevezése
4.3.	10097-12	Munka- és környezetvédelmi, munkaszervezési feladatok
4.4.	10093-12	Üzemeltetési és mérési feladatok
4.5.	11477-12	Gyógyszerkészítmények gyártása

5. VIZSGÁZTATÁSI KÖVETELMÉNYEK

5.1.A komplex szakmai vizsgára bocsátás feltételei:

Az iskolarendszeren kívüli szakképzésben az 5.2. pontban előírt valamennyi modulzáró vizsga eredményes letétele.

5.2. A modulzáró vizsga vizsgatevékenysége és az eredményesség feltétele:

	A	B	C
5.2.1.	A szakképesítés szakmai követelménymodulja		
5.2.2.	azonosító száma	megnevezés	a modulzáró vizsga vizsgatevékenysége
5.2.3.	10097-12	Munka- és környezetvédelmi, munkaszervezési feladatok	szóbeli
5.2.4.	10093-12	Üzemeltetési és mérési feladatok	gyakorlati
5.2.5.	11477-12	Gyógyszerkészítmények gyártása	szóbeli

Egy szakmai követelménymodulhoz kapcsolódó modulzáró vizsga akkor eredményes, ha a modulhoz előírt feladat végrehajtása legalább 51%-osra értékelhető.

5.3.1. Gyakorlati vizsgatevékenység

A vizsgafeladat megnevezése: Vegyipari üzemeltetési feladatok

A vizsgafeladat ismertetése:

Vegyipari berendezések, karbantartása, működtetése, ürítése és feltöltése, folyadékok és gázok szállítása, hőcserélő berendezések kezelése, anyagválasztó berendezések kezelése, porszerű szilárd anyagok szemcseösszetételének vizsgálata, szitaelemző és aprító készülékek kezelése.

Csomagoló, ampullázó, gyógyszerkiszerező, tablettázó és egyéb célgépek vezérlése.

Üzemi állapotjellemzők mérése, dokumentálása

A vizsgafeladat időtartama: 120 perc

A vizsgafeladat értékelési súlyaránya: 40%

5.3.2. Központi írásbeli vizsgatevékenység

A vizsgafeladat megnevezése: –

A vizsgafeladat ismertetése: –

A vizsgafeladat időtartama: –

A vizsgafeladat értékelési súlyaránya: –

5.3.3. Szóbeli vizsgatevékenység

A) A vizsgafeladat megnevezése: Munka- és környezetvédelmi, munkaszervezési feladatok

A vizsgafeladat ismertetése:

Munkavédelmi-, biztonságtechnikai- és tűzvédelmi feladatok ismertetése. Vegyi anyagok környezetre gyakorolt hatásai, légszennyezők, vizek szennyezői, vízminőségi adatok, talajszennyezések bemutatása.

Munkajogi, gazdasági, munkaszervezési feladatok ismeretése.

A vizsgafeladat időtartama: 45 perc (felkészülési idő 30 perc, válaszadási idő 15 perc)

A vizsgafeladat értékelési súlyaránya a gyakorlati vizsgatevékenységen belül: 50 %

B) A vizsgafeladat megnevezése: Gyógyszerkészítmények gyártása

A vizsgafeladat ismertetése:

Növényi-, állati eredetű és szintetikus gyógyszerhatóanyagok gyártásának bemutatása. Gyógyszer kiszerelési eljárások ismertetése

A vizsgafeladat időtartama: 45 perc (felkészülési idő 30 perc, válaszadási idő 15 perc)

A vizsgafeladat értékelési súlyaránya a gyakorlati vizsgatevékenységen belül: 50 %

A vizsgafeladat értékelési súlyaránya: 60%

5.4. A vizsgatevékenységek szervezésére, azok vizsgaidőpontjaira, a vizsgaidőszakokra, avizsgatevékenységek vizsgatételeire, értékelési útmutatóira és egyéb dokumentumaira, a vizsgánhasználható segédeszközökre vonatkozó részletes szabályok:

A részszakképesítéssel kapcsolatos előírások az állami szakképzési és felnőttképzési szerv <http://www.munka.hu/> című weblapján érhetők el a Szak- és felnőttképzés Vizsgák menüpontjában

5.5. A szakmai vizsga értékelésének a szakmai vizsgaszabályzattól eltérő szempontjai: –

6. ESZKÖZ- ÉS FELSZERELÉSI JEGYZÉK

A	
6.1.	A képzési és vizsgáztatási feladatok teljesítéséhez szükséges eszközök minimumát meghatározó eszköz- és felszerelési jegyzék
6.2.	Fizikai és kémiai vizsgálatok elvégzésére alkalmas eszközökkel felszerelt laboratórium, az alaphálózati kiépítés mellett vákuum vételi lehetőséggel és legalább három, párhuzamosan működtethető vegyifűlkével, ioncserélt víz előállítására alkalmas készülékkel. Szerves preparatív munka végzésére alkalmas laboratórium
6.3.	Szilárd, szemcsés alapanyagok, félkész- és késztermékek aprítására és szemcsevizsgálatára alkalmas laboratóriumi és üzemi készülékek, műszerek
6.4.	Ipari mérőműszerek használatához és egyszerű mérések elvégzéséhez alkalmas mérőberendezések (áramlásmérők, nyomásmérők, hőmérséklet, pH, nedvességtartalom stb. mérésére alkalmas eszközök).
6.5.	Vegyipari műveleti laboratórium (ún. félüzem, vagy kisüzem), vagy vállalati gyakorlóléhsely – legalább 12 tanuló egyidejű foglalkoztatására – a vegyipari műveletek és technológiai alapeszközök működtetésének és vizsgálatának elvégzésére alkalmas modellezett körülmények között való gyakorláshoz, legkisebb ipari léptékű anyagtároló, szállító és hőcserélő berendezésekkel, jellegzetes célgépekkel felszerelve. A laboratórium az alaphálózati kiépítés mellett vákuum vételi lehetőséggel és legalább 4 bar nyomású ipari fűtőgőz ellátó hálózattal rendelkezzen.
6.6.	Vegyipari reaktorok, alapanyag-előkészítő és termékkiszerező berendezések.
6.7.	Gyógyszeripari célberendezések, kiszerező gépsorok

7. EGYEBEK

A 90. sorszámú Gyorséttermi ételadómegnevezésű részszakképesítés szakmai és vizsgakövetelménye

1. AZ ORSZÁGOS KÉPZÉSI JEGYZÉKBEN SZEREPLŐ ADATOK

- 1.1. A részszakképesítés azonosító száma: 31 811 02
- 1.2. Részszakképesítés megnevezése: Gyorséttermi ételadó
- 1.3. Iskolai rendszerű szakképzésben a szakképzési évfolyamok száma: –
- 1.4. Iskolarendszeren kívüli szakképzésben az óraszám: 480-720

2. EGYÉB ADATOK

- 2.1. A képzés megkezdésének feltételei:
 - 2.1.1. Iskolai előképzettség: alapfokú iskolai végzettség vagy iskolai előképzettség hiányában
 - 2.1.2. Bemeneti kompetenciák: a képzés megkezdhető e rendelet 3. számú mellékletében a Vendéglátás-turisztika szakmacsoportra meghatározott kompetenciák birtokában
- 2.2. Szakmai előképzettség: –
- 2.3. Előírt gyakorlat: –
- 2.4. Egészségügyi alkalmassági követelmények: szükségesek

2.5. Pályaalkalmassági követelmények: –

2.6. Elméleti képzési idő aránya: 30 %

2.7. Gyakorlati képzési idő aránya: 70 %

2.8. Szintvizsga: –

2.9. Az iskolai rendszerű képzésben az összefüggő szakmai gyakorlat időtartama: –

3. PÁLYATÜKÖR

3.1. A részsakkképzéssel legjellemzőbben betölthető munkakör(ök), foglalkozás(ok)

	A	B	C
3.1.1.	FEOR száma	FEOR megnevezése	A részsakkképzéssel betölthető munkakör(ök)
3.1.2.	9235	Gyorséttermi eladó	Gyorsétel készítő és eladó
3.1.3.			Hidegbüfé eladó

3.2. A részsakkképzés munkaterületének rövid leírása:

A Gyorséttermi étel-eladó alapvető feladata az ételbárok, gyors-étkezőhelyek, büfék, falatozók vendégeinek ellátása étellel, itallal. Szakszerű értékesítő munkát végez pulton keresztüli kiszolgálással, és ha szükséges felszolgálással. Munkaterülete a termelő és értékesítőhely, ahol helyben fogyasztásra és elvitelre készíti és értékesíti a termékeket.

A részsakkképzéssel rendelkező képes:

- reggeli és uzsonnaételeket, gyorsételeket, hidegkonyhai készítményeket, salátákat készíteni, adagolni, tálalni és díszíteni, helyben fogyasztásra vagy elvitelre
- szakszerűen kezelni gépeket, sütő-főző berendezéseket
- a higiéniai előírásokat, a HACCP szabályokat, a munkavédelmi, tűzrendészeti, és környezetvédelmi szabályokat alkalmazni a termelő és értékesítő munkája alatt
- gyorséttermi- és büfé kiszolgálást végezni
- nyugtát, számlát készíteni, fizettetni
- szükség szerint standolni
- beüzemelni és üzemen kívül helyezni gépeket
- az üzlet nyitásával, és zárásával kapcsolatos teendőket végezni

3.3. Kapcsolódó szakképzések

	A	B	C
3.3.1.	A kapcsolódó szakképzés, részsakkképzés, szakképzés-ráépülés		
3.3.2.	azonosító száma	megnevezése	a kapcsolódás módja
3.3.3.	34 811 05	Vendéglátó eladó	szakképzés

4. SZAKMAI KÖVETELMÉNYEK

	A	B
4.1.	A részsakkképzés szakmai követelménymoduljainak az állam által elismert szakképzések szakmai követelménymoduljairól szóló kormányrendelet szerinti	
4.2.	azonosító száma	megnevezése
4.3.	10044-12	Élelmiszer, fogyasztóvédelem
4.4.	10046-12	Szakmai idegen nyelv
4.5.	10056-12	Gyorsétkeztetés, étel-eladás

5. VIZSGÁZTATÁSI KÖVETELMÉNYEK

5.1. A komplex szakmai vizsgára bocsátás feltételei:

Az iskolarendszeren kívüli szakképzésben az 5.2. pontban előírt valamennyi modulzáró vizsga eredményes letétele.

5.2. A modulzáró vizsga vizsgatevékenysége és az eredményesség feltétele:

	A	B	C
5.2.1.	A részsakképesítés szakmai követelménymoduljainak		
5.2.2.	azonosító száma	megnevezése	a modulzáró vizsga vizsgatevékenysége
5.2.3.	10044-12	Élelmiszer, fogyasztóvédelem	szóbeli
5.2.4.	10046-12	Szakmai idegen nyelv	szóbeli
5.2.5.	10056-12	Gyorsétkeztetés, ételleadás	gyakorlati

Egy szakmai követelménymodulhoz kapcsolódó modulzáró vizsga akkor eredményes, ha a modulhoz előírt feladat végrehajtása legalább 51 %-osra értékelhető.

5.3. A komplex szakmai vizsga vizsgatevékenységei és vizsgafeladatai:

5.3.1. Gyakorlati vizsgatevékenység

A vizsgafeladat megnevezése: Termelő és értékesítő feladatok végrehajtása

A vizsgafeladat ismertetése: Két vendég részére 2-2 félé gyorséttermi, hidegkonyhai, reggeli, uzsonna étel és reggeli, vagy uzsonna ital készítése. Az elkészített ételek adagolása, tálalása. A vizsgázó a vendégeket köszönti, ismerteti a kiszolgálásra vagy felszolgálásra kerülő ételek, italok neveit, jellemzőit. Az italokat a pultban elkészíti. Az étkezés befejezésekor elkészíti a gépi nyugtát, és „fizeteti” a vendéget. Az üzletben található gépeket, sütő-főző berendezéseket üzembe, illetve üzemben kívül helyezi

A vizsgafeladat időtartama: 150 perc

A vizsgafeladat értékelési súlyaránya: 100 %

5.3.2. Központi írásbeli vizsgatevékenység

A vizsgafeladat megnevezése: -

A vizsgafeladat ismertetése: -

A vizsgafeladat időtartama: -

A vizsgafeladat értékelési súlyaránya: -

5.3.3. Szóbeli vizsgatevékenység

A vizsgafeladat megnevezése: -

A vizsgafeladat ismertetése: -

A vizsgafeladat időtartama: -

A vizsgafeladat értékelési súlyaránya: -

5.4. A vizsgatevékenységek szervezésére, azok vizsgaidőpontjaira, a vizsgaidőszakokra, a vizsgatevékenységek vizsgatételeire, értékelési útmutatóira és egyéb dokumentumaira, a vizsgán használható segédeszközökre vonatkozó részletes szabályok:

A részszakképesítéssel kapcsolatos előírások az állami szakképzési és felnőttképzési szerv <http://www.munka.hu/cimú> weblapján érhetők el a Szak- és felnőttképzés Vizsgák menüpontjában

5.5. A szakmai vizsga értékelésének a szakmai vizsgaszabályzattól eltérő szempontjai: -

6. ESZKÖZ- ÉS FELSZERELÉSI JEGYZÉK

A	
6.1.	A képzési és vizsgáztatási feladatok teljesítéséhez szükséges eszközök minimumát meghatározó eszköz- és felszerelési jegyzék
6.2.	Tűzhelyek
6.3.	Sütők
6.4.	Gépek, berendezések
6.5.	Mosogatók
6.6.	Hűtőszekrények, mélyhűtők
6.7.	Konyhai kéziszerszámok, eszközök
6.8.	Konyhai edényzet
6.9.	Étjég-készítő gép
6.10.	Mérleg (digitális, árazó)
6.11.	Számítógép, pénztárgép
6.12.	Hűtővitrin (süteményes, hidegkonyhai)
6.13.	Pult és vendégtér bútorzat
6.14.	Eszpresszó kávégép
6.15.	Kávédaráló
6.16.	Üveg eszközök
6.17.	Fémeszközök
6.18.	A gyorséttermi, és kávéházi felszolgáláshoz szükséges felszerelések
6.19.	Csomagolóanyagok
6.20.	Üzleti bizonylatok

7. EGYEBEK

7.1. Modulzáró vizsga alól felmentés adható a következő esetekben:

6274-11 Vendéglátó tevékenység alapjai modul teljesítése esetén a 10044-12 Élelmiszer, fogyasztóvédelem modul modulzáró vizsgájának teljesítése alól.

6275-11 Szakmai idegen nyelvi kommunikáció. modul teljesítése esetén a 10046-12 Szakmai idegen nyelv modul modulzáró vizsgájának teljesítése alól.

6284-11 Gyorséttermi- és ételleadó munkája modul teljesítése esetén a 10056-12 Gyorsétkeztetés, ételleadás modul modulzáró vizsgájának teljesítése alól.

7.2. A vizsgabizottsági tagot delegáló szakmai szervezet megnevezése, elérhetősége:

Kereskedők és Vendéglátók Országos Érdekképviselői Szövetsége KISOSZ

Cím: 1134 Budapest, Kassák Lajos utca 69-71.

Telefon: +36 1/322-0464, Fax: + 36 1/322-5299

A 91. sorszámú Hegesztő megnevezésű szakképesítés szakmai és vizsgakövetelménye

1. AZ ORSZÁGOS KÉPZÉSI JEGYZÉKBEN SZEREPLŐ ADATOK

1.1. A szakképesítés azonosító száma: 34 521 06

1.2. Szakképesítés megnevezése: Hegesztő

1.3. Iskolai rendszerű szakképzésben a szakképzési évfolyamok száma: 3

1.4. Iskolarendszeren kívüli szakképzésben az óraszám: 960-1440

2. EGYÉB ADATOK

2.1. A képzés megkezdésének feltételei:

2.1.1. Iskolai előképzettség: alapfokú iskolai végzettség

vagy iskolai előképzettség hiányában

2.1.2. Bemeneti kompetenciák: A képzés megkezdhető az e rendelet 3. számú mellékletében a Gépészet szakmacsoportra meghatározott kompetenciák birtokában

2.2. Szakmai előképzettség: –

2.3. Előírt gyakorlat: –

2.4. Egészségügyi alkalmassági követelmények: szükségesek

2.5. Pályaalkalmassági követelmények: -

2.6. Elméleti képzési idő aránya: 30%

2.7. Gyakorlati képzési idő aránya: 70%

2.8. Szintvizsga: nappali rendszerű oktatás vagy a nappali oktatás munkarendje szerint szervezett felnőttoktatás esetén kötelező

2.9. Az iskolai rendszerű képzésben az összefüggő szakmai gyakorlat időtartama:

3 évfolyamos képzés esetén a 9. évfolyamot követően 140 óra, a 10. évfolyamot követően 140 óra;

2 évfolyamos képzés esetén az első szakképzési évfolyamot követően 160 óra

3. PÁLYATÜKÖR

3.1. A szakképesítéssel legjellemzőbben betölthető munkakör(ök), foglalkozás(ok)

	A	B	C
3.1.1.	FEOR száma	FEOR megnevezése	A Szakképesítéssel/részszerkesztéssel/szakképesítés-ráépüléssel betölthető munkakör(ök)
3.1.2.	7325	Hegesztő, lángvágó	Autogénhegesztő
3.1.3.			Autogénvágó
3.1.4.			Elektromosív-hegesztő
3.1.5.			Elektromosív-vágó
3.1.6.			Fedőporos hegesztő
3.1.7.			Forrasztó
3.1.8.			Keményforrasztó
3.1.9.			Lágyforrasztó
3.1.10.			Lánghegesztő
3.1.11.			NC-vezérlésű lángvágógép kezelője
3.1.12.			Optikai vezérlésű lángvágógép kezelője
3.1.13.			Plazmahegesztő, plazmavágó
3.1.14.			Ponthegeztő
3.1.15.			Védőgáz hegesztő

3.2. A szakképesítés munkaterületének rövid leírása:

Fém alkatrészek hegesztését és vágását végzi gázláng, villamos ív, ill. fémolvasztásos vágására vagy egybeolvasztására szolgáló más hőforrások segítségével.

A szakképesítéssel rendelkező képes:

- olvasni a műszaki rajzokat és a kapcsolódó utasításokat, szabályozásokat
- munkaterületet ellenőrizni
- előkészíteni a munkadarabot
- beüzemelni a munkavégzéshez szükséges gépeket
- elvégezni a szükséges vágásokat, darabolásokat
- elvégezni a hegesztést
- önellenőrzést végezni a munka megkezdése előtt, alatt és befejezése után
- betartani és betartatni a munkabiztonsági és környezetvédelmi előírásokat

3.3. Kapcsolódó szakképesítések

	A	B	C
3.3.1.	A kapcsolódó szakképesítés, részsakképesítés, szakképesítés-ráépülés		
3.3.2.	azonosító száma	megnevezése	a kapcsolódás módja
3.3.3.	31 521 01	Bevontelektrodás kézi ívhegesztő	részsakképesítés
3.3.4.	31 521 03	Fogyóelektrodás védőgázás ívhegesztő	részsakképesítés
3.3.5.	31 521 05	Gázhegesztő	részsakképesítés
3.3.6.	31 521 09	Volfrámelektrodás védőgázás ívhegesztő	részsakképesítés

4. SZAKMAI KÖVETELMÉNYEK

	A	B
4.1.	A szakképesítésszakmai követelménymoduljainak az állam által elismert szakképesítések szakmai követelménymoduljairól szóló kormányrendelet szerinti	
4.2.	azonosító száma	megnevezése
4.3.	10162-12	Gépészeti alapozó feladatok
4.4.	10163-12	Gépészeti munkabiztonság és környezetvédelem
4.5.	10180-12	A Hegesztés előkészítő és befejező műveletei
4.6.	11497-12	Foglalkoztatás I.
4.7.	11499-12	Foglalkoztatás II.
4.8.	11500-12	Munkahelyi egészség és biztonság
4.9.	11453-12	Bevontelektrodás kézi ívhegesztő feladatok
4.10.	11455-12	Fogyóelektrodás védőgázás ívhegesztő feladatok
4.11.	11456-12	Gázhegesztő feladatok
4.12.	11457-12	Volfrámelektrodás védőgázás ívhegesztő feladatok

5. VIZSGÁZTATÁSI KÖVETELMÉNYEK

5.1. A komplex szakmai vizsgára bocsátás feltételei:

Az iskolarendszeren kívüli szakképzésben az 5.2. pontban előírt valamennyi modulzáró vizsga eredményes letétele.

Az iskolai rendszerű szakképzésben az évfolyam teljesítését igazoló bizonyítványban foglaltak szerint teljesített tantárgyak – a szakképzési kerettantervben meghatározottak szerint – egyenértékűek az adott követelménymodulhoz tartozó modulzáró vizsga teljesítésével.

5.2.A modulzáró vizsga vizsgatevékenysége és az eredményesség feltétele:

	A	B	C
--	---	---	---

5.2.1.	A szakképesítésszakmai követelménymoduljainak		
5.2.2.	azonosító száma	megnevezése	a modulzáró vizsga vizsgatevékenysége
5.2.3.	10162-12	Gépészeti alapozó feladatok	gyakorlati
5.2.4.	10163-12	Gépészeti munkabiztonság és környezetvédelem	szóbeli
5.2.5.	10180-12	A Hegesztés előkészítő és befejező műveletei	gyakorlati
5.2.6.	11497-12	Foglalkoztatás I.	írásbeli
5.2.7.	11499-12	Foglalkoztatás II.	írásbeli
5.2.8.	11500-12	Munkahelyi egészség és biztonság	írásbeli
5.2.9.	11453-12	Bevontelektródás kézi ívhegesztő feladatok	gyakorlati
5.2.10.	11455-12	Fogyóelektródás védőgázás ívhegesztő feladatok	gyakorlati
5.2.11.	11456-12	Gázhegesztő feladatok	gyakorlati
5.2.12.	11457-12	Volfrámelektródás védőgázás ívhegesztő feladatok	gyakorlati

Egy szakmai követelménymodulhoz kapcsolódó modulzáró vizsga akkor eredményes, ha a modulhoz előírt feladat végrehajtása legalább 51%-osra értékelhető.



5.3. A komplex szakmai vizsga vizsgatevékenységei és vizsgafeladatai:

5.3.1. Gyakorlati vizsgatevékenység

A) A vizsgafeladat megnevezése: Hegesztett kötés készítése bevontelektródás kézi ívhegesztő eljárással

A vizsgafeladat ismertetése:

Végezze el a munkadarabok előkészítését, összeállítását és hegesztését!

1	Sarokvarrat, cső – lemez	s = 3-5 mm D = 50-80 mm	PD	
2	Tompavarrat	s = 3-6 mm	PF	

A vizsga akkor értékelhető, ha

a meghegesztendő varrat minimális hossza tompavarratnál: lemez 300 mm, cső 125 mm, sarokvarratnál 150 mm

a vizsgadarabok anyaga ötvözetlen szerkezeti acél

bevontelektródás ívhegesztéssel mind rutilos, mind bázikus bevonatú elektródát használni kell egy- és többsoros hegesztéseknél.

A vizsgafeladat időtartama: 120 perc

A vizsgafeladat értékelési súlyaránya: 20%

B) A vizsgafeladat megnevezése: Hegesztett kötés készítése gázhegesztő eljárással

A vizsgafeladat ismertetése:

Végezze el a munkadarab előkészítését, összeállítását és hegesztését!

1	Tompavarrat	s = 3-5 mm D = 50-80 mm	H-L045		Balra hegesztés
---	-------------	----------------------------	--------	---	-----------------

A vizsgafeladat időtartama: 120 perc

A vizsgafeladat értékelési súlyaránya: 20%

C) A vizsgafeladat megnevezése: Hegesztett kötés készítése volfrámelektrodás védőgáz (TIG) ívhegesztő eljárással

A vizsgafeladat ismertetése:

Végezze el a munkadarab előkészítését, összeállítását és hegesztését!

1	Tompavarrat	s = 1-5 mm D = 50 mm	H-L045	
---	-------------	-------------------------	--------	---



A vizsgafeladat időtartama: 120 perc

A vizsgafeladat értékelési súlyaránya: 20%

D) A vizsgafeladat megnevezése: Hegesztett kötés készítése Fogyóelektrodás védőgáz ívhegesztő (MIG/MAG) eljárással

A vizsgafeladat ismertetése:

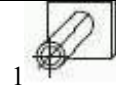
Végezze el a munkadarabok előkészítését, összeállítását és hegesztését!

1	Sarokvarrat, cső – lemez	s = 3-5 mm D = 50-80 mm	PF	
2	Tompavarrat	s = 4-6 mm	PC	

A vizsgafeladat időtartama: 120 perc

A vizsgafeladat értékelési súlyaránya: 20%

5.3.2. Központi írásbeli vizsgatevékenység

A vizsgafeladat megnevezése: –

A vizsgafeladat ismertetése: –

A vizsgafeladat időtartama: –

A vizsgafeladat értékelési súlyaránya: –

5.3.3. Szóbeli vizsgatevékenység

A vizsgafeladat megnevezése: Hegesztett szerkezetek

A vizsgafeladat ismertetése:

Hegesztett termék előállításának ismertetése különböző hegesztési eljárásokkal, különös tekintettel a munkabiztonság és környezetvédelmi ismeretekre.

A vizsgafeladat időtartama: 30 perc (felkészülési idő 15 perc)

A vizsgafeladat értékelési súlyaránya: 20%

5.4. A vizsgatevékenységek szervezésére, azok vizsgaidőpontjaira, a vizsgaidőszakokra, a vizsgatevékenységek vizsgatételeire, értékelési útmutatóira és egyéb dokumentumaira, a vizsgán használható segédeszközökre vonatkozó részletes szabályok:

A szakképesítéssel kapcsolatos előírások az állami szakképzési és felnőttképzési szerv <http://www.munka.hu/> című weblapján érhetők el a Szak- és felnőttképzés Vizsgák menüpontjában

5.5. A szakmai vizsga értékelésének a szakmai vizsgaszabályzattól eltérő szempontjai:

A szakmai záróvizsgán hegesztett vizsgadarabok igény szerint minősítésre is szolgálhatnak az MSZ EN 287-1/MSZ EN ISO 9606 sorozat/ szerint, az arra felhatalmazott vizsgabizottsági tag jelenléte esetén, aki az értékelést az MSZ EN ISO 5817 B, illetve C szinteknek megfelelően végzi el a minősítési szabványban előírt vizsgálatok elvégzése után.

6. ESZKÖZ- ÉS FELSZERELÉSI JEGYZÉK

A	
6.1.	A képzési és vizsgáztatási feladatok teljesítéséhez szükséges eszközök minimumát meghatározó eszköz- és felszerelési jegyzék
6.2.	Gázhegesztő berendezés
6.3.	Lángvágó berendezés
6.4.	Ívhegesztő berendezés (eljárásonként)
6.5.	Hegesztő készülékek (befogószerszámok)
6.6.	Forgatók, pozicionálók
6.7.	Kéziszerszámok (sarokcsiszoló, kalapácsok, drótkefe)
6.8.	Speciális szerszámok és tartozékok
6.9.	Mérőeszközök
6.10.	Technológiai specifikus védőeszközök (védőfalak)
6.11.	Egyéni védőeszközök (HBSZ és gyártó előírás szerint)
6.12.	Környezetvédelmi eszközök (elszívó és szűrő egységek)
6.13.	Hegesztést segítő eszközök (kerámia alátétek, rézgyám, gyökvédő eszközök)

7. EGYEBEK

7.1. Modulzáró vizsga kötelező feladatai:



7.1.1 Hegesztési eljárások



A vizsga akkor értékelhető, ha

- a meghegesztendő varrat minimális hossza tompa varratnál 250 mm, sarokvarratnál 150 mm
- a vizsgadarabok anyaga ötvöztelen szerkezeti acél
- bevontelektródás ívhegesztéssel mind rutilos, mind bázikus bevonatú elektródát használni kell egy-estöbb soros hegesztéseknél
- TIG és MIG/MAG hegesztésnél a 2-es és a 4-es feladat alumíniumhegesztés is

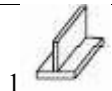
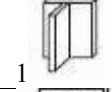
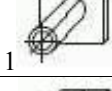

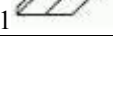

A modulzáró vizsgadarabok elfogadási feltétele, hogy feleljenek meg szemrevételezés vizsgálat után az MSZ EN ISO 5817 szabvány D szintjének.

a.) Bevontelektródás ívhegesztés

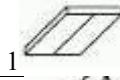

1	Sarokvarrat, T-kötés	s = 3-6 mm	PB	
2	Sarokvarrat, T-kötés	s = 8-12 mm	PF	
3	Sarokvarrat, cső – lemez	s = 3-6 mm D = 50-80 mm	PF	
4	Tompavarrat	s = 3-6 mm	PA	
5	Tompavarrat	s = 3-6 mm	PE	

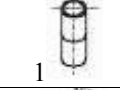
6	Tompavarrat	s = 3-6 mm	PC	
7	Tompavarrat	s = 3-6 mm D = 50-80 mm	PC	
8	Tompavarrat	s = 3-6 mm D = 50-80 mm	PF	

b.) Gázhegesztés



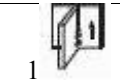

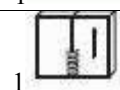
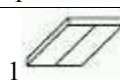
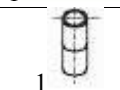
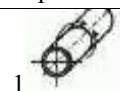

1	Tompavarrat	s = 1-3 mm	PA		Balra hegesztés
2	Tompavarrat	s = 1-3 mm	PE		Balra hegesztés
3	Tompavarrat	s = 1-3 mm D = 50-80 mm	PF		Balra hegesztés
4	Tompavarrat	s = 1-3 mm D = 50-80 mm	PC		Balra hegesztés
5	Tompavarrat	s = 3-5 mm D = 50-80 mm	H-L045		Jobbra hegesztés

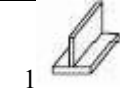
c.) Volfrámelektrodás ívhegesztés TIG

1	Sarokvarrat, T-kötés	s = 1-3 mm	PB	
2	Sarokvarrat, T-kötés	s = 1-3 mm	PF	
3	Sarokvarrat, cső – lemez	s = 1-3 mm D = 50- 80 mm	PD	
4	Tompavarrat	s = 1-4 mm	PA	
5	Tompavarrat	s = 1-4 mm	PF	
6	Tompavarrat	s = 1-4 mm	PE	
7	Tompavarrat	s = 1-5 mm D >50 mm	PC	
8	Tompavarrat	s = 1-5 mm D >50 mm	PF	

d.) Fogyóelektrodás védőgázás ívhegesztő feladatok MIG/MAG

1	Sarokvarrat, T-kötés	s = 4-8 mm	PB	
---	----------------------	------------	----	---

2	Sarokvarrat, T-kötés	s = 4-8 mm	PF	
3	Sarokvarrat, cső- lemez	s = 3-5 mm D = 50-80 mm	PD	 1
4	Tompavarrat	s = 4-8 mm	PA	 1
5	Tompavarrat	s = 4-8 mm	PF	 1
6	Tompavarrat	s = 4-8 mm	PE	 1
7	Tompavarrat	s = 3-6 mm D >100 mm	PC	 1
8	Tompavarrat	s = 3-6 mm D = 50-80 mm	PF	 1

A 92. sorszámú Hengerész megnevezésű részszakképesítés szakmai és vizsgakövetelménye

1. AZ ORSZÁGOS KÉPZÉSI JEGYZÉKBEN SZEREPLŐ ADATOK

- 1.1. A részszakképesítés azonosító száma: 31 521 07
- 1.2. Részszakképesítés megnevezése: Hengerész
- 1.3. Iskolai rendszerű szakképzésben a szakképzési évfolyamok száma: -
- 1.4. Iskolarendszeren kívüli szakképzésben az óraszám: 320-480

2. EGYÉB ADATOK

2.1. A képzés megkezdésének feltételei:

2.1.1. Iskolai előképzettség: alapfokú iskolai végzettség

vagy iskolai előképzettség hiányában

2.1.2. Bemeneti kompetenciák: a képzés megkezdhető e rendelet 3. számú mellékletében a gépészet szakmacsoportra meghatározott kompetenciák birtokában

2.2. Szakmai előképzettség: –

2.3. Előírt gyakorlat: –

2.4. Egészségügyi alkalmassági követelmények: szükségesek

2.5. Pályaalkalmassági követelmények: –

2.6. Elméleti képzési idő aránya: 30%

2.7. Gyakorlati képzési idő aránya: 70% (200 óra összefüggő szakmai gyakorlat is beleértendő)

2.8. Szintvizsga: –

2.9. Az iskolai rendszerű képzésben az összefüggő szakmai gyakorlat időtartama:

3. PÁLYATÜKÖR

3.1. A részsakképesítéssel legjellemzőbben betölthető munkakör(ök), foglalkozás(ok)

	A	B	C
3.1.1.	FEOR száma	FEOR megnevezése	A részsakképesítéssel betölthető munkakör(ök)
3.1.2.	7326	Kovács	Öntőgép kezelő
3.1.3.			Hengerlő kovács
3.1.4.			Színesfémkohászati berendezés kezelője

3.2. A részsakképesítés munkaterületének rövid leírása:

Gépi berendezésekkel hideg vagy meleg állapotban az acélt, vagy más nem vas fém anyagokat képlékeny alakítással különböző szelvényű rudakká, lemezekké, csövekké nyújt.

A részsakképesítéssel rendelkező képes:

- a munka-, tűz-, környezetvédelmi előírásokat betartani és betartatni
- havaria esetén értesíteni a megfelelő szerveket és az érvényes utasítások/rendelkezések szerint eljárni
- Jelezni a tüzet, részt venni az oltásban és mentésben, elsősegélyt nyújtani
- a munka-, tűz- és környezetvédelemmel kapcsolatos események kivizsgálásában, dokumentálásában résztvenni
- a veszélyes anyagok kezelésére vonatkozó előírásokat betartani és betartatni
- hengerléshez a megfelelő alapértékeket (alakító részek, szerszám sebesség, szabályozási üzemmódok, vízmennyiségek és egyéb paraméterek) beállítani
- elvégezni a felületek revétlenítését
- a termék azonosítását elvégezni
- az automatika hibája esetén kézi üzemmódban vezérelni a berendezéseket
- a gyártóberendezések üzemképességét, előírás szerinti működésüket ellenőrizni
- a technológiai mérőeszközök, és kézi mérőműszerek megfelelőségét ellenőrizni
- a munkabiztonsági berendezések működőképességét ellenőrizni
- gyártásközi ellenőrzést végezni, a termék geometriai-, alaki-, és felületi megfelelőségét ellenőrizni

3.3. Kapcsolódó szakképesítések

	A	B	C
3.3.1.	A kapcsolódó szakképesítés, részsakképesítés, szakképesítés-ráépülés		
3.3.2.	azonosító száma	megnevezése	a kapcsolódás módja
3.3.3.	32 521 06	Vas-, és acélfeldolgozó	szakképesítés

4. SZAKMAI KÖVETELMÉNYEK

	A	B
4.1.	A részsakképesítés szakmai követelménymoduljainak az állam által elismert szakképesítések szakmai követelménymoduljairól szóló kormányrendelet szerinti	
4.2.	azonosító száma	megnevezése
4.3.	10163-12	Gépészeti munkabiztonság és környezetvédelem
4.4.	11438-12	Hengerész feladatok

5. VIZSGÁZTATÁSI KÖVETELMÉNYEK

5.1. A komplex szakmai vizsgára bocsátás feltételei:

Az iskolarendszeren kívüli szakképzésben az 5.2. pontban előírt valamennyi modulzáró vizsga eredményes letétele.

5.2.A modulzáró vizsga vizsgatevékenysége és az eredményesség feltétele:

	A	B	C
5.2.1.	A részsakképesítés szakmai követelménymoduljainak		
5.2.2.	azonosító száma	megnevezése	a modulzáró vizsga vizsgatevékenysége
5.2.3.	10163-12	Gépészeti munkabiztonság és környezetvédelem	szóbeli
5.2.4.	11438-12	Hengerész feladatok	gyakorlati, szóbeli

Egy szakmai követelménymodulhoz kapcsolódó modulzáró vizsga akkor eredményes, ha a modulhoz előírt feladat végrehajtása legalább 51%-osra értékelhető.

5.3. A komplex szakmai vizsga vizsgatevékenységei és vizsgafeladatai:

5.3.1. Gyakorlati vizsgatevékenység

A vizsgafeladat megnevezése: 200 óra összefüggő szakmai gyakorlat igazolt eltöltése

A vizsgafeladat ismertetése: –

A vizsgafeladat időtartama: –

A vizsgafeladat értékelési súlyaránya: 50 %

5.3.2. Központi írásbeli vizsgatevékenység

A vizsgafeladat megnevezése: –

A vizsgafeladat ismertetése: –

A vizsgafeladat időtartama: –

A vizsgafeladat értékelési súlyaránya: –

5.3.3. Szóbeli vizsgatevékenység

A vizsgafeladat megnevezése: Hengerész feladatok

A vizsgafeladat ismertetése: Az összefüggő szakmai gyakorlat megfigyelésének elemzése mellett, a szóbeli vizsga kérdései a 4. Szakmai követelmények fejezetben megadott modulokhoz tartozó témaköröket tartalmazzák

A vizsgafeladat időtartama: 30perc (felkészülési idő 20 perc)

A vizsgafeladat értékelési súlyaránya: 50 %

5.4. A vizsgatevékenységek szervezésére, azok vizsgaidőpontjaira, a vizsgaidőszakokra, a vizsgatevékenységek vizsgatételeire, értékelési útmutatóira és egyéb dokumentumaira, a vizsgán használható segédeszközökre vonatkozó részletes szabályok:

A részsakképesítéssel kapcsolatos előírások az állami szakképzési és felnőttképzési szerv <http://www.munka.hu/> című weblapján érhetők el a Szak- és felnőttképzés Vizsgák menüpontjában

5.5. A szakmai vizsga értékelésének a szakmai vizsgaszabályzattól eltérő szempontjai:

A hengerek folyamatos üzeme, nagy termelési értéke, és előre ki nem számítható üzemmenete miatt gyakorlati vizsgafeladatnak az igazolt összefüggő szakmai gyakorlat tekintendő. A szakmai gyakorlaton elért érdemjegy lesz a gyakorlati vizsgafeladat érdemjegye.

6. ESZKÖZ- ÉS FELSZERELÉSI JEGYZÉK

	A
6.1.	A képzési és vizsgáztatási feladatok teljesítéséhez szükséges eszközök minimumát meghatározó eszköz- és felszerelési jegyzék
6.2.	Munkavédelmi eszközök
6.3.	Kézi szerszámok
6.4.	Mérőeszközök
6.5.	Anyagmozgató gépek
6.6.	Hevítő berendezések
6.7.	Görgősorok
6.8.	Hengerállványok
6.9.	Alakító szerszámok
6.10.	Végvágó olló
6.11.	Revétlenítő rendszer
6.12.	Daruk és egyéb szállító berendezések
6.13.	Egyéb segédberendezések

7. EGYEBEK

A komplex vizsgára bocsátás feltételei akkor is teljesülnek, ha a vizsgára bocsátandó korábban eredményes vizsgát tett a 31 521 27 0000 00 00 azonosító számú Vas- és acélfeldolgozó szakképesítés alábbi moduljaiból:
0141-06 Általános melegüzemi munka-, baleset-, tűz- környezetvédelmi és minőségbiztosítási feladatok
0151-06 Hengerész feladatok

A 93. sorszámú Homlokzatépítő és -szerelő megnevezésű szakképesítés szakmai és vizsgakövetelménye

1. AZ ORSZÁGOS KÉPZÉSI JEGYZÉKBEN SZEREPLŐ ADATOK

- 1.1. A szakképesítés azonosító száma: 32 582 03
- 1.2. Szakképesítés megnevezése: Homlokzatépítő és -szerelő
- 1.3. Iskolai rendszerű szakképzésben a szakképzési évfolyamok száma: –
- 1.4. Iskolarendszeren kívüli szakképzésben az óraszám: 960-1440

2. EGYÉB ADATOK

- 2.1. A képzés megkezdésének feltételei:
 - 2.1.1. Iskolai előképzettség: alapfokú iskolai végzettség
vagy iskolai előképzettség hiányában
 - 2.1.2. Bemeneti kompetenciák: a képzés megkezdhető e rendelet 3. számú mellékletében az Építészet szakmacsoportra meghatározott kompetenciák birtokában
- 2.2. Szakmai előképzettség: –
- 2.3. Előírt gyakorlat: –

2.4. Egészségügyi alkalmassági követelmények: szükségesek

2.5. Pályaalkalmassági követelmények: –

2.6. Elméleti képzési idő aránya: 30%

2.7. Gyakorlati képzési idő aránya: 70 %

2.8. Szintvizsga: –

2.9. Az iskolai rendszerű képzésben az összefüggő szakmai gyakorlat időtartama: –

3. PÁLYATÜKÖR

3.1. A szakképesítéssel legjellemzőbben betölthető munkakörök, foglalkozások

	A	B	C
3.1.1.	FEOR száma	FEOR megnevezése	A szakképesítéssel betölthető munkakörök
3.1.2.	7639	Egyéb építési szakipari foglalkozások.	Homlokzatépítő és szerelő Nyílászáró és árnyékolás technikai szerelő

3.2. A szakképesítés munkaterületének rövid leírása:

A homlokzatépítő és szerelő feladata az épülethomlokzatok és más üvegezett vázszerkezetének szerelése, beüvegezése, nyílászárók és árnyékolók elhelyezése, szigetelések tömítések elhelyezése, a szükséges beüzemelések elvégzése

A szakképesítéssel rendelkező képes:

- a munkafolyamatot előkészíteni, ellenőrző felmérést végezni
- a beépítésre kerülő anyagokat fogadni, tárolni, helyszínen mozgatni
- a vázszerkezet szerelési munkálatait elvégezni
- kapcsolódó és építőelemeket beszerezni
- szükséges tömítéseket, szerelvényeket elhelyezni
- munkafolyamatot lezárni
- a keletkező hulladékokat kezelni

3.3. Kapcsolódó szakképesítések

	A	B	C
3.3.1.	A kapcsolódó szakképesítés, részszzakképesítés, szakképesítés-ráépülés		
3.3.2.	azonosító száma	megnevezése	a kapcsolódás módja
3.3.3.	31 582 03	Nyílászáró és árnyékolástechnikai szerelő	<i>részszzakképesítés</i>

4. SZAKMAI KÖVETELMÉNYEK

	A	B
4.1.	A szakképesítés szakmai követelménymoduljainak az állam által elismert szakképesítések szakmai követelménymoduljairól szóló kormányrendelet szerinti	
4.2.	azonosító száma	megnevezése
4.3.	10101-12	Építőipari közös tevékenység
4.4.	11331-12	Homlokzatépítés és szerelés
4.5.	11332-12	Nyílászáró és árnyékolástechnikai szerelés
4.6.	11497-12	Foglalkoztatás I.
4.7.	11499-12	Foglalkoztatás II.
4.8.	11500-12	Munkahelyi egészség és biztonság

5. VIZSGÁZTATÁSI KÖVETELMÉNYEK

5.1. A komplex szakmai vizsgára bocsátás feltételei:

Az iskolarendszeren kívüli szakképzésben az 5. 2. pontban előírt valamennyi modulzáró vizsga eredményes letétele.

5.2. A modulzáró vizsga vizsgatevékenysége és az eredményesség feltétele:

	A	B	C
5.2.1.	A szakképesítés szakmai követelménymoduljainak		
5.2.2.	azonosító száma	megnevezése	a modulzáró vizsga vizsgatevékenységei
5.2.3.	10101-12	Építőipari közös tevékenység	írásbeli
5.2.4.	11331-12	Homlokzatépítés és szerelés	szóbeli , gyakorlati
5.2.5.	11332-12	Nyílászáró és árnyékolástechnikai szerelés	szóbeli , gyakorlati
5.2.6.	11497-12	Foglalkoztatás I.	írásbeli
5.2.7.	11499-12	Foglalkoztatás II.	írásbeli
5.2.8.	11500-12	Munkahelyi egészség és biztonság	írásbeli

Egy szakmai követelménymodulhoz kapcsolódó modulzáró vizsga akkor eredményes, ha a modulhoz előírt feladat végrehajtása legalább 51%-osra értékelhető.

5.3. A komplex szakmai vizsga vizsgatevékenységei és vizsgafeladatai:

5.3.1. Gyakorlati vizsgatevékenység

A) A vizsgafeladat megnevezése: Homlokzati szerkezet építése, nyílászáró beépítése, beüvegezése

A vizsgafeladat ismertetése: Meglévő falszakaszon homlokzati rendszer elhelyezése, nyílászáró szerkezet beépítése, beüvegezése a technológiai sorrendnek és a műszaki előírásoknak megfelelően.

A vizsgafeladat időtartama: 240 perc

A vizsgafeladat aránya: 40 %

I. B) A vizsgafeladat megnevezése: Földszinti portál építése üvegezéssel, árnyékolással

A vizsgafeladat ismertetése: Kialakított falnyílásba nyílászáró tok és nyílászárny elhelyezése, beüvegezése, külső árnyékoló felszerelése

A vizsgafeladat időtartama: 180 perc

A vizsgafeladat aránya: 30%

5.3.2. Központi írásbeli vizsgatevékenység

A vizsgafeladat megnevezése: –

A vizsgafeladat ismertetése: –

A vizsgafeladat időtartama: –

A vizsgafeladat értékelési súlyaránya: –

5.3.3. Szóbeli vizsgatevékenység

A vizsgafeladat megnevezése: Homlokzat építő munkafolyamatainak megszervezése

A vizsgafeladat ismertetése: A szóbeli központilag összeállított vizsgakérdései a 4. szakmai követelmények fejezetben megadott modulokhoz tartozó témaköröket tartalmazza.

A vizsgafeladat időtartama: 15 perc (felkészülési 10 perc)
A vizsgafeladat aránya: 30 %

5.4. A vizsgatevékenységek szervezésére, azok vizsgaidőpontjaira, a vizsgaidőszakokra, a vizsgatevékenységek vizsgatételeire, értékelési útmutatóira és egyéb dokumentumaira, a vizsgán használható segédeszközökre vonatkozó részletes szabályok:

A gyakorlati vizsgát 2 – 3 fős csoportmunkában kell végezni

A szakképesítéssel kapcsolatos előírások az állami szakképzési és felnőttképzési szerv <http://www.munka.hu/> című weblapján érhetők el a Szak- és felnőttképzés Vizsgák menüpontjában

5.5. A szakmai vizsga értékelésének a szakmai vizsgaszabályzattól eltérő szempontjai: –

6. ESZKÖZ- ÉS FELSZERELÉSI JEGYZÉK

A	
6.1.	A képzési és vizsgáztatási feladatok teljesítéséhez szükséges eszközök minimumát meghatározó eszköz- és felszerelési jegyzék
6.2.	Műszaki dokumentáció
6.3.	Mérő műszerek, mérő eszközök
6.4.	Anyagmozgató gépek eszközök
6.5.	Egyéni és csoportos védőeszközök
6.6.	Elektromos kisgépek
6.7.	Takarító és tisztító eszközök
6.8.	Állvány és létra
6.9.	Segédeszközök, sablonok
6.10.	Kézi szerszámok

7. EGYEBEK

A 10101-12 Építőipari közös tevékenység modul, modulzáró vizsgájának teljesítése alól felmentést kaphat az a vizsgázó, aki az alább felsorol modulok közül valamelyiket korábban már eredményesen teljesítette:

0459–06 Építőipari közös feladatok I.
6253–11 Építőipari általános ismeretek

A 94. sorszámú Hűtéstechnikai berendezés üzemeltető megnevezésű szakképesítés szakmai és vizsgakövetelménye

1. AZ ORSZÁGOS KÉPZÉSI JEGYZÉKBEN SZEREPLŐ ADATOK

- 1.1. A szakképesítés azonosító száma: 32 522 01
- 1.2. A szakképesítés megnevezése: Hűtéstechnikai berendezés üzemeltető
- 1.3. Iskolai rendszerű szakképzésben a szakképzési évfolyamok száma: -
- 1.4. Iskolarendszeren kívüli szakképzésben az óraszám: 160-240

2. EGYÉB ADATOK

2.1. A képzés megkezdésének feltételei:

2.1.1. Iskolai előképzettség: alapfokú iskolai végzettség

vagy iskolai előképzettség hiányában

2.1.2. Bemeneti kompetenciák: a képzés megkezdhető e rendelet 3. számú mellékletében a Gépészet szakmacsoportra meghatározott kompetenciák birtokában

2.2. Szakmai előképzettség: -

2.3. Előírt gyakorlat: -

2.4. Egészségügyi alkalmassági követelmények: szükségesek

2.5. Pályaalkalmassági követelmények: -

2.6. Elméleti képzési idő aránya: 30%

2.7. Gyakorlati képzési idő aránya: 70%

2.8. Szintvizsga: -

2.9. Az iskolai rendszerű képzésben az összefüggő szakmai gyakorlat időtartama: -

3. PÁLYATÜKÖR

3.1. A szakképesítéssel legjellemzőbben betölthető munkakör(ök), foglalkozás(ok)

	A	B	C
3.1.1.	FEOR száma	FEOR megnevezése	A szakképesítéssel betölthető munkakör(ök)
3.1.2.	8321	Energetikai gép kezelője	Hűtéstechikai berendezés üzemeltető

3.2. A szakképesítés munkaterületének rövid leírása:

Ipari hűtőberendezéseket és hűtőrendszert üzemelteti, működtetéshez szükséges ellenőrzéseket, karbantartásokat végez. Biztosítja a működés és üzemi folyamatok feltételeit, előírások szerinti vizsgálatokat.

A szakképesítéssel rendelkező képes:

- Beállítani, beállíttatni a technológiai utasításban előírt paramétereket, kezelni a számítógépes programokat
- A technológiai előírás szerint biztosítani a megfelelő teljesítményt a hűtőrendszernek
- Vészhelyzetben intézkedni a felügyelete alá tartozó termelő rendszer vagy gépek biztonságos leállításáról
- Dokumentálni és ellenőrizni a berendezések biztonságos működését
- Kiválasztani a gyártáshoz szükséges gépeket, berendezéseket, eszközöket

3.3. Kapcsolódó szakképesítések

	A	B	C
3.3.1.	A kapcsolódó szakképesítés, részsakképesítés, szakképesítés-ráépülés		
3.3.2.	azonosító száma	megnevezése	a kapcsolódás módja
3.3.3.	-	-	-

4. SZAKMAI KÖVETELMÉNYEK

	A	B
4.1.	A szakképesítés szakmai követelménymoduljainak az állam által elismert szakképesítések szakmai követelménymoduljairól szóló kormányrendelet szerinti	
4.2.	azonosító száma	megnevezése
4.3.	10214-12	Épületgépészeti munka-, tűz- és környezetvédelmi feladatok

4.4.	11411-12	Hűtéstechnikai hálózat üzemeltetése
4.5.	11412-12	Hűtéstechnikai központkezelés

5. VIZSGÁZTATÁSI KÖVETELMÉNYEK

5.1. A komplex szakmai vizsgára bocsátás feltételei:

Az iskolarendszeren kívüli szakképzésben az 5.2. pontban előírt valamennyi modulzáró vizsga eredményes letétele.

5.2.A modulzáró vizsga vizsgatevékenysége és az eredményesség feltétele:

	A	B	C
5.2.1.	A szakképesítés szakmai követelménymoduljainak		
5.2.2.	azonosító száma	megnevezése	a modulzáró vizsga vizsgatevékenysége
5.2.3.	10214-12	Épületgépészeti munka-, tűz- és környezetvédelmi feladatok	gyakorlati
5.2.4.	11411-12	Hűtéstechnikai hálózat üzemeltetése	írásbeli
5.2.5.	11412-12	Hűtéstechnikai központkezelés	írásbeli

Egy szakmai követelménymodulhoz kapcsolódó modulzáró vizsga akkor eredményes, ha a modulhoz előírt feladat végrehajtása legalább 51%-osra értékelhető.

5.3. A komplex szakmai vizsga vizsgatevékenységei és vizsgafeladatai:

5.3.1. Gyakorlati vizsgatevékenység

A vizsgafeladat megnevezése: Hűtéstechnikai hálózat üzemeltetése. Hűtéstechnikai központkezelői feladatok

A vizsgafeladat ismertetése:

- Reteszfeltételek ellenőrzése
- Hűtőberendezés rendszerre történő rákapcsolása
- A hűtőtér hőmérsékletének ellenőrzése
- A hűtőrendszer beindítása
- A hűtőrendszer biztonságos és gazdaságos működésének felügyelete
- A biztonsági és üzemi szerelvények működésének, állapotának felügyelete
- A helyi technológiai rendszerek működtetése
- Segédberendezések üzemeltetése
- Kiegészítő berendezések tisztítása, dokumentálása
- A gépház területének és a védőfelszerelések ellenőrzése
- A hűtési rendszer beindításra történő előkészítése a gépkönyveknek, utasításoknak megfelelően
- Üzem mód kiválasztása, a kompresszor indítása
- A kondenzátor teljesítményének beállítása, a víz szintjének, és a ventilátoroknak az ellenőrzése
- A hűtőközeg-szivattyú működtetése/ellenőrzése
- A kondenzátornyomás, az elpárolgási hőmérséklet, a szennyeződések és tömítetlenség ellenőrzése
- A másodlagos rendszer feltöltése, a telítettség, és a légtelenítés ellenőrzése
- A vákuumszivattyú csatlakoztatása, a szelepek állásának ellenőrzése
- A dugattyús vagy turbókompresszor teljesítményének beállítása
- A hűtő- és közvetítőközegek, olajok kezelése, tárolása
- Felügyeleti rendszer hibajelzésének értékelése és beavatkozás végrehajtása

A vizsgafeladat időtartama: 75 perc

A vizsgafeladat aránya: 70 %

5.3.2. Központi írásbeli vizsgatevékenység

A vizsgafeladat megnevezése: –

A vizsgafeladat ismertetése: –

A vizsgafeladat időtartama: –
A vizsgafeladat értékelési súlyaránya: –

5.3.3. Szóbeli vizsgatevékenység

A vizsgafeladat megnevezése: Hűtéstechikai kezelői feladatok

A vizsgafeladat ismertetése:

- A foglalkozási ártalmak és hatásuk elleni védekezés
- A környezetkárosító hatások elleni aktív és passzív védelem
- Veszélyes- és tűzveszélyes anyagok tárolása és szállítása, vegyi folyamatok biztonsága
- Áramlástan, áramlástan mérés, hőtan, villamossági tudnivalók
- Hűtőberendezések szerkezeti részei, felépítésük és feladatuk
- Hűtőgép teljesítménye és azt befolyásoló tényezők ismertetése
- Hűtőberendezés vezérlése, automatika elemei és működési feltételei
- Hűtőgépek segédberendezései, felépítésük, működésük
- Hűtőberendezések és hálózatának karbantartása
- Hűtőgépek alkalmazása és körülményei
- Hűtőgépek és hálózatok üzemzavarai, vészhelyzet felismerése, az intézkedés tudnivalói

A vizsgafeladat időtartama: 45 perc (felkészülési idő 30 perc, válaszadási idő 15 perc)

A vizsgafeladat aránya: 30%

5.4. A vizsgatevékenységek szervezésére, azok vizsgaidőpontjaira, a vizsgaidőszakokra, a vizsgatevékenységek vizsgatételeire, értékelési útmutatóira és egyéb dokumentumaira, a vizsgán használható segédeszközökre vonatkozó részletes szabályok:

A szakképesítéssel kapcsolatos előírások az állami szakképzési és felnőttképzési szerv <http://www.munka.hu/> című weblapján érhetők el a Szak- és felnőttképzés Vizsgák menüpontjában

5.5. A szakmai vizsga értékelésének a szakmai vizsgaszabályzattól eltérő szempontjai: –

6. ESZKÖZ- ÉS FELSZERELÉSI JEGYZÉK

	A
6.1.	A képzési és vizsgáztatási feladatok teljesítéséhez szükséges eszközök minimumát meghatározó eszköz- és felszerelési jegyzék
6.2.	Számítógép
6.3.	Speciális szoftverek
6.4.	Kommunikációs eszközök
6.5.	Kompresszor
6.6.	Kondenzátor
6.7.	Folyadékgyűjtő-tartály
6.8.	Leválasztó berendezések
6.9.	Szivattyúk, ventilátorok
6.10.	Hőcserélők
6.11.	Szerelvények
6.12.	Csővezetékek
6.13.	Mérőeszközök
6.14.	Szivárgásvizsgáló
6.15.	Mérőműszerek
6.16.	Kézi szerszámok
6.17.	Munkavédelmi felszerelések
6.18.	Tűzvédelmi eszközök
6.19.	Tiltó, tájékoztató táblák

7. EGYEBEK

A 95. sorszámú Hűtő- és légtechnikai rendszerszerelő megnevezésű szakképesítés szakmai és vizsgakövetelménye

1. AZ ORSZÁGOS KÉPZÉSI JEGYZÉKBEN SZEREPLŐ ADATOK

- 1.1. A szakképesítésazonosító száma: 34 582 05
- 1.2. Szakképesítés megnevezése: Hűtő- és légtechnikai rendszerszerelő
- 1.3. Iskolai rendszerű szakképzésben a szakképzési évfolyamok száma: 3
- 1.4. Iskolarendszeren kívüli szakképzésben az óraszám: 960-1440

2. EGYÉB ADATOK

2.1. A képzés megkezdésének feltételei:

2.1.1. Iskolai előképzettség: alapfokú iskolai végzettség

vagy iskolai előképzettség hiányában

2.1.2. Bemeneti kompetenciák: a képzés megkezdhető az e rendelet 3. számú mellékletében a Gépészet szakmacsoportra meghatározott kompetenciák birtokában

2.2. Szakmai előképzettség: –

2.3. Előírt gyakorlat: –

2.4. Egészségügyi alkalmassági követelmények: szükségesek

2.5. Pályaalkalmassági követelmények: -

2.6. Elméleti képzési idő aránya: 30%

2.7. Gyakorlati képzési idő aránya: 70%

2.8. Szintvizsga: nappali rendszerű oktatás vagy a nappali oktatás munkarendje szerint szervezett felnőttoktatás esetén kötelező

2.9. Az iskolai rendszerű képzésben az összefüggő szakmai gyakorlat időtartama:

3 évfolyamos képzés esetén a 9. évfolyamot követően 140 óra, a 10. évfolyamot követően 140 óra; 2 évfolyamos képzés esetén az első szakképzési évfolyamot követően 160 óra

3. PÁLYATÜKÖR

3.1. A szakképesítéssel legjellemzőbben betölthető munkakör(ök), foglalkozás(ok)

	A	B	C
3.1.1.	FEOR száma	FEOR megnevezése	A szakképesítéssel betölthető munkakör(ök)
3.1.2.	7521	Vezeték-és csőhálózat- szerelő (víz, gáz, fűtés)	Csőszerelő
3.1.3.			Csővezeték-szerelő
3.1.4.			Vezeték- és csőhálózat-szerelő
3.1.5.			Karbantartó, csőszerelő
3.1.6.	7522	Szellőző-, hűtő- és klimatizálóberendezés-szerelő	Légcsatorna-szerelő

3.1.7.		Légtechnikai hálózat szerelő
3.1.8.		Légtechnikai rendszerszerelő

3.2. A szakképesítés munkaterületének rövid leírása:

Hűtő- és légtechnikai csőhálózatokat, vezetékeket szerel, javít és tart karban

A szakképesítéssel rendelkező képes:

- csővezeték kiépíteni
- ellenőrizni a csökötések tömörségét
- hő- és korrózióvédő szigetelést készíteni
- telepíteni, szerelni a hűtés, lég- és klimatechnikában a rendszereket, szerelemeket
- alkalmazni a készülékek szerelési beépítési előírásait

3.3. Kapcsolódó szakképesítések

	A	B	C
3.3.1.	A kapcsolódó szakképesítés, részsakképesítés, szakképesítés-ráépülés		
3.3.2.	azonosító száma	megnevezése	a kapcsolódás módja
3.3.3.	31 582 01	Csőhálózatszerelő	részsakképesítés
3.3.4.	35 582 03	Hűtő-, klíma- és hőszivattyú berendezés-szerelő	szakképesítés-ráépülés

4. SZAKMAI KÖVETELMÉNYEK

	A	B
4.1.	A szakképesítésszakmai követelménymoduljainak az állam által elismert szakképesítések szakmai követelménymoduljairól szóló kormányrendelet szerinti	
4.2.	azonosító száma	megnevezése
4.3.	10209-12	Épületgépészeti csővezeték-szerelés
4.4.	10211-12	Épületgépészeti rendszerismeret
4.5.	10212-12	Hűtőtechnikai rendszerszerelő feladatok
4.6.	10213-12	Légtechnikai rendszerszerelő feladatok
4.7.	10214-12	Épületgépészeti munkabiztonsági és környezetvédelmi feladatok
4.8.	11497-12	Foglalkoztatás I.
4.9.	11499-12	Foglalkoztatás II.
4.10.	11500-12	Munkahelyi egészség és biztonság

5. VIZSGÁZTATÁSI KÖVETELMÉNYEK

5.1. A komplex szakmai vizsgára bocsátás feltételei:

Az iskolarendszeren kívüli szakképzésben az 5.2. pontban előírt valamennyi modulzáró vizsga eredményes letétele.

Az iskolai rendszerű szakképzésben az évfolyam teljesítését igazoló bizonyítványban foglaltak szerint teljesített tantárgyak – a szakképzési kerettantervben meghatározottak szerint – egyenértékűek az adott követelménymodulhoz tartozó modulzáró vizsga teljesítésével.

5.2. A modulzáró vizsga vizsgatevékenysége és az eredményesség feltétele:

	A	B	C
5.2.1.	A szakképesítésszakmai követelménymoduljainak		
5.2.2.	azonosító száma	megnevezése	a modulzáró vizsga vizsgatevékenysége
5.2.3.	10209-12	Épületgépészeti csővezeték-szerelés	gyakorlati, szóbeli
5.2.4.	10211-12	Épületgépészeti rendszerismeret	írásbeli
5.2.5.	10212-12	Hűtőtechnikai rendszerszerelő feladatok	gyakorlati, írásbeli
5.2.6.	10213-12	Légtechnikai rendszerszerelő	gyakorlati, írásbeli

		feladatok	
5.2.7.	10214-12	Épületgépészeti munkabiztonsági és környezetvédelemi feladatok	gyakorlati
5.2.8.	11497-12	Foglalkoztatás I	írásbeli
5.2.9.	11499-12	Foglalkoztatás II.	írásbeli
5.2.10.	11500-12	Munkahelyi egészség és biztonság	írásbeli

Egy szakmai követelménymodulhoz kapcsolódó modulzáró vizsga akkor eredményes, ha a modulhoz előírt feladat végrehajtása legalább 51%-osra értékelhető.

5.3. A komplex szakmai vizsga vizsgatevékenységei és vizsgafadatai:

5.3.1. Gyakorlati vizsgatevékenység

A) A vizsgafeladat megnevezése: Épületgépészeti csővezeték-szerelési feladat

A vizsgafeladat ismertetése:

A dokumentáció alapján:

Előkészíti a szerelési feladatot
 Kiválasztja a megfelelő cső- és anyag minőséget
 Darabolja, megmunkálja az alapanyagokat
 Összeállítja a szerelési feladatot képező csővezeték
 Tartószerkezet készit, alkalmaz, rögzit
 Hegesztett-, forrasztott-, préskötést és egyéb különféle kötésmódokat készit
 Ellenörzi a csökötések tömörségét
 Hő- és korrózióvédő szigetelést készit
 Szakáganként vízellátás-csatornázásban, gázellátásban, központi fűtés, hűtés, lég- és klimatechnikában a rendszereket, rendszeremekeket, és a készülékek szerelési beépítési előírásait alkalmazza és értelmezi azokat.

A vizsgafeladat időtartama: 120 perc

A vizsgafeladat értékelési súlyaránya: 20%

B) A vizsgafeladat megnevezése: Légtechnikai- hűtőtechnikai rendszerszerelő feladat

A vizsgafeladat ismertetése:

A dokumentáció alapján:

Elkészíti a helyszínen vagy műhelyben az egyedi légcsatorna elemeket, idomokat, elágazásokat, tartókat, rögzítőket, támaszokat
 Szereli a légtechnikai és klímaberendezés csővezetékkeit, rendszeremekeit
 Javítja a beüzemelés vagy a működés közben bekövetkezett légtechnikai-mechanikai hibákat
 Szereli és rögzíti a hűtőköri csőhálózatot
 Felszereli/telepíti a hűtőtechnikai berendezéseket, rendszeremekeket
 Elvégzi a csőhálózatok nyomáspróbáit

A vizsgafeladat időtartama: 240 perc

A vizsgafeladat értékelési súlyaránya: 50%

5.3.2. Központi írásbeli vizsgatevékenység

A vizsgafeladat megnevezése: –

A vizsgafeladat ismertetése: –

A vizsgafeladat időtartama: –

A vizsgafeladat értékelési súlyaránya: –

5.3.3. Szóbeli vizsgatevékenység

A vizsgafeladat megnevezése: Hűtő- és légtechnikai rendszerszerelő szóbeli feladatok

A vizsgafeladat ismertetése:

A szóbeli központilag összeállított vizsga kérdései tartalmazzák:

Általános épületgépészeti rendszerismereteit

Légcsatornák, légtechnikai- és klímaberendezések felépítésének, elemeinek karbantartásának ismereteit

Hűtőberendezések elemeinek szerelési, kialakítási ismereteit

A vizsgafeladat időtartama: 45 perc (felkészülési idő 35 perc, válaszadási idő 10 perc)

A vizsgafeladat értékelési súlyaránya: 30%

5.4. A vizsgatevékenységek szervezésére, azok vizsgaidőpontjaira, a vizsgaidőszakokra, a vizsgatevékenységek vizsgatételeire, értékelési útmutatóira és egyéb dokumentumaira, a vizsgán használható segédeszközökre vonatkozó részletes szabályok:

A szakképesítéssel kapcsolatos előírások az állami szakképzési és felnőttképzési szerv <http://www.munka.hu/> című weblapján érhetők el a Szak- és felnőttképzés Vizsgák menüpontjában

5.5. A szakmai vizsga értékelésének a szakmai vizsgaszabályzattól eltérő szempontjai: –

6. ESZKÖZ- ÉS FELSZERELÉSI JEGYZÉK

A	
6.1.	A képzési és vizsgáztatási feladatok teljesítéséhez szükséges eszközök minimumát meghatározó eszköz- és felszerelési jegyzék
6.2.	Kéziszerszámok
6.3.	Gépi szerszámok (speciális présgépek), véső- és fűrőgépek
6.4.	Darabolószerszámok (kézi, gépi)
6.5.	Mérő- és jelölőeszközök
6.6.	Csőtisztító berendezések
6.7.	Hajlítószerszámok
6.8.	Védőeszközök és felszerelések
6.9.	Hegesztőfelszerelések
6.10.	Létrák, állványok
6.11.	Szállítóeszközök
6.12.	Nyomáspróba-berendezések
6.13.	Számítógépek
6.14.	Gépipari mérések eszközei
6.15.	Fémmegmunkáló kéziszerszámok
6.16.	Fémmegmunkáló kisgépek
6.17.	Képlékenyalakítás kéziszerszámjai, eszközei
6.18.	Lágy- és keményforrasztás eszközei, berendezései
6.19.	Anyagmozgatás gépei, eszközei
6.20.	Szerelési kéziszerszámok, kisgépek
6.21.	Hűtőberendezések, hűtőköri elemek
6.22.	Nyomáspróba készlet, nitrogénpalack nyomáscsökkentővel
6.23.	Vákuum szivattyú és lefejtő berendezés
6.24.	Speciális hűtős kéziszerszámok

7. EGYEBEK

A 96. sorszámú Hűtő-, klíma- és hőszivattyú berendezés-szerelő megnevezésű szakképesítés-ráépülés szakmai és vizsgakövetelménye

1. AZ ORSZÁGOS KÉPZÉSI JEGYZÉKBEN SZEREPLŐ ADATOK

- 1.1. A szakképesítés-ráépülés azonosító száma: 35 582 03
- 1.2. A szakképesítés-ráépülés megnevezése: Hűtő-, klíma- és hőszivattyú berendezés-szerelő
- 1.3. Iskolai rendszerű szakképzésben a szakképzési évfolyamok száma: 1
- 1.4. Iskolarendszeren kívüli szakképzésben az óraszám: 480-720

2. EGYÉB ADATOK

- 2.1. A képzés megkezdésének feltételei:
 - 2.1.1. Iskolai előképzettség: - _
 - 2.1.2. Bemeneti kompetenciák: -
- 2.2. Szakmai előképzettség: 34 582 05 Hűtő- és légtechnikai rendszerszerelő
- 2.3. Előírt gyakorlat: –
- 2.4. Egészségügyi alkalmassági követelmények: szükségesek
- 2.5. Pályaalkalmassági követelmények: –
- 2.6. Elméleti képzési idő aránya: 30%
- 2.7. Gyakorlati képzési idő aránya: 70%
- 2.8. Szintvizsga: -
- 2.9. Az iskolai rendszerű képzésben az összefüggő szakmai gyakorlat időtartama: -

3. PÁLYATÜKÖR

- 3.1. A szakképesítés-ráépüléssel legjellemzőbben betölthető munkakör(ök), foglalkozás(ok)

	A	B	C
3.1.1.	FEOR száma	FEOR megnevezése	A szakképesítés-ráépüléssel betölthető munkakör(ök)
3.1.2.	7522	Szellőző-, hűtő- és klimatizálóberendezés-szerelő	Hűtő- és klímaberendezés-szerelő, karbantartó
3.1.3.			Hűtő- és klímaberendezés-szerelő
3.1.4.			Ipariklíma-szerelő
3.1.5.			Légkondicionáló berendezés-szerelő
3.1.6.			Légkondicionálóberendezés-szerelő
3.1.7.			Szellőző berendezés szerelő
3.1.8.			Szellőző- és klimatizálóberendezés-szerelő
3.1.9.			Légcsatorna-szerelő
3.1.10.			Légtechnikai hálózat szerelő
3.1.11.			Légtechnikai rendszerszerelő

- 3.2. A szakképesítés-ráépülés munkaterületének rövid leírása: Hűtő-, klíma- és hőszivattyú berendezéseket, rendszereket létesít, szerel, beüzemel, javít, és tart karban.

A szakképesítés-ráépüléssel rendelkező képes:

- szerelni, javítani, karbantartani, beüzemelni és beszabályozni a hűtő- és hőszivattyú rendszereket és berendezéseket

- szerelni, javítani, karbantartani a légtechnikai berendezéseket, klímaberendezéseket és azok rendszerelemeit
- dokumentálni a beüzemelés során mért adatokat
- a tevékenységgel kapcsolatos adminisztrációs munkát elvégezni
- hűtés, lég- és klimatechnikában a készülékek szerelési beépítési, üzembe helyezési előírásait alkalmazni

3.3. Kapcsolódó szakképesítések

	A	B	C
3.3.1.	A kapcsolódó szakképesítés, részsakképesítés, szakképesítés-ráépülés		
3.3.2.	azonosító száma	megnevezése	a kapcsolódás módja
3.3.3.	34 582 05	Hűtő- és légtechnikai rendszerszerelő	szakképesítés

4. SZAKMAI KÖVETELMÉNYEK

	A	B
4.1.	A szakképesítés-ráépülés szakmai követelménymoduljainak az állam által elismert szakképesítések szakmai követelménymoduljairól szóló kormányrendelet szerinti	
4.2.	azonosító száma	megnevezése
4.3.	10206-12	Épületgépészeti elektromos szerelések és irányítástechnika
4.4.	11413-12	Hűtő- és hőszivattyúberendezés-szerelő
4.5.	11414-12	Légtechnikai berendezés-szerelő

5. VIZSGÁZTATÁSI KÖVETELMÉNYEK

5.1. A komplex szakmai vizsgára bocsátás feltételei:

Az iskolarendszeren kívüli szakképzésben az 5.2. pontban előírt valamennyi modulzáró vizsga eredményes letétele.

Az iskolai rendszerű szakképzésben az évfolyam teljesítését igazoló bizonyítványban foglaltak szerint teljesített tantárgyak – a szakképzési kerettantervben meghatározottak szerint – egyenértékűek az adott követelménymodulhoz tartozó modulzáró vizsga teljesítésével.

5.2. A modulzáró vizsga vizsgatevékenysége és az eredményesség feltétele:

	A	B	C
5.2.1.	A szakképesítés-ráépülés szakmai követelménymoduljainak		
5.2.2.	azonosító száma	megnevezése	a modulzáró vizsga vizsgatevékenysége
5.2.3.	10206-12	Épületgépészeti elektromos szerelések és irányítástechnika	szóbeli
5.2.4.	11413-12	Hűtő- és hőszivattyúberendezés-szerelő feladatok	írásbeli, szóbeli
5.2.5.	11414-12	Légtechnikai berendezés-szerelő feladatok	írásbeli, szóbeli

Egy szakmai követelménymodulhoz kapcsolódó modulzáró vizsga akkor eredményes, ha a modulhoz előírt feladat végrehajtása legalább 51%-osra értékelhető.

5.3. A komplex szakmai vizsga vizsgatevékenységei és vizsgafeladatai:

5.3.1. Gyakorlati vizsgatevékenység

A vizsgafeladat megnevezése: Komplex hűtő- és hőszivattyú berendezés, légtechnikai berendezés szerelése

A vizsgafeladat ismertetése: A dokumentáció alapján:

Szereli, javítja, karbantartja, beüzemeli és szabályozza a hűtő- és hőszivattyú berendezéseken az elektromos és kalorikus rendszereket

Zártrendszerű szerelés- és javítástechnológiát alkalmaz

Hűtőközeg szivárgásvizsgálatot végez a hűtőrendszereken

Szereli, javítja, karbantartja, beüzemeli és beüzemeltet a központi légkezelő és klímaberendezések rendszerelemeit

Dokumentálja a próbaüzem során mért adatokat, szerviztevékenységgel kapcsolatos adminisztrációs munkát végez

A munkavégzés során szóban indokolja az elvégzett munkafolyamatokat, válaszoljon a vizsgamunkával kapcsolatos kérdésekre!

A vizsgafeladat időtartama: 360 perc

A vizsgafeladat értékelési súlyaránya: 70%

5.3.2. Központi írásbeli vizsgatevékenység

A vizsgafeladat megnevezése: Hűtő-, klíma- és hőszivattyú berendezés-szerelői feladatok

A vizsgafeladat ismertetése:

Légcsatornák, légtechnikai- és klímaberendezések felépítésének, elemeinek karbantartásának, üzembe helyezésének ismeretei

Hűtő és hőszivattyú berendezések elemeinek szerelési, javítási üzembe helyezési ismeretei

Hűtőközegek ismereteit és alkalmazási szabályai

A vizsgafeladat időtartama: 120 perc

A vizsgafeladat értékelési súlyaránya: 20%

5.3.3. Szóbeli vizsgatevékenység

A vizsgafeladat megnevezése: Épületgépészeti elektromos szerelések és irányítástechnika

A vizsgafeladat ismertetése: A szóbeli központilag összeállított vizsga kérdései a következő témaköröket tartalmazza:

Villamos hálózatok alapjai, elektronikus áramkörök alapjai, villamos gépek alapjai, villamos berendezések biztonságtechnikája, villamos mérések, irányítástechnikai alapok, vezérlés- és szabályozástechnikai alapok.

A vizsgafeladat időtartama: 30 perc (felkészülési idő 15 perc, válaszadási idő 15 perc)

A vizsgafeladat értékelési súlyaránya: 10%

5.4. A vizsgatevékenységek szervezésére, azok vizsgaidőpontjaira, a vizsgaidőszakokra, a vizsgatevékenységek vizsgatételeire, értékelési útmutatóira és egyéb dokumentumaira, a vizsgán használható segédeszközökre vonatkozó részletes szabályok:

A szakképesítés-ráépüléssel kapcsolatos előírások az állami szakképzési és felnőttképzési szerv <http://www.munka.hu/> című weblapján érhetők el a Szak- és felnőttképzés Vizsgák menüpontjában

5.5. A szakmai vizsga értékelésének a szakmai vizsgaszabályzattól eltérő szempontjai: –

6. ESZKÖZ- ÉS FELSZERELÉSI JEGYZÉK

	A
6.1.	A képzési és vizsgáztatási feladatok teljesítéséhez szükséges eszközök minimumát meghatározó eszköz- és felszerelési jegyzék
6.2.	Mérő- és jelölőeszközök
6.3.	Hajlítószerszámok
6.4.	Védőeszközök és felszerelések
6.5.	Nyomáspróba-berendezések
6.6.	Számítógépek
6.7.	Légtechnikai jellemzők mérőműszerei
6.8.	Fémmegmunkáló kéziszerszámok
6.9.	Fémmegmunkáló kisgépek
6.10.	Képlékenyalakítás kéziszerszámjai, eszközei
6.11.	Lágy- és keményforrasztás eszközei, berendezései
6.12.	Anyagmozgatás gépei, eszközei

6.13.	Szerelési kéziszerszámok, kisgépek
6.14.	Hűtőberendezések, hűtőköri elemek
6.15.	Szervízszelep készlet
6.16.	Nyomáspróba készlet, nitrogénpalack nyomáscsökkentővel
6.17.	Vákuum szivattyú és lefejtő berendezés
6.18.	Szivárgást kereső műszerek
6.19.	Hűtőközeg mérlegek
6.20.	Hűtőközeg palackok, hűtőközeg töltettel
6.21.	Univerzális villamos mérőműszer, lakatfogó
6.22.	Elektronikus szervíz műszer
6.23.	Speciális hűtős kéziszerszámok

7. EGYEBEK

Beszámítható egyéb szakmai előképzettségek:

- 54 582 01 Épületgépésztechnikus,
- 31 5236 01 Ipari- és kereskedelmihűtőgép-szerelő,
- 31 5236 03 Szellőző- és klímaberendezés-szerelő,
- 31 582 21 0010 31 01 Hűtő- és légtechnikai rendszerszerelő,
- 31 522 03 Légtechnikai rendszerszerelő,
- 33 522 02 0000 00 00 Hűtő- és klímaberendezés-szerelő, karbantartó, vagy
- 54 582 01 0000 00 00 Épületgépész technikus, vagy
- 54 582 06 Épületgépészeti technikus szakképesítés megléte vagy felsőfokú műszaki végzettség

Magyar Épületgépészek Szövetsége
 1116 Budapest, Fehérvári út 130.
 Telefon: 1/205-3665 Fax: 1/205-3664
megsz@megsz.hu

Magyar Épületgépészeti Koordinációs Szövetsége
 1119 Budapest, Petzvál József u. 31-33. B/115
 tel/fax: +36 (1) 212 2150
 e-mail: info@epgepkoord.hu

A 97. sorszámú Idegenvezető megnevezésű szakképesítés szakmai és vizsgakövetelménye

1. AZ ORSZÁGOS KÉPZÉSI JEGYZÉKBEN SZEREPLŐ ADATOK

- 1.1. A szakképesítés azonosító száma: 54 812 01
- 1.2. Szakképesítés megnevezése: Idegenvezető
- 1.3. Iskolai rendszerű szakképzésben a szakképzési évfolyamok száma: 2
- 1.4. Iskolarendszeren kívüli szakképzésben az óraszám: 960-1440

2. EGYÉB ADATOK

2.1. A képzés megkezdésének feltételei:

2.1.1. Iskolai előképzettség: érettségi végzettség

2.1.2. Bemeneti kompetenciák: –

2.2. Szakmai előképzettség: –

2.3. Előírt gyakorlat: –

2.4. Egészségügyi alkalmassági követelmények: szükségesek

2.5. Pályaalkalmassági követelmények: –

2.6. Elméleti képzési idő aránya: 40 %

2.7. Gyakorlati képzési idő aránya: 60 %

2.8. Szintvizsga: –

2.9. Az iskolai rendszerű képzésben az összefüggő szakmai gyakorlat időtartama: 5 évfolyamos képzés esetén a 9. évfolyamot követően 70 óra, a 10. évfolyamot követően 105 óra, a 11. évfolyamot követően 140 óra; 2 évfolyamos képzés esetén az első szakképzési évfolyamot követően 160 óra

3. PÁLYATÜKÖR

3.1. A szakképesítéssel legjellemzőbben betölthető munkakör(ök), foglalkozás(ok)

	A	B	C
3.1.1.	FEOR száma	FEOR megnevezése	A szakképesítéssel betölthető munkakör(ök)
3.1.2.	5233	Idegenvezető	Autóbuszos idegenvezető
3.1.3.			Barlangi idegenvezető
3.1.4.			Helyi idegenvezető
3.1.5.			Múzeumi idegenvezető
3.1.6.			Telepített idegenvezető
3.1.7.			Túravezető (idegenvezető)
3.1.8.			Városnéző idegenvezető

3.2. A szakképesítés munkaterületének rövid leírása:

Az idegenvezető az országba érkező külföldi turistákat valamint a belföldi túrákon (országjárás, kirándulás, városnézés, szakmai programok) résztvevő magyar vendégeket megismerteti az ország turisztikai, kulturális, történelmi, művészeti értékeivel, nevezetességeivel magyar illetve idegen nyelven.

Gondoskodik a vendégek részére megrendelt szolgáltatások biztosításáról valamint magyar csoportok külföldre utazása során csoportkísérői teendőket lát el és tolmácsol. Az utazás során felmerülő problémákat megoldja.

Elvégzi a munkához kapcsolódó adminisztrációt.

A szakképesítéssel rendelkező képes:

- felkészülni a városnézések, turisztikai programok kivitelezésére
- szakszerűen lebonyolítani csoportok, egyéni vendégek utazását, tartózkodását
- telepített idegenvezetői feladatokat ellátni
- fakultatív programokat szervezni, lebonyolítani
- múzeumlátogatást lebonyolítani, tárlatot vezetni
- tolmácsolási feladatokat elvégezni
- közreműködni rendezvények lebonyolításában
- vendégkísérői munkát végezni
- megbízója valamint az utasok érdekét képviselni
- a különböző utas típusokat kezelni
- konfliktushelyzeteket sikeresen megoldani
- tájékoztatást adni az utazást érintő aktuális jogszabályokról
- rendkívüli helyzetekben intézkedni

- közreműködni az adminisztrációs és ügyviteli munkában
- az informatikai, irodatechnikai és kommunikációs eszközöket kezelni
- magyar és idegen nyelven szóban és írásban kommunikálni
- betartani az idegvezetői munka etikett és protokoll szabályait

3.3. Kapcsolódó szakképesítések

	A	B	C
3.3.1.	A kapcsolódó szakképesítés, részsakképesítés, szakképesítés-ráépülés		
3.3.2.	azonosító száma	megnevezése	a kapcsolódás módja
3.3.3.	-	-	-

4. SZAKMAI KÖVETELMÉNYEK

	A	B
4.1.	A szakképesítés szakmai követelménymoduljainak az állam által elismert szakképesítések szakmai követelménymoduljairól szóló kormányrendelet szerinti	
4.2.	azonosító száma	megnevezése
4.3.	10058-12	Idegnevezetés
4.4.	10059-12	Idegnevezetés módszertana
4.5.	10060-12	Idegnevezetői adminisztráció
4.6.	10061-12	Turisztikai erőforrások bemutatása
4.7.	10062-12	Turisztikai kommunikáció
4.8.	10063-12	Ügyviteli folyamatok alkalmazása
4.9.	11503-12	Turisztikai latin
4.10.	11498-12	Foglalkoztatás I. (érettségire épülő képzések esetén)
4.11.	11499-12	Foglalkoztatás II.
4.12.	11500-12	Munkahelyi egészség és biztonság

5. VIZSGÁZTATÁSI KÖVETELMÉNYEK

5.1 A komplex szakmai vizsgára bocsátás feltételei:

Az iskolarendszeren kívüli szakképzésben az 5.2. pontban előírt valamennyi modulzáró vizsga eredményes letétele.

Az iskolai rendszerű szakképzésben az évfolyam teljesítését igazoló bizonyítványban foglaltak szerint teljesített tantárgyak – a szakképzési kerettantervben meghatározottak szerint – egyenértékűek az adott követelménymodulhoz tartozó modulzáró vizsga teljesítésével.

B2 komplex nyelvvizsga vagy idegenforgalmi-vendéglátóipari szaknyelvi B2 komplex vizsga

5.2 A modulzáró vizsga vizsgatevékenysége és az eredményesség feltétele:

	A	B	C
5.2.1.	A szakképesítés szakmai követelménymoduljainak		
5.2.2.	azonosító száma	megnevezése	a modulzáró vizsga vizsgatevékenysége
5.2.3.	10058-12	Idegnevezetés	gyakorlati
5.2.4.	10059-12	Idegnevezetés módszertana	gyakorlati
5.2.5.	10060-12	Idegnevezetői adminisztráció	írásbeli
5.2.6.	10061-12	Turisztikai erőforrások bemutatása	szóbeli
5.2.7.	10062-12	Turisztikai kommunikáció	gyakorlati
5.2.8.	10063-12	Ügyviteli folyamatok alkalmazása	írásbeli
5.2.9.	11503-12	Turisztikai latin	írásbeli
5.2.10.	11498-12	Foglalkoztatás I. (érettségire épülő képzések esetén)	írásbeli
5.2.11.	11499-12	Foglalkoztatás II.	írásbeli

5.2.12.	11500-12	Munkahelyi egészség és biztonság	írásbeli
---------	----------	----------------------------------	----------

Egy szakmai követelménymodulhoz kapcsolódó modulzáró vizsga akkor eredményes, ha a modulhoz előírt feladat végrehajtása legalább 51 %-osra értékelhető.

5.3. A komplex szakmai vizsga vizsgatevékenységei és vizsgafeladatai:

5.3.1. Gyakorlati vizsgatevékenység

A vizsgafeladat megnevezése: Idegenvezetés valós szituációban, és helyzetgyakorlat

A vizsgafeladat ismertetése: Az adott város vagy régió idegenforgalmi értékeinek idegen és magyar nyelven történő helyszíni bemutatása gyalogos körséta és/vagy autóbuzsós bejárás keretében. Majd a leggyakrabban előforduló idegenvezetői szituációkból előre megadott szempontok alapján összeállított helyzetgyakorlatok megoldása

A vizsgafeladat időtartama: 30 perc

A vizsgafeladat értékelési súlyaránya: 50 %

5.3.2. Központi írásbeli vizsgatevékenység

A vizsgafeladat megnevezése: Egy lebonyolított csomagtúrához kapcsolódó idegenvezetői adminisztrálás elvégzése számítógépen előre megadott szempontok alapján.

A vizsgafeladat ismertetése: Egy kiutazó vagy beutazó csoport 3-5 napos programját tartalmazó forgatókönyv alapján idegenvezetői beszámoló készítése. Az utazás közben történt rendkívüli eseményről jegyzőkönyv felvétele.

A csoport anyagainak leadásakor elszámolás készítése

A vizsgafeladat időtartama: 180 perc

A vizsgafeladat értékelési súlyaránya: 20 %

5.3.3. Szóbeli vizsgatevékenység

A vizsgafeladat megnevezése: A turisztikai erőforrások bemutatása

A vizsgafeladat ismertetése: A szóbeli vizsgatevékenység központilag összeállított kérdései az alábbi témaköröket foglalja magába:

A turizmus rendszere, működése, szereplői, fajtái

A magyar és a nemzetközi gasztronómia sajátosságai

Művészettörténeti értékek

Turisztikai régiók Magyarországon, Európában és Európán kívül

A szállodák típusai, működési sajátosságai

A vizsgafeladat időtartama: 30 perc (felkészülési idő 15 perc, válaszadási idő 15 perc)

A vizsgafeladat értékelési súlyaránya: 30 %

5.4. A vizsgatevékenységek szervezésére, azok vizsgaidőpontjaira, a vizsgaidőszakokra, a vizsgatevékenységek vizsgatételeire, értékelési útmutatóira és egyéb dokumentumaira, a vizsgán használható segédeszközökre vonatkozó részletes szabályok:

A szakképesítéssel kapcsolatos előírások az állami szakképzési és felnőttképzési szerv <http://www.munka.hu/> című weblapján érhetők el a Szak- és felnőttképzés Vizsgák menüpontjában

A gyakorlati vizsgatevékenység útvonalát és a helyzetgyakorlatok tartalmát a szakmai vizsgát szervező intézmény dolgozza ki.

5.5. A szakmai vizsga értékelésének a szakmai vizsgaszabályzattól eltérő szempontjai:

A gyakorlati vizsga, vagyis a gyalogos és/vagy az autóbuzsós városnézés valamint a helyzetgyakorlat feladatelem értékelése külön-külön 1-5-ig terjedő érdemjeggyel történik, ahol a feladatelemek aránya 60%-40%.

A magyar nyelven történő ismertetés legfeljebb csak 40 % lehet.

Ha bármelyik feladatelem érdemjegye (1) elégtelen, a gyakorlati vizsga érdemjegye is (1) elégtelennek tekintendő ennél a vizsgatevékenységnél.

6. ESZKÖZ- ÉS FELSZERELÉSI JEGYZÉK

A	
6.1.	A képzési és vizsgáztatási feladatok teljesítéséhez szükséges eszközök minimumát meghatározó eszköz- és felszerelési jegyzék
6.2.	Tanterem
6.3.	Szaktanterem
6.4.	Számítógép internet kapcsolattal
6.5.	Fax
6.6.	Mobiltelefon
6.7.	Íróeszközök
6.8.	Könyvtár
6.9.	Autóbusz
6.10.	Mikrobusz
6.11.	Személygépkocsi
6.12.	Mikrofon erősítő (mikroport)
6.13.	Elsősegélycsomag

7. EGYEBEK

A 98. sorszámú Idegennyelvű ügyfélkapcsolati szakügyintéző megnevezésű szakképesítés-ráépülés szakmai és vizsgakövetelménye

1. AZ ORSZÁGOS KÉPZÉSI JEGYZÉKBEN SZEREPLŐ ADATOK

- 1.1. A szakképesítés-ráépülés azonosító száma: 55 347 01
- 1.2. Szakképesítés-ráépülés megnevezése: Idegennyelvű ügyfélkapcsolati szakügyintéző
- 1.3. Iskolai rendszerű szakképzésben a szakképzési évfolyamok száma: –
- 1.4. Iskolarendszeren kívüli szakképzésben az óraszám: 800-1200

2. EGYÉB ADATOK

- 2.1. A képzés megkezdésének feltételei:
 - 2.1.1. Iskolai előképzettség: –
 - 2.1.2. Bemeneti kompetenciák: egy élő idegen nyelvből középfokú nyelvtudás (KER B2 szintű nyelvvizsgát igazoló bizonyítvány)
- 2.2. Szakmai előképzettség: 54 346 01 Irodai asszisztens szakképesítés
- 2.3. Előírt gyakorlat: –
- 2.4. Egészségügyi alkalmassági követelmények: –
- 2.5. Pályaalkalmassági követelmények: –
- 2.6. Elméleti képzési idő aránya: 30%

2.7. Gyakorlati képzési idő aránya: 70%

2.8. Szintvizsga: –

2.9. Az iskolai rendszerű képzésben az összefüggő szakmai gyakorlat időtartama: –

3. PÁLYATÜKÖR

3.1. A szakképesítés-ráépüléssel legjellemzőbben betölthető munkakör(ök), foglalkozás(ok)

	A	B	C
3.1.1.	FEOR száma	FEOR megnevezése	A szakképesítés-ráépüléssel betölthető munkakör(ök)
3.1.2.	4224	Ügyfél- (vevő)tájékoztató	Ügyfél-tájékoztató
3.1.3.			Vevőszolgálati ügyintéző
3.1.4.	4225	Ügyfélszolgálati központ tájékoztatója	Call-Center operátor (ügyfél-tájékoztató)
3.1.5.			Telefonos ügyfél-szolgálati képviselő
3.1.6.			Telefonos ügyintéző
3.1.7.	5123	Telefonos (multimédiás) értékesítési ügynök	Internetes értékesítő
3.1.8.			Telefonmarketinges
3.1.9.			Telemarketing értékesítő
3.1.10.			Telesales operátor
3.1.11.	3632	Marketing- és pr-ügyintéző	Marketing- és reklámügyintéző
3.1.12.			Reklám ügyintéző

3.2. A szakképesítés-ráépülés munkaterületének rövid leírása:

Az Idegennyelvű ügyfélkapcsolati szakügyintéző feladata, hogy magyar és idegen nyelvet is használva személyesen, írásban, telefonon vagy elektronikus kommunikációs csatornákon fogadja az ügyfelek megkereséseit. Kezelje a felmerült problémákat (reklamációkat), felvilágosítást, tájékoztatást nyújtson az ügyfelek részére, válaszoljon a szervezet termékeivel, szolgáltatásaival vagy eljárásaival kapcsolatos kérdésekre. Telefonon vagy elektronikus kommunikációs eszközök segítségével keresse meg a meglévő és a lehetséges ügyfeleket, hogy árukat és szolgáltatásokat ismertessen, reklámozzon, továbbá aktívan vegyen részt a vállalat, intézmény reklám –, marketing és PR-tevékenységében

A szakképesítés-ráépüléssel rendelkező képes:

- fogadni az ügyfeleket személyesen, telefonon vagy on-line és tanácsot adni, segítséget nyújtani termék, szolgáltatás kiválasztásában
- az ügyfél igényeinek megfelelően segítséget nyújtani, problémát kezelni, intézi a szervizmegrendeléseket, reklamációs ügyeket adatok, információk számítógépes vagy egyéb rendszerben történő megkeresése vagy rögzítése révén
- feljegyzéseket készíteni az ügyfélkövetéshez, frissíteni a marketing-adatbázisokat, hogy azok tükrözzék az egyes ügyfelek státuszának változásait
- az ügyfelek és ügyek nyilvántartását szolgáló iratokat, dokumentumokat szakszerűen kezelni, tárolni
- bejelentkezni a Call Center rendszerbe, tájékozódni a rendszerben, áttekinteni a rendszerüzeneteket
- a Call Centerben végzett munka befejezésekor rendszeradminisztrációt és statisztikát készíteni
- promóciót, azaz értékesítés-előkészítést végezni
- közreműködni marketing-kutatások lebonyolításában
- részt venni kiadványok, reklámanyagok készítésében
- részt venni kiállítások, vásárok és egyéb rendezvények szervezésében

3.3. Kapcsolódó szakképesítések

	A	B	C
3.3.1.	A kapcsolódó szakképesítés, részzakképesítés, szakképesítés-ráépülés		

3.3.2.	azonosító száma	megnevezése	a kapcsolódás módja
3.3.3.	54 346 01	Irodai asszisztens	szakképesítés

4. SZAKMAI KÖVETELMÉNYEK

	A	B
4.1.	A szakképesítés-ráépülésszakmai követelménymoduljainak az állam által elismert szakképesítések szakmai követelménymoduljairól szóló kormányrendelet szerinti	
4.2.	azonosító száma	megnevezése
4.3.	11384-12	Idegen nyelvű ügyfélkapcsolat
4.4.	11385-12	Magyar- és idegen nyelvű panaszkezelés
4.5.	11386-12	Call/Contact Center rendszer használata idegen nyelven
4.6.	11387-12	Reklám-, marketingtevékenység magyar és idegen nyelven

5. VIZSGÁZTATÁSI KÖVETELMÉNYEK

5.1. A komplex szakmai vizsgára bocsátás feltételei:

Az iskolarendszeren kívüli szakképzésben az 5.2. pontban előírt valamennyi modulzáró vizsga eredményes letétele.

5.2.A modulzáró vizsga vizsgatevékenysége és az eredményesség feltétele:

	A	B	C
5.2.1.	A szakképesítés-ráépülésszakmai követelménymoduljainak		
5.2.2.	azonosító száma	megnevezése	a modulzáró vizsga vizsgatevékenysége
5.2.3.	11384-12	Idegen nyelvű ügyfélkapcsolat	gyakorlati
5.2.4.	11385-12	Magyar- és idegen nyelvű panaszkezelés	gyakorlati
5.2.5.	11386-12	Call/Contact Center rendszer használata idegen nyelven	gyakorlati
5.2.6.	11387-12	Reklám-, marketingtevékenység magyar és idegen nyelven	szóbeli, írásbeli

Egy szakmai követelménymodulhoz kapcsolódó modulzáró vizsga akkor eredményes, ha a modulhoz előírt feladat végrehajtása legalább 51%-osra értékelhető.

5.3. A komplex szakmai vizsga vizsgatevékenységei és vizsgafeladatai:

5.3.1. Gyakorlati vizsgatevékenység

A vizsgafeladat megnevezése: Idegen-nyelvi ügyfélszolgálat, marketing-reklám

A vizsgafeladat ismertetése: A megadott paraméterek alapján helyzetgyakorlat keretében ügyfél fogadása, kiszolgálása, az ügyfélszolgálat adminisztrációjának elkészítése idegen nyelven, és törzsügyfél felé, promóciós céllal kimenő hívás kezdeményezése, lebonyolítása, az ügyféllel történt kapcsolatfelvétel adminisztrációja idegen nyelven

A vizsgafeladat időtartama: 90 perc

A vizsgafeladat értékelési súlyaránya: 100 %

5.3.2. Központi írásbeli vizsgatevékenység

A vizsgafeladat megnevezése: –

A vizsgafeladat ismertetése: –

A vizsgafeladat időtartama: –

A vizsgafeladat értékelési súlyaránya: –

5.3.3. Szóbeli vizsgatevékenység

A vizsgafeladat megnevezése: –

A vizsgafeladat ismertetése: –

A vizsgafeladat időtartama: –

A vizsgafeladat értékelési súlyaránya: –

5.4. A vizsgatevékenységek szervezésére, azok vizsgaidőpontjaira, a vizsgaidőszakokra, a vizsgatevékenységek vizsgatételeire, értékelési útmutatóira és egyéb dokumentumaira, a vizsgán használható segédeszközökre vonatkozó részletes szabályok:

A szakképesítés-ráépüléssel kapcsolatos előírások az állami szakképzési és felnőttképzési szerv <http://www.munka.hu/> című weblapján érhetők el a Szak- és felnőttképzés Vizsgák menüpontjában

5.5. A szakmai vizsga értékelésének a szakmai vizsgaszabályzattól eltérő szempontjai: –

6. ESZKÖZ- ÉS FELSZERELÉSI JEGYZÉK

	A
6.1.	A képzési és vizsgáztatási feladatok teljesítéséhez szükséges eszközök minimumát meghatározó eszköz- és felszerelési jegyzék
6.2.	Call/Contact Center rendszer
6.3.	Számítógép
6.4.	Szkenner
6.5.	Nyomtató
6.6.	Fénymásoló
6.7.	Telefon
6.8.	Fax
6.9.	Internet hozzáférés
6.10.	Szoftverek
6.11.	Irodaszerek
6.12.	Nyomtatványok
6.13.	Iratmegsemmisítő
6.14.	Hangrögzítő
6.15.	Szakkönyvek
6.16.	CD-jogtár

7. EGYEBEK

A 99. sorszámú IFRS mérlegképes könyvelő megnevezésű szakképesítés-ráépülés szakmai és vizsgakövetelménye

1. AZ ORSZÁGOS KÉPZÉSI JEGYZÉKBEN SZEREPLŐ ADATOK

- 1.1. A szakképesítés-ráépülés azonosító száma: 55 344 05
- 1.2. Szakképesítés-ráépülés megnevezése: IFRS mérlegképes könyvelő
- 1.3. Iskolai rendszerű szakképzésben a szakképzési évfolyamok száma: -
- 1.4. Iskolarendszeren kívüli szakképzésben az óraszám: 240-360

2. EGYÉB ADATOK

- 2.1. A képzés megkezdésének feltételei:
- 2.1.1. Iskolai előképzettség: –
- 2.1.2. Bemeneti kompetenciák: –
- 2.2. Szakmai előképzettség:
55 344 07 Vállalkozási mérlegképes könyvelő (Továbbiak a 7. fejezetben.)
- 2.3. Előírt gyakorlat: –
- 2.4. Egészségügyi alkalmassági követelmények: –
- 2.5. Pályaalkalmassági követelmények: –
- 2.6. Elméleti képzési idő aránya: 50 %
- 2.7. Gyakorlati képzési idő aránya: 50 %
- 2.8. Szintvizsga: –

3. PÁLYATÜKÖR

- 3.1. A szakképesítés-ráépüléssellegjellemzőbben betölthető munkakör(ök), foglalkozás(ok)

	A	B	C
3.1.1.	FEOR száma	FEOR megnevezése	A szakképesítés-ráépüléssel betölthető munkakör(ök)
3.1.2.	3614	Számviteli ügyintéző	Számviteli ügyintéző
3.1.3.			Analitikus könyvelő
3.1.4.			Főkönyvi könyvelő
3.1.5.			Készlet- és anyagnyilvántartó
3.1.6.	3611	Pénzügyi ügyintéző	Pénzügyi ügyintéző
3.1.7.			Bérszámfejtő
3.1.8.			Pénztáros
3.1.9.			Számlaellenőr
3.1.10.	3652	Adó- és illetékhivatali ügyintéző	Adóügyintéző

3.1.11.	3654	Hatósági engedélyek kiadásával foglalkozó ügyintéző	Hatósági ügyintéző
3.1.12.	4121	Könyvelő (analitikus)	Analitikus könyvelő
3.1.13.	4122	Bérelszámoló	Bérelszámoló
3.1.14.	4131	Készlet- és anyagnyilvántartó	Készlet- és anyagnyilvántartó
3.1.15.	1411*	Számviteli és pénzügyi tevékenységet folytató egység vezetője	Számviteli egység vezetője
3.1.16.	2513*	Könyvvizsgáló, könyvelő, könyvszakértő	Könyvelő
3.1.17.	2514*	Kontroller	Kontroller, belső ellenőr
3.1.18.	2521*	Szervezetirányítási elemző, szervező	Szervezetirányítási vezető

*felsőfokú végzettség megléte esetében

3.2. A szakképesítés-ráépülés munkaterületének rövid leírása:

A számvitelről szóló 2000. évi C. törvény 150. § (2) bekezdésében meghatározott könyvviteli szolgáltatás körébe tartozó feladatok irányítását, vezetését végzi, számviteli beszámolót készít.

Ellátja a számvitelről szóló 2000. évi C. törvény hatálya alá tartozó gazdálkodónál mindazokat a feladatokat, amelyek a könyvviteli szolgáltatás körébe tartoznak.

Kialakítja a számviteli politikát, a könyvviteli elszámolás, a beszámoló készítés rendszerét, módszerét ideértve a belső információs rendszer kialakítását is.

Ellátja a számlarendhez, a könyvvetéshez, valamint a beszámoló készítéshez szükséges szabályzatok elkészítésével, rendszeres karbantartásával kapcsolatos feladatokat. Biztosítja a valóságnak megfelelő belső és külső információk előállítását, szolgáltatását, az elszámolások, az adatok jogszerűségének, szabályszerűségének, megbízhatóságának, bizonylatokkal való alátámasztottságát a számviteli alapelvek betartásával.

Elvégzi a könyvviteli szolgáltatás körébe tartozó feladatokat a gazdálkodó alkalmazottjaként, tagjaként, egyéni vállalkozóként, vagy számviteli szolgáltatást nyújtó társaság tagjaként, illetőleg alkalmazottjaként.

A Nemzetközi Pénzügyi Beszámolási Standardok (IFRS) alapján ellátja a nyilvántartások vezetését, összeállítja a beszámolót. Részt vesz a konszolidált beszámoló összeállításának folyamatában.

A szakképesítés-ráépüléssel rendelkező képes:

- értelmezni és alkalmazni az IFRS logikáját és terminológiáját
- felismerni a konszolidált pénzügyi kimutatások összeállításának sajátosságait az IFRS és a 2000. évi C. törvény szerint
- azonosítani és kiszámítani a magyar és IFRS számviteli szabályozás eltéréseit és hatásait
- végrehajtani a szükséges konszolidációs lépéseket
- betartani az IFRS szerinti besorolási, megjelenítési és értékelési szabályokat
- kinyerni a számviteli információs rendszerből az IFRS szerinti pénzügyi kimutatásokhoz szükséges információkat, adatokat, illetve a hiányzóakat előállítani
- önállóan feldolgozni és kitölteni az anyavállalati IFRS adatszolgáltatási táblázatrendszer
- összeállítani az IFRS szerinti beszámolót

3.3. Kapcsolódó szakképesítések

	A	B	C
3.3.1.	A kapcsolódó szakképesítés, részsakképesítés, szakképesítés-ráépülés		
3.3.2.	azonosító száma	megnevezése	a kapcsolódás módja
3.3.3.	55 344 07	Vállalkozási mérlegképes könyvelő	szakképesítés-ráépülés

4. SZAKMAI KÖVETELMÉNYEK

	A	B
4.1.	A szakképesítés-ráépülésszakmai követelménymoduljainak az állam által elismert szakképesítések szakmai követelménymoduljairól szóló kormányrendelet szerinti	
4.2.	azonosító száma	megnevezése
4.3.	10792-12	Nemzetközi pénzügyi beszámolási standardok (IFRS) elméleti kereteinek értelmezése
4.4.	10793-12	Nemzetközi pénzügyi beszámolási standardok (IFRS) értékelési és megjelenítési sajátosságainak alkalmazása

5. VIZSGÁZTATÁSI KÖVETELMÉNYEK

5.1. A komplex szakmai vizsgára bocsátás feltételei:

Iskolarendszeren kívüli szakképzésben: az 5.2. pontban előírt valamennyi modulzáró vizsga eredményes letétele.

5.2. A modulzáró vizsga vizsgatevékenysége és az eredményesség feltétele:

	A	B	C
5.2.1.	A szakképesítés-ráépülésszakmai követelménymoduljainak		
5.2.2.	azonosító száma	megnevezése	a modulzáró vizsga vizsgatevékenysége
5.2.3.	10792-12	Nemzetközi pénzügyi beszámolási standardok (IFRS) elméleti kereteinek értelmezése	írásbeli
5.2.4.	10793-12	Nemzetközi pénzügyi beszámolási standardok (IFRS) értékelési és megjelenítési sajátosságainak alkalmazása	írásbeli

A modulzáró vizsga csak akkor eredményes, ha valamennyi követelménymodulhoz rendelt modulzáró vizsgatevékenységet a jelölt külön-külön legalább 60%-os szinten teljesíti.

5.3. A komplex szakmai vizsga vizsgatevékenységei és vizsgafeladatai:

5.3.1. Gyakorlati vizsgatevékenység

A vizsgafeladat megnevezése: IFRS szerinti konszolidált beszámoló készítése

A vizsgafeladat ismertetése: Központi gyakorlati feladatlap alapján, amely a szakmai követelmények megadott témaköreinek mindegyikét tartalmazhatja.

A vizsgafeladat időtartama: 120 perc

A vizsgafeladat aránya: 40%

5.3.2. Központi írásbeli vizsgatevékenység

A vizsgafeladat megnevezése: Az IFRS elméletének és a konszolidált beszámoló készítésen kívüli egyéb gyakorlati kérdések

A vizsgafeladat ismertetése: A szakmai követelmények megadott témaköreinek mindegyikét tartalmazhatja.

A vizsgafeladat időtartama: 120 perc

A vizsgafeladat aránya: 30%

5.3.3. Szóbeli vizsgatevékenység

A vizsgafeladat megnevezése: Az IFRS nyelvezetének, terminológiáinak ismerete

A vizsgafeladat ismertetése: Az IFRS standardok és összefüggések, mely a kapcsolódó szakmai követelmények megadott témaköreinek mindegyikét tartalmazza.

A vizsgafeladat időtartama: 35 perc (ebből felkészülési idő 15 perc)

A vizsgafeladat aránya: 30%

5.4 A vizsgatevékenységek szervezésére, azok vizsgaidőpontjaira, a vizsgaidőszakokra, a vizsgatevékenységek vizsgatételeire, értékelési útmutatóira és egyéb dokumentumaira, a vizsgán használható segédeszközökre vonatkozó részletes szabályok:

A modulzáró vizsgatevékenységek szervezésére, lebonyolítására és az értékelésre vonatkozó szabályokat a szakképesítésért felelős miniszter a <http://www.kormany.hu/hu/nemzetgazdasagi-miniszterium/ado-es-penzugyekert-felelos-allamtitkarsag/hirek/penzugyi-agazati-szakképesesi-es-szabalyozott-szakmak> című honlapján közzéteszi.

A modulzáró vizsga vizsgatevékenységének szabályszerűségét a vizsgabizottság egy tagja utólag, de legfeljebb a komplex szakmai vizsga megkezdése előtti 5. napig ellenőrizheti.

A gyakorlati és írásbeli vizsgatevékenységet az első napon kell lebonyolítani. A vizsgatevékenységek vizsgaidőpontjai tekintetében a szakképesítésért felelős miniszter honlapján közzétett vizsganaptára az irányadó.

A szakképesítésért felelős miniszter a szakmai vizsga megkezdése előtt legalább 30 nappal a honlapján mindenki által hozzáférhető módon közzéteszi a szóbeli tételsorokat.

A szakmai vizsgán kizárólag a szakképesítésért felelős miniszter honlapján közzétett segédeszközök használhatók.

A szakképesítés-ráépüléssel kapcsolatos előírások az állami szakképzési és felnőttképzési szerv <http://www.munka.hu/> című weblapján is elérhetők a Szak- és felnőttképzés Vizsgák menüpontjában.

5.5 A szakmai vizsga értékelésének a szakmai vizsgaszabályzattól eltérő szempontjai:

A szóbeli vizsgatevékenység csak akkor kezdhető meg, ha a gyakorlati és a központi írásbeli vizsgatevékenység során a vizsgázó vizsgatevékenységenként legalább 60%-os teljesítményt ért el.

A komplex szakmai vizsga egyes vizsgatevékenységeinek érdemjegye az elért %-os teljesítmények alapján:

90–100%	jeles (5)
80–89%	jó (4)
70–79%	közepes (3)
60–69%	elégséges (2)
0–59%	elégtelen (1)

Amennyiben minden vizsgatevékenység eredményes, úgy a komplex szakmai vizsga osztályzatát a vizsgatevékenységenként elért érdemjegyek vizsgafeladat arányával súlyozott átlaga alapján két tizedesre kerekítve az általános szabályok szerint (0,50-től felfelé) kell meghatározni.

Sikertelen a komplex szakmai vizsga, ha annak bármelyik vizsgatevékenységének érdemjegye elégtelen (1). Javítóvizsgát abból a vizsgatevékenységből kell tenni, amelyből a vizsgázó teljesítményét elégtelenre (1) minősítette a vizsgabizottság.

6. ESZKÖZ- ÉS FELSZERELÉSI JEGYZÉK

	A
6.1.	A képzési és vizsgáztatási feladatok teljesítéséhez szükséges eszközök minimumát meghatározó eszköz- és felszerelési jegyzék
6.2.	Iratrendezők
6.3.	Fénymásoló
6.4.	Irodatechnikai eszközök (vágógép, spirálozó, kapcsológép, lyukasztó)
6.5.	Telefon, fax
6.6.	Számítógép
6.7.	Internet hozzáférés
6.8.	Nyomtató
6.9.	Scanner
6.10.	Irodai szoftverek (szövegszerkesztő, táblázatkezelő, adatbázis-kezelő)
6.11.	Integrált ügyviteli rendszer (főkönyvi könyvelés, pénzügy, tárgyi eszköz, bér, készlet analitika)
6.12.	Adóbevallás kitöltő szoftver (ÁNYK)
6.13.	Ügyintézési eljárásrend
6.14.	Bizonylatok, formanyomtatványok
6.15.	Jogszabály gyűjtemény vagy számítógépes jogtár

7. EGYEBEK

7.1 A modulzáró vizsga kötelező tartalmi elemei:

A vizsgára bocsátás feltételeként meghatározott 10792-12 Nemzetközi pénzügyi beszámolási standardok (IFRS) elméleti kereteinek értelmezése és a 10793-12 Nemzetközi pénzügyi beszámolási standardok (IFRS) értékelési és megjelenítési sajátosságainak alkalmazása szakmai követelménymodulokhoz rendelt írásbeli modulzáró vizsgatevékenység vizsgafeladatait a szakmai követelményekkel összhangban a szakmai képzést folytató intézmény állítja össze.

7.2. A modulzáró vizsgatevékenységek alóli felmentés feltételei:

Az a jelölt aki rendelkezik „ACCA Diploma in International Financial Reporting” (DipIFR) nemzetközi oklevéllel felmentést kap a 10792-12 Nemzetközi pénzügyi beszámolási standardok (IFRS) elméleti kereteinek értelmezése és a 10793-12 Nemzetközi pénzügyi beszámolási standardok (IFRS) értékelési és megjelenítési sajátosságainak alkalmazása szakmai követelménymodulokhoz rendelt írásbeli modulzáró vizsgatevékenységek alól.

Az a jelölt aki rendelkezik „ACCA (Association of Chartered and Certified Accountants) végzettséget” igazoló oklevéllel, amely alapján felvételt nyert az ACCA tagjai sorába („ACCA member”), felmentést kap a 10792-12 Nemzetközi pénzügyi beszámolási standardok (IFRS) elméleti kereteinek értelmezése és a 10793-12 Nemzetközi pénzügyi beszámolási standardok (IFRS) értékelési és megjelenítési sajátosságainak alkalmazása szakmai követelménymodulokhoz rendelt írásbeli modulzáró vizsgatevékenységek alól.

7.3. A komplex szakmai vizsga vizsgatevékenységei alóli felmentési feltételei:

Az a jelölt aki rendelkezik „ACCA Diploma in International Financial Reporting” (DipIFR) nemzetközi oklevéllel felmentést kap az IFRS szerinti konszolidált beszámoló készítése vizsgafeladat gyakorlati, Az IFRS elméletének és a konszolidált beszámoló készítésen kívüli egyéb gyakorlati kérdések vizsgafeladat írásbeli, valamint Az IFRS nyelvezetének, terminológiáinak ismerete vizsgafeladat szóbeli vizsgatevékenysége alól.

Az a jelölt aki rendelkezik „ACCA (Association of Chartered and Certified Accountants) végzettséget” igazoló oklevéllel, amely alapján felvételt nyert az ACCA tagjai sorába („ACCA member”), felmentést kap az IFRS szerinti konszolidált beszámoló készítése vizsgafeladat gyakorlati, Az IFRS elméletének és a konszolidált beszámoló készítésen kívüli egyéb gyakorlati kérdések vizsgafeladat írásbeli, valamint Az IFRS nyelvezetének, terminológiáinak ismerete vizsgafeladat szóbeli vizsgatevékenysége alól.

7.4. A szakmai vizsgabizottságban való részvételre kijelölt szakmai szervezet:

Magyar Könyvvizsgálói Kamara,
Magyar Számviteli Szakemberek Egyesülete.

7.5. Korábban megszerzett szakmai előképzettség beszámítása:

7.5.1. korábban megszerzett Mérlegképes könyvelő szakképesítés, továbbá aki a könyvviteli szolgáltatást végzők nyilvántartásába vételéről szóló 93/2002. (V. 5.) Korm. rendelet alapján a nyilvántartásba vétel szempontjából regisztrált mérlegképes könyvelő.

A 100. sorszámú Ingatlankezelő megnevezésű szakképesítés-ráépülés szakmai és vizsgakövetelménye

1. AZ ORSZÁGOS KÉPZÉSI JEGYZÉKBEN SZEREPLŐ ADATOK

1.1. A szakképesítés-ráépülés azonosító száma: 53 814 01

1.2. Szakképesítés-ráépülés megnevezése: Ingatlankezelő

1.3. Iskolai rendszerű szakképzésben a szakképzési évfolyamok száma: –

1.4. Iskolarendszeren kívüli szakképzésben az óraszám: 240-360 óra

2. EGYÉB ADATOK

2.1. A képzés megkezdésének feltételei:

2.1.1. Iskolai előképzettség: -

2.1.2. Bemeneti kompetenciák: –

2.2. Szakmai előképzettség: 52 814 01 Társasházkezelő szakképesítés (bővebben a 7. Egyebek fejezetben)

2.3. Előírt gyakorlat: –

2.4. Egészségügyi alkalmassági követelmények: –

2.5. Pályaalkalmassági követelmények: –

2.6. Elméleti képzési idő aránya: 40%

2.7. Gyakorlati képzési idő aránya: 60%

2.8. Szintvizsga: –

2.9. Az iskolai rendszerű képzésben az összefüggő szakmai gyakorlat időtartama: –

3. PÁLYATÜKÖR

3.1. A szakképesítés-ráépüléssel legjellemzőbben betölthető munkakör(ök), foglalkozás(ok)

	A	B	C
3.1.1.	FEOR száma	FEOR megnevezése	A szakképesítés-ráépüléssel betölthető munkakör(ök)
3.1.2.	5243	Épületgondnok	Ingyanlankezelő

3.2. A szakképesítés-ráépülés munkaterületének rövid leírása:

Az ingatlankezelő a jövedelemtermelő ingatlanok kezelésével, az kezelésben közreműködő szakértők munkájának irányításával és ellenőrzésével, továbbá hasznosítási, befektetési célú tanulmányok készítésével foglalkozik, javaslatot tesz a befektető céljának leginkább megfelelő hasznosítási változat bevezetésére.

A szakképesítés-ráépüléssel rendelkező képes:

- tervajánlatokat készíteni az ingatlan fenntartására, karbantartására, üzemeltetésére, felújítására
- karbantartási, üzemeltetési feladatokat ellátni
- irányítani és ellenőrizni a tervezett munkákat
- kapcsolatot tartani bankkal, hatóságokkal, közüzemi szolgáltatókkal, bérlőkkel, tulajdonosokkal
- ingatlanbefektetési, hasznosítási tanácsadást végezni
- hasznosítási terveket, bérleti javaslatokat készíteni
- megtérülési számításokat végezni
- ingatlanpiaci monitoring tevékenységet végezni
- ingatlanpiaci elemzést készíteni
- ingatlanszakmai vállalkozást (társaságot) irányítani

3.3. Kapcsolódó szakképesítések

	A	B	C
3.3.1.	A kapcsolódó szakképesítés, részsakképesítés, szakképesítés-ráépülés		
3.3.2.	azonosító száma	megnevezése	a kapcsolódás módja
3.3.3.	52 814 01	Társasházkezelő	szakképesítés

4. SZAKMAI KÖVETELMÉNYEK

	A	B
4.1.	A szakképesítés-ráépülésszakmai követelménymoduljainak az állam által elismert szakképesítések szakmai követelménymoduljairól szóló kormányrendelet szerinti	
4.2.	azonosító száma	megnevezése
4.3.	11480-12	Ingatlankezelő feladatai

5. VIZSGÁZTATÁSI KÖVETELMÉNYEK

5.1. A komplex szakmai vizsgára bocsátás feltételei:

Az iskolarendszeren kívüli szakképzésben az 5.2. pontban előírt valamennyi modulzáró vizsga eredményes letétele.

A jelölt által - a valóságban létező üzleti ingatlanra vonatkozó, hozamszámításon alapuló - legalább két új hasznosítási javaslatot tartalmazó - szakvélemény benyújtása

5.2.A modulzáró vizsga vizsgatevékenysége és az eredményesség feltétele:

	A	B	C
5.2.1.	A szakképesítés-ráépülésszakmai követelménymoduljainak		
5.2.2.	azonosító száma	megnevezése	a modulzáró vizsga vizsgatevékenysége
5.2.3.	11480-12	Ingatlankezelő feladatai	írásbeli

Egy szakmai követelménymodulhoz kapcsolódó modulzáró vizsga akkor eredményes, ha a modulhoz előírt feladat végrehajtása legalább 60%-osra értékelhető.

5.3. A komplex szakmai vizsga vizsgatevékenységei és vizsgafeladatai:

5.3.1. Gyakorlati vizsgatevékenység

A vizsgafeladat megnevezése: Ingatlankezelő prezentáció

A vizsgafeladat ismertetése: A gyakorlati vizsgán a jelölt a vizsga szervezője által meghatározott prezentációs technika alkalmazásával bemutatja az általa előzetesen benyújtott szakvélemény tárgyát képező ingatlant, az általa alkalmazott hasznosítási változatokat, a javasolt hasznosítás előnyeit, továbbá rövid szakmai beszélgetés keretében választ ad az általa készített szakvéleménnyel kapcsolatban felmerülő kérdésekre

A vizsgafeladat időtartama: 20 perc

A vizsgafeladat értékelési súlyaránya: 30%

5.3.2. Központi írásbeli vizsgatevékenység

A vizsgafeladat megnevezése: Az ingatlankezelés műszaki, jogi, gazdasági és gyakorlati vonatkozásai

A vizsgafeladat ismertetése: Az írásbeli vizsgatevékenység feladatlapja a 4. Szakmai követelmények fejezetben megadott szakmai követelménymodulhoz tartozó szakmai ismereteket tartalmazza tesztkérdések és gyakorlati számítási feladatok formájában

A vizsgafeladat időtartama: 180 perc

A vizsgafeladat értékelési súlyaránya: 40%

5.3.3. Szóbeli vizsgatevékenység

A vizsgafeladat megnevezése: Válaszadás a vizsgakövetelmények alapján összeállított, előre kiadott tételsorból húzott kérdésekre

A vizsgafeladat ismertetése: A szóbeli vizsgatevékenység központilag összeállított vizsgakérdései a 4. Szakmai követelmények fejezetben megadott szakmai követelménymodulhoz tartozó szakmai ismeretek mindegyikét tartalmazza

A vizsgafeladat időtartama: 35 perc (felkészülési idő 20 perc, válaszadási idő 15 perc)

A vizsgafeladat értékelési súlyaránya: 30%

5.4. A vizsgatevékenységek szervezésére, azok vizsgaidőpontjaira, a vizsgaidőszakokra, a vizsgatevékenységek vizsgatételeire, értékelési útmutatóira és egyéb dokumentumaira, a vizsgán használható segédeszközökre vonatkozó részletes szabályok:

A szakképesítés-ráépüléssel kapcsolatos előírások az állami szakképzési és felnőttképzési szerv <http://www.munka.hu/> című weblapján érhetők el a Szak- és felnőttképzés Vizsgák menüpontjában

5.5. A szakmai vizsga értékelésének a szakmai vizsgaszabályzattól eltérő szempontjai:

A szakmai vizsga valamennyi vizsgatevékenysége akkor eredményes, ha a vizsgázó 60% felett teljesít.

6. ESZKÖZ- ÉS FELSZERELÉSI JEGYZÉK

	A
6.1.	A képzési és vizsgáztatási feladatok teljesítéséhez szükséges eszközök minimumát meghatározó eszköz- és felszerelési jegyzék
6.2.	Irodahelyiség
6.3.	Oktatóterem, tábla, vetítővászon
6.4.	Irodatechnikai eszközök
6.5.	Számítástechnikai eszközök
6.6.	Vizuáltechnikai eszközök
6.7.	Telekommunikációs eszközök

7. EGYEBEK

7.1. A 2. Egyéb adatok fejezet alpontjában a szakmai előképzettségként feltüntetett társasházkezelő alapszakképesítésnek a következők fogadhatók el:

52 7899 03 Társasházkezelő szakképesítés

52 814 01 0000 00 00 Társasházkezelő szakképesítés

A komplex szakmai vizsgára bocsátás feltételeként meghatározott írásbeli modulzáró vizsga a szakmai követelménymodulban megadott szakmai ismereteket tartalmazza tesztkérdések és gyakorlati számítási feladatok formájában.

A modulzáró vizsga időtartama 120 perc. A modulzáró vizsgát az oktatóhely szervezi.

A modulzáró vizsgatevékenység akkor eredményes, ha a vizsgázó 60 % felett teljesít.

A modulzáró vizsgatevékenység eredménye „megfelelő” vagy „nem megfelelő” kifejezéssel értékelhető.

A komplex szakmai vizsgára bocsátás feltételeként benyújtandó ingatlankezelési szakvéleménynek legalább a következőket kell tartalmaznia:

Az ügyfél (megbízó) adatai

A terv célja az ügyfél célkitűzéseinek megfelelően

A tervkészítés alapfeltételei és korlátozó tényezői

Vezetői összefoglaló

Az ingatlan tágabb és szűkebb környezetének elemzése,

Az ingatlan elemzése (ingatlan-nyilvántartás szerinti állapot, természetbeni leírás, helyiségleltár, műszaki leírás, diagnosztika

A lehetséges megoldások bemutatása

A lehetséges megoldások megvalósításának gazdasági, pénzügyi eredményeinek bemutatása

A javasolt megoldás és a javaslat indoklása

A javasolt megoldás bevezetéséhez szükséges teendők időütemezéssel

Dátum, a készítő aláírása, melléletek

A 101. sorszámú Ingatlanközvetítő megnevezésű szakképesítés szakmai és vizsgakövetelménye

1. AZ ORSZÁGOS KÉPZÉSI JEGYZÉKBEN SZEREPLŐ ADATOK

- 1.1. A szakképesítés azonosító száma: 52 341 02
- 1.2. Szakképesítés megnevezése: Ingatlanközvetítő
- 1.3. Iskolai rendszerű szakképzésben a szakképzési évfolyamok száma: –
- 1.4. Iskolarendszeren kívüli szakképzésben az óraszám: 240-360

2. EGYÉB ADATOK

- 2.1. A képzés megkezdésének feltételei:
 - 2.1.1. Iskolai előképzettség: érettségi végzettség
 - 2.1.2. Bemeneti kompetenciák: –
- 2.2. Szakmai előképzettség: –
- 2.3. Előírt gyakorlat: –
- 2.4. Egészségügyi alkalmassági követelmények: –
- 2.5. Pályaalkalmassági követelmények: –
- 2.6. Elméleti képzési idő aránya: 60%
- 2.7. Gyakorlati képzési idő aránya: 40%
- 2.8. Szintvizsga: –
- 2.9. Az iskolai rendszerű képzésben az összefüggő szakmai gyakorlat időtartama: –

3. PÁLYATÜKÖR

- 3.1. A szakképesítéssel legjellemzőbben betölthető munkakör(ök), foglalkozás(ok)

	A	B	C
3.1.1.	FEOR száma	FEOR megnevezése	A szakképesítéssel betölthető munkakör(ök)

3.1.2.	3633	Ingtanügynök, ingatlanforgalmazási ügyintéző	Ingtanlaközvetítő
--------	------	--	-------------------

3.2. A szakképesítés munkaterületének rövid leírása:

Ingtanok (házingatlanok és telkek) adásvételét és cseréjét közvetíti; lakásokat és nem lakás céljára szolgáló helyiségeket, telkek bérbeadását közvetíti a feladatok ellátása érdekében az ingatlanokat felkutatja és azok forgalmi értékbecslését elvégzi; az ügyletek lebonyolításához szükséges dokumentációk, okiratok beszerzésével és előkészítésével összefüggő feladatokat elvégzi.

A szakképesítéssel rendelkező képes:

- kezelni az ingatlanpiac kínálati oldalát
- kezelni az ingatlanpiac keresleti oldalát
- elvégezni az adminisztrációs feladatokat
- fejleszteni szakmai ismereteit, követi az európai szabályokat
- lebonyolítani az adásvétel, bérlet és csere üzletkötéseket
- részt venni a minőségirányítási rendszer kialakításában
- adatbázist készíteni, számítástechnikai tevékenységet végezni
- matematikai, statisztikai gazdasági számításokat végezni
- befektetői szakértői anyagot készíteni
- marketingtevékenységet végezni
- ingatlan forgalmi értékbecslést készíteni

3.3. Kapcsolódó szakképesítések

	A	B	C
3.3.1.	A kapcsolódó szakképesítés, részsakképesítés, szakképesítés-ráépülés		
3.3.2.	azonosító száma	megnevezése	a kapcsolódás módja
3.3.3.	53 341 01	Ingtanvagyon-értékelő és közvetítő	szakképesítés-ráépülés

4. SZAKMAI KÖVETELMÉNYEK

	A	B
4.1.	A szakképesítésszakmai követelménymoduljainak az állam által elismert szakképesítések szakmai követelménymoduljairól szóló kormányrendelet szerinti	
4.2.	azonosító száma	megnevezése
4.3.	11244-12	Ingtanlaközvetítő feladatai

5. VIZSGÁZTATÁSI KÖVETELMÉNYEK

5.1. A komplex szakmai vizsgára bocsátás feltételei:

Az iskolarendszeren kívüli szakképzésben az 5.2. pontban előírt valamennyi modulzáró vizsga eredményes letétele.

A jelölt által - a valóságban létező lakó ingatlanra vonatkozó, összehasonlító piaci értékelési módszerrel készített - ingatlan értékelési szakvélemény benyújtása

5.2.A modulzáró vizsga vizsgatevékenysége és az eredményesség feltétele:

	A	B	C
5.2.1.	A szakképesítésszakmai követelménymoduljainak		
5.2.2.	azonosító száma	megnevezése	a modulzáró vizsga vizsgatevékenysége
5.2.3.	11244-12	Ingtanlaközvetítő feladatai	írásbeli

A modulzáró vizsga csak akkor eredményes, ha valamennyi követelménymodulhoz rendelt modulzáró vizsgatevékenységet a jelölt legalább 60%-os szinten teljesíti.

5.3. A komplex szakmai vizsga vizsgatevékenységei és vizsgafeladatai:

5.3.1. Gyakorlati vizsgatevékenység

A vizsgafeladat megnevezése: Ingatlanértékelési prezentáció

A vizsgafeladat ismertetése: A gyakorlati vizsgán a jelölt a vizsga szervezője által meghatározott prezentációs technika alkalmazásával bemutatja az általa előzetesen benyújtott ingatlan értékelési szakvélemény tárgyát képező ingatlant, az általa alkalmazott értékelést, továbbá rövid szakmai beszélgetés keretében választ ad az általa készített szakvéleménnyel kapcsolatban felmerülő kérdésekre.

A vizsgafeladat időtartama: 15 perc

A vizsgafeladat értékelési súlyaránya: 30%

5.3.2. Központi írásbeli vizsgatevékenység

A vizsgafeladat megnevezése: Az ingatlanközvetítés műszaki, jogi, gazdasági és gyakorlati vonatkozásai

A vizsgafeladat ismertetése: Az írásbeli vizsgatevékenység feladatlapja a 4. Szakmai követelmények fejezetben megadott szakmai követelménymodulhoz tartozó szakmai ismereteket tartalmazza tesztkérdések és gyakorlati számítási feladatok formájában.

A vizsgafeladat időtartama: 180 perc

A vizsgafeladat értékelési súlyaránya: 40%

5.3.3. Szóbeli vizsgatevékenység

A vizsgafeladat megnevezése: Válaszadás a vizsgakövetelmények alapján összeállított, előre kiadott tételsorból húzott kérdésekre.

A vizsgafeladat ismertetése: A szóbeli vizsgatevékenység központilag összeállított vizsgakérdései a 4. Szakmai követelmények fejezetben megadott modulhoz tartozó szakmai ismereteket tartalmazza.

A vizsgafeladat időtartama: 35 perc (felkészülési idő 20 perc, válaszadási idő 15 perc)

A vizsgafeladat értékelési súlyaránya: 30%

5.4. A vizsgatevékenységek szervezésére, azok vizsgaidőpontjaira, a vizsgaidőszakokra, a vizsgatevékenységek vizsgatételeire, értékelési útmutatóira és egyéb dokumentumaira, a vizsgán használható segédeszközökre vonatkozó részletes szabályok:

A szakképesítéssel kapcsolatos előírások az állami szakképzési és felnőttképzési szerv <http://www.munka.hu/> című weblapján érhetők el a Szak- és felnőttképzés Vizsgák menüpontjában

5.5. A szakmai vizsga értékelésének a szakmai vizsgaszabályzattól eltérő szempontjai:

Valamennyi vizsgatevékenység akkor eredményes, ha a vizsgázó 60 % felett teljesít.

6. ESZKÖZ- ÉS FELSZERELÉSI JEGYZÉK

	A
6.1.	A képzési és vizsgáztatási feladatok teljesítéséhez szükséges eszközök minimumát meghatározó eszköz- és felszerelési jegyzék
6.2.	Irodahelyiség
6.3.	Oktatóterem, tábla, vetítővászon
6.4.	Irodatechnikai eszközök
6.5.	Számítástechnikai eszközök
6.6.	Vizuáltechnikai eszközök
6.7.	Telekommunikációs eszközök

7. EGYEBEK

A komplex szakmai vizsgára bocsátás feltételeként meghatározott írásbeli modulzáró vizsga a Szakmai követelmény modulban megadott szakmai ismereteket tartalmazza tesztkérdések és gyakorlati számítási feladatok formájában.

A modulzáró vizsga időtartama 120 perc. A modulzáró vizsgát az oktatóhely szervezi.

A modulzáró vizsgatevékenység akkor eredményes, ha a vizsgázó 60 % felett teljesít.

A modulzáró vizsgatevékenység eredménye „megfelelő” vagy „nem megfelelő” kifejezéssel értékelhető.

A komplex szakmai vizsgára bocsátás feltételeként benyújtandó egy lakóingatlan piaci összehasonlító értékbecslése szakvéleménynek tartalmi követelményei:

Címoldal és tartalomjegyzék

Értéktanúsítvány

A lakóingatlan tágabb és szűkebb környezet bemutatása

Az ingatlan környezetének bemutatása

Az ingatlan jogi bemutatása

Az ingatlan műszaki leírása

Helyiségleltár

Épületdiagnosztika

Az összehasonlító adatbázis leírása

Az értékbecslés levezetése a piaci összehasonlító értékelés módszerével

Alapfeltételezések, korlátok melyek mellett a megállapítások érvényesek.

Dátum, aláírás, mellékletek.

A 102. sorszámú Ingatlanvagyon-értékelő és -közvetítő megnevezésű szakképesítés-ráépülés szakmai és vizsgakövetelménye

1. AZ ORSZÁGOS KÉPZÉSI JEGYZÉKBEN SZEREPLŐ ADATOK

1.1. A szakképesítés-ráépülés azonosító száma: 53 341 01

1.2. Szakképesítés-ráépülés megnevezése: Ingatlanvagyon-értékelő és -közvetítő

1.3. Iskolai rendszerű szakképzésben a szakképzési évfolyamok száma: –

1.4. Iskolarendszeren kívüli szakképzésben az óraszám: 280-420

2. EGYÉB ADATOK

2.1. A képzés megkezdésének feltételei:

2.1.1. Iskolai előképzettség: -

2.1.2. Bemeneti kompetenciák: –

2.2. Szakmai előképzettség: 52 341 02 Ingatlanközvetítő (bővebben 7. Egyebek fejezetben)

2.3. Előírt gyakorlat: –

2.4. Egészségügyi alkalmassági követelmények: –

2.5. Pályaalkalmassági követelmények: –

2.6. Elméleti képzési idő aránya: 40%

2.7. Gyakorlati képzési idő aránya: 60%

2.8. Szintvizsga: –

2.9. Az iskolai rendszerű képzésben az összefüggő szakmai gyakorlat időtartama: –

3. PÁLYATÜKÖR

3.1. A szakképesítés-ráépüléssel legjellemzőbben betölthető munkakör(ök), foglalkozás(ok)

	A	B	C
3.1.1.	FEOR száma	FEOR megnevezése	A szakképesítés-ráépüléssel betölthető munkakör(ök)
3.1.2.	3633	Ingyenűgynök, ingatlanforgalmazási ügyintéző	Ingyenűgyn-értékelő és -közvetítő
3.1.3.	3616	Értékbecslő, kárbecslő, kárszakértő	Ingyenűrték-becslő

3.2. A szakképesítés-ráépülés munkaterületének rövid leírása:

Az ingatlanűgyn-értékelő a különböző típusú ingatlanok értékelésével, az értékelésben közreműködő szakértők munkájának irányításával és ellenőrzésével, továbbá hasznosítási, befektetési célú tanulmányok készítésével foglalkozik.

A szakképesítés-ráépüléssel rendelkező képes:

- ingatlanűgyn-értékelést végezni
- ingatlanszakmai tanácsadást végezni
- ingatlanbefektetési tanácsadást végezni
- hitelbiztosítéki értékelést végezni
- befektetői szakértői anyagot készíteni
- ingatlanpiaci monitoring tevékenységet végezni
- ingatlanpiaci elemzést készíteni
- ingatlanszakmai vállalkozást (társaságot) irányítani

3.3. Kapcsolódó szakképesítések

	A	B	C
3.3.1.	A kapcsolódó szakképesítés, részsakképesítés, szakképesítés-ráépülés		
3.3.2.	azonosító száma	megnevezése	a kapcsolódás módja
3.3.3.	52 341 02	Ingyenűközvetítő	szakképesítés

4. SZAKMAI KÖVETELMÉNYEK

	A	B
4.1.	A szakképesítés-ráépülésszakmai követelménymoduljainak az állam által elismert szakképesítések szakmai követelménymoduljairól szóló kormányrendelet szerinti	
4.2.	azonosító száma	megnevezése
4.3.	11245-12	Ingyenűgyn-értékelő feladatai

5. VIZSGÁZTATÁSI KÖVETELMÉNYEK

5.1. A komplex szakmai vizsgára bocsátás feltételei:

Az iskolarendszeren kívüli szakképzésben az 5.2. pontban előírt valamennyi modulzáró vizsga eredményes letétele.

A jelölt által - a valóságban létező üzleti ingatlanra vonatkozó, hozamszámításon alapuló értékelési módszerrel

és legalább még egy értékelési módszerrel - készített ingatlanvagyon-értékelési szakvélemény benyújtása.

5.2.A modulzáró vizsga vizsgatevékenysége és az eredményesség feltétele:

	A	B	C
5.2.1.	A szakképesítés-ráépülésszakmai követelménymoduljainak		
5.2.2.	azonosító száma	megnevezése	a modulzáró vizsga vizsgatevékenysége
5.2.3.	11245-12	Ingatlanvagyon-értékelő feladatai	írásbeli

A modulzáró vizsga csak akkor eredményes, ha valamennyi követelménymodulhoz rendelt modulzáró vizsgatevékenységet a jelölt legalább 60%-os szinten teljesíti.

5.3. A komplex szakmai vizsga vizsgatevékenységei és vizsgafeladatai:

5.3.1. Gyakorlati vizsgatevékenység

A vizsgafeladat megnevezése: Ingatlanvagyon-értékelői prezentáció

A vizsgafeladat ismertetése: A gyakorlati vizsgán a jelölt a vizsga szervezője által meghatározott prezentációs technika alkalmazásával bemutatja az általa előzetesen benyújtott ingatlanvagyon-értékelési szakvélemény tárgyát képező ingatlant, az általa alkalmazott értékelési módszereket és a végső érték kialakítását, továbbá rövid szakmai beszélgetés keretében választ ad az általa készített szakvéleménnyel kapcsolatban felmerülő kérdésekre.

A vizsgafeladat időtartama: 20 perc

A vizsgafeladat értékelési súlyaránya: 30%

5.3.2. Központi írásbeli vizsgatevékenység

A vizsgafeladat megnevezése: Az ingatlanvagyon-értékelés műszaki, jogi, gazdasági és gyakorlati vonatkozásai

A vizsgafeladat ismertetése: Az írásbeli vizsgatevékenység feladatlapja a 4. Szakmai követelmények fejezetben megadott szakmai követelménymodulhoz tartozó szakmai ismereteket tartalmazza tesztkérdések és gyakorlati számítási feladatok formájában.

A vizsgafeladat időtartama: 180 perc

A vizsgafeladat értékelési súlyaránya: 40%

5.3.3. Szóbeli vizsgatevékenység

A vizsgafeladat megnevezése: Válaszadás a vizsgakövetelmények alapján összeállított, előre kiadott tételsorból húzott kérdésekre

A vizsgafeladat ismertetése: A szóbeli vizsgatevékenység központilag összeállított vizsgakérdései a 4. Szakmai követelmények fejezetben megadott szakmai követelménymodulhoz tartozó szakmai ismeretek mindegyikét tartalmazza.

A vizsgafeladat időtartama: 35 perc (felkészülési idő 20 perc, válaszadási idő 15 perc)

A vizsgafeladat értékelési súlyaránya: 30%

5.4. A vizsgatevékenységek szervezésére, azok vizsgaidőpontjaira, a vizsgaidőszakokra, a vizsgatevékenységek vizsgatételeire, értékelési útmutatóira és egyéb dokumentumaira, a vizsgán használható segédeszközökre vonatkozó részletes szabályok:

A szakképesítés-ráépüléssel kapcsolatos előírások az állami szakképzési és felnőttképzési szerv <http://www.munka.hu/> című weblapján érhetők el a Szak- és felnőttképzés Vizsgák menüpontjában

5.5. A szakmai vizsga értékelésének a szakmai vizsgaszabályzattól eltérő szempontjai:

A szakmai vizsga valamennyi vizsgatevékenysége akkor eredményes, ha a vizsgázó 60% felett teljesít.

6. ESZKÖZ- ÉS FELSZERELÉSI JEGYZÉK

A	
6.1.	A képzési és vizsgáztatási feladatok teljesítéséhez szükséges eszközök minimumát meghatározó eszköz- és felszerelési jegyzék
6.2.	Irodahelyiség
6.3.	Oktatóterem, tábla, vetítővászon
6.4.	Irodatechnikai eszközök
6.5.	Számítástechnikai eszközök
6.6.	Vizuáltechnikai eszközök
6.7.	Telekommunikációs eszközök

7. EGYEBEK

A 2.2 alpontban előírt szakmai előképzettségként feltüntetett Ingatlanközvetítő szakképesítésnek a következők fogadhatók el:

A 8/1990. (II.1.) BM rendeletben meghatározott középfokú Ingatlanközvetítői és értébecslői szakképesítés

A 8/1995. (V.25.) BM rendeletben meghatározott 54 9 3621 089009 valamint 52 3439 02 Ingatlanközvetítő szakképesítés

A 26/2005. (VIII.5.) TNM rendeletben meghatározott 52 3439 02 Ingatlanközvetítő szakképesítés

A 25/2008. (IV.29.) ÖTM rendeletben meghatározott 52 341 03 0000 00 00 Ingatlanközvetítő szakképesítés

A komplex szakmai vizsgára bocsátás feltételeként meghatározott írásbeli modulzáró vizsga a Szakmai követelmény modulban megadott szakmai ismereteket tartalmazza tesztkérdések és gyakorlati számítási feladatok formájában.

A modulzáró vizsga időtartama 120 perc. A modulzáró vizsgát az oktatóhely szervezi.

A modulzáró vizsgatevékenység akkor eredményes, ha a vizsgázó 60 % felett teljesít.

A modulzáró vizsgatevékenység eredménye „megfelelő” vagy „nem megfelelő” kifejezéssel értékelhető

A komplex szakmai vizsgára bocsátás feltételeként benyújtandó ingatlanvagyon-értékelési szakvéleménynek legalább a következőket kell tartalmaznia:

Címlap, tartalomjegyzék

Értéktanúsítvány

Megrendelő (megbízó) adatai

Az értékelés céljának meghatározása

Az ingatlan tágabb és szűkebb környezetének leírása

Az ingatlan részletes bemutatása (ingatlan-nyilvántartás szerinti állapot, természetbeni leírás, helyiségleltár, műszaki leírás, épületdiagnosztika)

A lehetséges értékelési módszerek rövid áttekintése

Az alkalmazásra kerülő értékelési módszerek kiválasztása, a választás indoklása

Az érték levezetése a választott módszertanoknak megfelelően

A végső érték kialakítása

Alapfeltételezések, korlátozások, szabályozások, melyek mellett a megállapított érték érvényes, ill. a szakvélemény felhasználásának esetleges korlátozása

Dátum, a készítő aláírása, mellékletek

A 103. sorszámú Ipari alpinista megnevezésű szakképesítés szakmai és vizsgakövetelménye

1. AZ ORSZÁGOS KÉPZÉSI JEGYZÉKBEN SZEREPLŐ ADATOK

1.1. A szakképesítés azonosító száma: 32 582 04

1.2. Szakképesítés megnevezése: Ipari alpinista

1.3. Iskolai rendszerű szakképzésben a szakképzési évfolyamok száma: –

1.4. Iskolarendszeren kívüli szakképzésben az óraszám: 260-380

2. EGYÉB ADATOK

2.1. A képzés megkezdésének feltételei:

2.1.1. Iskolai előképzettség: alapfokú iskolai végzettség

vagy iskolai előképzettség hiányában

2.1.2. Bemeneti kompetenciák: a képzés megkezdhető e rendelet 3. számú mellékletében az Építészet szakmacsoportra meghatározott kompetenciák birtokában

2.2. Szakmai előképzettség: –

2.3. Előírt gyakorlat: –

2.4. Egészségügyi alkalmassági követelmények: szükségesek

2.5. Pályaalkalmassági követelmények: –

2.6. Elméleti képzési idő aránya: 30 %

2.7. Gyakorlati képzési idő aránya: 70 %

2.8. Szintvizsga: –

2.9. Az iskolai rendszerű képzésben az összefüggő szakmai gyakorlat időtartama: –

3. PÁLYATÜKÖR

3.1. A szakképesítéssel legjellemzőbben betölthető munkakörök, foglalkozások

	A	B	C
3.1.1.	FEOR száma	FEOR megnevezése	A szakképesítéssel betölthető munkakörök
3.1.2.	7912	Ipari alpinista	Ipari alpinista

3.2. A szakképesítés munkaterületének rövid leírása:

Nehezen hozzáférhető helyeken, magas épületeken, építményeken, nagyméretű gépeken, antennákon, tornyokon – emelőkosár vagy állványzat használatát kötéltechnikával helyettesítve, kötélben lógva – tisztítási, felújítási, építési, bontási, karbantartási, vagy egyéb, a szakképesítésének megfelelő munkát és mentési feladatokat végez, nem ipari alpinista szakembereket mozgat és biztosít.

Kalandparkokban, sportmászófalaknál, és egyéb sportlétesítményekben kötéltechnikával szabadidős tevékenységeket és sportrendezvényeket támogat.

Különleges körülmények között – magasban, mélyben, és zárttérben – kötéltechnika alkalmazásával csoportos mentési feladatokat végez.

A szakképesítéssel rendelkező képes:

- tanulmányozni a terveket, meggyőződni azok kivitelezhetőségéről
- erőhatásokat, terhelhetőséget értékelni, meghatározni és kiépíteni a biztosító és ereszkedő pontokat
- felszerelni önmagát a munkavégzéshez kötelező és szükséges egyéni védőeszközökkel
- kötélben leereszkedni vagy felmászni a munkaterülethez és elvégezni a munkát
- zuhanás elleni biztosítás alkalmazásával mozogni lezuhanásveszélyes környezetben
- munkát, vagy sporttevékenységet végző személyt leeresztani, mozgatni, biztosítani, a mentési lehetőség folyamatos fenntartásával
- kiépíteni a feladat elvégzéséhez szükséges pályát, a lezuhanás elleni védelem folyamatos megtartása mellett
- emelési feladatoknál meghatározni a szükséges eszközöket és technológiát

- elemezni a mentési lehetőségeket, módszereket, kiválasztani a leghatékonyabb mentési megoldást
- mentési tervet készíteni, majd végrehajtani a mentést

3.3. Kapcsolódó szakképesítések

	A	B	C
3.3.1.	A kapcsolódó szakképesítés, részsakképesítés, szakképesítés-ráépülés		
3.3.2.	azonosító száma	megnevezése	a kapcsolódás módja
3.3.3.	-	-	-

4. SZAKMAI KÖVETELMÉNYEK

	A	B
4.1.	A szakképesítés szakmai követelménymoduljainak az állam által elismert szakképesítések szakmai követelménymoduljairól szóló kormányrendelet szerinti	
4.2.	azonosító száma	megnevezése
4.3.	10101-12	Építőipari közös tevékenység
4.4.	11333-12	Általános kötéltechnika
4.5.	11334-12	Kötéltechnika ipari környezetben
4.6.	11335-12	Szabadidős sportok kötéltechnikája
4.7.	11336-12	Mentés kötéltechnikával

5. VIZSGÁZTATÁSI KÖVETELMÉNYEK

5.1. A komplex szakmai vizsgára bocsátás feltételei:

Iskolarendszeren kívüli szakképzés esetén:
Modulzáró vizsgák eredményes letétele

5.2. A modulzáró vizsga vizsgatevékenysége és az eredményesség feltétele:

	A	B	C
5.2.1.	A szakképesítés szakmai követelménymoduljainak		
5.2.2.	azonosító száma	megnevezése	a modulzáró vizsga vizsgatevékenysége
5.2.3.	10101-12	Építőipari közös tevékenység	írásbeli
5.2.4.	11333-12	Általános kötéltechnika	gyakorlati, írásbeli
5.2.5.	11334-12	Kötéltechnika ipari környezetben	gyakorlati
5.2.6.	11335-12	Szabadidős sportok kötéltechnikája	gyakorlati
5.2.7.	11336-12	Mentés kötéltechnikával	gyakorlati

Egy szakmai követelménymodulhoz kapcsolódó modulzáró vizsga akkor eredményes, ha a modulhoz előírt feladat végrehajtása legalább 51%-osra értékelhető.

5.3. A komplex szakmai vizsga vizsgatevékenységei és vizsgafeladatai:

5.3.1. Gyakorlati vizsgatevékenység

A vizsgafeladat megnevezése: Komplex ereszkedési, társbiztosítási, és mentési gyakorlat párban

A vizsgafeladat ismertetése: A kötéltechnikai ismeretek gyakorlatban történő bemutatása: mászás, ereszkedés, átszerelés, húzórendszerek építése, valamint tárgyak mozgatása és személyek mentése kötélbiztosítás mellett

A vizsgafeladat időtartama: 240 perc

A vizsgafeladat aránya: 70 %

5.3.2. Központi írásbeli vizsgatevékenység

A vizsgafeladat megnevezése: Ipari alpintechnika alkalmazása a munkavégzés során

A vizsgafeladat ismertetése: A munkatevékenységek során előforduló alpintechnikai elemek alkalmazása a tervezéstől a kivitelezésen keresztül a munkaterület elhagyásáig, a vonatkozó munkavédelmi és balesetvédelmi előírások betartásával

A vizsgafeladat időtartama: 120 perc

A vizsgafeladat aránya: 20 %

5.3.3. Szóbeli vizsgatevékenység

A vizsgafeladat megnevezése: Általános ipari alpintechnikai és kötéltechnikai ismeretek

A vizsgafeladat ismertetése: A szóbeli vizsgatevékenység központilag összeállított vizsgakérdései a 4. Szakmai követelmények fejezetben megadott modulok témaköreinek mindegyikét tartalmazza

A vizsgafeladat időtartama: 30 perc (ebből felkészülési idő: 15 perc)

A vizsgafeladat aránya: 10 %

5.4. A vizsgatevékenységek szervezésére, azok vizsgaidőpontjaira, a vizsgaidőszakokra, a vizsgatevékenységek vizsgatételeire, értékelési útmutatóira és egyéb dokumentumaira, a vizsgán használható segédeszközökre vonatkozó részletes szabályok:

A szakképesítéssel kapcsolatos előírások az állami szakképzési és felnőttképzési szerv <http://www.munka.hu/> című weblapján érhetők el a Szak- és felnőttképzés Vizsgák menüpontjában

5.5. A szakmai vizsga értékelésének a szakmai vizsgaszabályzattól eltérő szempontjai: –

6. ESZKÖZ- ÉS FELSZERELÉSI JEGYZÉK

	A
6.1.	A képzési és vizsgáztatási feladatok teljesítéséhez szükséges eszközök minimumát meghatározó eszköz- és felszerelési jegyzék
6.2.	Fejvédők
6.3.	Testhevederzetek
6.4.	Ereszkedőgépek
6.5.	Mászógépek
6.6.	Biztosító eszközök
6.7.	Lezuhanásgátlók
6.8.	Energiaelnyelők
6.9.	Hevederek
6.10.	Karabinerek és kapcsoló elemek
6.11.	Csigák
6.12.	Kötelek
6.13.	Számítógép
6.14.	Kommunikációs eszközök
6.15.	Műszaki dokumentációk
6.16.	Elsősegélynyújtó felszerelés
6.17.	Mentőfelszerelések

7. EGYEBEK

A 10101-12 Építőipari közös tevékenység modul, modulzáró vizsgájának teljesítése alól felmentést kaphat az a vizsgázó, aki az alább felsoroltak közül valamelyiket korábban már eredményesen teljesítette:

0459–06 Építőipari közös feladatok I.
6253–11 Építőipari általános ismeretek

A 104. sorszámú Ipari gépész megnevezésű szakképesítés szakmai és vizsgakövetelménye

1. AZ ORSZÁGOS KÉPZÉSI JEGYZÉKBEN SZEREPLŐ ADATOK

- 1.1. A szakképesítés azonosító száma: 34 521 04
- 1.2. Szakképesítés megnevezése: Ipari gépész
- 1.3. Iskolai rendszerű szakképzésben a szakképzési évfolyamok száma: 3
- 1.4. Iskolarendszeren kívüli szakképzésben az óraszám: 960-1440

2. EGYÉB ADATOK

2.1. A képzés megkezdésének feltételei:

2.1.1. Iskolai előképzettség: alapfokú iskolai végzettség

vagy iskolai előképzettség hiányában

2.1.2. Bemeneti kompetenciák: a képzés megkezdhető az e rendelet 3. számú mellékletében a Gépészet szakmacsoportra meghatározott kompetenciák birtokában

2.2. Szakmai előképzettség: –

2.3. Előírt gyakorlat: –

2.4. Egészségügyi alkalmassági követelmények: szükségesek

2.5. Pályaalkalmassági követelmények: -

2.6. Elméleti képzési idő aránya: 30%

2.7. Gyakorlati képzési idő aránya: 70%

2.8. Szintvizsga: nappali rendszerű oktatás vagy a nappali oktatás munkarendje szerint szervezett felnőttoktatás esetén kötelező

2.9. Az iskolai rendszerű képzésben az összefüggő szakmai gyakorlat időtartama:

3 évfolyamos képzés esetén a 9. évfolyamot követően 140 óra, a 10. évfolyamot követően 140 óra; 2 évfolyamos képzés esetén az első szakképzési évfolyamot követően 160 óra

3. PÁLYATÜKÖR

3.1. A szakképesítéssel legjellemzőbben betölthető munkakör(ök), foglalkozás(ok)

	A	B	C
3.1.1.	FEOR száma	FEOR megnevezése	A szakképesítéssel betölthető munkakör(ök)

3.1.2.	7321	Lakatos	Bányalakatos
3.1.3.			Darulakatos
3.1.4.			Díszlet-lakatos
3.1.5.			Épület-szerkezet lakatos
3.1.6.			Gépbeállító lakatos
3.1.7.			Géplakatos
3.1.8.			Gépszerelő és -karbantartó lakatos
3.1.9.			Lemezlakatos
3.1.10.			Öntödei géplakatos
3.1.11.			Szerkezetlakatos
3.1.12.			Vas- és fémszerkezeti lakatos

3.2. A szakképesítés munkaterületének rövid leírása:

Az ipari gépész feladata az iparban használt gépek, berendezések javítása, karbantartása, az üzemszerű működésük biztosítása. E tevékenységekkel összefüggésben alkatrész felújítási, szerelési feladatok, beüzemelési és adminisztrációs tevékenységek végzése.

A szakképesítéssel rendelkező képes:

- gépi és kézi forgácsoló berendezéseket szerelni, üzembe helyezni
- áramlástechnikai gépeket (szivattyúk, kompresszorok) szerelni, javítani, hibát elhárítani
- hőerőgépeket szerelni, javítani, hibát elhárítani
- gépeket és berendezéseket üzembe helyezni gépkönyv alapján
- elvégezni a szükséges karbantartásokat a gépeken és berendezéseken
- meghibásodás esetén elvégezni a hibás alkatrészek cseréjét javítás utáni beüzemeléssel
- szükséges mértékű műszeres méréseket végezni, azok eredményeinek jegyzőkönyvben történő rögzítésével
- munkavégzése során a szabványos minőségi követelményeket biztosítani
- katalógusokból, szabványból, pótalkatrészeket kiválasztani
- a munkavégzés és üzembe helyezés során a biztonsági és környezetvédelmi előírásokat betartani
- kézi és gépi forgácsolásokat végezni
- forgács nélküli hidegalakításokat végezni
- forrasztásokat, hegesztéseket készíteni
- egyéb fémipari munkákat végezni
- gépszereléseket, gépbeállításokat és üzembe helyezéseket végezni
- műszaki rajzokat olvasni, értelmezni és készíteni
- jegyzőkönyvet készíteni
- műszaki méréseket, vizsgálatokat, minőségellenőrzést végezni

3.3. Kapcsolódó szakképesítések

	A	B	C
3.3.1.	A kapcsolódó szakképesítés, részszerkesztés, szakképesítés-ráépülés		
3.3.2.	azonosító száma	megnevezése	a kapcsolódás módja
3.3.3.	-	-	-

4. SZAKMAI KÖVETELMÉNYEK

	A	B
4.1.	A szakképesítés/részszerkesztés/szakképesítés-ráépülésszakmai követelménymoduljainak az állam által elismert szakképesítések szakmai követelménymoduljairól szóló kormányrendelet szerinti	
4.2.	azonosító száma	megnevezése
4.3.	10162-12	Gépészeti alapozó feladatok
4.4.	10163-12	Gépészeti munkabiztonság és környezetvédelem
4.5.	10166-12	Gépészeti kötési feladatok
4.6.	10173-12	Anyagvizsgálatok és geometriai mérések
4.7.	10177-12	Gépelemek szerelési feladatai
4.8.	10178-12	Ipari gépész műveletek

4.9.	11497-12	Foglalkoztatás I.
4.10.	11499-12	Foglalkoztatás II.
4.11.	11500-12	Munkahelyi egészség és biztonság

5. VIZSGÁZTATÁSI KÖVETELMÉNYEK

5.1. A komplex szakmai vizsgára bocsátás feltételei:

Az iskolarendszeren kívüli szakképzésben az 5.2. pontban előírt valamennyi modulzáró vizsga eredményes letétele.

Az iskolai rendszerű szakképzésben az évfolyam teljesítését igazoló bizonyítványban foglaltak szerint teljesített tantárgyak – a szakképzési kerettantervben meghatározottak szerint – egyenértékűek az adott követelménymodulhoz tartozó modulzáró vizsga teljesítésével.

5.2.A modulzáró vizsga vizsgatevékenysége és az eredményesség feltétele:

	A	B	C
5.2.1.	A szakképesítésszakmai követelménymoduljainak		
5.2.2.	azonosító száma	megnevezése	a modulzáró vizsga vizsgatevékenysége
5.2.3.	10162-12	Gépészeti alapozó feladatok	gyakorlati
5.2.4.	10163-12	Gépészeti munkabiztonság és környezetvédelem	gyakorlati, szóbeli
5.2.5.	10166-12	Gépészeti kötési feladatok	gyakorlati
5.2.6.	10173-12	Anyagvizsgálatok és geometriai mérések	gyakorlati
5.2.7.	10177-12	Gépelemek szerelési feladatai	gyakorlati, írásbeli, szóbeli
5.2.8.	10178-12	Ipari gépész műveletek	gyakorlati, szóbeli
5.2.9.	11497-12	Foglalkoztatás I.	írásbeli
5.2.10.	11499-12	Foglalkoztatás II.	írásbeli
5.2.11.	11500-12	Munkahelyi egészség és biztonság	írásbeli

Egy szakmai követelménymodulhoz kapcsolódó modulzáró vizsga akkor eredményes, ha a modulhoz előírt feladat végrehajtása legalább 51%-osra értékelhető.

5.3. A komplex szakmai vizsga vizsgatevékenységei és vizsgafeladatai:

5.3.1. Gyakorlati vizsgatevékenység

A vizsgafeladat megnevezése: Gépegység, szerkezeti egység teljes körű javítása

A vizsgafeladat ismertetése: Gépegységek, szerkezeti egységek javítása, szerelése, cseréje, beállítása, e tevékenységek során gépalkatrészek összetett méret-, alak-, helyzetellenőrzése, roncsolásos és roncsolásmentes anyagvizsgálati mérése, összetett gépalkatrész, valamint a szereléshez szükséges oldható és nemoldható kötések készítése. Munkadarab hideg- és melegalakítása, kézi és gépi forgácsolása. A gyakorlati feladathoz tartozó elsősegélynyújtás, újraélesztés.

A vizsgafeladat időtartama: 420 perc

A vizsgafeladat értékelési súlyaránya: 60%

5.3.2. Központi írásbeli vizsgatevékenység

A vizsgafeladat megnevezése: Géplakatos szakmai ismeretek

A vizsgafeladat ismertetése: Szereléssel, beállítással kapcsolatos dokumentáció készítése, számítási feladatok végzése.

A vizsgafeladat időtartama: 90 perc

A vizsgafeladat értékelési súlyaránya: 20%

5.3.3. Szóbeli vizsgatevékenység

A vizsgafeladat megnevezése: Gépszerkezettani, gépüzemeltetési, technológiai, kötési és munkavédelmi ismeretek

A vizsgafeladat ismertetése:

Válaszadás a vizsgakövetelmények alapján összeállított, előre kiadott tételsorokból húzott kérdésekre. A szóbeli központilag összeállított vizsga kérdései a IV. Szakmai követelmények fejezetben megadott:

Gépészeti munkabiztonság és környezetvédelem,

Gépészeti alapozó feladatok,

Gépelemek szerelési feladatai és a

Géplakatos műveletek

követelményrészekhez tartozó témaköröket tartalmazzák.

A vizsgafeladat időtartama: 30 perc (felkészülési idő 20 perc, válaszadási idő 10 perc)

A vizsgafeladat értékelési súlyaránya: 20%

5.4. A vizsgatevékenységek szervezésére, azok vizsgaidőpontjaira, a vizsgaidőszakokra, a vizsgatevékenységek vizsgatételeire, értékelési útmutatóira és egyéb dokumentumaira, a vizsgán használható segédeszközökre vonatkozó részletes szabályok:

A szakképesítéssel kapcsolatos előírások az állami szakképzési és felnőttképzési szerv <http://www.munka.hu/> című weblapján érhetők el a Szak- és felnőttképzés Vizsgák menüpontjában

5.5. A szakmai vizsga értékelésének a szakmai vizsgaszabályzattól eltérő szempontjai: –

6. ESZKÖZ- ÉS FELSZERELÉSI JEGYZÉK

	A
6.1.	A képzési és vizsgáztatási feladatok teljesítéséhez szükséges eszközök minimumát meghatározó eszköz- és felszerelési jegyzék
6.2.	Lakatos kéziszerszámok
6.3.	Elektromos kisgépek
6.4.	Forgácsoló berendezések
6.5.	Forgácsoló szerszámok
6.6.	Hőkezelés eszközei
6.7.	Kovácsolás eszközei
6.8.	Hegesztés eszközei
6.9.	Mérőeszközök
6.10.	Anyagvizsgálati eszközök
6.11.	Védőfelszerelések

7. EGYEBEK

A 105. sorszámú Ipari gumitermék előállító megnevezésű szakképesítés szakmai és vizsgakövetelménye

1. AZ ORSZÁGOS KÉPZÉSI JEGYZÉKBEN SZEREPLŐ ADATOK

1.1. A szakképesítés azonosító száma: 34 543 04

1.2. Szakképesítés megnevezése: Ipari gumitermék előállító

1.3. Iskolai rendszerű szakképzésben a szakképzési évfolyamok száma: 3

1.4. Iskolarendszeren kívüli szakképzésben az óraszám: 960-1440

2. EGYÉB ADATOK

2.1.A képzés megkezdésének feltételei:

2.1.1. Iskolai előképzettség: alapfokú iskolai végzettség

vagy iskolai előképzettség hiányában

2.1.2. Bemeneti kompetenciák: A képzés megkezdhető az e rendelet 3. számú mellékletében a Vegyipar szakmacsoportra meghatározott kompetenciák birtokában

2.2. Szakmai előképzettség: –

2.3. Előírt gyakorlat: –

2.4. Egészségügyi alkalmassági követelmények: szükségesek

2.5. Pályaalkalmassági követelmények: -

2.6. Elméleti képzési idő aránya: 30%

2.7. Gyakorlati képzési idő aránya: 70%

2.8. Szintvizsga: nappali rendszerű oktatás vagy a nappali oktatás munkarendje szerint szervezett felnőttoktatás esetén kötelező

2.9. Az iskolai rendszerű képzésben az összefüggő szakmai gyakorlat időtartama:

3 évfolyamos képzés esetén a 9. évfolyamot követően 140 óra, a 10. évfolyamot követően 140 óra; 2 évfolyamos képzés esetén az első szakképzési évfolyamot követően 160 óra

3. PÁLYATÜKÖR

3.1. A szakképesítéssel legjellemzőbben betölthető munkakör(ök), foglalkozás(ok)

	A	B	C
3.1.1.	FEOR száma	FEOR megnevezése	A szakképesítéssel betölthető munkakör(ök)
3.1.2.	8136	Gumitermékgyártó gép kezelője	Gumihengerlő
3.1.3.			Gumiipari gépi keverő kezelője
3.1.4.			Gumikeverő
3.1.5.			Hengerkezelő, gumi Hengerszékkezelő (gumitermék gyártás)
3.1.6.			Gumigyártó- és feldolgozó
3.1.7.			Műszaki gumitermék előállító
3.1.8.			Gumimérlegelő
3.1.9.			Guminyíró (gumifeldolgozás)
3.1.10.			Tömlőragasztó (gumigyárban)
3.1.11.			Gumioldat-kezelő
3.1.12.			Gumisorjázó-javító
3.1.13.			Gumisütő
3.1.14.			Gumisütő-javító
3.1.15.			Gumitermékgyártó, vulkanizáló
3.1.16.			Gumivágó
3.1.17.			Préskezelő, gumi

3.1.18.		Vulkanizáló
---------	--	-------------

3.2. A szakképesítés munkaterületének rövid leírása: Az ipari gumitermék előállító feladata a gumiipari keverőgépeken receptura alapján a gumikeverékek elkészítése, a gumikeverékekből nyers, félkész nehéz műszaki tömlők és szállítóhevederek felépítése, majd azok vulkanizálása.

Az ipari gumitermék előállító elvégzi az alapanyagok teljes körű vizsgálatát, a folyamatközi minőségellenőrzést, valamint a késztermékek vizsgálatát.

A szakképesítéssel rendelkező képes:

- vágó gépsort üzemeltetni
- konstrukció szerint méretre vágni
- félkész terméket vizsgálni
- konstrukció szerint hevedert építeni össze
- konstrukció szerint műszaki tömlőt építeni fel
- nyershevedert vulkanizálni
- nyers műszaki tömlőt vulkanizálni
- készterméken roncsolásos és roncsolásmentes vizsgálatokat végezni

3.3. Kapcsolódó szakképesítések

	A	B	C
3.3.1.	A kapcsolódó szakképesítés, részszakképesítés, szakképesítés-ráépülés		
3.3.2.	azonosító száma	megnevezése	a kapcsolódás módja
3.3.3.	31 543 02	Gumikeverék-készítő	részszakképesítés

4. SZAKMAI KÖVETELMÉNYEK

	A	B
4.1.	A szakképesítésszakmai követelménymoduljainak az állam által elismert szakképesítések szakmai követelménymoduljairól szóló kormányrendelet szerinti	
4.2.	azonosító száma	megnevezése
4.3.	10076-12	Általános gumiipari feladatok
4.4.	10079-12	Kaucsukalapú keverékek készítése
4.5.	10077-12	Gumiipari félkész termékek előállítása
4.6.	10085-12	Műszaki tömlők és szállítóhevederek gyártása
4.7.	11497-12	Foglalkoztatás I.
4.8.	11499-12	Foglalkoztatás II.
4.9.	11500-12	Munkahelyi egészség és biztonság

5. VIZSGÁZTATÁSI KÖVETELMÉNYEK

5.1. A komplex szakmai vizsgára bocsátás feltételei:

Az iskolarendszeren kívüli szakképzésben az 5.2. pontban előírt valamennyi modulzáró vizsga eredményes letétele.

Az iskolai rendszerű szakképzésben az évfolyam teljesítését igazoló bizonyítványban foglaltak szerint teljesített tantárgyak – a szakképzési kerettantervben meghatározottak szerint – egyenértékűek az adott követelménymodulhoz tartozó modulzáró vizsga teljesítésével.

5.2. A modulzáró vizsga vizsgatevékenysége és az eredményesség feltétele:

	A	B	C
5.2.1.	A szakképesítésszakmai követelménymoduljainak		
5.2.2.	azonosító száma	megnevezése	a modulzáró vizsga vizsgatevékenysége
5.2.3.	10076-12	Általános gumiipari feladatok	gyakorlati
5.2.4.	10079-12	Kaucsukalapú keverékek készítése	gyakorlati, írásbeli

5.2.5.	10077-12	Gumiipari félkész termékek előállítás	gyakorlati, írásbeli
5.2.6.	10085-12	Műszaki tömlők és szállítóhevederek gyártása	gyakorlati, írásbeli
5.2.7.	11497-12	Foglalkoztatás I.	írásbeli
5.2.8.	11499-12	Foglalkoztatás II.	írásbeli
5.2.9.	11500-12	Munkahelyi egészség és biztonság	írásbeli

Egy szakmai követelménymodulhoz kapcsolódó modulzáró vizsga akkor eredményes, ha a modulhoz előírt feladat végrehajtása legalább 51%-osra értékelhető.

5.3. A komplex szakmai vizsga vizsgatevékenységei és vizsgafeladatai:

5.3.1. Gyakorlati vizsgatevékenység

A) A vizsgafeladat megnevezése: Alapanyag- és keverékvizsgálatok

A vizsgafeladat ismertetése: Alapanyagok és segédanyagok fizikai tulajdonságainak mérése (sűrűség, viszkozitás, szemcseeloszlás)

Gumikeverékek reológiai vizsgálata, vulkanizált gumiminták fizikai vizsgálata (Reológiai és vulkanizálási görbék felvétele, mintaelőkészítés további vizsgálatra, vastagság-, keménységmérés, szakítás-, tapadás-, nyúlás-, fáradás-, öregedés-, kopásvizsgálatok)

Mérési eredmények dokumentálása

Receptura alapján a keverék összetevőinek bemérése, keverési művelet végrehajtása, az elkészült keverék kiszerezése

A vizsgafeladat időtartama: 120 perc

A vizsgafeladat értékelési súlyaránya: 25%

B) A vizsgafeladat megnevezése: Gumiipari félkész termékek előállítása, műszaki tömlők vagy szállítóhevederek gyártása

A vizsgafeladat ismertetése:

Gumikeverékek feldolgozása (gumiipari félkész termék előállító gépek kezelése, kapcsolódó műveletek elvégzése), félkész termékekből műszaki tömlők vagy szállítóhevederek előállítása (felépítő és vulkanizáló gépek kezelése, kapcsolódó műveletek elvégzése), félkész- és késztermék előállításához kapcsolódó munkabiztonsági és minőségellenőrzési feladatok ellátása

A vizsgafeladat időtartama: 60 perc

A vizsgafeladat értékelési súlyaránya: 35%

5.3.2. Központi írásbeli vizsgatevékenység

A vizsgafeladat megnevezése: Műszaki tömlőgyártás gépei vagy szállítóheveder gyártás gépei

A vizsgafeladat ismertetése: központilag összeállított feladatsor, amely a következő elemeket tartalmazza:
gépelemek

motorok, hajtások

szivattyúk

félkésztermék-gyártó berendezések (extruder, kalander berendezések, vágógépek)

késztermék-gyártó berendezések (felépítő gépek, vulkanizáló gépek)

A vizsgafeladat időtartama: 90 perc

A vizsgafeladat értékelési súlyaránya: 15%

5.3.3. Szóbeli vizsgatevékenység

A vizsgafeladat megnevezése:

Műszaki tömlőgyártás alapanyagai, félkész- és késztermék-gyártó technológiák vagy szállítóheveder gyártás alapanyagai, félkész- és késztermék-gyártó technológiák

A vizsgafeladat ismertetése: Műszaki tömlőgyártáshoz vagy szállítóheveder gyártáshoz használt alap- és segédanyagok, gumikeverékek, félkésztermék-előállítás technológiája (extrudálás, kalanderezés, vágástechnológiák), félkész termékek feldolgozása (felépítés technológiája, vulkanizálási technológiák)

A vizsgafeladat időtartama: 45 perc (felkészülési idő 30 perc)

A vizsgafeladat értékelési súlyaránya: 25%

5.4. A vizsgatevékenységek szervezésére, azok vizsgaidőpontjaira, a vizsgaidőszakokra, a vizsgatevékenységek vizsgatételeire, értékelési útmutatóira és egyéb dokumentumaira, a vizsgán használható segédeszközökre vonatkozó részletes szabályok:

A szakképesítéssel kapcsolatos előírások az állami szakképzési és felnőttképzési szerv <http://www.munka.hu/> című weblapján érhetők el a Szak- és felnőttképzés Vizsgák menüpontjában

5.5. A szakmai vizsga értékelésének a szakmai vizsgaszabályzattól eltérő szempontjai: –

6. ESZKÖZ- ÉS FELSZERELÉSI JEGYZÉK

	A
6.1.	A képzési és vizsgáztatási feladatok teljesítéséhez szükséges eszközök minimumát meghatározó eszköz- és felszerelési jegyzék
6.2.	Bemérő eszközök
6.3.	Reométer
6.4.	Keménységmérő
6.5.	Vastagságmérő
6.6.	Szakítószilárdság mérő
6.7.	Sűrűség mérő
6.8.	Viszkozitás mérő
6.9.	Szítasor
6.10.	Mérlegek
6.11.	Minta vulkanizáló prés
6.12.	Minta kivágó, előkészítő berendezés
6.13.	Fárasztógép
6.14.	Koptatógép
6.15.	Öregítő berendezés
6.16.	Zárt keverő
6.17.	Hengerszék
6.18.	Keverék kiszerelő gép
6.19.	Elsősegély nyújtó felszerelés
6.20.	Kézi szerszámok
6.21.	Tároló edények
6.22.	Gépkönyvek, kezelési utasítások, műszaki dokumentációk
6.23.	Gyártási, vizsgálati előírások
6.24.	Szabványok, kézikönyvek, szótárak
6.25.	Számítógép
6.26.	Számítástechnikai segédeszközök
6.27.	Szoftverek
6.28.	Száritószekrény
6.29.	Speciális félkész- és késztermékvizsgáló eszközök
6.30.	Speciális gumiipari mintavételi eszközök
6.31.	Speciális gumiipari minőségellenőrző műszerek
6.32.	Szállító- és tároló berendezések, gépek
6.33.	Extruder
6.34.	Extruder szerszámok

6.35.	Kalander
6.36.	Vulkanizáló prés, kazán
6.37.	Vágógép
6.38.	Felépítő-gépek
6.39.	Konfekcionáló egységek
6.40.	Speciális gyártógépek
6.41.	Egyéni védőfelszerelés
6.42.	Termékvizsgálók
6.43.	Élettartam vizsgálók
6.44.	Karbantartás eszközei

7. EGYEBEK

A 106. sorszámú Ipari olaj- és gáztüzelő-berendezés kezelő megnevezésű részszakképesítés szakmai és vizsgakövetelménye

1. AZ ORSZÁGOS KÉPZÉSI JEGYZÉKBEN SZEREPLŐ ADATOK

- 1.1. A részszakképesítés azonosító száma: 31 522 02
- 1.2. Részszakképesítés megnevezése: Ipari olaj- és gáztüzelő-berendezés kezelő
- 1.3. Iskolai rendszerű szakképzésben a szakképzési évfolyamok száma: -
- 1.4. Iskolarendszeren kívüli szakképzésben az óraszám: 80-120

2. EGYÉB ADATOK

- 2.1. A képzés megkezdésének feltételei:
- 2.1.1. Iskolai előképzettség: alapfokú iskolai végzettség
vagy iskolai előképzettség hiányában
- 2.1.2. Bemeneti kompetenciák: a képzés megkezdhető e rendelet 3. számú mellékletében a Gépészet szakmacsoportra meghatározott kompetenciák birtokában.
- 2.2. Szakmai előképzettség: –
- 2.3. Előírt gyakorlat: –
- 2.4. Egészségügyi alkalmassági követelmények: szükségesek
- 2.5. Pályaalkalmassági követelmények: -
- 2.6. Elméleti képzési idő aránya: 30%
- 2.7. Gyakorlati képzési idő aránya: 70%
- 2.8. Szintvizsga: –
- 2.9. Az iskolai rendszerű képzésben az összefüggő szakmai gyakorlat időtartama:

3. PÁLYATÜKÖR

3.1. A részsakképesítéssel legjellemzőbben betölthető munkakör(ök), foglalkozás(ok)

	A	B	C
3.1.1.	FEOR száma	FEOR megnevezése	A részsakképesítéssel betölthető munkakör(ök)
3.1.2.	8323	Kazángépkezelő	Ipari gáz- és olajtüzelőberendezés-kezelő
3.1.3.			Fűtő, üvegkemence

3.2. A részsakképesítés munkaterületének rövid leírása:

Az ipari olaj- és gáztüzelő-berendezés kezelő feladata különböző ipari hőtechnikai rendszerek (ipari és mezőgazdasági szárítók, ipari kemencék, stb.) olaj- és gáztüzelő berendezéseinek szakszerű, zavartalan, gazdaságos és biztonságos üzemeltetése. Biztosítja a berendezés tüzelőanyag ellátását, felkészíti, indítja, üzemelteti és leállítja a berendezést, vigyázza az üzemi paramétereket, a szakszerű ellátást, a biztonsági berendezéseket és az épületfelügyeleti rendszereket, dokumentálja az üzemvitelt.

A részsakképesítéssel rendelkező képes:

- ellenőrizni, üzembehelyezni a gázellátó rendszert
- a gázégőt feszültség alá helyezni
- ventilátorokat indítani
- indítani a gázégőt
- ellenőrizni a lángképet, a folyamatos üzem
- rendszerre kötni a berendezést
- ellenőrizni a füstgázt (hőmérséklet, összetétel)
- felügyelni, ellenőrizni a biztonsági berendezések állapotát
- ellenőrizni, üzembe helyezni az olajtárolót és a napi olajtartályt
- felfűteni az olajat a megfelelő hőmérsékletre
- beindítani az olajszivattyút
- begyűjtani az olajégőt
- üzemeltetni a gáz- és olajégőt
- ellenőrizni a gáz- és olajellátó rendszert
- kezelni, beállítani az üzemi szerelvényeket
- ellenőrizni és rögzíteni az üzemi paramétereket
- üzemeltetni, felügyelni a rábizott technológiai berendezéseket, rendszereket
- hatáskörében az előforduló hiba megszüntetéséről intézkedni
- vészhelyzet esetén a rendszerek működését leállítani
- szükség esetén felettesét értesíteni
- felügyelni a tüzelőanyag tároló központi tűzvédelmi rendszerét
- felügyelni az üzemcsarnok, kazánház vészszellőztető, veszélyes gázkoncentrációt ellenőrző mérő rendszerét
- biztosítani a veszélyes anyagok hatósági előírásoknak megfelelő tárolását
- vezetni az üzemi naplót, rögzíteni a műszakban történeteket
- mérni, dokumentálni az elszámolási méréseket

3.3. Kapcsolódó szakképesítések

	A	B	C
3.3.1.	A kapcsolódó szakképesítés, részsakképesítés, szakképesítés-ráépülés		
3.3.2.	azonosító száma	megnevezése	a kapcsolódás módja
3.3.3.	32 522 02	Kazánkezelő (2-12t/h között)	szakképesítés

4. SZAKMAI KÖVETELMÉNYEK

	A	B
4.1.	A részsakképesítés szakmai követelménymoduljainak az állam által elismert szakképesítések szakmai követelménymoduljairól szóló kormányrendelet szerinti	
4.2.	azonosító száma	megnevezése
4.3.	10214-12	Épületgépészeti munkabiztonsági és környezetvédelmi feladatok
4.4.	11416-12	Ipari olaj- és gáztüzelő-berendezés kezelés

5. VIZSGÁZTATÁSI KÖVETELMÉNYEK

5.1. A komplex szakmai vizsgára bocsátás feltételei:

Az iskolarendszeren kívüli szakképzésben az 5.2. pontban előírt valamennyi modulzáró vizsga eredményes letétele.

5.2.A modulzáró vizsga vizsgatevékenysége és az eredményesség feltétele:

	A	B	C
5.2.1.	A részsakképesítés szakmai követelménymoduljainak		
5.2.2.	azonosító száma	megnevezése	a modulzáró vizsga vizsgatevékenysége
5.2.3.	10214-12	Épületgépészeti munkabiztonsági és környezetvédelmi feladatok	gyakorlati
5.2.4.	11416-12	Ipari olaj- és gáztüzelő-berendezés kezelés	írásbeli

Egy szakmai követelménymodulhoz kapcsolódó modulzáró vizsga akkor eredményes, ha a modulhoz előírt feladat végrehajtása legalább 51%-osra értékelhető.

5.3. A komplex szakmai vizsga vizsgatevékenységei és vizsgafeladatai:

5.3.1. Gyakorlati vizsgatevékenység

A vizsgafeladat megnevezése: Ipari olaj- és gáztüzelő-berendezés kezelés

A vizsgafeladat ismertetése:

Mutassa be a helyszínen adott berendezés gáz ellátó rendszerét, a rendszer működését, főbb alkotó elemeit, feladataikat, az üzemi és biztonsági szerelvényeket. Ismertesse részletesen a nyomásszabályozó állomás felépítését (záró szerelvények, szűrő, redukáló, biztonsági szerelvények, műszerezettség, stb.)

Mutassa be az olaj lefejtő, tároló, befejtő rendszert, az olajszivattyú telepet, adott hőtechnikai berendezés (kazán, kemence, szárító) olajellátó rendszerét, az olajellátó rendszer üzemi és biztonsági szerelvényeit, a nyomásfokozó szivattyúkat

Mutassa be adott égőberendezés alkotó elemeit, azok szerepét, működését, az égőberendezés műszerezettségét, az üzemi és biztonsági szerelvényeket. Térjen ki az égőberendezés üzemeltetésére vonatkozó biztonsági követelmények bemutatására

Mutassa be az adott ipari gázfogyasztó berendezést magában foglaló üzemi csarnok légtérében a gázkoncentrációt mérő, jelző és riasztó rendszert

Mutassa be az adott olaj- és gáztüzelő berendezés Üzemeltetési, Karbantartási Utasításában a tüzelőanyag ellátó rendszer üzembe vételére vonatkozó előírásokat

Értelmezze a gáz- és/vagy olajfogyasztó berendezés (égő) adattábláját.

A vizsgafeladat időtartama: 60 perc

A vizsgafeladat értékelési súlyaránya: 70 %

5.3.2. Központi írásbeli vizsgatevékenység

A vizsgafeladat megnevezése: -

A vizsgafeladat ismertetése: -

A vizsgafeladat időtartama: -

A vizsgafeladat értékelési súlyaránya: -

5.3.3. Szóbeli vizsgatevékenység

A vizsgafeladat megnevezése: Ipari olaj- és gáztüzelő-berendezés kezelés szóbeli vizsgafeladatok

A vizsgafeladat ismertetése:

A központilag összeállított vizsgakérdések az Épületgépészeti munkabiztonsági és környezetvédelmi feladatok, valamint az Ipari olaj- és gáztüzelő-berendezés kezelés megnevezésű modul témaköreit tartalmazzák.

A vizsgafeladat időtartama: 45 perc (ebből felkészülési idő 30 perc, válaszadási idő 15 perc)

A vizsgafeladat értékelési súlyaránya: 30%

5.4. A vizsgatevékenységek szervezésére, azok vizsgaidőpontjaira, a vizsgaidőszakokra, a vizsgatevékenységek vizsgatételeire, értékelési útmutatóira és egyéb dokumentumaira, a vizsgán használható segédeszközökre vonatkozó részletes szabályok:

A részszakképesítéssel kapcsolatos előírások az állami szakképzési és felnőttképzési szerv <http://www.munka.hu/> című weblapján érhetők el a Szak- és felnőttképzés Vizsgák menüpontjában

5.5. A szakmai vizsga értékelésének a szakmai vizsgaszabályzattól eltérő szempontjai: –

6. ESZKÖZ- ÉS FELSZERELÉSI JEGYZÉK

	A
6.1.	A képzési és vizsgáztatási feladatok teljesítéséhez szükséges eszközök minimumát meghatározó eszköz- és felszerelési jegyzék
6.2.	manométer
6.3.	ipari hőmérő
6.4.	számítógép
6.5.	zsebszámológép
6.6.	tolómérce
6.7.	munkavédelmi eszközök és felszerelések

7. EGYEBEK

A 107. sorszámú Ipari szigetelő bádogos megnevezésű szakképesítés szakmai és vizsgakövetelménye

1. AZ ORSZÁGOS KÉPZÉSI JEGYZÉKBEN SZEREPLŐ ADATOK

1.1. A szakképesítés azonosító száma: 32 582 05

1.2. Szakképesítés megnevezése: Ipari szigetelő bádogos

1.3. Iskolai rendszerű szakképzésben a szakképzési évfolyamok száma: –

1.4. Iskolarendszeren kívüli szakképzésben az óraszám: 400-600

2. EGYÉB ADATOK

2.1. A képzés megkezdésének feltételei:

2.1.1. Iskolai előképzettség: alapfokú iskolai végzettség

vagy iskolai előképzettség hiányában

2.1.2. Bemeneti kompetenciák: a képzés megkezdhető e rendelet 3. számú mellékletében az Építészet szakmacsoportra meghatározott kompetenciák birtokában.

2.2. Szakmai előképzettség: –

2.3. Előírt gyakorlat – év

2.4. Egészségügyi alkalmassági követelmények: szükségesek

2.5. Pályaalkalmassági követelmények: –

2.6. Elméleti képzési idő aránya: 20%

2.7. Gyakorlati képzési idő aránya: 80%

2.8. Szintvizsga: –

2.9. Az iskolai rendszerű képzésben az összefüggő szakmai gyakorlat időtartama: –

3. PÁLYATÜKÖR

3.1. A szakképesítéssel legjellemzőbben betölthető munkakör(ök), foglalkozás(ok)

	A	B	C
3.1.1.	FEOR száma	FEOR megnevezése	A szakképesítéssel betölthető munkakör(ök)
3.1.2.	7539	Egyéb építési szakipari foglalkozású	Ipari szigetelő bádogos

3.2. A szakképesítés munkaterületének rövid leírása:

Ipari technológiai és épületgépészeti berendezések hőszigetelésének és védőburkolatának gyártása, szerelése

A szakképesítéssel rendelkező képes:

- felvonulni a munkaterületre a megfelelő anyagokkal, eszközökkel és munkaerővel
- helyszíni izometrikus felmérést végezni
- előregyártást végezni
- előregyártott elemeket helyszínre szállítani
- tartó-, távtartószerkezetet szerelni
- hőszigetelő réteget szerelni csővezetéken, tartályon, kazánon, füstgázvezetéken
- ellenőrizni az eltakarásra kerülő szerkezeteket, a megelőző munkafolyamat eredményét
- védőburkolatot szerelni csővezetéken, tartályon, kazánon, füstgázvezetéken
- gondoskodni az anyagok és eszközök szakszerű tárolásáról

3.3. Kapcsolódó szakképesítések

	A	B	C
3.3.1.	A kapcsolódó szakképesítés, részszerkesztés, szakképesítés-ráépülés		
3.3.2.	azonosító száma	megnevezése	a kapcsolódás módja
3.3.3.	–	–	–

4. SZAKMAI KÖVETELMÉNYEK

	A	B
4.1.	A szakképesítés szakmai követelménymoduljainak az állam által elismert szakképesítések szakmai követelménymoduljairól szóló kormányrendelet szerinti	
4.2.	azonosító száma	megnevezése
4.3.	11241-12	Ipari szigetelő bádogos feladatai

5. VIZSGÁZTATÁSI KÖVETELMÉNYEK

5.1. A komplex szakmai vizsgára bocsátás feltételei:

Az iskolarendszeren kívüli szakképzésben az 5.2. pontban előírt valamennyi modulzáró vizsga eredményes letétele.

5.2.A modulzáró vizsga vizsgatevékenysége és az eredményesség feltétele:

	A	B	C
5.2.1.	A szakképesítés szakmai követelménymoduljainak		
5.2.2.	azonosító száma	megnevezése	a modulzáró vizsga vizsgatevékenysége
5.2.3.	11241-12	Ipari szigetelő bádogos feladatai	gyakorlati, írásbeli

Egy szakmai követelménymodulhoz kapcsolódó modulzáró vizsga akkor eredményes, ha a modulhoz előírt feladat végrehajtása legalább 51%-osra értékelhető.

5.3. A komplex szakmai vizsga vizsgatevékenységei és vizsgafeladatai:

5.3.1. Gyakorlati vizsgatevékenység

A vizsgafeladat megnevezése: Ipari szigetelő bádogos gyakorlati munkatevékenysége

A vizsgafeladat ismertetése: Különböző méretű csővezetékek kombinációjából, kónuszos elemekből, ívekből, törésekből, rászabásokból és peremkötésből álló csőmodellen különböző anyagokkal készített hőszigetelés és védőburkolat szerkesztése, gyártása és szerelése

A vizsgafeladat időtartama: 330 perc

A vizsgafeladat aránya: 70 %

5.3.2. Központi írásbeli vizsgatevékenység

A vizsgafeladat megnevezése: Ipari szigetelő bádogos szakmai ismeretek - írásbeli teszt

A vizsgafeladat ismertetése: Hőszigetelési szakmai- és anyagismeret, hő- és hangtani alapok

A vizsgafeladat időtartama: 100 perc

A vizsgafeladat aránya: 20 %

5.3.3. Szóbeli vizsgatevékenység

A vizsgafeladat megnevezése: Ipari szigetelő bádogos szakfeladatai

A vizsgafeladat ismertetése: A szóbeli vizsgatevékenység központilag összeállított vizsga kérdései a 4. Szakmai követelmények fejezetben megadott modulhoz tartozó témakörök mindegyikét tartalmazza

A vizsgafeladat időtartama: 40 perc (ebből felkészülési idő: 20 perc)

A vizsgafeladat aránya: 10 %

5.4. A vizsgatevékenységek szervezésére, azok vizsgaidőpontjaira, a vizsgaidőszakokra, a vizsgatevékenységek vizsgatételeire, értékelési útmutatóira és egyéb dokumentumaira, a vizsgán használható segédeszközökre vonatkozó részletes szabályok:

A szakképesítéssel kapcsolatos előírások az állami szakképzési és felnőttképzési szerv <http://www.munka.hu/>

című weblapján érhető el a Szak- és felnőttképzés Vizsgák menüpontjában

5.5. A szakmai vizsga értékelésének a szakmai vizsgaszabályzattól eltérő szempontjai: –

6. ESZKÖZ- ÉS FELSZERELÉSI JEGYZÉK

	A
6.1.	A képzési és vizsgáztatási feladatok teljesítéséhez szükséges eszközök minimumát meghatározó eszköz- és felszerelési jegyzék
6.2.	Anyagmozgató eszközök
6.3.	Mérőeszközök
6.4.	Jelölőeszközök
6.5.	Lemezollók
6.6.	Fogók
6.7.	Kalapácsok
6.8.	Szegecsezők
6.9.	Elektromos kézi kisgépek
6.10.	Fémipari kéziszerszámok
6.11.	Szerelőszerszámok
6.12.	Telepített lemezmegmunkáló gépek, felszerelések
6.13.	Műszaki dokumentáció
6.14.	Számítógép
6.15.	Szoftverek
6.16.	Nyomtató
6.17.	Egyéni és csoportos munkavédelmi eszközök, berendezések
6.18.	Anyagmozgató gépek, eszközök
6.19.	Szerelő- és bontószerszámok
6.20.	Lemezmegmunkáló szerszámok

7. EGYEBEK

A 108. sorszámú Ipari üvegműves megnevezésű szakképesítés szakmai és vizsgakövetelménye

1. AZ ORSZÁGOS KÉPZÉSI JEGYZÉKBEN SZEREPLŐ ADATOK

- 1.1. A szakképesítés azonosító száma: 32 543 01
- 1.2. Szakképesítés megnevezése: Ipari üvegműves
- 1.3. Iskolai rendszerű szakképzésben a szakképzési évfolyamok száma: –
- 1.4. Iskolarendszeren kívüli szakképzésben az óraszám: 960-1440

2. EGYÉB ADATOK

2.1. A képzés megkezdésének feltételei:

2.1.1. Iskolai előképzettség: alapfokú iskolai végzettség

2.1.2. Bemeneti kompetenciák: a szakképzés megkezdhető az e rendelet 3. számú mellékletében a vegyipar szakmacsoportra meghatározott kompetenciák birtokában. E kompetenciák megszerezhetőek a szakképzést előkészítő évfolyam keretében is.

- 2.2. Szakmai előképzettség: –
- 2.3. Előírt gyakorlat: –
- 2.4. Egészségügyi alkalmassági követelmények: szükségesek
- 2.5. Pályaalkalmassági követelmények: –
- 2.6. Elméleti képzési idő aránya: 30%
- 2.7. Gyakorlati képzési idő aránya: 70%
- 2.8. Szintvizsga: –
- 2.9. Az iskolai rendszerű képzésben az összefüggő szakmai gyakorlat időtartama: –

3. PÁLYATÜKÖR

3.1. A szakképesítéssel legjellemzőbben betölthető munkakör(ök), foglalkozás(ok)

	A	B	C
3.1.1.	FEOR száma	FEOR megnevezése	A szakképesítéssel betölthető munkakör(ök)
3.1.2.	7414	Üveggyártó	üvegműves

3.2. A szakképesítés munkaterületének rövid leírása:

Az ipari üvegműves üvegttermékeket gyárt kézi és gépi segédeszközökkel.

A szakképesítéssel rendelkező képes:

- alkalmazni a munkaköréhez tartozó előírásokat
- előkészíteni az üvegcsövet, illetve üvegbotot a megmunkálásra
- laboratóriumi eszközöket készíteni
- hőmérőket és fajsúlymérőket készíteni
- díszműárut készíteni
- készáru ellenőrzést végezni
- átadni a készterméket

3.3. Kapcsolódó szakképesítések

	A	B	C
3.3.1.	A kapcsolódó szakképesítés, részsakképesítés, szakképesítés-ráépülés		
3.3.2.	azonosító száma	megnevezése	a kapcsolódás módja
3.3.3.	—	—	—

4. SZAKMAI KÖVETELMÉNYEK

	A	B
4.1.	A szakképesítés szakmai követelménymoduljainak az állam által elismert szakképesítések szakmai követelménymoduljairól szóló kormányrendelet szerinti	
4.2.	azonosító száma	megnevezése
4.3.	11311-12	Ipari üvegműves terméktervezési feladatok
4.4.	11312-12	Ipari üvegműves termékkészítési munkafolyamatok
4.5.	11313-12	Ipari üvegműves termékellenőrzési feladatok

5. VIZSGÁZTATÁSI KÖVETELMÉNYEK

5.1. A komplex szakmai vizsgára bocsátás feltételei:

Az iskolarendszeren kívüli szakképzésben az 5.2. pontban előírt valamennyi modulzáró vizsga eredményes letétele.

5.2.A modulzáró vizsga vizsgatevékenysége és az eredményesség feltétele:

	A	B	C
5.2.1.	A szakképesítés szakmai követelménymoduljainak		
5.2.2.	azonosító száma	megnevezése	a modulzáró vizsga vizsgatevékenysége
5.2.4.	11312-12	Ipari üvegműves termékkészítési munkafolyamatok	gyakorlati

Egy szakmai követelménymodulhoz kapcsolódó modulzáró vizsga akkor eredményes, ha a modulhoz előírt feladat végrehajtása legalább 51%-osra értékelhető.

5.3. A komplex szakmai vizsga vizsgatevékenységei és vizsgafeladatai:

5.3.1. Gyakorlati vizsgatevékenység

A vizsgafeladat megnevezése: Golyóshűtő elkészítése

A vizsgafeladat ismertetése:

A dokumentációk tanulmányozása, a darab elkészítésének megtervezése. A munkafolyamatok elvégzése.

A vizsgafeladat időtartama: 240 perc

A vizsgafeladat értékelési súlyaránya: 60%

5.3.2. Központi írásbeli vizsgatevékenység

A vizsgafeladat megnevezése: –

A vizsgafeladat ismertetése: –

A vizsgafeladat időtartama: –

A vizsgafeladat értékelési súlyaránya: –

5.3.3. Szóbeli vizsgatevékenység

A vizsgafeladat megnevezése: Ipari üvegműves tevékenységek

A vizsgafeladat ismertetése:

A szóbeli vizsgatevékenység központilag összeállított vizsga kérdései a IV. Szakmai követelmények fejezetben megadott témakörök mindegyikét tartalmazza.

A vizsgafeladat időtartama: 40 perc (felkészülési idő 20 perc, válaszadási idő 20 perc)

A vizsgafeladat értékelési súlyaránya: 40%

5.4. A vizsgatevékenységek szervezésére, azok vizsgaidőpontjaira, a vizsgaidőszakokra, a vizsgatevékenységek vizsgatételeire, értékelési útmutatóira és egyéb dokumentumaira, a vizsgán használható segédeszközökre vonatkozó részletes szabályok:

A szakképesítéssel kapcsolatos előírások az állami szakképzési és felnőttképzési szerv <http://www.munka.hu/> című weblapján érhetők el a Szak- és felnőttképzés Vizsgák menüpontjában

5.5. A szakmai vizsga értékelésének a szakmai vizsgaszabályzattól eltérő szempontjai: –

6. ESZKÖZ- ÉS FELSZERELÉSI JEGYZÉK

	A
6.1.	A képzési és vizsgáztatási feladatok teljesítéséhez szükséges eszközök minimumát meghatározó eszköz- és felszerelési jegyzék
6.2.	Polariszkóp
6.3.	Kemence
6.4.	Üvegolvasztó gázégő
6.5.	Vágógépek
6.6.	Kézi olvasztópisztoly
6.7.	Függőleges, vízszintes tengelyű csiszológépek
6.8.	Flexibilis tengelyű kézi csiszológépek
6.9.	Csiszolókorongok
6.10.	Csiszolótárcsák és szalagok
6.11.	Fúrószerszámok
6.12.	Vegyszerálló tartályok, eszközök
6.13.	Szállító és tároló eszközök
6.14.	Egyéni védőfelszerelés
6.15.	Munkabiztonsági berendezések
6.16.	Környezetvédelmi berendezések

7. EGYEBEK

Szakmai szervezet: Magyar Üvegipari Szövetség
Elérhetőség: 1068 Budapest, Benczúr u. 45.
tel.: 1/321-2422
web: www.uvegszovetseg.hu

A 109. sorszámú Irodai asszisztens megnevezésű szakképesítés szakmai és vizsgakövetelménye

1. AZ ORSZÁGOS KÉPZÉSI JEGYZÉKBEN SZEREPLŐ ADATOK

- 1.1. A szakképesítés azonosító száma: 54 346 01
- 1.2. Szakképesítés megnevezése: Irodai asszisztens
- 1.3. Iskolai rendszerű szakképzésben a szakképzési évfolyamok száma: 2
- 1.4. Iskolarendszeren kívüli szakképzésben az óraszám: 960-1440

2. EGYÉB ADATOK

- 2.1. A képzés megkezdésének feltételei:
 - 2.1.1. Iskolai előképzettség: érettségi végzettség
 - 2.1.2. Bemeneti kompetenciák: –
- 2.2. Szakmai előképzettség: –
- 2.3. Előírt gyakorlat: –
- 2.4. Egészségügyi alkalmassági követelmények: –

2.5. Pályaalkalmassági követelmények: szükségese

2.6. Elméleti képzési idő aránya: 40%

2.7. Gyakorlati képzési idő aránya: 60%

2.8. Szintvizsga: –

2.9. Az iskolai rendszerű képzésben az összefüggő szakmai gyakorlat időtartama:

5 évfolyamos képzés esetén a 9. évfolyamot követően 70 óra, a 10. évfolyamot követően 105 óra, a 11. évfolyamot követően 140 óra;

2 évfolyamos képzés esetén az első szakképzési évfolyamot követően 160 óra

3. PÁLYATÜKÖR

3.1. A szakképesítéssel legjellemzőbben betölthető munkakör(ök), foglalkozás(ok)

	A	B	C
3.1.1.	FEOR száma	FEOR megnevezése	A szakképesítéssel betölthető munkakör(ök)
3.1.2.	4112	Általános irodai adminisztrátor	Adminisztrációs ügyintéző
3.1.3.			Alapítványi ügyintéző
3.1.4.			Bírósági adminisztrátor
3.1.5.			Bírósági írnok
3.1.6.			Dokumentációs ügyintéző
3.1.7.			Hirdetési adminisztrátor
3.1.8.			Írnok
3.1.9.			Műhelyírnok
3.1.10.			Office coordinator
3.1.11.			Sajtófigyelő adminisztrátor
3.1.12.			Szállodai adminisztrátor
3.1.13.			Tanfolyami adminisztrátor
3.1.14.			Tanszéki adminisztrátor
3.1.15.			Tanulmányi adminisztrátor
3.1.16.			Ügyészségi adminisztrátor
3.1.17.			Üzemírnok
3.1.18.			4134
3.1.19.	Emberierőforrás-ügyintéző		
3.1.20.	Humánerőforrás-ügyintéző		
3.1.21.	Humánerőgazdálkodási ügyintéző		
3.1.22.	Humánpolitikai ügyintéző		
3.1.23.	Munkaügyi előadó		
3.1.24.	Munkaügyi nyilvántartó		
3.1.25.	Munkaügyi ügyintéző		
3.1.26.	Személyiadat nyilvántartó		
3.1.27.	Személyi nyilvántartó		
3.1.28.	Személyzeti adminisztrátor		
3.1.29.	Tagnyilvántartó		
3.1.30.	Tanuló nyilvántartó		
3.1.31.	3221	Irodai szakmai irányító,	Iktatásirányító

3.1.32.		felügyelő	Irodai ügyvitel-irányító
3.1.33.			Irodakoordinátor

3.2. A szakképesítés munkaterületének rövid leírása:

Az Irodai asszisztens gépírás-, szövegszerkesztés- és gyorsírástudás birtokában adminisztratív és dokumentációs feladatokat lát el.

A szakképesítéssel rendelkező képes:

- adatbeviteli feladatot végezni
- táblázatba, adatbázisba adatokat tölteni fel, frissíteni, korrigálni
- kimutatásokat, táblázatokat készíteni táblázatkezelő programmal
- adatbázisokból adatokat lekérdezni, egyszerűbb szűréseket végezni
- adatokat jeleníteni meg grafikon, diagram segítségével
- kapcsolattartást szolgáló írásbeli dokumentumokat készíteni
- dokumentumszerkesztési feladatokat végezni
- adatokat, információkat kérni, gyűjteni, továbbítani hagyományos és elektronikus úton
- közreműködni a szervezet által használt adatok, információk rendszerszerű nyilvántartásában, feldolgozásában
- iratokat és dokumentumokat kezelni
- ügyvitel-technikai, irodai kommunikációs eszközöket használni
- gyorsírással rögzített üzeneteket átvenni és továbbítani
- gyorsírással rögzített információkból feljegyzést, emlékeztetőt, kivonatos jegyzőkönyvet készíteni
- kapcsolatot tartani a szervezet egységeivel, munkatársakkal, ügyfelekkel, továbbá a szervezet külső partnereivel.
- gazdálkodási alapeladatokhoz kapcsolódóan levelezést folytatni
- jelentéseket kimutatásokat, beszámolókat stb. készíteni irányítással
- elkészíteni a programok, rendezvények, tanácskozások szervezéséhez szükséges dokumentumokat, háttéranyagokat
- ellátni a szervezet irodai-ügyviteli munkaterületén az asszisztensi feladatokat
- a szervezet működtetéséhez, gazdasági tevékenységéhez kapcsolódó nyilvántartásokat vezetni hagyományosan és számítógépes ügyviteli programcsomag alkalmazásával

3.3. Kapcsolódó szakképesítések

	A	B	C
3.3.1.	A kapcsolódó szakképesítés, részsakképesítés, szakképesítés-ráépülés		
3.3.2.	azonosító száma	megnevezése	a kapcsolódás módja
3.3.3.	31 346 01	Gép- és gyorsíró, szövegszerkesztő	részsakképesítés
3.3.4.	31 346 02	Számítógépes adatrögzítő	részsakképesítés
3.3.5.	55 347 01	Idegennyelvű ügyfélkapcsolati szakügintéző	szakképesítés-ráépülés

4. SZAKMAI KÖVETELMÉNYEK

	A	B
4.1.	A szakképesítésszakmai követelménymoduljainak az állam által elismert szakképesítések szakmai követelménymoduljairól szóló kormányrendelet szerinti	
4.2.	azonosító száma	megnevezése
4.3.	10067-12	Gépírás és dokumentumkészítés, iratkezelés
4.4.	10070-12	Munkahelyi kommunikáció
4.5.	10066-12	Gazdálkodási alapeladatok
4.6.	10068-12	Gyorsírás és jegyzőkönyvvezetés
4.7.	10069-12	Irodai asszisztensi feladatok
4.8.	11498-12	Foglalkoztatás I (érettségire épülő képzések esetén)
4.9.	11499-12	Foglalkoztatás II.
4.10.	11500-12	Munkahelyi egészség és biztonság

5. VIZSGÁZTATÁSI KÖVETELMÉNYEK

5.1. A komplex szakmai vizsgára bocsátás feltételei:

Az iskolarendszeren kívüli szakképzésben az 5. 2. pontban előírt valamennyi modulzáró vizsga eredményes letétele.

Az iskolai rendszerű szakképzésben az évfolyam teljesítését igazoló bizonyítványban foglaltak szerint teljesített tantárgyak – a szakképzési kerettantervben meghatározottak szerint – egyenértékűek az adott követelménymodulhoz tartozó modulzáró vizsga teljesítésével.

5.2. A modulzáró vizsga vizsgatevékenysége és az eredményesség feltétele:

	A	B	C
5.2.1.	A szakképesítésszakmai követelménymoduljainak		
5.2.2.	azonosító száma	megnevezése	a modulzáró vizsga vizsgatevékenysége
5.2.3.	10067-12	Gépirás és dokumentumkészítés, iratkezelés	gyakorlati
5.2.4.	10070-12	Munkahelyi kommunikáció	írásbeli, szóbeli
5.2.5.	10066-12	Gazdálkodási alapeladatok	szóbeli
5.2.6.	10068-12	Gyorsírás és jegyzőkönyvvezetés	gyakorlati
5.2.7.	10069-12	Irodai asszisztensi feladatok	írásbeli, szóbeli
5.2.8.	11498-12	Foglalkoztatás I (érettségire épülő képzések esetén)	írásbeli
5.2.9.	11499-12	Foglalkoztatás II.	írásbeli
5.2.10.	11500-12	Munkahelyi egészség és biztonság	írásbeli

Egy szakmai követelménymodulhoz kapcsolódó modulzáró vizsga akkor eredményes, ha a modulhoz előírt feladat végrehajtása legalább 51%-osra értékelhető.

5.3. A komplex szakmai vizsga vizsgatevékenységei és vizsgafeladatai:

5.3.1. Gyakorlati vizsgatevékenység

A) A vizsgafeladat megnevezése: Hivatalos, üzleti levél, dokumentum szerkesztése és a kapcsolattartás szabályainak alkalmazása

A vizsgafeladat ismertetése: A hardvereszközök és az operációs rendszer előkészítése után egy kb. 1500-2000 leütés terjedelmű, folyamatosan írott vagy részben felülírt, javított, korrektúrázott nyomtatott formátumú szöveget és megadott adatokat – 150 leütés/perc sebességgel – begépel; a dokumentumot megszerkeszti az üzleti, hivatali élet leveleinek vagy egyéb dokumentumok készítésének szokásai szerint és a megadott utasítások alapján; forrásfájlban előkészített táblázatot vagy adatbázist készít utasítások alapján, valamint felhasználja adatait a dokumentummal összefüggésben; számítógépen előkészített forrásfájlban megadott 10-12 kérdésre (szituációra) számítógép alkalmazásával ad választ a dokumentum tartalmával, funkciójával összefüggésben a dokumentumkészítés, az irat- és irodai eszközkezelés, valamint a munkahelyi kommunikáció témaköréből

A vizsgafeladat időtartama: 120 perc

A vizsgafeladat értékelési súlyaránya: 20%

B) A vizsgafeladat megnevezése: Jegyzőkönyv készítése gyorsírás alkalmazásával

A vizsgafeladat ismertetése: A jelölt egy kb. 600 szótag terjedelmű szöveget 120 szótag/perc sebességű diktátum után gyorsírással lejegyez, amelyből szövegszerkesztővel áttételt készít; az áttett dokumentumot kiegészíti a megadott jegyzőkönyvi adatokkal és forrásfájlban előkészített 1500-2000 leütés terjedelmű szövegrésszel, valamint kb. 1500-2000 leütés terjedelmű további jegyzőkönyvi hozzászólásokat tartalmazó szöveget legépel; a teljes dokumentumból kb. 70%-os mértékű kivonatot készít, nyelvi, nyelvhelyességi szempontból stilizálja és megszerkeszti a jegyzőkönyv készítésének tartalmi és formai szabályai alapján; a jegyzőkönyv tartalmához

kapcsolódóan 8-10 utasítás szerint számítógépen további dokumentumot készít, mely lehet – táblázatot is magában foglaló – kimutatás, feljegyzés, emlékeztető, jelentés, beszámoló, információs dokumentum stb.

A vizsgafeladat időtartama: 150 perc

A vizsgafeladat értékelési súlyaránya: 20%

C) A vizsgafeladat megnevezése: Ügyviteli szoftverkezelés

A vizsgafeladat ismertetése: A vizsgázó által tanult és alkalmazott – dokumentumkezelésre, iktatásra, költségek, határidők, készletek, tárgyi eszközök nyilvántartására, számlázásra, házipénztár kezelésére, ügyfél- és partnerlisták vezetésére stb. alkalmas – számítógépes ügyviteli szoftver funkcióinak megfelelően dokumentum vagy nyilvántartás, lista, jegyzék stb. készítése, nyomtatvány, bizonylat stb. előállítása a gazdálkodási és az irodai asszisztensi feladatok témaköréből

A vizsgafeladat időtartama: 30 perc

A vizsgafeladat értékelési súlyaránya: 10%

5.3.2. Központi írásbeli vizsgatevékenység

A vizsgafeladat megnevezése: Szervezeti dokumentumok készítése önálló fogalmazással

A vizsgafeladat ismertetése: A szervezet működéséhez, gazdasági, üzleti tevékenységéhez kapcsolódó vagy a vezető szakmai programjának koordinálását, partnerkapcsolatok ápolását szolgáló külső vagy belső irat, kapcsolattartó levél, információs dokumentum, reklám- vagy tájékoztató anyag, körlevél vagy prezentáció készítése önálló fogalmazással a megadott tartalmi szempontok és információk alapján

A vizsgafeladat időtartama: 90 perc

A vizsgafeladat értékelési súlyaránya: 25%

5.3.3. Szóbeli vizsgatevékenység

A vizsgafeladat megnevezése: Válaszadás a szakmai és vizsgakövetelmények alapján összeállított, előre kiadott tételsorokból húzott kérdésekre

A vizsgafeladat ismertetése: A szóbeli központilag összeállított vizsga kérdései a 4. Szakmai követelmények fejezetben megadott modulok közül a 10067-12 Gépírás és dokumentumszerkesztés, iratkezelés modul dokumentumkezelésre, a dokumentumok fajtáira, készítésének követelményeire vonatkozó, valamint a 10070-12 Munkahelyi kommunikáció, továbbá a 10066-12 Gazdálkodási alapfeladatok és a 10069-12 Irodai asszisztensi feladatok modulok témaköreit tartalmazzák.

A vizsgafeladat időtartama: 30 perc (felkészülési idő 15 perc, válaszadási idő 15 perc)

A vizsgafeladat értékelési súlyaránya: 25%

5.4. A vizsgatevékenységek szervezésére, azok vizsgaidőpontjaira, a vizsgaidőszakokra, a vizsgatevékenységek vizsgatételeire, értékelési útmutatóira és egyéb dokumentumaira, a vizsgán használható segédeszközökre vonatkozó részletes szabályok:

A szakképesítéssel kapcsolatos előírások az állami szakképzési és felnőttképzési szerv <http://www.munka.hu/> című weblapján érhetők el a Szak- és felnőttképzés Vizsgák menüpontjában

5.5. A szakmai vizsga értékelésének a szakmai vizsgaszabályzattól eltérő szempontjai: –

6. ESZKÖZ- ÉS FELSZERELÉSI JEGYZÉK

	A
6.1.	A képzési és vizsgáztatási feladatok teljesítéséhez szükséges eszközök minimumát

meghatározó eszköz- és felszerelési jegyzék	
6.2.	Számítógép
6.3.	Irodai programcsomag
6.4.	Iktatóprogram
6.5.	Hálózat
6.6.	Internet-hozzáférés
6.7.	Nyomtató
6.8.	Szkenner
6.9.	Telefon
6.10.	Fax
6.11.	Fénymásoló
6.12.	Projektor
6.13.	Irodatechnikai eszközök: iratmegsemmisítő, hőkötő, lamináló, spirálozó
6.14.	Irodaszerek
6.15.	Nyomtatványok
6.16.	Bizonylatok
6.17.	Hangrögzítő eszköz
6.18.	Szakkönyvek
6.19.	CD-jogtár

7. EGYEBEK

A 110. sorszámú Járműipari fémalkatrész-gyártó megnevezésű szakképesítés szakmai és vizsgakövetelménye

1. AZ ORSZÁGOS KÉPZÉSI JEGYZÉKBEN SZEREPLŐ ADATOK

- 1.1. A szakképesítés azonosító száma: 34 521 07
- 1.2. Szakképesítés megnevezése: Járműipari fémalkatrész-gyártó
- 1.3. Iskolai rendszerű szakképzésben a szakképzési évfolyamok száma: 3
- 1.4. Iskolarendszeren kívüli szakképzésben az óraszám: 960-1440

2. EGYÉB ADATOK

2.1. A képzés megkezdésének feltételei:

2.1.1. Iskolai előképzettség: alapfokú iskolai végzettség

vagy iskolai előképzettség hiányában

2.1.2. Bemeneti kompetenciák: A képzés megkezdhető az e rendelet 3. számú mellékletében a Gépészet szakmacsoportra meghatározott kompetenciák birtokában

2.2. Szakmai előképzettség: –

2.3. Előírt gyakorlat: –

2.4. Egészségügyi alkalmassági követelmények: szükségesek

2.5. Pályaalkalmassági követelmények: -

2.6. Elméleti képzési idő aránya: 30%

2.7. Gyakorlati képzési idő aránya: 70%

2.8. Szintvizsga: nappali rendszerű oktatás vagy a nappali oktatás munkarendje szerint szervezett felnőttoktatás esetén kötelező

2.9. Az iskolai rendszerű képzésben az összefüggő szakmai gyakorlat időtartama:

3 évfolyamos képzés esetén a 9. évfolyamot követően 140 óra, a 10. évfolyamot követően 140 óra; 2 évfolyamos képzés esetén az első szakképzési évfolyamot követően 160 óra

3. PÁLYATÜKÖR

3.1. A szakképesítéssel legjellemzőbben betölthető munkakör(ök), foglalkozás(ok)

	A	B	C
3.1.1.	FEOR száma	FEOR megnevezése	A szakképesítéssel betölthető munkakör(ök)
3.1.2.	8151	Fémfeldolgozó gép kezelője	Öntőgép kezelő
3.1.3.			Színesfém kohászati berendezés kezelője
3.1.4.	7310	Fémöntőminta készítő	Öntészeti mintakészítő

3.2. A szakképesítés/részsakképesítés/szakképesítés-ráépülés munkaterületének rövid leírása:

A járműipari fémalkatrész-gyártó szakember az elsődleges alakadó öntészeti technológiák alkalmazásával előgyártmányokat állít elő a járműipar számára. A technológiai dokumentáció alapján előkészíti a fémalkatrészek gyártását. Részt vesz a minőségbiztosításban – egyszerűbb geometriai és speciális anyagvizsgálati méréseket végez. Értelmezi és végrehajtja a hőkezelési technológiai utasításokat, kezeli és beállítja a megfelelő hőtechnikai berendezéseket – kemencéket.

A szakképesítéssel rendelkező képes:

- alkatrészgyártást előkészíteni
- járműipari fémalkatrészeket gyártani
- mérő- és gyártóeszközöket kezelni
- öntött alkatrészgyártást előkészíteni
- öntött alkatrészeket gyártani
- öntőformát gyártani
- öntődei berendezéseket kezelni
- hőkezelt-alkatrészgyártást előkészíteni
- hőkezelt-alkatrészeket gyártani
- hőkezelő berendezéseket kezelni
- szakmai ellenőrzést végezni

3.3. Kapcsolódó szakképesítések

	A	B	C
3.3.1.	A kapcsolódó szakképesítés, részsakképesítés, szakképesítés-ráépülés		
3.3.2.	azonosító száma	megnevezése	a kapcsolódás módja
3.3.3.	-	-	-

4. SZAKMAI KÖVETELMÉNYEK

	A	B
4.1.	A szakképesítés/részsakképesítés/szakképesítés-ráépülésszakmai követelménymoduljainak az állam által elismert szakképesítések szakmai követelménymoduljairól szóló kormányrendelet szerinti	
4.2.	azonosító száma	megnevezése
4.3.	10162-12	Gépészeti alapozó feladatok

4.4.	10163-12	Gépészeti munkabiztonság és környezetvédelem
4.5.	10173-12	Anyagvizsgálatok és geometriai mérések
4.6.	10182-12	Járműipari fémalkatrész-gyártó alapfeladatok
4.7.	10183-12	Járműipari fémalkatrész-gyártó feladatok
4.8.	11497-12	Foglalkoztatás I.
4.9.	11499-12	Foglalkoztatás II.
4.10.	11500-12	Munkahelyi egészség és biztonság

5. VIZSGÁZTATÁSI KÖVETELMÉNYEK

5.1. A komplex szakmai vizsgára bocsátás feltételei:

Az iskolarendszeren kívüli szakképzésben az 5.2. pontban előírt valamennyi modulzáró vizsga eredményes letétele.

Az iskolai rendszerű szakképzésben az évfolyam teljesítését igazoló bizonyítványban foglaltak szerint teljesített tantárgyak – a szakképzési kerettantervben meghatározottak szerint – egyenértékűek az adott követelménymodulhoz tartozó modulzáró vizsga teljesítésével.

5.2.A modulzáró vizsga vizsgatevékenysége és az eredményesség feltétele:

	A	B	C
5.2.1.	A szakképesítésszakmai követelménymoduljainak		
5.2.2.	azonosító száma	megnevezése	a modulzáró vizsga vizsgatevékenysége
5.2.3.	10163-12	Gépészeti munkabiztonság és környezetvédelem	szóbeli, gyakorlati
5.2.4.	10162-12	Gépészeti alapozó feladatok	gyakorlati
5.2.5.	10173-12	Anyagvizsgálatok és geometriai mérések	gyakorlati
5.2.6.	10182-12	Járműipari fémalkatrész-gyártó alapfeladatok	gyakorlati
5.2.7.	10183-12	Járműipari fémalkatrész-gyártó feladatok	szóbeli, gyakorlati
5.2.8.	11497-12	Foglalkoztatás I.	írásbeli
5.2.9.	11499-12	Foglalkoztatás II.	írásbeli
5.2.10.	11500-12	Munkahelyi egészség és biztonság	írásbeli

Egy szakmai követelménymodulhoz kapcsolódó modulzáró vizsga akkor eredményes, ha a modulhoz előírt feladat végrehajtása legalább 51%-osra értékelhető.

5.3. A komplex szakmai vizsga vizsgatevékenységei és vizsgafeladatai:

5.3.1. Gyakorlati vizsgatevékenység

A vizsgafeladat megnevezése: Komplex öntészeti, hőkezelési és anyagvizsgálati feladat

A vizsgafeladat ismertetése:

Összetett lemezalkatrész készítése kézi- és gépi forgácsolással adott műszaki dokumentáció alapján.

Technológiai dokumentáció alapján kokillaöntés előkészítése, vagy öntőforma készítése homokformába, vagy magkészítés, vagy egy adott darab hőkezelésének előkészítése és végzése a megadott technológiai utasítások szerint.

Munkadarab roncsolásos és roncsolás-mentes anyagvizsgálati mérése, illetve speciális melegüzemi mérések és ezek dokumentálása.

A vizsgafeladat időtartama: 420 perc

A vizsgafeladat értékelési súlyaránya: 70%

5.3.2. Központi írásbeli vizsgatevékenység

A vizsgafeladat megnevezése: –

A vizsgafeladat ismertetése: –

A vizsgafeladat időtartama: –

A vizsgafeladat értékelési súlyaránya: –

5.3.3. Szóbeli vizsgatevékenység

A vizsgafeladat megnevezése: Járműipari fémalkatrész-gyártó feladatok és munkavédelmi ismeretek

A vizsgafeladat ismertetése:

A szóbeli központilag összeállított vizsga kérdései a IV. Szakmai követelmények fejezetben megadott gépészeti munkabiztonság és környezetvédelem, valamint a járműipari fémalkatrész-gyártó feladatokhoz tartozó témakörök mindegyikét tartalmazza.

A vizsgafeladat időtartama: 30 perc (felkészülési idő 20 perc, válaszadási idő 10 perc)

A vizsgafeladat értékelési súlyaránya: 30%

5.4. A vizsgatevékenységek szervezésére, azok vizsgaidőpontjaira, a vizsgaidőszakokra, a vizsgatevékenységek vizsgatételeire, értékelési útmutatóira és egyéb dokumentumaira, a vizsgán használható segédeszközökre vonatkozó részletes szabályok:

A szakképesítéssel kapcsolatos előírások az állami szakképzési és felnőttképzési szerv <http://www.munka.hu/> című weblapján érhetők el a Szak- és felnőttképzés Vizsgák menüpontjában

5.5. A szakmai vizsga értékelésének a szakmai vizsgaszabályzattól eltérő szempontjai: –

6. ESZKÖZ- ÉS FELSZERELÉSI JEGYZÉK

	A
6.1.	A képzési és vizsgáztatási feladatok teljesítéséhez szükséges eszközök minimumát meghatározó eszköz- és felszerelési jegyzék
6.2.	Elsősegélynyújtás eszközei
6.3.	Környezetvédelmi eszközök, berendezések
6.4.	Kéziszerszámok
6.5.	Mérőeszközök
6.6.	Mérőberendezések
6.7.	Anyagvizsgáló berendezések
6.8.	Hőmérsékletmérők
6.9.	Kisgépek
6.10.	Munkapadok
6.11.	Szerszámgépek
6.12.	Gépi szerszámok
6.13.	Egyéni védőeszközök
6.14.	Munkabiztonsági eszközök, felszerelések
6.15.	Mérlegek
6.16.	Öntödei mérőeszközök
6.17.	Öntőhomok kezelő eszközök
6.18.	Öntőforma készítő eszközök
6.19.	Formázószelektények
6.20.	Magkészítés gépei
6.21.	Elektromos hevítőkemencék
6.22.	Hőkezelő alapeszközök
6.23.	Számítógépek és hardver eszközök

7. EGYEBEK

A 111. sorszámú Jövedéki ügyintéző megnevezésű részszakképesítés szakmai és vizsgakövetelménye

1. AZ ORSZÁGOS KÉPZÉSI JEGYZÉKBEN SZEREPLŐ ADATOK

- 1.1. A részszakképesítés azonosító száma: 51 344 07
- 1.2. Részszakképesítés megnevezése: Jövedéki ügyintéző
- 1.3. Iskolai rendszerű szakképzésben a szakképzési évfolyamok száma: -
- 1.4. Iskolarendszeren kívüli szakképzésben az óraszám: 320-480

2. EGYÉB ADATOK

- 2.1. A képzés megkezdésének feltételei:
- 2.1.1. Iskolai előképzettség: érettségi végzettség
- 2.1.2. Bemeneti kompetenciák: –
- 2.2. Szakmai előképzettség:–
- 2.3. Előírt gyakorlat:–
- 2.4. Egészségügyi alkalmassági követelmények:–
- 2.5. Pályaalkalmassági követelmények:–
- 2.6. Elméleti képzési idő aránya: 70 %
- 2.7. Gyakorlati képzési idő aránya: 30 %
- 2.8. Szintvizsga:–

3. PÁLYATÜKÖR

- 3.1. A részszakképesítéssel legjellemzőbben betölthető munkakörök, foglalkozások

	A	B	C
3.1.1.	FEOR száma	FEOR megnevezése	A részszakképesítéssel betölthető munkakör(ök)
3.1.2.	3611	Pénzügyi ügyintéző (a pénzügyintézet ügyintéző kivételével)	Pénzügyi asszisztens
3.1.3.			Vámügyi előadó
3.1.4.	3652	Adó- és illetékhatósági ügyintéző	Adózási előadó
3.1.5.	4112	Általános irodai adminisztrátor	Adminisztrációs ügyintéző
3.1.6.	4123	Pénzügyi, statisztikai, biztosítási adminisztrátor	Adóbevallás feldolgozó
3.1.7.	4131	Készlet- és anyagnyilvántartó	Anyaggazdálkodási nyilvántartó
3.1.8.			Vagyonynyilvántartó
3.1.9.	4132	Szállítási, szállítmányozási nyilvántartó	Szállítványozási ügyintéző
3.1.10.			Árufuvarozói ügyintéző
3.1.11.			Fuvarozási ügyintéző
3.1.12.	4136	Iratkezelő, irattáros	Iratkezelő

3.2. A részsakképesítés munkaterületének rövid leírása:

A jövedéki eljárásokban a jövedéki terméket előállító és annak előállítására alkalmas a jövedéki adóról és a jövedéki termékek forgalmazásának különös szabályairól szóló 2003. évi CXXVII. törvényben (a továbbiakban: Jövedéki adótörvény) meghatározott terméket előállító, raktározó, tároló, importáló, exportáló, az azt forgalmazó, külföldről beszerző (beszállító), külföldre értékesítő jogi személy, jogi személyiség nélküli egyéb szervezet és a természetes személy nevében - a jövedéki adótörvényben meghatározott esetekben - jövedéki ügyintéző részsakképesítéssel rendelkező járhat el.

A jövedéki ügyintéző érdemileg elvégzi a kereskedelmi ügyletek realizálásának folyamatában felmerülő ügyeket és biztosítja az ügyfelek által végzett tevékenységek jogszerűségét és szakszerűségét.

A részsakképesítéssel rendelkező képes:

- közreműködni a kereskedelmi ügyletek megkötésénél, megadni az ügyletkez kapcsolódó jövedéki információkat
- intézkedni a szükséges hatósági engedélyek beszerzése iránt, illetőleg közreműködni a jogszabályok által meghatározott kötelezettségek és jogok érvényesítésében
- ellátni az elektronikus adatszolgáltatással, illetve nyilvántartások vezetésével kapcsolatos feladatokat
- gondoskodni az okmányok szakszerű kiállításáról, benyújtásáról, valamint a szükséges egyéb feltételek biztosításáról
- figyelemmel kísérni, szükség szerint intézkedni a határidős ügyek tekintetében
- felülvizsgálni, intézni az esetlegesen felmerülő jogorvoslati ügyeket
- közreműködni az illetékes hatóságok által végzett ellenőrzéseknél

3.3. Kapcsolódó szakképesítések

	A	B	C
3.3.1.	A kapcsolódó szakképesítés, részsakképesítés, szakképesítés-ráépülés		
3.3.2.	azonosító száma	megnevezése	a kapcsolódás módja
3.3.3.	54 344 03	Vám-, jövedéki- és termékadjó ügyintéző	szakképesítés

4. SZAKMAI KÖVETELMÉNYEK

	A	B
4.1.	A részsakképesítés szakmai követelménymoduljainak az állam által elismert szakképesítések szakmai követelménymoduljairól szóló kormányrendelet szerinti	
4.2.	azonosító száma	megnevezése
4.3.	11504-12	Gazdálkodási alaptervekenység ellátása
4.4.	10156-12	Jogi-, adójogi feladatok ellátása
4.5.	10160-12	Vámtarifa feladatok és áruosztályozás
4.6.	10157-12	Jövedéki feladatok ellátása

5. VIZSGÁZTATÁSI KÖVETELMÉNYEK

5.1. A komplex szakmai vizsgára bocsátás feltételei:

Iskolarendszeren kívüli szakképzésben: az 5.2. pontban előírt valamennyi modulzáró vizsga eredményes letétele.

5.2. A modulzáró vizsga vizsgatevékenysége és az eredményesség feltétele:

	A	B	C
5.2.1.	A részsakképesítés szakmai követelménymoduljainak		
5.2.2.	azonosító száma	megnevezése	a modulzáró vizsga vizsgatevékenysége
5.2.3.	11504-12	Gazdálkodási alaptervekenység ellátása	szóbeli, gyakorlati
5.2.4.	10156-12	Jogi-, adójogi feladatok ellátása	szóbeli
5.2.5.	10160-12	Vámtarifa feladatok és áruosztályozás	írásbeli
5.2.6.	10157-12	Jövedéki feladatok ellátása	írásbeli

A modulzáró vizsga csak akkor eredményes, ha valamennyi követelménymodulhoz rendelt modulzáró

vizsgatevékenységet a jelölt külön-külön legalább 60%-os szinten teljesíti.

5.3. A komplex szakmai vizsga vizsgatevékenységei és vizsgafeladatai:

5.3.1. Gyakorlati vizsgatevékenység

A vizsgafeladat megnevezése: Áruosztályozás

A vizsgafeladat ismertetése: Áruosztályozás és áruismeret szabályainak alkalmazása a tarifális besorolás keretében a Kombinált Nomenklatúra alkalmazásával központi gyakorlati feladatlap alapján. A központi gyakorlati feladatlap a szakképesítésért felelős miniszter által kiadott és a honlapján közzétett Útmutató alapján kerül összeállításra.

A vizsgafeladat időtartama: 60 perc

A vizsgafeladat értékelési súlyaránya: 25%

5.3.2. Központi írásbeli vizsgatevékenység

A vizsgafeladat megnevezése: Jövedéki feladatok

A vizsgafeladat ismertetése: A vizsgafeladat ismertetése: A jövedéki adótörvény rendelkezéseinek gyakorlatban való alkalmazása

A vizsgafeladat időtartama: 90 perc

A vizsgafeladat értékelési súlyaránya: 45%

5.3.3. Szóbeli vizsgatevékenység

A vizsgafeladat megnevezése: Jövedéki feladatok

A vizsgafeladat ismertetése: a jövedéki adótörvény, valamint a kapcsolódó végrehajtási rendeletek szakmai követelményei megadott témaköreinek mindegyikét tartalmazza.

A vizsgafeladat időtartama: 30 perc (ebből felkészülési idő 15 perc)

A vizsgafeladat értékelési súlyaránya: 30%

5.4. A vizsgatevékenységek szervezésére, azok vizsgaidőpontjaira, a vizsgaidőszakokra, a vizsgatevékenységek vizsgatételeire, értékelési útmutatóira és egyéb dokumentumaira, a vizsgán használható segédeszközökre vonatkozó részletes szabályok:

A modulzáró vizsgatevékenységek szervezésére, lebonyolítására és az értékelésre vonatkozó szabályokat a szakképesítésért felelős miniszter a <http://www.kormany.hu/hu/nemzetgazdasagi-miniszterium/ado-es-penzugyekert-felelos-allamtitkarsag/hirek/penzugyi-agazati-szakkepzesi-es-szabalyozott-szakmak> című honlapján közzéteszi.

A modulzáró vizsga vizsgatevékenységének szabályszerűségét a vizsgabizottság egy tagja utólag, de legfeljebb a komplex szakmai vizsga megkezdése előtti 5. napig ellenőrizheti.

A gyakorlati és írásbeli vizsgatevékenységet az első, a szóbeli vizsgatevékenységet a második napon kell lebonyolítani. A vizsgatevékenységek vizsgaidőpontjai tekintetében a szakképesítésért felelős miniszter honlapján közreadott vizsganaptára az irányadó.

Az első és a második vizsganap között legalább két vizsgamentes napnak kell eltelnie.

A szakképesítésért felelős miniszter a szakmai vizsga megkezdése előtt legalább 30 nappal a honlapján mindenki által hozzáférhető módon közzéteszi a szóbeli tételsorokat.

A szakmai vizsgán kizárólag a szakképesítésért felelős miniszter honlapján közzétett segédeszközök (Kombinált Nomenklatúra, vagy elektronikus úton elérhető TARIC váminformációs rendszer) használhatóak.

A részsakképesítéssel kapcsolatos előírások az állami szakképzési és felnőttképzési szerv <http://www.munka.hu/> című weblapján is elérhetők a Szak- és felnőttképzés Vizsgák menüpontjában.

5.5. A szakmai vizsga értékelésének a szakmai vizsgaszabályzattól eltérő szempontjai:

A szóbeli vizsgatevékenység csak akkor kezdhető meg, ha a gyakorlati és írásbeli vizsgatevékenységek során a vizsgázó külön-külön legalább 60%-os teljesítményt ért el.

A komplex szakmai vizsga egyes vizsgatevékenységeinek érdemjegye az elért %-os teljesítmények alapján:

90–100%	jeles (5)
80– 89%	jó (4)
70– 79%	közepes (3)
60– 69%	elégséges (2)
0- 59%	elégtelen (1)

Amennyiben minden vizsgatevékenység eredményes, úgy a komplex szakmai vizsga osztályzatát a vizsgatevékenységenként elért érdemjegyek vizsgafeladat arányával súlyozott átlaga alapján két tizedesre kerekítve az általános szabályok szerint (0,50-től felfelé) kell meghatározni.

Sikertelen a komplex szakmai vizsga, ha annak bármelyik vizsgatevékenységének érdemjegye elégtelen (1).

Javítóvizsgát abból a vizsgatevékenységből kell tenni, amelyből a vizsgázó teljesítményét elégtelenre (1) minősítette a vizsgabizottság.

6. ESZKÖZ- ÉS FELSZERELÉSI JEGYZÉK

A	
6.1.	A képzési és vizsgáztatási feladatok teljesítéséhez szükséges eszközök minimumát meghatározó eszköz- és felszerelési jegyzék
6.2.	Irodatechnikai eszközök
6.3.	Számítógép (hallgatónként és egy oktatói)
6.4.	Internetes hozzáférés (hallgatónként és egy oktatói)
6.5.	Áruminták
6.6.	Formanyomtatványok
6.7.	Jogszabálygyűjtemény

7. EGYEBEK

7.1. A modulzáró vizsga kötelező tartalmi elemei:

A vizsgára bocsátás feltételeként meghatározott 10160-12 Vámtarifa feladatok és áruosztályozás és a 10157-12 Jövedéki feladatok ellátása szakmai követelménymodulokhoz rendelt írásbeli modulzáró vizsgafeladatait a szakmai követelményekkel összhangban a szakmai képzést folytató intézmény állítja össze.

10156-12 Jogi-, adójogi feladatok ellátása

A vizsgafeladat ismertetése:

Központi szóbeli tétel sor alapján, amely a szakmai követelmények témaköreinek mindegyikét tartalmazza.

A vizsgafeladat időtartama: 30 perc (ebből felkészülési idő 15 perc)

11504-12 Gazdálkodási alaptervékenység ellátása

a) A vizsgafeladat ismertetése:

Központi szóbeli tétel sor alapján, amely a szakmai követelmények témaköreinek mindegyikét tartalmazhatja.

A vizsgafeladat időtartama: 30 perc (ebből felkészülési idő 15 perc)

b) A vizsgafeladat ismertetése:

A szakmai képzést folytató intézmény által összeállított gyakorlati feladatlap a következő követelménytartalmakkal: hivatalos dokumentumok számítógépen történő elkészítése, adatbáziskezelő-program és internet használata, ügyviteli feladatok ellátása a szakképesítésért felelős miniszter által kiadott Útmutató alapján.

A vizsgafeladat időtartama: 60 perc

7.2. A modulzáró vizsgatevékenységek alóli felmentési feltételek:

Az a jelölt, aki rendelkezik a Vámügyintéző, vagy a Termékdíj ügyintéző részsakképesítéssel felmentést kap a 10156-12 Jogi-, adójogi feladatok ellátása modulzáró vizsga szóbeli és a 10160-12 Vámtarifa feladatok és áruosztályozás modulzáró vizsga írásbeli vizsgatevékenysége alól.

7.3. A komplex szakmai vizsga vizsgatevékenységei alóli felmentési feltételek:

Az a jelölt, aki rendelkezik a Vámügyintéző, vagy a Termékdíj ügyintéző részsakképesítéssel felmentést kap a

komplex szakmai vizsga gyakorlati vizsgatevékenysége alól.

7.4. A szakmai vizsgabizottságban való részvételre kijelölt szakmai szervezet:

Magyar Vámügyi Szövetség,
Vám-, Jövedéki- és Adóügyi Szolgáltatók Szövetsége.

A 112. sorszámú Kádár, bognár megnevezésű szakképesítés szakmai és vizsgakövetelménye

1. AZ ORSZÁGOS KÉPZÉSI JEGYZÉKBEN SZEREPLŐ ADATOK

1.1. A szakképesítés azonosító száma: 32 543 02

1.2. Szakképesítés megnevezése: Kádár, bognár

1.3. Iskolai rendszerű szakképzésben a szakképzési évfolyamok száma: –

1.4. Iskolarendszeren kívüli szakképzésben az óraszám: 640-960 óra

2. EGYÉB ADATOK

2.1. A képzés megkezdésének feltételei:

2.1.1. Iskolai előképzettség: alapfokú iskolai végzettség

vagy iskolai előképzettség hiányában

2.1.2. Bemeneti kompetenciák: a képzés megkezdhető e rendelet 3. számú mellékletében az Faipar szakmacsoportra meghatározott kompetenciák birtokában.

2.2. Szakmai előképzettség: -

2.3. Előírt gyakorlat: -

2.4. Egészségügyi alkalmassági követelmények: –

2.5. Pályaalkalmassági követelmények: –

2.6. Elméleti képzési idő aránya: 20 %

2.7. Gyakorlati képzési idő aránya: 80 %

2.8. Szintvizsga: –

2.9. Az iskolai rendszerű képzésben az összefüggő szakmai gyakorlat időtartama: –

3. PÁLYATÜKÖR

3.1. A szakképesítéssel legjellemzőbben betölthető munkakör(ök), foglalkozás(ok)

	A	B	C
3.1.1.	FEOR száma	FEOR megnevezése	A szakképesítéssel betölthető munkakör(ök)
3.1.2.	7225	Kádár, bognár	Kádár, bognár

3.1.3.			Dézsakészítő
3.1.4.			Hordójavító, Dézsajavító
3.1.5.			Hordókészítő
3.1.6.			Kerégyártó, fa
3.1.7.			Kocsigyártó, fa
3.1.8.			Koporsókészítő
3.1.9.			Pintér
3.1.10.			Puttonykészítő, fa
3.1.11.			Talicskakészítő, fa
3.1.12.			Teknőkészítő
3.1.13.			Faabroncskészítő
3.1.14.			Fa szerszámnyélkészítő
3.1.15.			Fakerék-esztergályos
3.1.16.			Seprű és szerszámnyél készítő
3.1.17.			Csiszológép kezelő
3.1.18.			Fabrikett gyártósor-kezelő
3.1.19.			Faipari csiszológép kezelő
3.1.20.			Faipari gyalugép kezelő
3.1.21.	8125	Fafeldolgozó gép kezelője és gyártósor mellett dolgozó	Faipari gyári munkás
3.1.22.			Famegmunkálógép-kezelő
3.1.23.			Iparifűrész-gép kezelője
3.1.24.			Motorfűrész kezelő
3.1.25.			Rönkvágó szalagfűrész kezelő
3.1.26.			Mezőgazdasági, erdőgazdasági, növényvédő gép kezelője
3.1.27.	8421	Mezőgazdasági, erdőgazdasági, növényvédő gép kezelője	Faaprítógép-kezelő
3.1.28.			Láncfűrész-kezelő
3.1.29.			Szalagfűrész

3.2. A szakképesítés munkaterületének rövid leírása:

Fából készült, különböző halmazállapotú anyag tárolására, hordozására szállítására alkalmas hordókat, kádakat, dézsákat, puttonyokat, valamint kerekeket kocsikat, talicskákat és ezen termékösszeségeinek alkatrészeit készíti, javítja. Faipari gépeket, kézi és gépi eszközöket, szerszámokat szakszerűen kezel. Fa alapanyagot minősít és dolgoz fel. Fa hulladékot hasznosít. Fából készült szerszámokat, szerszám alkatrészeket készít, javít.

A szakképesítéssel rendelkező képes:

- betartani a biztonságtechnikai előírásokat
- betartani a környezetvédelmi előírásokat
- alapanyagot előkészíteni
- faipari gépek segítségével anyagot megmunkálni
- faipari kéziszerszámok segítségével anyagot megmunkálni
- sablonokat készíteni, használni
- munkadarabot esztergályozással megmunkálni
- oldható és oldhatatlan szerkezeti kötések kialakítani
- faipari alapszerkezeteket készíteni
- görbe anyagokat készíteni
- bognáripari terméket összeállítani
- elkészíteni a kerítés és kapu elemeit
- faipari gépeket beállítani
- műszaki dokumentációt készíteni, vezetni
- termékminőségi problémákat elemezni és visszacsatolni

3.3. Kapcsolódó szakképesítések

	A	B	C
3.3.1.	A kapcsolódó szakképesítés, részzakképesítés, szakképesítés-ráépülés		
3.3.2.	azonosító száma	megnevezése	a kapcsolódás módja

3.3.3.	–	–	–
--------	---	---	---

4. SZAKMAI KÖVETELMÉNYEK

	A	B
4.1.	A szakképesítés szakmai követelménymoduljainak az állam által elismert szakképesítések szakmai követelménymoduljairól szóló kormányrendelet szerinti	
4.2.	azonosító száma	megnevezése
4.3.	11371-12	Biztonságos munkavégzés
4.4.	11372-12	Kádáripari ismeretek
4.5.	11373-12	Bognáripari ismeretek
4.6.	11374-12	Faipari gépek technológiája
4.7.	11497-12	Foglalkoztatás I.
4.8.	11499-12	Foglalkoztatás II.
4.9.	11500-12	Munkahelyi egészség és biztonság

5. VIZSGÁZTATÁSI KÖVETELMÉNYEK

5.1. A komplex szakmai vizsgára bocsátás feltételei:

Iskolarendszeren kívüli szakképzés esetén: modulzáró vizsgák eredményes letétele, vizsgaremek készítése

5.2.A modulzáró vizsga vizsgatevékenysége és az eredményesség feltétele:

	A	B	C
5.2.1.	A szakképesítés szakmai követelménymoduljainak		
5.2.2.	azonosító száma	megnevezése	a modulzáró vizsga vizsgatevékenysége
5.2.3.	11371-12	Biztonságos munkavégzés	írásbeli
5.2.4.	11372-12	Kádáripari ismeretek	gyakorlati
5.2.5.	11373-12	Bognáripari ismeretek	gyakorlati
5.2.6.	11374-12	Faipari gépek technológiája	szóbeli, gyakorlati
5.2.7.	11497-12	Foglalkoztatás I.	írásbeli
5.2.8.	11499-12	Foglalkoztatás II.	írásbeli
5.2.9.	11500-12	Munkahelyi egészség és biztonság	írásbeli

Egy szakmai követelménymodulhoz kapcsolódó modulzáró vizsga akkor eredményes, ha a modulhoz előírt feladat végrehajtása legalább 51%-osra értékelhető.

5.3. A komplex szakmai vizsga vizsgatevékenységei és vizsgafeladatai:

5.3.1. Gyakorlati vizsgatevékenység

A) A vizsgafeladat megnevezése: Vizsgaremek készítése

A vizsgafeladat ismertetése: Kádár-, bognáripari termék elkészítése

A vizsgafeladat időtartama: 0 perc

A vizsgafeladat aránya: 20 %

B) A vizsgafeladat megnevezése: Kádár-, bognáripari termék elkészítése

A vizsgafeladat ismertetése: A szakipari adottságoknak megfelelő kádár-, bognáripari feladat elkészítése

A vizsgafeladat időtartama: 240 perc

A vizsgafeladat aránya: 60 %

5.3.2. Központi írásbeli vizsgatevékenység

A vizsgafeladat megnevezése: –

A vizsgafeladat ismertetése: –

A vizsgafeladat időtartama: –

A vizsgafeladat értékelési súlyaránya: –

5.3.3. Szóbeli vizsgatevékenység

A vizsgafeladat megnevezése: Kádár-, bognáripari szakmai ismeretek

A vizsgafeladat ismertetése: A szóbeli központilag összeállított vizsgakérdései a 4. szakmai követelmények fejezetben megadott modulokhoz tartozó témakörök mindegyikét tartalmazza.

A vizsgafeladat időtartama: 25 perc (ebből felkészülési idő 15 perc)

A vizsgafeladat aránya: 20 %

5.4. A vizsgatevékenységek szervezésére, azok vizsgaidőpontjaira, a vizsgaidőszakokra, a vizsgatevékenységek vizsgatételeire, értékelési útmutatóira és egyéb dokumentumaira, a vizsgán használható segédeszközökre vonatkozó részletes szabályok:

A szakképesítéssel kapcsolatos előírások az állami szakképzési és felnőttképzési szerv <http://www.munka.hu/> című weblapján érhetők el a Szak- és felnőttképzés Vizsgák menüpontjában.

5.5. A szakmai vizsga értékelésének a szakmai vizsgaszabályzattól eltérő szempontjai: –

6. ESZKÖZ- ÉS FELSZERELÉSI JEGYZÉK

	A
6.1.	A képzési és vizsgáztatási feladatok teljesítéséhez szükséges eszközök minimumát meghatározó eszköz- és felszerelési jegyzék
6.2.	Faipari kéziszerszámok, kiségek
6.3.	Faipari alapgépek
6.4.	Mérőeszközök, segédeszközök
6.5.	Kádáripari gépek
6.6.	Kádáripari kéziszerszámok, eszközök
6.7.	Bognáripari gépek
6.8.	Bognáripari kéziszerszámok, eszközök
6.9.	Anyagmozgató gépek
6.10.	Szárítóberendezések
6.11.	Díszítő, szerszámok

7. EGYEBEK

A 113. sorszámú Kályhás megnevezésű szakképesítés szakmai és vizsgakövetelménye

1. AZ ORSZÁGOS KÉPZÉSI JEGYZÉKBEN SZEREPLŐ ADATOK

1.1. A szakképesítés azonosító száma: 34 582 06

1.2. Szakképesítés megnevezése: Kályhás

1.3. Iskolai rendszerű szakképzésben a szakképzési évfolyamok száma: 3

1.4. Iskolarendszeren kívüli szakképzésben az óraszám: 960-1440

2. EGYÉB ADATOK

2.1.A képzés megkezdésének feltételei:

2.1.1. Iskolai előképzettség: alapközü iskolai végzettség

vagy iskolai előképzettség hiányában

2.1.2. Bemeneti kompetenciák: a képzés megkezdhető e rendelet 3. sz. mellékletében az Építészet szakmacsoportra meghatározott kompetenciák birtokában

2.2. Szakmai előképzettség: –

2.3. Előírt gyakorlat: –

2.4. Egészségügyi alkalmassági követelmények: szükségesek

2.5. Pályaalkalmassági követelmények: –

2.6. Elméleti képzési idő aránya: 30%

2.7. Gyakorlati képzési idő aránya: 70%

2.8. Szintvizsga: nappali rendszerű oktatás vagy a nappali oktatás munkarendje szerint szervezett felnőttoktatás esetén kötelező

2.9. Az iskolai rendszerű képzésben az összefüggő szakmai gyakorlat időtartama:

3 évfolyamos képzés esetén a 9. évfolyamot követően 140 óra, a 10. évfolyamot követően 140 óra;

2 évfolyamos képzés esetén az első szakképzési évfolyamot követően 160 óra

3. PÁLYATÜKÖR

3.1. A szakképesítéssel legjellemzőbben betölthető munkakör(ök), foglalkozás(ok)

	A	B	C
3.1.1.	FEOR száma	FEOR megnevezése	A szakképesítéssel betölthető munkakör(ök)
3.1.2.	7537	Kályha- és kandallóépítő	Cserépkályha- és kandallóépítő
3.1.3.			Kályhahézagoló és -letisztító

3.2. A szakképesítés munkaterületének rövid leírása:

A kályhás szakember munkája során a tüzelőberendezés helyszínét felméri, tüzelőberendezést tervez, kályhát, kandallót kemencét, tűzhelyet épít, átépít, tisztít vagy javít és átad. Munkáját a szakmai előírások és követelmények figyelembevételével végzi, munkájáról dokumentációt készít.

A szakképesítéssel rendelkező képes:

- a tüzelőberendezés helyszínét felmérni
- tüzelőberendezést tervezni
- az anyagokat és a munkaterületet előkészíteni
- kályhát, kandallót kemencét, tűzhelyet építeni, átépíteni, tisztítani vagy javítani és átadni
- munkájáról dokumentációt készíteni

3.3. Kapcsolódó szakképesítések

	A	B	C
3.3.1.	A kapcsolódó szakképesítés, részsakképesítés, szakképesítés-ráépülés		
3.3.2.	azonosító száma	megnevezése	a kapcsolódás módja
3.3.3.	31 582 05	Tüzelőberendezés égéstermék elvezető készítő	részsakképesítés

4. SZAKMAI KÖVETELMÉNYEK

	A	B
4.1.	A szakképesítésszakmai követelménymoduljainak az állam által elismert szakképesítések szakmai követelménymoduljairól szóló kormányrendelet szerinti	
4.2.	azonosító száma	megnevezése
4.3.	10101-12	Építőipari közös tevékenység
4.4.	10270-12	Tüzelőberendezés telepítése
4.5.	10269-12	Tüzelőberendezés építése
4.6.	10268-12	Tüzelőberendezés égéstermék elvezető rendszerek készítése
4.7.	11497-12	Foglalkoztatás I.
4.8.	11499-12	Foglalkoztatás II.
4.9.	11500-12	Munkahelyi egészség és biztonság

5. VIZSGÁZTATÁSI KÖVETELMÉNYEK

5.1. A komplex szakmai vizsgára bocsátás feltételei:

Az iskolarendszeren kívüli szakképzésben az 5.2. pontban előírt valamennyi modulzáró vizsga eredményes letétele.

Az iskolai rendszerű szakképzésben az évfolyam teljesítését igazoló bizonyítványban foglaltak szerint teljesített tantárgyak – a szakképzési kerettantervben meghatározottak szerint – egyenértékűek az adott követelménymodulhoz tartozó modulzáró vizsga teljesítésével.

5.2.A modulzáró vizsga vizsgatevékenysége és az eredményesség feltétele:

	A	B	C
5.2.1.	A szakképesítésszakmai követelménymoduljainak		
5.2.2.	azonosító száma	megnevezése	a modulzáró vizsga vizsgatevékenysége
5.2.3.	10101-12	Építőipari közös tevékenység	írásbeli
5.2.4.	10270-12	Tüzelőberendezés telepítése	írásbeli, szóbeli
5.2.5.	10269-12	Tüzelőberendezés építése	gyakorlati, szóbeli
5.2.6.	10268-12	Tüzelőberendezés égéstermék elvezető rendszerek készítése	gyakorlati, szóbeli
5.2.7.	11497-12	Foglalkoztatás I.	írásbeli
5.2.8.	11499-12	Foglalkoztatás II.	írásbeli
5.2.9.	11500-12	Munkahelyi egészség és biztonság	írásbeli

Egy szakmai követelménymodulhoz kapcsolódó modulzáró vizsga akkor eredményes, ha a modulhoz előírt feladat végrehajtása legalább 51%-osra értékelhető.

5.3. A komplex szakmai vizsga vizsgatevékenységei és vizsgafadatai:

5.3.1. Gyakorlati vizsgatevékenység

A) A vizsgafeladat megnevezése: Szilárdtüzelésű cserépkályha megépítése

A vizsgafeladat ismertetése: Szilárdtüzelésre alkalmas cserépkályha csempeoronkénti (induló, közbenső és záró) megépítése

A vizsgafeladat időtartama: 330 perc
A vizsgafeladat értékelési súlyaránya: 60%

B) A vizsgafeladat megnevezése: Tüzelőberendezés égéstermék elvezető rendszer építése

A vizsgafeladat ismertetése: Szilárdtüzelésre alkalmas berendezés égéstermék elvezetőjének készítése

A vizsgafeladat időtartama: 90 perc
A vizsgafeladat értékelési súlyaránya: 10%

5.3.2. Központi írásbeli vizsgatevékenység

A vizsgafeladat megnevezése: Kályhaépítésre vonatkozó számítások

A vizsgafeladat ismertetése: a tüzelőberendezés létesítéséhez, építéséhez szükséges szakmai és fizikai számítások

A vizsgafeladat időtartama: 120 perc
A vizsgafeladat értékelési súlyaránya: 20%

5.3.3. Szóbeli vizsgatevékenység

A vizsgafeladat megnevezése: Tüzelőberendezés építése, beüzemelése, karbantartása

A vizsgafeladat ismertetése: a szóbeli vizsgatevékenység központilag előállított vizsgakérdései a 4. Szakmai követelmények fejezetben megadott témaköröket tartalmazza

A vizsgafeladat időtartama: 30 perc (felkészülési idő 15 perc, válaszadási idő 15 perc)
A vizsgafeladat értékelési súlyaránya: 10%

5.4. A vizsgatevékenységek szervezésére, azok vizsgaidőpontjaira, a vizsgaidőszakokra, a vizsgatevékenységek vizsgatételeire, értékelési útmutatóira és egyéb dokumentumaira, a vizsgán használható segédeszközökre vonatkozó részletes szabályok:

A szakképesítéssel kapcsolatos előírások az állami szakképzési és felnőttképzési szerv <http://www.munka.hu/> című weblapján érhetők el a Szak- és felnőttképzés Vizsgák menüpontjában

5.5. A szakmai vizsga értékelésének a szakmai vizsgaszabályzattól eltérő szempontjai: –

6. ESZKÖZ- ÉS FELSZERELÉSI JEGYZÉK

	A
6.1.	A képzési és vizsgáztatási feladatok teljesítéséhez szükséges eszközök minimumát meghatározó eszköz- és felszerelési jegyzék
6.2.	Kéziszerszámok, gépek
6.3.	Anyagtároló
6.4.	Szerszámtároló
6.5.	Rajzeszközök
6.6.	Állványzatok
6.7.	Számítógép
6.8.	Műszaki dokumentáció, prospektus, katalógus, gépkönyv
6.9.	Anyagmozgató gépek
6.10.	Karbantartó eszközök
6.11.	Sablonok, formák
6.12.	Tüzelőberendezések

6.13.	Tankönyv, ajánlott irodalom
6.14.	Munkavédelmi eszközök, berendezések

7. EGYEBEK

A 114. sorszámú Kárpitos megnevezésű szakképesítés szakmai és vizsgakövetelménye

1. AZ ORSZÁGOS KÉPZÉSI JEGYZÉKBEN SZEREPLŐ ADATOK

- 1.1. A szakképesítés azonosító száma: 34 542 05
- 1.2. Szakképesítés megnevezése: Kárpitos
- 1.3. Iskolai rendszerű szakképzésben a szakképzési évfolyamok száma: 3
- 1.4. Iskolarendszeren kívüli szakképzésben az óraszám: 960-1440

2. EGYÉB ADATOK

- 2.1. A képzés megkezdésének feltételei:
- 2.1.1. Iskolai előképzettség: alapkülső iskolai végzettség
vagy iskolai előképzettség hiányában
- 2.1.2. Bemeneti kompetenciák: a képzés megkezdhető e rendelet 3. számú mellékletében a Faipar szakmacsoportra meghatározott kompetenciák birtokában
- 2.2. Szakmai előképzettség: –
- 2.3. Előírt gyakorlat: –
- 2.4. Egészségügyi alkalmassági követelmények: szükségesek
- 2.5. Pályaalkalmassági követelmények: –
- 2.6. Elméleti képzési idő aránya: 30%
- 2.7. Gyakorlati képzési idő aránya: 70%
- 2.8. Szintvizsga: nappali rendszerű oktatás vagy a nappali oktatás munkarendje szerint szervezett felnőttoktatás esetén kötelező
- 2.9. Az iskolai rendszerű képzésben az összefüggő szakmai gyakorlat időtartama: 3 évfolyamos képzés esetén a 9. évfolyamot követően 140 óra, a 10. évfolyamot követően 140 óra; 2 évfolyamos képzés esetén az első szakképzési évfolyamot követően 160 óra

3. PÁLYATÜKÖR

- 3.1. A szakképesítéssel legjellemzőbben betölthető munkakör(ök), foglalkozás(ok)

	A	B	C
3.1.1.	FEOR száma	FEOR megnevezése	A szakképesítéssel betölthető munkakör(ök)
3.1.2.	7224	Kárpitos	Ajtóbevonó kárpitos
3.1.3.			Bútorkárpitos

3.1.4.		Díszítőkárpitos
3.1.5.		Hajókárpitos
3.1.6.		Járműkárpitos
3.1.7.		Kárpitos párnátömő
3.1.8.		Kárpitos stílszabász
3.1.9.		Ülő-és fekvőbútor-kárpitos
3.1.10.		Vagonkárpitos

3.2. A szakképesítés munkaterületének rövid leírása:

Kárpitozott bútorok, szerkezetek kialakítása, az igényeknek megfelelő párnázatok készítése hagyományos, korszerű technológiával és anyagokkal. Kárpitozott bútorok, termékek szakszerű javítása, járművek kárpitozása.

A szakképesítéssel rendelkező képes:

- tanulmányozni és végezni a kárpitozás módszereit
- kárpitozást felépíteni
- párnázatokat alakítani, készíteni
- megfelelő kárpitozási technológiát választani
- megfelelő gépet, szerszámot, anyagokat választani
- bútorokat és szerkezeteket kárpitozni, díszíteni
- korhű technológiát alkalmazni
- elkészíteni a járművek belsejének és kiegészítőinek a kárpitozását
- funkcióknak megfelelő kárpitozást készíteni

3.3. Kapcsolódó szakképesítések

	A	B	C
3.3.1.	A kapcsolódó szakképesítés, részsakképesítés, szakképesítés-ráépülés		
3.3.2.	azonosító száma	megnevezése	a kapcsolódás módja
3.3.3.	-	-	-

4. SZAKMAI KÖVETELMÉNYEK

	A	B
4.1.	A szakképesítés szakmai követelménymoduljainak az állam által elismert szakképesítések szakmai követelménymoduljairól szóló kormányrendelet szerinti	
4.2.	azonosító száma	megnevezése
4.3.	10233-12	Járműkárpitos tevékenységek
4.4.	10234-12	Kárpitozás alapjai
4.5.	10235-12	Kárpitozott termékek készítése, felújítása
4.6.	11497-12	Foglalkoztatás I
4.7.	11499-12	Foglalkoztatás II
4.8.	11500-12	Munkahelyi egészség és biztonság

5. VIZSGÁZTATÁSI KÖVETELMÉNYEK

5.1. A komplex szakmai vizsgára bocsátás feltételei:

Az iskolarendszeren kívüli szakképzésben az 5.2. pontban előírt valamennyi modulzáró vizsga eredményes letétele.

Az iskolai rendszerű szakképzésben az évfolyam teljesítését igazoló bizonyítványban foglaltak szerint teljesített tantárgyak – a szakképzési kerettantervben meghatározottak szerint – egyenértékűek az adott követelménymodulhoz tartozó modulzáró vizsga teljesítésével.

5.2. A modulzáró vizsga vizsgatevékenysége és az eredményesség feltétele:

	A	B	C
5.2.1.	A szakképesítés szakmai követelménymoduljainak		
5.2.2.	azonosító száma	megnevezése	a modulzáró vizsga

			vizsgatevékenysége
5.2.3.	10233-12	Járműkárpitós tevékenységek	gyakorlati
5.2.4.	10234-12	Kárpitozás alapjai	írásbeli
5.2.5.	10235-12	Kárpitozott termékek készítése, felújítása	gyakorlati, szóbeli
5.2.6.	11497-12	Foglalkoztatás I	írásbeli
5.2.7.	11499-12	Foglalkoztatás II	írásbeli
5.2.8.	11500-12	Munkahelyi egészség és biztonság	írásbeli

Egy szakmai követelménymodulhoz kapcsolódó modulzáró vizsga akkor eredményes, ha a modulhoz előírt feladat végrehajtása legalább 51%-osra értékelhető.

5.3. A komplex szakmai vizsga vizsgatevékenységei és vizsgafeladatai:

5.3.1. Gyakorlati vizsgatevékenység

A vizsgafeladat megnevezése: Kárpitozott termék készítése – javítása

A vizsgafeladat ismertetése: Hagyományos vagy korszerű kárpitozású párnázat készítése

A vizsgafeladat időtartama: 420 perc

A vizsgafeladat értékelési súlyaránya: 60%

5.3.2. Központi írásbeli vizsgatevékenység

A vizsgafeladat megnevezése: Kárpitozási technológiák

A vizsgafeladat ismertetése: Gépek, anyagok, technológiák

A vizsgafeladat időtartama: 180 perc

A vizsgafeladat értékelési súlyaránya: 20%

5.3.3. Szóbeli vizsgatevékenység

A vizsgafeladat megnevezése: Egy adott kárpitozási technológia ismertetése

A vizsgafeladat ismertetése: A biztonságos munkafolyamathoz szükséges gépek, eszközök, anyagok

A vizsgafeladat időtartama: 30 perc (felkészülési idő 15 perc, válaszadási idő 15 perc)

A vizsgafeladat értékelési súlyaránya: 20%

5.4. A vizsgatevékenységek szervezésére, azok vizsgaidőpontjaira, a vizsgaidőszakokra, a vizsgatevékenységek vizsgatételeire, értékelési útmutatóira és egyéb dokumentumaira, a vizsgán használható segédeszközökre vonatkozó részletes szabályok:

A szakképesítéssel kapcsolatos előírások az állami szakképzési és felnőttképzési szerv <http://www.munka.hu/> című weblapján érhetők el a Szak- és felnőttképzés Vizsgák menüpontjában

5.5. A szakmai vizsga értékelésének a szakmai vizsgaszabályzattól eltérő szempontjai: –

6. ESZKÖZ- ÉS FELSZERELÉSI JEGYZÉK

	A
6.1.	A képzési és vizsgáztatási feladatok teljesítéséhez szükséges eszközök minimumát meghatározó eszköz- és felszerelési jegyzék
6.2.	Munkaasztalok, állványok
6.3.	Mérő, rajzoló, jelölő eszközök
6.4.	Kéziszerszámok, kisgépek
6.5.	Szegező-, kapcsoló gépek
6.6.	Ragasztás eszközei, gépei
6.7.	Varrógép
6.8.	Szabásgépek

6.9.	Gombbehúzó gép
------	----------------

7. EGYEBEK

A 115. sorszámú Kazángépész (12t/h felett) megnevezésű szakképesítés-ráépülés szakmai és vizsgakövetelménye

1. AZ ORSZÁGOS KÉPZÉSI JEGYZÉKBEN SZEREPLŐ ADATOK

- 1.1. A szakképesítés-ráépülés azonosító száma: 33 522 01
- 1.2. Szakképesítés-ráépülés megnevezése: Kazángépész (12t/h felett)
- 1.3. Iskolai rendszerű szakképzésben a szakképzési évfolyamok száma: –
- 1.4. Iskolarendszeren kívüli szakképzésben az óraszám: 200-300

2. EGYÉB ADATOK

- 2.1. A képzés megkezdésének feltételei:
 - 2.1.1. Iskolai előképzettség: -
 - 2.1.2. Bemeneti kompetenciák: -
- 2.2. Szakmai előképzettség: 32 522 02 Kazánkezelő (2-12t/h között)
- 2.3. Előírt gyakorlat: két év igazolt kazánkezelői (2-12t/h között)
- 2.4. Egészségügyi alkalmassági követelmények: szükségesek
- 2.5. Pályaalkalmassági követelmények: –
- 2.6. Elméleti képzési idő aránya: 30%
- 2.7. Gyakorlati képzési idő aránya: 70%
- 2.8. Szintvizsga: –
- 2.9. Az iskolai rendszerű képzésben az összefüggő szakmai gyakorlat időtartama: –

3. PÁLYATÜKÖR

- 3.1. A szakképesítés-ráépüléssel legjellemzőbben betölthető munkakör(ök), foglalkozás(ok)

	A	B	C
3.1.1.	FEOR száma	FEOR megnevezése	A szakképesítés-ráépüléssel betölthető munkakör(ök)
3.1.2.	8323	Kazángépkezelő	Ipari gáz- és olajtüzelőberendezés- kezelő
3.1.3.			Fűtő, üvegkemence
3.1.4.			Kazán segédberendezés kezelője
3.1.5.			Kazánsegédgépész
3.1.6.			Kazángépkezelő

3.2. A szakképesítés-ráépülés munkaterületének rövid leírása:

A kazángépész (12t/h felett) feladata a 12 t/h-nál nagyobb gőzteljesítményű kazán felkészítése az üzemeltetésre, a kazánnak és segédberendezéseinek, a kazánt ellátó technológiai rendszerek, illetve a kiszolgált hőtechnikai berendezések hatékony, üzembiztos, igény szerinti működtetése. Felügyeli az üzemeltetési paramétereket, a biztonsági berendezéseket, az épületfelügyeleti rendszereket, dokumentálja az üzemmenetet.

A szakképesítés-ráépülés rendelkező képes:

- elindítani/működtetni a vízlágyítót, a sóalanítót, RO berendezést, ellenőrzi a paramétereket
- felügyelni a kazánberendezés táp/pótvíz ellátását, a gáztalanító működését
- kazánberendezést üzemre felkészíteni
- előkészíteni a tüzelőanyagokat felhasználásra, vagy tárolásra
- üzembe helyezni a tüzelőanyag ellátó rendszereket, légtelenít, víztelenít
- ellenőrizni az égőrendszer külső-belső tömörtelenségét, a levegőrendszer sértetlenségét
- üzembe helyezni, működteti a kazán segédberendezéseit
- ellenőrizni, indítani a gyújtási programot
- tüzelő berendezést indítani, üzemeltetni, leállítani, az üzemvitel szakszerűségét felügyelni
- ellenőrizni a lángképet, a helyes tüzelőanyag-levegő arányt, füstgázelemzést végezni
- a mérési eredményektől függően vagy meghatározott időszakonként a kazánt leiszapolni
- ellenőrizni a rábizott energetikai rendszerek üzemszerű állapotát, hatékony működését
- felügyelni az üzemi paramétereket, a terhelési szintet, a szolgáltatás minőségét
- felügyelni az üzemi és biztonsági szerelvények működését, állapotát
- működtetni az előmelegítő, gőztúlhevítő és iszapoló egységeket
- működtetni az égés után keletkező salakeltávolító, koromlefúvató rendszert
- biztosítja az alternatív tüzelőanyagok felhasználhatóságát
- hatáskörében a hiba megszüntetéséről intézkedni
- vészhelyzet esetén a rendszerek működését leállítani
- szükség esetén felettesét értesíteni
- felügyelni a tüzelőanyag tároló központi tűzvédelmi rendszerét
- ellenőrizni az kazánház, üzemi csarnok vészszellőztető, veszélyes gázkoncentrációt mérő-, jelző- és riasztó rendszerét
- vezetni az üzemi naplót, dokumentálni a műszakban történeteket
- biztosítani a veszélyes anyagok hatósági előírásoknak megfelelő tárolását
- folyamatirányító számítógépet kezelni

3.3. Kapcsolódó szakképesítések

	A	B	C
3.3.1.	A kapcsolódó szakképesítés, részsakképesítés, szakképesítés-ráépülés		
3.3.2.	azonosító száma	megnevezése	a kapcsolódás módja
3.3.3.	32 522 02	Kazánkezelő (2-12t/h között)	szakképesítés

4. SZAKMAI KÖVETELMÉNYEK

	A	B
4.1.	A szakképesítés-ráépülésszakmai követelménymoduljainak az állam által elismert szakképesítések szakmai követelménymoduljairól szóló kormányrendelet szerinti	
4.2.	azonosító száma	megnevezése
4.3.	11415-12	Kazángépész (12t/h felett) feladatok

5. VIZSGÁZTATÁSI KÖVETELMÉNYEK

5.1. A komplex szakmai vizsgára bocsátás feltételei:

Az iskolarendszeren kívüli szakképzésben az 5.2. pontban előírt valamennyi modulzáró vizsga eredményes letétele.

5.2.A modulzáró vizsga vizsgatevékenysége és az eredményesség feltétele:

	A	B	C
5.2.1.	A szakképesítés-ráépülésszakmai követelménymoduljainak		
5.2.2.	azonosító száma	megnevezése	a modulzáró vizsga vizsgatevékenysége
5.2.3.	11415-12	Kazánépész (12t/h felett) feladatok	írásbeli

Egy szakmai követelménymodulhoz kapcsolódó modulzáró vizsga akkor eredményes, ha a modulhoz előírt feladat végrehajtása legalább 51%-osra értékelhető.

5.3. A komplex szakmai vizsga vizsgatevékenységei és vizsgafeladatai:

5.3.1. Gyakorlati vizsgatevékenység

A vizsgafeladat megnevezése: Kazánépész (12t/h felett) feladatok

A vizsgafeladat ismertetése:

Mutassa be az adott kazánberendezés tüzelőanyag ellátó rendszeréhez, illetve az égőberendezésekhez kapcsolódó üzemi és biztonsági szerelvényeket. Térjen ki a vonatkozó biztonsági követelmények bemutatására.

Mutassa be az adott berendezés gázellátó rendszeréhez tartozó nyomásszabályozó állomás felépítését (elzáró szerelvények, szűrő, redukáló, biztonsági szerelvények, műszerezettség, stb.).

Mutassa be az adott kazánberendezés Üzemeltetési, Karbantartási Utasításában a tüzelőanyag ellátó rendszer üzembe vételére vonatkozó előírásokat.

Mutassa be az adott kazánberendezést magában foglaló kazánház légterében a gázkoncentrációt mérő, jelző és riasztó rendszert.

Mutassa be a helyszínen adott kazánberendezés esedékes hatósági belső ellenőrzéséhez szükséges teljes körű, megbízható, ellenőrzött leválasztásának, nyomásmentesítésének, a töltet eltávolításának és a környezeti hőmérsékletre való hűtés fázisait.

Mutassa be a kazánberendezés működő technológiától való leválasztásának munkavédelmi vonzatait.

Mutassa be az adott kazán Üzemeltetési, Karbantartási Utasításában a hatósági belső ellenőrzés végzésére vonatkozó biztonsági előírásokat.

Ismertesse a kazánba való beszállás biztonságtechnikai követelményeit.

Sorolja fel és mutassa be a kazánberendezés üzembe helyezésének műveleti sorrendjét, különös tekintettel az üzembe helyezhetőségi biztonsági feltételek meglétének ellenőrzésére.

A vizsgafeladat időtartama: 60 perc

A vizsgafeladat értékelési súlyaránya: 70%

5.3.2. Központi írásbeli vizsgatevékenység

A vizsgafeladat megnevezése: –

A vizsgafeladat ismertetése: –

A vizsgafeladat időtartama: –

A vizsgafeladat értékelési súlyaránya: –

5.3.3. Szóbeli vizsgatevékenység

A vizsgafeladat megnevezése: Kazánépész (12t/h felett) szóbeli vizsgafeladatok

A vizsgafeladat ismertetése:

A szóbeli vizsgatevékenység központilag összeállított vizsgakérdései a 4. Szakmai követelmények fejezetben megadott témaköröket tartalmazza.

A vizsgafeladat időtartama: 45 perc (felkészülési idő 30 perc, válaszadási idő 15 perc)

A vizsgafeladat értékelési súlyaránya: 30 %

5.4. A vizsgatevékenységek szervezésére, azok vizsgaidőpontjaira, a vizsgaidőszakokra, a vizsgatevékenységek vizsgatételeire, értékelési útmutatóira és egyéb dokumentumaira, a vizsgán használható segédeszközökre vonatkozó részletes szabályok:

A szakképesítés-ráépüléssel kapcsolatos előírások az állami szakképzési és felnőttképzési szerv <http://www.munka.hu/> című weblapján érhetők el a Szak- és felnőttképzés Vizsgák menüpontjában

5.5. A szakmai vizsga értékelésének a szakmai vizsgaszabályzattól eltérő szempontjai: –

6. ESZKÖZ- ÉS FELSZERELÉSI JEGYZÉK

	A
6.1.	A képzési és vizsgáztatási feladatok teljesítéséhez szükséges eszközök minimumát meghatározó eszköz- és felszerelési jegyzék
6.2.	manométer
6.3.	ipari hőmérő
6.4.	számítógép
6.5.	zsebszámológép
6.6.	tolómérce
6.7.	munkavédelmi eszközök és felszerelések

7. EGYEBEK

A 116. sorszámú Kazánkezelő (2-12t/h között) megnevezésű szakképesítés szakmai és vizsgakövetelménye

1. AZ ORSZÁGOS KÉPZÉSI JEGYZÉKBEN SZEREPLŐ ADATOK

- 1.1. A szakképesítés azonosító száma: 32 522 02
- 1.2. Szakképesítés megnevezése: Kazánkezelő (2-12t/h között)
- 1.3. Iskolai rendszerű szakképzésben a szakképzési évfolyamok száma: –
- 1.4. Iskolarendszeren kívüli szakképzésben az óraszám: 280-420

2. EGYÉB ADATOK

2.1. A képzés megkezdésének feltételei:

2.1.1. Iskolai előképzettség: alapfokú iskolai végzettség

vagy iskolai előképzettség hiányában

2.1.2. Bemeneti kompetenciák: a képzés megkezdhető e rendelet 3. számú mellékletében a Gépészet szakmacsoportra meghatározott kompetenciák birtokában

2.2. Szakmai előképzettség: –

2.3. Előírt gyakorlat: –

2.4. Egészségügyi alkalmassági követelmények: szükségesek

- 2.5. Pályaalkalmassági követelmények: –
- 2.6. Elméleti képzési idő aránya: 30%
- 2.7. Gyakorlati képzési idő aránya: 70%
- 2.8. Szintvizsga: –
- 2.9. Az iskolai rendszerű képzésben az összefüggő szakmai gyakorlat időtartama: –

3. PÁLYATÜKÖR

3.1. A szakképesítéssel legjellemzőbben betölthető munkakör(ök), foglalkozás(ok)

	A	B	C
3.1.1.	FEOR száma	FEOR megnevezése	A Szakképesítéssel betölthető munkakör(ök)
3.1.2.	8323	Kazánginepkezelő	Ipari gáz- és olajtüzelőberendezés-kezelő
3.1.3.			Kazán segédberendezés kezelője
3.1.4.			Kazánsegédgépész

3.2. A szakképesítés munkaterületének rövid leírása:

A kazánkezelő (2-12t/h között) feladata a 2-12t/h közötti tömegáramú kazán felkészítése az üzemeltetésre, a kazán és segédberendezéseinek, a kazánt kiszolgáló rendszerek, illetve a kazán által ellátott technológiai berendezések hatékony, üzembiztos, igény szerinti működtetése. Felügyeli az üzemeltetési paramétereket, a biztonsági berendezéseket, az épületfelügyeleti rendszereket, dokumentálja az üzemmenetet.

A szakképesítéssel rendelkező képes:

- tüzelőanyag ellátó rendszert üzembe helyezni
- kazánberendezést feltölteni
- kazánszintet felügyelni
- tápvíz/pótvíz ellátó rendszert felügyelni
- levegőellátó, füstgáz elvezető rendszert működtetni
- ellenőrizni a reteszfeltételek meglétét
- égőberendezést indítani, üzemeltetni, leállítani
- tápvíz-, keringtető-, olajjellátó-, nyomásfokozó-, stb. szivattyúkat működtetni
- kazánberendezést indítani, rendszerre kötni, leállítani, leválasztani
- sikertelen üzemindítást követően a reteszfeltételeket felülvizsgálja
- felügyelni a lángképet, lánghosszat
- üzemi, szolgáltatási paramétereket felügyelni
- ellenőrizni a helyes gáz-levegő arányt szemrevételezéssel, füstgáz mintavételezéssel, elemzéssel
- a mérési eredményektől függően vagy meghatározott időszakonként a kazánt iszapolni
- ellenőrizni a rábizott energetikai rendszerek üzemszerű állapotát
- felügyelni az üzemi szerelvények működését, a biztonsági szerelvények állapotát
- felügyelni a kazánház, csarnok, tüzelőanyag tároló tűzvédelmi rendszerét
- hiba esetén hibaelemzést végezni
- hatáskörében a hiba megszüntetéséről intézkedni
- vészhelyzet esetén a rendszerek működését leállítani
- szükség esetén felettesét értesíteni
- biztosítani a veszélyes anyagok hatósági előírásoknak megfelelő tárolását
- felügyelni az üzemi csarnok vézszellőztető, veszélyes gázkoncentrációt mérő rendszerét
- folyamatirányító számítógépet kezelni
- vezetni az üzemi naplót, dokumentálni a műszakban történeteket

3.3. Kapcsolódó szakképesítések

	A	B	C
3.3.1.	A kapcsolódó szakképesítés, részszakképesítés, szakképesítés-ráépülés		
3.3.2.	azonosító száma	megnevezése	a kapcsolódás módja
3.3.3.	31 522 02	Ipari olaj- és gáztüzelő-berendezés kezelő	részszakképesítés
3.3.4.	31 522 03	Kisteljesítményű kazán fűtő (max. 2t/h)	részszakképesítés
3.3.5.	33 522 01	Kazángépész (12t/h felett)	szakképesítés-ráépülés

4. SZAKMAI KÖVETELMÉNYEK

	A	B
4.1.	A szakképesítésszakmai követelménymoduljainak az állam által elismert szakképesítések szakmai követelménymoduljairól szóló kormányrendelet szerinti	
4.2.	azonosító száma	megnevezése
4.3.	10214-12	Épületgépészeti munkabiztonsági és környezetvédelmi feladatok
4.4.	11416-12	Ipari olaj- és gáztüzelő-berendezés kezelői feladatok
4.5.	11417-12	Kisteljesítményű kazán fűtő (max. 2t/h) feladatok
4.6.	11418-12	Kazánkezelői (2-12t/h között) feladatok

5. VIZSGÁZTATÁSI KÖVETELMÉNYEK

5.1. A komplex szakmai vizsgára bocsátás feltételei:

Az iskolarendszeren kívüli szakképzésben az 5.2. pontban előírt valamennyi modulzáró vizsga eredményes letétele.

5.2.A modulzáró vizsga vizsgatevékenysége és az eredményesség feltétele:

	A	B	C
5.2.1.	A szakképesítésszakmai követelménymoduljainak		
5.2.2.	azonosító száma	megnevezése	a modulzáró vizsga vizsgatevékenysége
5.2.3.	10214-12	Épületgépészeti munkabiztonsági és környezetvédelmi feladatok	gyakorlati
5.2.4.	11416-12	Ipari olaj- és gáztüzelő-berendezés kezelői feladatok	írásbeli
5.2.5.	11417-12	Kisteljesítményű kazán fűtő (max. 2t/h) feladatok	írásbeli
5.2.6.	11418-12	Kazánkezelői (2-12t/h között) feladatok	írásbeli

Egy szakmai követelménymodulhoz kapcsolódó modulzáró vizsga akkor eredményes, ha a modulhoz előírt feladat végrehajtása legalább 51%-osra értékelhető.

5.3. A komplex szakmai vizsga vizsgatevékenységei és vizsgafeladatai:

5.3.1. Gyakorlati vizsgatevékenység

I. A) A vizsgafeladat megnevezése:

Ipari olaj- és gáztüzelő-berendezés kezelői feladatok

A vizsgafeladat ismertetése:

Mutassa be a helyszínen adott berendezés gáz ellátó rendszerét, a rendszer működését, főbb alkotó elemeit, feladataikat, az üzemi és biztonsági szerelvényeket. Ismertesse részletesen a nyomásszabályozó állomás felépítését (záró szerelvények, szűrő, redukáló, biztonsági szerelvények, műszerezettség, stb.)

Mutassa be az olaj lefejtő, tároló, befejtő rendszert, az olajszivattyú telepet, adott hőtechnikai berendezés (kazán, kemence, szárító) olajellátó rendszerét, az olajellátó rendszer üzemi és biztonsági szerelvényeit, a nyomásfokozó szivattyúkat

Mutassa be adott égőberendezés alkotó elemeit, azok szerepét, működését, az égőberendezés műszerezettségét, az üzemi és biztonsági szerelvényeket. Térjen ki az égőberendezés üzemeltetésére vonatkozó biztonsági követelmények bemutatására

Mutassa be az adott ipari gázfogyasztó berendezést magában foglaló üzemi csarnok légtérben a gázkoncentrációt mérő és beavatkozó rendszert

Mutassa be az adott olaj- és gáztüzelő berendezés Üzemeltetési, Karbantartási Utasításában a tüzelőanyag ellátó rendszer üzembe vételére vonatkozó előírásokat

Értelmezze a gáz- és/vagy olajfogyasztó berendezés (égő) adattábláját.

A vizsgafeladat időtartama: 60 perc

A vizsgafeladat aránya: 25%

I. B) A vizsgafeladat megnevezése:

Kisteljesítményű kazán fűtő (max. 2t/h) feladatok

A vizsgafeladat ismertetése:

Mutassa be a helyszínen a normál üzemi kazánleállítás technológiai műveleteit időrendi sorrendben.

Mutassa be adott kazánberendezés esedékes hatósági szilárdsági ellenőrzéséhez szükséges teljes körű, megbízható, ellenőrzött leválasztásának, nyomásmentesítésének, a töltet eltávolításának és a környezeti hőmérsékletre hűtésnek fázisait.

Mutassa be a kazánberendezés működő technológiától való leválasztásának munkavédelmi vonzatait.

Mutassa be az adott kazán Üzemeltetési, Karbantartási Utasításában a szilárdsági nyomáspróba végzésére vonatkozó biztonsági előírásokat.

Mutassa be adott kazán tüzelőberendezését, az alkotó elemek szerepét, az égőberendezés műszerezettségét, az üzemi és biztonsági szerelvényeket. Térjen ki az égőberendezés üzemeltetésére vonatkozó biztonsági követelmények bemutatására.

Mutassa meg, mely pontokból vesznek mintát és milyen gyakorisággal a víz/gőz minőségének meghatározásához.

Határozza meg a légfeslelő tényezőt a kéményre menő füstgázban, az Ön által mért O₂ tartalom alapján.

Becsülje meg, mennyiben tér el az adott üzemmódra ajánlott értéktől.

A vizsgafeladat időtartama: 60 perc

A vizsgafeladat aránya: 25%

I. C) A vizsgafeladat megnevezése:

Kazán kezelői (2-12t/h között) feladatok

A vizsgafeladat ismertetése:

Mutassa be adott kazánberendezés szerkezeti elemeit, azok szerepét, a kazánban lejátszódó hőtermelés-hőátadást. Mutassa be a víz/gőz útját a vegyészettől a kazánból való kilépésig.

Mutassa be a kazánberendezés tüzelőanyag ellátó rendszereit, az alkotó elemeket, azok szerepét, az üzemi és biztonsági szerelvényeket. Értékelje a tüzelőanyag ellátó rendszerekre (gáz és/vagy olaj) előírt üzemeltetés-biztonsági feltételek érvényesülését.

Mutassa be tápvíz-ellátó rendszert, a gáztalanítási folyamatot, a gáztalanító berendezés felépítését, működését, ismeresse a gáztalanított víz, a fűtőgőz és a sarjúgőz mennyiségi arányokat. Mutassa be a tápszivattyú telepet, a dobszint szabályozást, a tápfejet, a főgőznyomás- és hőmérséklet szabályozást.

Mutassa be adott kazán tüzelőberendezését, a részegységek szerepét, az égőberendezés műszerezettségét, az üzemi és biztonsági szerelvényeket. Térjen ki az égőberendezés üzembe vételére vonatkozó biztonsági követelmények bemutatására.

Mutassa be adott kazán esetében az üzembe helyezhetőségi feltételek ellenőrzésének menetét.

Mutassa be az adott kazánberendezésnek helyt adó üzemi csarnok (kazánház) légtérben a gázkoncentrációt mérő, jelző és riasztó rendszert.

A vizsgafeladat időtartama: 60 perc

A vizsgafeladat aránya: 25%

5.3.2. Központi írásbeli vizsgatevékenység

A vizsgafeladat megnevezése: –

A vizsgafeladat ismertetése:–

A vizsgafeladat időtartama: –

A vizsgafeladat értékelési súlyaránya: –

5.3.3. Szóbeli vizsgatevékenység

A vizsgafeladat megnevezése: Kazánkezelő (2-12 t/h között) szóbeli vizsgafeladatok

A vizsgafeladat ismertetése:

A szóbeli vizsgatevékenység központilag összeállított vizsgakérdései a 4. Szakmai követelmények fejezetben megadott témaköröket tartalmazzák

A vizsgafeladat időtartama: 45 perc (felkészülési idő 30 perc, válaszadási idő 15 perc)

A vizsgafeladat értékelési súlyaránya: 25%

5.4. A vizsgatevékenységek szervezésére, azok vizsgaidőpontjaira, a vizsgaidőszakokra, a vizsgatevékenységek vizsgatételeire, értékelési útmutatóira és egyéb dokumentumaira, a vizsgán használható segédeszközökre vonatkozó részletes szabályok:

A szakképesítéssel kapcsolatos előírások az állami szakképzési és felnőttképzési szerv <http://www.munka.hu/> című weblapján érhetők el a Szak- és felnőttképzés Vizsgák menüpontjában

5.5. A szakmai vizsga értékelésének a szakmai vizsgaszabályzattól eltérő szempontjai: –

6. ESZKÖZ- ÉS FELSZERELÉSI JEGYZÉK

	A
6.1.	A képzési és vizsgáztatási feladatok teljesítéséhez szükséges eszközök minimumát meghatározó eszköz- és felszerelési jegyzék
6.2.	manométer
6.3.	ipari hőmérő
6.4.	számítógép
6.5.	zsebszámológép
6.6.	tolómérce
6.7.	munkavédelmi eszközök és felszerelések

7. EGYEBEK

**A 117. sorszámú Kereskedelmi, háztartási és vendéglátóipari gépszerelő megnevezésű szakképesítés
szakmai és vizsgakövetelménye**

1. AZ ORSZÁGOS KÉPZÉSI JEGYZÉKBEN SZEREPLŐ ADATOK

- 1.1. A szakképesítés azonosító száma: 32 521 02
- 1.2. Szakképesítés megnevezése: Kereskedelmi, háztartási és vendéglátóipari gépszerelő
- 1.3. Iskolai rendszerű szakképzésben a szakképzési évfolyamok száma: –
- 1.4. Iskolarendszeren kívüli szakképzésben az óraszám: 800-1200

2. EGYÉB ADATOK

- 2.1. A képzés megkezdésének feltételei:
- 2.1.1. Iskolai előképzettség: alapfokú iskolai végzettség
vagy iskolai előképzettség hiányában
- 2.1.2. Bemeneti kompetenciák: a képzés megkezdhető e rendelet 3. számú mellékletében az elektrotechnika-elektronika szakmacsoportra meghatározott kompetenciák birtokában.
- 2.2. Szakmai előképzettség: –
- 2.3. Előírt gyakorlat: –
- 2.4. Egészségügyi alkalmassági követelmények: –
- 2.5. Pályaalkalmassági követelmények: szükségesek
- 2.6. Elméleti képzési idő aránya: 30%
- 2.7. Gyakorlati képzési idő aránya: 70%
- 2.8. Szintvizsga: –
- 2.9. Az iskolai rendszerű képzésben az összefüggő szakmai gyakorlat időtartama: –

3. PÁLYATÜKÖR

- 3.1. A szakképesítéssel legjellemzőbben betölthető munkakör(ök), foglalkozás(ok)

	A	B	C
3.1.1	FEOR száma	FEOR megnevezése	A szakképesítéssel betölthető munkakör(ök)
3.1.2.	7341	Villamos gépek és készülékek műszerése, javítója	Háztartási gép-szerelő,
3.1.3.			Villamosgép- és készülék szerelő,
3.1.4.			Elektrolakatos

- 3.2. A szakképesítés munkaterületének rövid leírása:
Feladata:

A kereskedelmi, háztartási és vendéglátóipari gépek szerelése, telepítése, beüzemelése, javítása, karbantartása (hűtő-, és a gázüzemű készülékek, berendezések kivételével).

A szakképesítéssel rendelkező képes:

- egyszerű multimédiás és kommunikációs alkalmazásokat kezelni
- vevőszolgálati tevékenységet végezni
- műhelyben (szervizben), vagy a javítási helyszínen írásos dokumentumban (munkalapon) rögzíteni a készülék műszaki, azonosító és egyéb adatait, valamint az észlelt/bejelentett hibajelenséget
- megfelelően kiállított bizonylat ellenében átvenni, és a javító helyre szállítani/szállíttatni a készüléket
- műszaki dokumentációk (terv, kapcsolási rajz, gépkönyv) alapján a bejelentett és a tapasztalt hibajelenséget elemezve alkalmas műszerek, villamos és mechanikai kézi és gépi szerszámok használatával behatárolni és megállapítani a készülékek/berendezések hibáját
- javításhoz katalógusból, vagy egyéb módon (kereskedelem) anyagot, vagy alkatrészt rendelni
- dokumentációk (tervek, műszaki előírások) alapján – a helyszínen – felmérést végezni
- kiviteli tervek, vagy egyéb dokumentáció alapján szerelni, telepíteni a háztartási, kereskedelmi vendéglátóipari készülékeket, berendezéseket
- szükség esetén kooperálni a társszakmák képviselőivel
- próbaüzemet tartani, majd üzembe helyezni a szerelt/telepített készüléket, berendezést
- átadni a működőképes és a biztonságtechnikai vizsgálatokon is megfelelt készüléket/berendezést
- kiállítani a szükséges dokumentumokat, bizonylatokat (számlát), és tájékoztatást ad a gép készülék használatáról, valamint a javítás munkagaranciájáról is
- tevékenysége közben betartani a környezetvédelmi-, tűzvédelmi- és a biztonságtechnikai előírásokat

3.3. Kapcsolódó szakképesítések

	A	B	C
3.3.1.	A kapcsolódó szakképesítés, részszakképesítés, szakképesítés-ráépülés		
3.3.2.	azonosító száma	megnevezése	a kapcsolódás módja
3.3.3.	-	-	-

4. SZAKMAI KÖVETELMÉNYEK

	A	B
4.1.	A szakképesítés szakmai követelménymoduljainak az állam által elismert szakképesítések szakmai követelménymoduljairól szóló kormányrendelet szerinti	
4.2.	azonosító száma	megnevezése
4.3.	10007-12	Informatikai és műszaki alapok
4.4.	11270-12	Kereskedelmi, háztartási és vendéglátóipari gépek javítása
4.5.	11271-12	A munkatevékenység dokumentálása
4.6.	11272-12	Kereskedelmi, háztartási és vendéglátóipari gépek telepítése, szerelése
4.7.	11497-12	Foglalkoztatás I.
4.8.	11499-12	Foglalkoztatás II.
4.9.	11500-12	Munkahelyi egészség és biztonság

5. VIZSGÁZTATÁSI KÖVETELMÉNYEK

5.1. A komplex szakmai vizsgára bocsátás feltételei:

Az iskolarendszeren kívüli szakképzésben az 5.2. pontban előírt valamennyi modulzáró vizsga eredményes letétele.

5.2.A modulzáró vizsga vizsgatevékenysége és az eredményesség feltétele:

	A	B	C
5.2.1.	A szakképesítés szakmai követelménymoduljainak		

5.2.2.	azonosító száma	megnevezése	a modulzáró vizsga vizsgatevékenysége
5.2.3.	10007-12	Informatikai és műszaki alapok	írásbeli
5.2.4.	11270-12	Kereskedelmi, háztartási és vendéglátóipari gépek javítása	gyakorlati
5.2.5.	11271-12	A munkatevékenység dokumentálása	írásbeli
5.2.6.	11272-12	Kereskedelmi, háztartási és vendéglátóipari gépek telepítése, szerelése	gyakorlati
5.2.7.	11497-12	Foglalkoztatás I.	írásbeli
5.2.8.	11499-12	Foglalkoztatás II.	írásbeli
5.2.9.	11500-12	Munkahelyi egészség és biztonság	írásbeli

Egy szakmai követelménymodulhoz kapcsolódó modulzáró vizsga akkor eredményes, ha a modulhoz előírt feladat végrehajtása legalább 51%-osra értékelhető.

5.3. A komplex szakmai vizsga vizsgatevékenységei és vizsgafeladatai:

5.3.1. Gyakorlati vizsgatevékenység

A vizsgafeladat megnevezése:

Kereskedelmi, háztartási, vagy vendéglátóipari – általános felhasználású – készülék/berendezés javítása

A vizsgafeladat ismertetése:

Vegye át a készüléket, munkalapon rögzítse a műszaki technikai adatokat és az egyéb körülményeket, valamint a megadott és/vagy az észlelt hibajelenséget. Alkalmos szerszámok segítségével a szükséges mértékben szerelje szét a készüléket, műszaki dokumentációk (gépkönyv, kapcsolási rajz stb.) segítségével, műszeres mérésekkel határolja be a hibát.

Az eredményes (vizsgabizottság által jóváhagyott) hibafeltárás után a megfelelő javítási technológiát alkalmazva alkatrészrel, vagy alkatrész nélkül hárítsa el a hibát. Javítás után végezze el a készülék javítás utáni biztonságtechnikai felülvizsgálatát.

Helyezze üzembe, valamint adja át a készüléket, és végezze el a szükséges dokumentációs és adminisztratív feladatokat.

A vizsgafeladat időtartama: 180 perc

A vizsgafeladat értékelési súlyaránya: 70%

5.3.2. Központi írásbeli vizsgatevékenység

A vizsgafeladat megnevezése: –

A vizsgafeladat ismertetése: –

A vizsgafeladat időtartama: –

A vizsgafeladat értékelési súlyaránya: –

5.3.3. Szóbeli vizsgatevékenység

A vizsgafeladat megnevezése:

Kereskedelmi, háztartási és vendéglátóipari gépek, szerelése, javítása, karbantartása

A vizsgafeladat ismertetése:

A szóbeli központilag összeállított vizsga kérdései a 4. Szakmai követelmények fejezetben megadott követelménymodulok témaköreit tartalmazzák.

A vizsgafeladat időtartama: 30 perc (felkészülési idő 15 perc, válaszadási idő 15 perc)

A vizsgafeladat értékelési súlyaránya: 30%

5.4. A vizsgatevékenységek szervezésére, azok vizsgaidőpontjaira, a vizsgaidőszakokra, a vizsgatevékenységek vizsgatételeire, értékelési útmutatóira és egyéb dokumentumaira, a vizsgán használható segédesszközökre

vonatkozó részletes szabályok:

A szakképesítéssel kapcsolatos előírások az állami szakképzési és felnőttképzési szerv <http://www.munka.hu/> című weblapján érhetők el a Szak- és felnőttképzés Vizsgák menüpontjában

Feszültség alatt a vizsgázó nem dolgozhat! Üzemi próbát és a feszültség alatti méréseket is csak megfelelő felügyelet mellett és csak közreműködőként végezheti el

A vizsgafeladatra előkészített készülék előzetesen biztonságtechnikailag ellenőrzött, és csak az előzetesen közölt hibajelenséget okozó hibát (műhibát) tartalmazhatja. A hibát okozó jelenség, vagy a műhiba leírását zárt borítékban kell a vizsgaszervezőnek tárolni, a vizsgán a hibajelenség behatárolásakor lehet felbontani.

5.5. A szakmai vizsga értékelésének a szakmai vizsgaszabályzattól eltérő szempontjai: –

6. ESZKÖZ- ÉS FELSZERELÉSI JEGYZÉK

	A
6.1.	A képzési és vizsgáztatási feladatok teljesítéséhez szükséges eszközök minimumát meghatározó eszköz- és felszerelési jegyzék
6.2.	Kézi (mechanikai) szerszámok
6.3.	Speciális fogók, eszközök (csapágylehúzó, seeger-gyűrű fogó)
6.4.	Kulcskészletek (villás, dugó, csillag)
6.5.	Fúró-, csavarhúzó gép
6.6.	A lágyforrasztás eszközei, anyagai
6.7.	Villamos biztonságtechnikai felülvizsgálat műszere
6.8.	Villanyszerelési kéziszerszámok
6.9.	Műszaki dokumentációk (kacsolási rajzok, kiviteli tervek, gépkönyvek)
6.10.	Mérő-, ellenőrző szerszámok
6.11.	Minta-bizonylatok
6.12.	Mérőműszerek
6.13.	Segédanyagok a szereléshez, javításhoz
6.14.	Kereskedelmi, háztartási és vendéglátóipari gépek, készülékek
6.15.	Egyéni munkavédelmi eszközök

7. EGYEBEK

A szakmai vizsgabizottságban való részvételre az IPOSZ Ipartestületek Országos Szövetsége(1054 Budapest, Kálmán Imre út 20.) jogosult. Elektronikus elérhetőség: www.iposz.hu

A 118. sorszámú Kereskedő megnevezésű szakképesítés szakmai és vizsgakövetelménye

1. AZ ORSZÁGOS KÉPZÉSI JEGYZÉKBEN SZEREPLŐ ADATOK

- 1.1. A szakképesítés azonosító száma: 54 341 01
- 1.2. Szakképesítés megnevezése: Kereskedő
- 1.3. Iskolai rendszerű szakképzésben a szakképzési évfolyamok száma: 2
- 1.4. Iskolarendszeren kívüli szakképzésben az óraszám: 960-1440

2. EGYÉB ADATOK

- 2.1. A képzés megkezdésének feltételei:

2.1.1. Iskolai előképzettség: érettségi végzettség

2.1.2. Bemeneti kompetenciák: –

2.2. Szakmai előképzettség: –

2.3. Előírt gyakorlat: –

2.4. Egészségügyi alkalmassági követelmények: szükségesek

2.5. Pályaalkalmassági követelmények: –

2.6. Elméleti képzési idő aránya: 60%

2.7. Gyakorlati képzési idő aránya: 40%

2.8. Szintvizsga: –

2.9. Az iskolai rendszerű képzésben az összefüggő szakmai gyakorlat időtartama:

5 évfolyamos képzés esetén a 9. évfolyamot követően 70 óra, a 10. évfolyamot követően 105 óra, a 11. évfolyamot követően 140 óra;

2 évfolyamos képzés esetén az első szakképzési évfolyamot követően 160 óra

3. PÁLYATÜKÖR

3.1. A szakképesítéssel legjellemzőbben betölthető munkakör(ök), foglalkozás(ok)

	A	B	C
	FEOR száma	FEOR megnevezése	A szakképesítéssel betölthető munkakör(ök)
3.1.1.			Ajándékkereskedő
3.1.2.			Állatkereskedő
3.1.3.			Autókereskedő
3.1.4.			Bébi és gyermekruha kereskedő
3.1.5.			Bútor- és lakástextil-kereskedő
3.1.6.			Cipőkereskedő
3.1.7.			Divatáru kereskedő
3.1.8.			Dohány-bazárkereskedő
3.1.9.			Édesség kereskedő
3.1.10.			Élelmiszer- és vegyiáru-kereskedő
3.1.11.			Fodrászcikk kereskedő
3.1.12.			Galériatulajdonos, kereskedő
3.1.13.			Gumiabroncs kereskedő
3.1.14.			Halkereskedő
3.1.15.			Használtautó kereskedő
3.1.16.			Hasznáلتcikk-kereskedő
3.1.17.	5111	Kereskedő	Hasznáلتruha-kereskedő
3.1.18.			Háztartásifelszerelés-kereskedő
3.1.19.			Híradástechnikai- és elektronikaicikk-kereskedő
3.1.20.			Hírlapárús, trafikos
3.1.21.			Hús és élelmiszerkereskedő
3.1.22.			Járműalkatrész kereskedő
3.1.23.			Játékkereskedő
3.1.24.			Könyvkereskedő
3.1.25.			Kötöttáru kereskedő
3.1.26.			Kultúrcikk-kereskedő
3.1.27.			Méteráru konfekciókereskedő
3.1.28.			Műanyagáru kereskedő
3.1.29.			Műkereskedő
3.1.30.			Műszaki bizományi kereskedő
3.1.31.			Műszaki- és elektronikaicikk kereskedő
3.1.32.			

3.1.33.			Papír- és írószer kereskedő
3.1.34.			Rádiótelefon kereskedő
3.1.35.			Régiségkereskedő
3.1.36.			Sportszer- és játékkereskedő
3.1.37.			Szerencsejáték kereskedő
3.1.38.			Színesfém-kereskedő
3.1.39.			Takarmány- és tápkereskedő
3.1.40.			Tüzelő- és építőanyag-kereskedő
3.1.41.			Vas- és műszaki kereskedő
3.1.42.			Vegyes iparcikk kereskedő
3.1.43.			Villamossági cikk kereskedő
3.1.44.			Virágkereskedő
3.1.45.			Aruházi osztályvezető
3.1.46.	5112	Vezető eladó	Aruházi részlegvezető
3.1.47.			Szupermarket részlegvezető
3.1.48.	1333	Kereskedelmi tevékenységet egység vezetője	folytató Boltvezető

3.2. A szakképesítés munkaterületének rövid leírása:

Különböző árucikkek beszerzésével és értékesítésével foglalkozik, ellátja az adott kiskereskedelmi egység szabályszerű üzemeltetésével kapcsolatos feladatokat, irányítja, szervezi és ellenőrzi a kiskereskedelmi vállalkozás működését, ellátja a nyilvántartással és adatszolgáltatással kapcsolatos feladatokat.

A szakképesítéssel rendelkező képes:

- vállalkozást létrehozni/működtetni/megszüntetni
- irányítani, szervezni, ellenőrizni a kereskedelmi egység tevékenységét
- marketing tevékenységet végezni
- megszervezni és lebonyolítani a beszerzési tevékenységet
- megszervezni és lebonyolítani a készletezést, raktározást, nyilvántartani a készleteket, gazdálkodni a készletekkel
- megszervezni és lebonyolítani az értékesítési tevékenységet
- ellátni a kereskedelmi egység szabályszerű üzemeltetésével kapcsolatos feladatokat
- ellátni a nyilvántartási és adatszolgáltatási feladatokat
- felmérni és értékelni a piaci környezetet bolthálózat létrehozása szempontjából
- kiválasztani, kialakítani a legkedvezőbb kondíciójú üzlethelyiségeket
- kialakítani a bolthálózat szabályai szerint az üzlet külső/belső arculatát, választékát, biztosítani a személyi és tárgyi feltételeket

3.3. Kapcsolódó szakképesítések

	A	B	C
3.3.1.	A kapcsolódó szakképesítés, részsakképesítés, szakképesítés-ráépülés		
3.3.2.	azonosító száma	megnevezése	a kapcsolódás módja
3.3.3.	-	-	-

4. SZAKMAI KÖVETELMÉNYEK

	A	B
4.1.	A szakképesítés szakmai követelménymoduljainak az állam által elismert szakképesítések szakmai követelménymoduljairól szóló kormányrendelet szerinti	
4.2.	azonosító száma	megnevezése
4.3.	10025-12	A kereskedelmi egység működtetése
4.4.	11507-12	Az áruforgalom lebonyolítása
4.5.	11508-12	Az áruforgalom tervezése, irányítása, elemzése
4.6.	10031-12	A főbb árucsoportok forgalmazása
4.7.	10032-12	Marketing

4.8.	10033-12	A vállalkozások működtetése
4.9.	11498-12	Foglalkoztatás I. (érettségire épülő képzések esetén)
4.10.	11499-12	Foglalkoztatás II.
4.11.	11500-12	Munkahelyi egészség és biztonság

5. VIZSGÁZTATÁSI KÖVETELMÉNYEK

5.1. A komplex szakmai vizsgára bocsátás feltételei:

Az iskolarendszeren kívüli szakképzésben az 5.2. pontban előírt valamennyi modulzáró vizsga eredményes letétele.

Az iskolai rendszerű szakképzésben az évfolyam teljesítését igazoló bizonyítványban foglaltak szerint teljesített tantárgyak – a szakképzési kerettantervben meghatározottak szerint – egyenértékűek az adott követelménymodulhoz tartozó modulzáró vizsga teljesítésével.

5.2. A modulzáró vizsga vizsgatevékenysége és az eredményesség feltétele:

	A	B	C
5.2.1.	A szakképesítés szakmai követelménymoduljainak		
5.2.2.	azonosító száma	megnevezése	a modulzáró vizsga vizsgatevékenysége
5.2.3.	10025-12	A kereskedelmi egység működtetése	gyakorlati
5.2.4.	11507-12	Az áruforgalom lebonyolítása	szóbeli
5.2.5.	11508-12	Az áruforgalom tervezése, irányítása, elemzése	írásbeli
5.2.6.	10031-12	A főbb árucsoportok forgalmazása	gyakorlati
5.2.7.	10032-12	Marketing	szóbeli
5.2.8.	10033-12	A vállalkozások működtetése	írásbeli
5.2.9.	11498-12	Foglalkoztatás I. (érettségire épülő képzések esetén)	írásbeli
5.2.10.	11499-12	Foglalkoztatás II.	írásbeli
5.2.11.	11500-12	Munkahelyi egészség és biztonság	írásbeli

Egy szakmai követelménymodulhoz kapcsolódó modulzáró vizsga akkor eredményes, ha a modulhoz előírt feladat végrehajtása legalább 51%-osra értékelhető.

5.3. A komplex szakmai vizsga vizsgatevékenységei és vizsgafeladatai:

5.3.1. Gyakorlati vizsgatevékenység

A vizsgafeladat megnevezése: Az áruk forgalmazása

A vizsgafeladat ismertetése: A kereskedelmi egységben kijelölt termékcsoporthoz példaként bemutatja az áruforgalmi tevékenység szabályszerű feladatait, bizonylatait

A gyakorlati vizsga végrehajtása a IV. Szakmai követelmények fejezetben megadott követelménymodulok alábbi témaköreiből összeállított tételsor alapján történik:

Elvégzi egy kijelölt árucsoport átvételét, ellenőrzi bizonylatait, ismerteti az áru/göngyöleg ellenérték kifizetésének menetét

Árut ajánl a vevőnek, segíti a vásárlási döntésben, tájékoztatja az áruval kapcsolatos szolgáltatásokról az értékesített termékről számlát készít

Bemutatja a kereskedelmi egységben alkalmazott vagyonszámvetési, árumozgató és árazó gépek, eszközök, berendezések fajtáit, kezelési szabályait

Bemutatja a pénztáros feladatait, a pénztárgépek szerepét, az ellenérték elszámolás szabályait, pénztárbizonylatot készít

Bemutatja az élelmiszerek és vegyiárak tárolására, értékesítésére vonatkozó előírásokat, szabályokat

Bemutatja a műszaki áruk használatát és kezelését, meggyőződik üzemképességükről

A vizsgafeladat időtartama: 30 perc

A vizsgafeladat értékelési súlyaránya: 40%

5.3.2. Központi írásbeli vizsgatevékenység

A vizsgafeladat megnevezése: A vállalkozás működtetése

A vizsgafeladat ismertetése: Az írásbeli központilag összeállított vizsgakérdések a 4. Szakmai követelmények fejezetben megadott követelménymodulok alábbi témaköröket tartalmazzák:

A vállalkozási formák és azok jellemzői

Az üzleti terv tartalma, felépítése

Vagyon fogalma, tagolása, a mérleg szerkezete, az eredménykimutatás adatainak értelmezése, felhasználása a döntésekben

A forgalom-alakulás, gazdálkodás értékeléséhez szükséges alapvető statisztikai elemzési módszerek

A szükséges létszám és munkakörök megállapításának szempontjai

A munkaszerződések megkötésére, felbontására vonatkozó jogszabályok

Készletgazdálkodás, mutatószámok, értelmezésük, hatásuk az eredményre

Pénzforgalomhoz kapcsolódó bizonylatok fajtái, kitöltésük szabályai

Áruforgalmi jelentés szerepe, tartalma, kitöltésének szabályai

A vizsgafeladat időtartama: 120 perc

A vizsgafeladat értékelési súlyaránya: 30%

5.3.3. Szóbeli vizsgatevékenység

A vizsgafeladat megnevezése: Az áruforgalommal kapcsolatos feladatok

A vizsgafeladat ismertetése: Válaszadás a szakmai követelmények alapján összeállított, előre kiadott tételorokból húzott kérdésekre. A szóbeli központilag összeállított vizsga kérdései a 4. Szakmai követelmények fejezetben megadott követelménymodulok alábbi témaköröit tartalmazzák:

A piackutatás céljai, módszerei, egy piackutatási folyamat megtervezése

Értékesítési akció előkészítése, megtervezése, értékelése

A mennyiségi és minőségi áruátvétel feladatai, a hibás teljesítésből adódó teendők

Az áruk szakmai szabályok-arculat szerinti kihelyezésének, az árak feltüntetésének szabályai

A készpénzzel és készpénzkimélő módon fizetés lehetőségei, szabályai

A fogyasztói érdekvédelem előírásai, a vevőreklamáció intézésének szabályai

Az áru és vagyonszerzési rendszerek jellemzői, berendezések fajtái, használata

A leltározási bizonylatok szerepe, tartalma, leltáreredmény megállapítása

Az árukhoz előírás szerint csatolandó dokumentumok megléte, szabályszerűsége, a termékcímkéinformáció tartalma

Baleset-, munka-, tűz- és környezetvédelemmel kapcsolatos feladatok, jogszabályok

A vizsgafeladat időtartama: 30 perc (felkészülési idő 20 perc, válaszadási idő 10 perc)

A vizsgafeladat értékelési súlyaránya: 30 %

5.4. A vizsgatevékenységek szervezésére, azok vizsgaidőpontjaira, a vizsgaidőszakokra, a vizsgatevékenységek vizsgatételeire, értékelési útmutatóira és egyéb dokumentumaira, a vizsgán használható segédeszközökre vonatkozó részletes szabályok:

A szakképesítéssel kapcsolatos előírások az állami szakképzési és felnőttképzési szerv <http://www.munka.hu> című weblapján érhetők el a Szak- és felnőttképzés Vizsgák menüpontjában.

5.5. A szakmai vizsga értékelésének a szakmai vizsgaszabályzattól eltérő szempontjai:–

6. ESZKÖZ- ÉS FELSZERELÉSI JEGYZÉK

A	
6.1.	A képzési és vizsgáztatási feladatok teljesítéséhez szükséges eszközök minimumát meghatározó eszköz- és felszerelési jegyzék

6.2.	Árutároló rendszer
6.3.	Mérőeszközök
6.4.	Pénztárgép
6.5.	Hűtőberendezés
6.6.	Szeletelő
6.7.	Anyagmozgató eszköz
6.8.	Pultrendszer
6.9.	Irodai eszközök
6.10.	Biztonsági berendezések
6.11.	Árazó gép
6.12.	Kódleolvasó
6.13.	Számítógép
6.14.	Telefon, fax
6.15.	Nyomtató
6.16.	Internet kapcsolat
6.17.	Vágóeszközök
6.18.	Létra
6.19.	Kártyaolvasó
6.20.	Formanyomtatványok, bizonylatok

7. EGYEBEK

A 119. sorszámú Kesztyűs megnevezésű részszakképesítés szakmai és vizsgakövetelménye

1. AZ ORSZÁGOS KÉPZÉSI JEGYZÉKBEN SZEREPLŐ ADATOK

- 1.1. A részszakképesítés azonosító száma: 31 542 05
- 1.2. Részszakképesítés megnevezése: Kesztyűs
- 1.3. Iskolai rendszerű szakképzésben a szakképzési évfolyamok száma: -
- 1.4. Iskolarendszeren kívüli szakképzésben az óraszám: 480-720

2. EGYÉB ADATOK

- 2.1. A képzés megkezdésének feltételei:
 - 2.1.1. Iskolai előképzettség: alapfokú iskolai végzettség
vagy iskolai előképzettség hiányában
 - 2.1.2. Bemeneti kompetenciák: a képzés megkezdhető az e rendelet 3. számú mellékletében a könnyűipar szakmacsoportra meghatározott kompetenciák birtokában
- 2.2. Szakmai előképzettség: –
- 2.3. Előírt gyakorlat: –
- 2.4. Egészségügyi alkalmassági követelmények: szükségesek
- 2.5. Pályaalkalmassági követelmények: -

2.6. Elméleti képzési idő aránya: 30%

2.7. Gyakorlati képzési idő aránya: 70%

2.8. Szintvizsga: –

2.9. Az iskolai rendszerű képzésben az összefüggő szakmai gyakorlat időtartama: –

3. PÁLYATÜKÖR

3.1. A részszakképesítéssel legjellemzőbben betölthető munkakör(ök), foglalkozás(ok)

	A	B	C
3.1.1.	FEOR száma	FEOR megnevezése	A részszakképesítéssel betölthető munkakör(ök)
3.1.2.	7213	Kalapos, kesztyűs	Kesztyűs
3.1.3.			Kesztyűszabász
3.1.4.			Kesztyűvarró
3.1.5.			Bőrkesztyűszabász

3.2. A részszakképesítés munkaterületének rövid leírása:

Kesztyűtermékek kiszabása, előkészítése, díszítése, összeállítása, bélelése, befejező műveleteinek végrehajtása.

A részszakképesítéssel rendelkező képes:

- mintákat szerkeszteni
- anyagszükségletet számolni
- anyagokat előkészíteni
- alkatrészeket szabni
- előkészítő műveleteket végezni
- alkatrészeket díszíteni
- alkatrészeket összeállítani
- termékeket betétezni, kierősíteni, bélel körbevarrni
- befejező, csinosító műveleteket végezni
- kiválasztani, beállítani, kezelni a termékek gyártásához, javításához alkalmazott gépeket, berendezéseket, szerszámokat
- betartani a munka-, tűz- és környezetvédelmi előírásokat

3.3. Kapcsolódó szakképesítések

	A	B	C
3.3.1.	A kapcsolódó szakképesítés, részszakképesítés, szakképesítés-ráépülés		
3.3.2.	azonosító száma	megnevezése	a kapcsolódás módja
3.3.3.	34 542 01	Bördíszműves	szakképesítés

4. SZAKMAI KÖVETELMÉNYEK

	A	B
4.1.	A részszakképesítés szakmai követelménymoduljainak az állam által elismert szakképesítések szakmai követelménymoduljairól szóló kormányrendelet szerinti	
4.2.	azonosító száma	megnevezése
4.3.	10256-12	Bőripari anyagok jellemzői, szabás és előkészítő műveletek
4.4.	10259-12	Kesztyű gyártmánytervezése
4.5.	10260-12	Női, férfi- és gyermekkesztyű készítése

5. VIZSGÁZTATÁSI KÖVETELMÉNYEK

5.1. A komplex szakmai vizsgára bocsátás feltételei:

Az iskolarendszeren kívüli szakképzésben az 5.2. pontban előírt valamennyi modulzáró vizsga eredményes letétele.

Az iskolai rendszerű szakképzésben az évfolyamok eredményes teljesítését igazoló, a szakképzési kerettantervben meghatározott tantárgyakat tartalmazó bizonyítvány, amely egyenértékű a követelménymodulhoz rendelt modulzáró vizsgák eredményesletételével.

5.2.A modulzáró vizsga vizsgatevékenysége és az eredményesség feltétele:

	A	B	C
5.2.1.	A részsakképesítés szakmai követelménymoduljainak		
5.2.2.	azonosító száma	megnevezése	a modulzáró vizsga vizsgatevékenysége
5.2.3.	10256-12	Bőripari anyagok jellemzői, szabás és előkészítő műveletek	szóbeli
5.2.4.	10259-12	Kesztyű gyártmánytervezése	írásbeli
5.2.5.	10260-12	Női, férfi- és gyermekkesztyű készítése	gyakorlati/szóbeli

Egy szakmai követelménymodulhoz kapcsolódó modulzáró vizsga akkor eredményes, ha a modulhoz előírt feladat végrehajtása legalább 51%-osra értékelhető.

5.3. A komplex szakmai vizsga vizsgatevékenységei és vizsgafeladatai:

5.3.1. Gyakorlati vizsgatevékenység

A vizsgafeladat megnevezése: Női, férfi- és gyermek kesztyű készítése megfelelő műszaki dokumentáció alapján
A vizsgafeladat ismertetése: Női, férfi- vagy gyermek kesztyű készítése

A vizsgafeladat időtartama: 180 perc
A vizsgafeladat értékelési súlyaránya: 80 %

5.3.2. Központi írásbeli vizsgatevékenység

A vizsgafeladat megnevezése: –

A vizsgafeladat ismertetése: –

A vizsgafeladat időtartama: –
A vizsgafeladat értékelési súlyaránya: –

5.3.3. Szóbeli vizsgatevékenység

A vizsgafeladat megnevezése: Bőripari anyagok jellemzői, kesztyűs termékek gyártástechnológiája.

A vizsgafeladat ismertetése: A kihúzott központi tétel ismertetése.

A szóbeli, központilag összeállított kérdései az alábbi témaköröket tartalmazza:

- Bőrgyártás, bőryanagok tulajdonságai
- Egyéb bőrfeldolgozó ipari anyagok jellemzői
- Bőrfeldolgozó ipari anyagok szabása
- Bőrfeldolgozó ipari anyagok előkészítő műveletei
- Bórdíszműves termékek technológiái
- Kesztyűs termékek technológiái

A vizsgafeladat időtartama: 30 perc (felkészülési idő 15 perc/nincs)
A vizsgafeladat értékelési súlyaránya: 20 %

5.4. A vizsgatevékenységek szervezésére, azok vizsgaidőpontjaira, a vizsgaidőszakokra, a vizsgatevékenységek

vizsgatételeire, értékelési útmutatóira és egyéb dokumentumaira, a vizsgán használható segédeszközökre vonatkozó részletes szabályok:

A részszakképesítéssel kapcsolatos előírások az állami szakképzési és felnőttképzési szerv <http://www.munka.hu/> című weblapján érhetők el a Szak- és felnőttképzés Vizsgák menüpontjában

5.5. A szakmai vizsga értékelésének a szakmai vizsgaszabályzattól eltérő szempontjai: –

6. ESZKÖZ- ÉS FELSZERELÉSI JEGYZÉK

A	
6.1.	A képzési és vizsgáztatási feladatok teljesítéséhez szükséges eszközök minimumát meghatározó eszköz- és felszerelési jegyzék
6.2.	Kéziszerszámok
6.3.	Szabásasztal
6.4.	Sablonok
6.5.	Fém szekrény
6.6.	Fenőkő
6.7.	Kiütő gépek, kiütőkések
6.8.	Vékonyító gépek
6.9.	Csiszoló, fénnyező gépek
6.10.	Kellékfelerősítő célgépek
6.11.	Varrógépek (sima-, dísz-, lasch-, stepp-, szegvevarrógép), apparátok
6.12.	Ragasztógépek
6.13.	Perforáló gép
6.14.	Bélelő villa
6.15.	Elektromos kéz
6.16.	Prések

7. EGYEBEK

A szakmai vizsgabizottságban való részvételre kijelölt szakmai szervezet, elérhetőséggel együtt:

Bőr- és Cipőipari Egyesülés (BCE),
Tel./Fax: +36 (1) 221-9326,
E-mail: bce@bcehungary.org
Internet: www.bcehungary.org

Bőr-, Cipő- és Bőrfeldolgozóipari Tudományos Egyesület (BCBTE),
1047 Budapest, Attila u. 64.
Tel.: +36 (1) 272-0011,
Fax: +36 (1) 369-1058,
E-mail: info@bcbte.org
Internet: www.bcbte.org

A 120. sorszámú Kézapoló és műkörmépítő megnevezésű szakképesítés szakmai és vizsgakövetelménye

1. AZ ORSZÁGOS KÉPZÉSI JEGYZÉKBEN SZEREPLŐ ADATOK

1.1. A szakképesítés azonosító száma: 32 815 01

1.2. Szakképesítés megnevezése: Kézapoló és műkörmépítő

1.3. Iskolai rendszerű szakképzésben a szakképzési évfolyamok száma: –

1.4. Iskolarendszeren kívüli szakképzésben az óraszám: 350-520

2. EGYÉB ADATOK

2.1.A képzés megkezdésének feltételei:

2.1.1. Iskolai előképzettség: alapfokú iskolai végzettség

vagy iskolai előképzettség hiányában

2.1.2. Bemeneti kompetenciák: a képzés megkezdhető e rendelet 3. számú mellékletében az Egyéb szolgáltatások szakmacsoportra meghatározott kompetenciák birtokában

2.2. Szakmai előképzettség: –

2.3. Előírt gyakorlat: –

2.4. Egészségügyi alkalmassági követelmények: szükségesek

2.5. Pályaalkalmassági követelmények: –

2.6. Elméleti képzési idő aránya: 20 %

2.7. Gyakorlati képzési idő aránya: 80%

2.8. Szintvizsga: –

2.9. Az iskolai rendszerű képzésben az összefüggő szakmai gyakorlat időtartama: –

3. PÁLYATÜKÖR

3.1. A szakképesítéssel legjellemzőbben betölthető munkakör(ök), foglalkozás(ok)

	A	B	C
3.1.1.	FEOR száma	FEOR megnevezése	A szakképesítéssel betölthető munkakör(ök)
3.1.2.	5213	Manikűrös, pedikűrös	Kézápoló
3.1.3.			Műkörömépítő

3.2. A szakképesítés munkaterületének rövid leírása:

A Kézápoló és műkörömépítő szakember a kéz környéktől ujjhegyig történő ápolásával őrzi meg a kéz egészséges állapotát, vagy szükség esetén az esztétikai hatást is fokozva, ápoló anyagok, technológiák, alkalmazásával javítja azt.

A köröm ápolása során hagyományos (klasszikus) manikűr technológiát vagy (modern) francia manikűr technológiát alkalmaz, esetenként a japán manikűrrel, vagy egyéb díszítéssel kiegészítve. A műköröm anyagokkal típus-, sablonos-, megerősítő-, körömágy hosszabbító-, díszítő- vagy töltés technológiát alkalmazva a zselé vagy a porcelán anyagok tulajdonságait felhasználva készít szebb, teherbíróbb műkörömöket. A kezelést szinten tartó házi tanáccsal látja el a vendéget.

Különösen ügyel arra, hogy egészséget veszélyeztető vagy egészségre ártalmas következményeket a végzett szolgáltatás során ne idézzen elő. Csak egészséges kézen dolgozhat. A szolgáltatás megkezdésekor végzett állapotfelmérés alkalmával, ha az egészséges állapottól eltérő elváltozást észlel, dönt a szolgáltatás elvégzésének módjáról, vagy orvosi segítség igénybevételét ajánlja.

A szakképesítéssel rendelkező képes:

- felkészülni a szépszépzési szolgáltatás feladataira
- előkészíteni a szolgáltatást
- elvégezni a kézapolás folyamatát
- elvégezni a műkörmépítés folyamatát, anyagcsoportnak, technikáknak megfelelően
- elvégezni a bőr és a köröm ápolását klasszikus,- francia vagy japánmanikűr technológia alkalmazásával
- díszítést végezni
- kézapolás- és műkörmépítéshez kapcsolódó egyéb feladatokat végezni
- befejezni a szépszépzési szolgáltatáshoz kapcsolódó napi feladatokat

3.3. Kapcsolódó szakképesítések

	A	B	C
3.3.1.	A kapcsolódó szakképesítés, részsakképesítés, szakképesítés-ráépülés		
3.3.2.	azonosító száma	megnevezése	a kapcsolódás módja
3.3.3.	-	-	-

4. SZAKMAI KÖVETELMÉNYEK

	A	B
4.1.	A szakképesítés szakmai követelménymoduljainak az állam által elismert szakképesítések szakmai követelménymoduljairól szóló kormányrendelet szerinti	
4.2.	azonosító száma	megnevezése
4.3.	11489-12	Szépszépzési szolgáltatóegység működtetése
4.4.	11490-12	Szolgáltatást megalapozó anatómiai és élettani ismeretek
4.5.	10250-12	Kézapolás
4.6.	10251-12	Műkörmépítés
4.7.	11252-12	Anyagismeret alkalmazásai

5. VIZSGÁZTATÁSI KÖVETELMÉNYEK

5.1. A komplex szakmai vizsgára bocsátás feltételei:

A 18. életév betöltése

A kötelező 280 óra gyakorlat igazolása oktató által

Az iskolarendszeren kívüli szakképzésben az 5.2. pontban előírt valamennyi modulzáró vizsga eredményesletétele.

5.2.A modulzáró vizsga vizsgatevékenysége és az eredményesség feltétele:

	A	B	C
5.2.1.	A szakképesítés szakmai követelménymoduljainak		
5.2.2.	azonosító száma	megnevezése	a modulzáró vizsga vizsgatevékenysége
5.2.3.	11489-12	Szépszépzési szolgáltatóegység működtetése	szóbeli
5.2.4.	11490-12	Szolgáltatást megalapozó anatómiai és élettani ismeretek	szóbeli
5.2.5.	10250-12	Kézapolás	gyakorlati
5.2.6.	10251-12	Műkörmépítés	gyakorlati
5.2.7.	11252-12	Anyagismeret alkalmazásai	szóbeli

Egy szakmai követelménymodulhoz kapcsolódó modulzáró vizsga akkor eredményes, ha a modulhoz előírt feladat végrehajtása legalább 51%-osra értékelhető.

5.3. A komplex szakmai vizsga vizsgatevékenységei és vizsgafeladatai:

5.3.1. Gyakorlati vizsgatevékenység

A vizsgafeladat megnevezése: Kézápolás és műkörömépítés

A vizsgafeladat ismertetése: Végezze el a teljes kézápolási folyamatot az 1 számú modelljén. Végezze el a modell mindkét kezén a teljes műkörömépítési feladatot a 2. számú modellen vagy a teljes töltési feladatot a 3. számú modellen. A feladat kiválasztása mindkét esetben tétel húzás alapján történik, meghatározott (következőkben felsorolt) típusfeladatok szerint. Az 1. és 2. számú modell natúr körömmel, a 3. számú modell 3-4 hetes lenőtt műkörömmel érkezzen.

Kézápolás:

Végezze el a húzott tétel szerinti teljes kézápolási folyamatot az 1. számú modellje mindkét kezén!

1. Klasszikus manikűr, masszázssal, lakkozással

A kézápolási feladat elvégzésekor a kezelési tervet úgy állítsa össze, hogy a diagnosztizálás során tapasztaltakat figyelembe véve, a köröm ápolása klasszikus manikűr technológiával készüljön. Az ápolási folyamatot masszázs technológiával és a kéznek megfelelő anyagokkal végezze. Egyik kezét díszítse. Díszítéshez egyik kézen piros lakkot használjon és a gyűrűs ujját egyéb díszítő elemek felhasználásával tegye hangsúlyozottá. A másik kézen japán manikűrt alkalmazzon.

A vizsgafeladat időtartama: 80 perc

2. Francia manikűr francia lakkozással és díszítéssel, SPA kezeléssel

A kézápolási feladat elvégzésekor a kezelési tervet úgy állítsa össze, hogy a diagnosztizálás során tapasztaltakat figyelembe véve, a köröm ápolása francia manikűr technológiával készüljön. Az ápolási folyamatot SPA technológiával és a kéznek megfelelő anyagokkal végezze. Egyik kezét díszítse. Díszítéshez francia lakkozást használjon és a gyűrűs ujját egyéb díszítő elemek felhasználásával tegye hangsúlyozottá. A másik kézen japán manikűrt alkalmazzon.

A kezeléseket szinten tartásához tegyen ajánlatot házi ápolási módokra és anyagokra. Végezze el az adott szolgáltatást követő valamennyi szükséges műveletet.

Tartsa be a higiéniai és munkavédelmi előírásokat. Töltse ki a vendégkártyákat és állítsa össze a számlákat. Csak az egészséget nem veszélyeztető, balesetmentes, kész munka értékelhető.

A vizsgafeladat időtartama: 80 perc

Műkörömépítés:

Végezze el a húzott tétel szerinti teljes műkörömépítési vagy töltési folyamatot a 2. vagy a 3. számú modellje mindkét kezén!

2 számú modellhez tartozó feladatok:

1. Építsen műkörömöt zselé anyagból, tip-es meghosszabbítással, megerősítő technikával. Tartsa be a technika valamennyi szabályát. Megerősítő technikával történő építés esetén az ív a technikától elvárható mértékű, a meghosszabbítás a tartást biztosító 2/3- 1/3 arányú, - színében és formájában természetes hatású legyen. A gyűrűs ujjak körmeit díszítéssel hangsúlyozza.

A vizsgafeladat időtartama: 180 perc

2. Építsen műkörömöt UV porcelán anyagból tip-es meghosszabbítással. Tartsa be a technika valamennyi szabályát. A megépített köröm meghosszabbítása minimum a tartást biztosító 2/3- 1/3 arányú,- a forma a klasszikus franciának megfelelően szögletes,- a meghosszabbítás hófehér színű legyen, a borítás víztiszta anyaggal történjen. A fényviSSzaadást polírozással végezze.

A vizsgafeladat időtartama: 180 perc

3. Építsen műkörömöt levegőre kötő porcelán anyaggal, sablonos technikával. Tartsa be a technika valamennyi szabályát. A megépített köröm meghosszabbítása minimum a tartást biztosító 2/3- 1/3 arányú,- a forma a

klasszikus franciának megfelelően szögletes,- a meghosszabbítás hófehér színű legyen, a borítás víztiszta anyaggal történjen. A fényvisszaadást polírozással végezze.

A vizsgafeladat időtartama: 180 perc

4. Építsen műkörömöt zselé anyaggal, sablonos technikával. Tartsa be a technika valamennyi szabályát. Az épített köröm klasszikus francia stílusban épüljön. A meghosszabbítás hófehér anyaggal,- szögletes formára készüljön. A megépített köröm meghosszabbítása minimum a tartást biztosító 2/3- 1/3 arányú legyen. A fényvisszaadás fényzselé alkalmazásával történjen.

A vizsgafeladat időtartama: 180 perc

5. Építsen műkörömöt levegőre kötő porcelán anyaggal, körömágy hosszabbításos technikával. Tartsa be a technika valamennyi szabályát. A körömágy hosszabbító technikával történő építés esetén legalább három szín használata kötelező, a forma szabadon választott, de kézhez illő legyen. A megépített köröm meghosszabbítása tartást biztosító arányú,- a meghosszabbítás hófehér színű legyen. A fényvisszaadás polírozással történjen.

A vizsgafeladat időtartama: 180 perc

6. Építsen műkörömöt zselé anyaggal, körömágy hosszabbításos technikával. Tartsa be a technika valamennyi szabályát. A körömágy hosszabbító technikával történő építés esetén legalább három szín használata kötelező, a forma szabadon választott, de kézhez illő legyen. A megépített köröm meghosszabbítása tartást biztosító arányú,- a meghosszabbítás hófehér színű legyen. A fényvisszaadás fényzselével történjen.

A vizsgafeladat időtartama: 180 perc

3 számú modellhez tartozó feladatok:

7. Végezze el a 3-4 hete épített műköröm töltését zselé anyaggal, a gyűrűs ujjakon körömdíszítéssel. Tartsa be a technika valamennyi szabályát. Az ápolási folyamatot a kéznek megfelelő technológiával, anyagokkal végezze. Egyik kezet díszítse. Díszítéshez piros lakkot használjon és a gyűrűs ujjat egyéb díszítő elemek felhasználásával tegye hangsúlyozottá.

A vizsgafeladat időtartama: 180 perc

8. Végezze el a 3-4 hete épített műköröm töltését levegőre kötő porcelán anyaggal, a gyűrűs ujjakon körömdíszítéssel. Tartsa be a technika valamennyi szabályát. Az ápolási folyamatot a kéznek megfelelő technológiával, anyagokkal végezze. Egyik kezet díszítse. Díszítéshez francia lakkozást használjon és a gyűrűs ujjat egyéb díszítő elemek felhasználásával tegye hangsúlyozottá.

A vizsgafeladat időtartama: 180 perc

Töltési feladatokra úgy kell felkészülni, hogy megfelelő modellt kell hoznia a vizsgázónak.

Kézápolás, műkörömpépítési feladatok végzésekor a biztonságos munka és az optimális hatás érdekében csak professzionális, összetartozó anyagcsoportot használhat!

A műkörömpépítési feladat elvégzésekor a kezelési tervet úgy állítsa össze, hogy a diagnosztizálás során tapasztaltakat figyelembe véve, a kéz és a műköröm ápolása a kéznek megfelelő technológiával és anyagokkal történjen.

A kezelések szinten tartásához tegyen ajánlatot házi ápolási módokra és anyagokra. Végezze el az adott szolgáltatást követő valamennyi szükséges műveletet.

Tartsa be a higiénias és munkavédelmi előírásokat. Töltse ki a vendégkártyákat és állítsa össze a számlákat.

Minden esetben csak az egészséget nem veszélyeztető, balesetmentes kész munka értékelhető.

A vizsgafeladat időtartama: 260 perc

A vizsgafeladat aránya: 80 %

5.3.2. Központi írásbeli vizsgatevékenység

A vizsgafeladat megnevezése: –

A vizsgafeladat ismertetése: –

A vizsgafeladat időtartama: –
A vizsgafeladat értékelési súlyaránya: –

5.3.3. Szóbeli vizsgatevékenység

A vizsgafeladat megnevezése: Szakmai szóbeli feladatok

A vizsgafeladat ismertetése: A szóbeli központilag összeállított vizsga kérdései a 4. Szakmai követelmények fejezetben megadott 11489-12 Szépészeti szolgáltatóegység működtetése, 11490-12 Szolgáltatást megalapozó anatómiai és élettani ismeretek és 11252-12 Anyagismeret alkalmazásai követelményrészekhez tartozó témaköröket tartalmazzák.

A vizsgafeladat időtartama: 30 perc (felkészülési idő 20 perc, válaszadási idő 10 perc)
A vizsgafeladat értékelési súlyaránya: 20%

5.4. A vizsgatevékenységek szervezésére, azok vizsgaidőpontjaira, a vizsgaidőszakokra, a vizsgatevékenységek vizsgatételeire, értékelési útmutatóira és egyéb dokumentumaira, a vizsgán használható segédeszközökre vonatkozó részletes szabályok:

A szakképesítéssel kapcsolatos előírások az állami szakképzési és felnőttképzési szerv <http://www.munka.hu/> című weblapján érhetők el a Szak- és felnőttképzés Vizsgák menüpontjában

5.5. A szakmai vizsga értékelésének a szakmai vizsgaszabályzattól eltérő szempontjai:

A gyakorlati vizsgatevékenységen belül külön szükséges elérni a 61%-ot a kézápolás vizsgából és külön a műkörömépítésből!

6. ESZKÖZ- ÉS FELSZERELÉSI JEGYZÉK

A	
6.1.	A képzési és vizsgáztatási feladatok teljesítéséhez szükséges eszközök minimumát meghatározó eszköz- és felszerelési jegyzék
6.2.	Fehér munkaruha
6.3.	Bőrfeltoló
6.4.	Reszelők (gyémántporos fémreszelő, egyszer használatos reszelők: előkészítő, porcelánhoz, zseléhez, buffer, polírozó,)
6.5.	Körömvágó olló
6.6.	Bőrvágó olló
6.7.	Áztatótál
6.8.	Textíliák
6.9.	Bőrfelkaparó
6.10.	Fehér zselé
6.11.	Szintelen zselé
6.12.	Körömágy hosszabbító zselé
6.13.	Zsirtalanító
6.14.	Tapadást segítő
6.15.	Felülettrórló folyadék
6.16.	Zselé ecset
6.17.	Selyemszál
6.18.	Porcelán por, fehér
6.19.	Porcelán por szintelen
6.20.	Porcelán por körömágy hosszabbító
6.21.	Liquid
6.22.	Tapadás segítő

6.23.	Zsírtalanító
6.24.	Ecsetmosó
6.25.	Porcelánecset
6.26.	UV porcelán
6.27.	UV liquid
6.28.	Előkészítő anyagai
6.29.	Tip
6.30.	Tip ragasztó
6.31.	Tip oldó
6.32.	Tipvágó
6.33.	Narancsfa pálca
6.34.	Gombásodás gátló
6.35.	Sablon
6.36.	Lakkok (alap, piros, fehér, fedő)
6.37.	Lakklemosó
6.38.	Fertőtlenítők (bőr, eszköz)
6.39.	Díszítő elemek (pl.: strassz kő)

7. EGYEBEK

A 121. sorszámú Kézi könyvkötő megnevezésű részszakképesítés szakmai és vizsgakövetelménye

1. AZ ORSZÁGOS KÉPZÉSI JEGYZÉKBEN SZEREPLŐ ADATOK

- 1.1.A részszakképesítés azonosító száma: 21 543 03
- 1.2. Részszakképesítés megnevezése: Kézi könyvkötő
- 1.3. Iskolai rendszerű szakképzésben a szakképzési évfolyamok száma: –
- 1.4. Iskolarendszeren kívüli szakképzésben az óraszám: 400-600

2. EGYÉB ADATOK

- 2.1.A képzés megkezdésének feltételei:
 - 2.1.1. Iskolai előképzettség: befejezett iskolai végzettséget nem igényel
 - 2.1.2. Bemeneti kompetenciák: –
- 2.2. Szakmai előképzettség: –
- 2.3. Előírt gyakorlat: –
- 2.4. Egészségügyi alkalmassági követelmények: szükségesek
- 2.5. Pályaalkalmassági követelmények: –
- 2.6. Elméleti képzési idő aránya: 30 %
- 2.7. Gyakorlati képzési idő aránya: 70 %
- 2.8. Szintvizsga: –
- 2.9. Az iskolai rendszerű képzésben az összefüggő szakmai gyakorlat időtartama: –

3. PÁLYATÜKÖR

3.1. A részsakkképesítéssel legjellemzőbben betölthető munkakör(ök), foglalkozás(ok)

	A	B	C
3.1.1.	FEOR száma	FEOR megnevezése	A részsakkképesítéssel betölthető munkakör(ök)
3.1.2.	7233	Könyvkötő	Kézi könyvkötő

3.2. A részsakkképesítés munkaterületének rövid leírása:

A kézi könyvkötő feladata, hogy nyomtatott ívekből készterméket állít elő – a munkatáska leírása alapján – a megrendelő igényei szerint.

A részsakkképesítéssel rendelkező képes:

- munkafolyamatot előkészíteni
- a munka megkezdése előtt ellenőrizni a gépek műszaki állapotát
- betartani a munkavédelmi, technológiai és érintésvédelmi szabályokat
- ellenőrizni a szükséges anyagok minőségét (szálirány, nedvességtartalom, festékszáradás stb.)
- kiszámítani és ellenőrizni a szükséges anyagok mennyiségét
- alkalmazni a kézi könyvkötés műveleteit
- szakszerűen használni a szükséges kötészeti anyagokat
- üzemeltetni a könyvkötő eszközöket
- a használt, hibás könyvet kijavítani vagy újrakötni
- üzleti könyveket, éves beszámolókat készíteni
- fényképet, plakátot kasírozni
- díszdobozokat készíteni
- folyamatosan ellenőrizni a minőséget
- betartani a tűzvédelmi és ergonómiai előírásokat
- betartani a minőségbiztosítás előírásait

3.3. Kapcsolódó szakképesítések

	A	B	C
3.3.1.	A kapcsolódó szakképesítés, részsakkképesítés, szakképesítés-ráépülés		
3.3.2.	azonosító száma	megnevezése	a kapcsolódás módja
3.3.3.	34 543 06	Könyvkötő és nyomtatványfeldolgozó	szakképesítés

4. SZAKMAI KÖVETELMÉNYEK

	A	B
4.1.	A részsakkképesítés szakmai követelménymoduljainak az állam által elismert szakképesítések szakmai követelménymoduljairól szóló kormányrendelet szerinti	
4.2.	azonosító száma	megnevezése
4.3.	10236-12	Gyártáselőkészítés, minőségügy
4.4.	10237-12	Kézi könyvkötés
4.5.	10238-12	Munkajog, munkabiztonság

5. VIZSGÁZTATÁSI KÖVETELMÉNYEK

5.1. A komplex szakmai vizsgára bocsátás feltételei:

Az iskolarendszeren kívüli szakképzésben az 5.2. pontban előírt valamennyi modulzáró vizsga eredményes letétele.

5.2. A modulzáró vizsga vizsgatevékenysége és az eredményesség feltétele:

	A	B	C
5.2.1.	A részsakképesítés szakmai követelménymoduljainak		
5.2.2.	azonosító száma	megnevezése	a modulzáró vizsga vizsgatevékenysége
5.2.3.	10236-12	Gyártáselőkészítés, minőségügy	szóbeli
5.2.4.	10237-12	Kézi könyvkötés	gyakorlati
5.2.5.	10238-12	Munkajog, munkavédelem	szóbeli

Egy szakmai követelménymodulhoz kapcsolódó modulzáró vizsga akkor eredményes, ha a modulhoz előírt feladat végrehajtása legalább 51%-osra értékelhető.

5.3. A komplex szakmai vizsga vizsgatevékenységei és vizsgafeladatai:

5.3.1. Gyakorlati vizsgatevékenység

A vizsgafeladat megnevezése: Könyvkötés, könyvkötészeti műveletek

A vizsgafeladat ismertetése: Könyvtest készítése cérnafüzéssel, könyvtest-kikészítés, hamis betáblázás, díszítés

A vizsgafeladat időtartama: 240 perc

A vizsgafeladat aránya: 70 %

5.3.2. Központi írásbeli vizsgatevékenység

A vizsgafeladat megnevezése: –

A vizsgafeladat ismertetése: –

A vizsgafeladat időtartama: –

A vizsgafeladat értékelési súlyaránya: –

5.3.3. Szóbeli vizsgatevékenység

A vizsgafeladat megnevezése: A kézi könyvkötészet

A vizsgafeladat ismertetése: A központilag összeállított feladatsor a következő témaköröket tartalmazza

Kötéstípusok

Kötészeti anyagok, technológiák

A vizsga időtartama: 30 perc (felkészülési idő 20 perc)

A vizsgafeladat aránya: 30 %

5.4. A vizsgatevékenységek szervezésére, azok vizsgaidőpontjaira, a vizsgaidőszakokra, a vizsgatevékenységek vizsgatételeire, értékelési útmutatóira és egyéb dokumentumaira, a vizsgán használható segédeszközökre vonatkozó részletes szabályok:

A részsakképesítéssel kapcsolatos előírások az állami szakképzési és felnőttképzési szerv <http://www.munka.hu/> című weblapján érhetők el a Szak- és felnőttképzés Vizsgák menüpontjában.

5.5. A szakmai vizsga értékelésének a szakmai vizsgaszabályzattól eltérő szempontjai: –

6. ESZKÖZ- ÉS FELSZERELÉSI JEGYZÉK

	A
6.1.	A képzési és vizsgáztatási feladatok teljesítéséhez szükséges eszközök minimumát meghatározó eszköz- és felszerelési jegyzék
6.2.	Anyagtároló eszközök

6.3.	Mérőeszközök
6.4.	Kéziszerszámok
6.5.	Könyvkötő berendezések
6.6.	Nyomóformák
6.7.	Kimetsző szerszámok
6.8.	Irodai kötésekhez alkalmazott gépek
6.9.	Papírfeldolgozó gépek
6.10.	Könyvtest készítő gép
6.11.	Könyvtáblakészítő gép
6.12.	Számítógép
6.13.	Nyomtató
6.14.	Körvágógép
6.15.	Dobozgyártó gép
6.16.	Zsugorfóliás csomagológép
6.17.	Pántológép
6.18.	Kézi vagy elektromos villástargonca

7. EGYEBEK

A 122. sorszámú Kifeszültségű csatlakozó- és közvilágítási FAM szerelő megnevezésű szakképesítés-ráépülés szakmai és vizsgakövetelménye

1. AZ ORSZÁGOS KÉPZÉSI JEGYZÉKBEN SZEREPLŐ ADATOK

- 1.1. A szakképesítés-ráépülés azonosító száma: 35 522 04
- 1.2. Szakképesítés-ráépülés megnevezése: Kifeszültségű csatlakozó- és közvilágítási FAM szerelő
- 1.3. Iskolai rendszerű szakképzésben a szakképzési évfolyamok száma: –
- 1.4. Iskolarendszeren kívüli szakképzésben az óraszám: 40-60

2. EGYÉB ADATOK

- 2.1. A képzés megkezdésének feltételei:
 - 2.1.1. Iskolai előképzettség: –
 - 2.1.2. Bemeneti kompetenciák: –
- 2.2. Szakmai előképzettség: 34 522 04 Villanszerelő, vagy középfokú erősáramú végzettség, és a 7.Egyebek fejezetben foglaltak
- 2.3. Előírt gyakorlat: 1 év erősáramú szakmai gyakorlat
- 2.4. Egészségügyi alkalmassági követelmények: szükségesek
- 2.5. Pályaalkalmassági követelmények: –
- 2.6. Elméleti képzési idő aránya: 30%
- 2.7. Gyakorlati képzési idő aránya: 70%

2.8. Szintvizsga: –

2.9. Az iskolai rendszerű képzésben az összefüggő szakmai gyakorlat időtartama: –

3. PÁLYATÜKÖR

3.1. A szakképesítés-ráépüléssel legjellemzőbben betölthető munkakör(ök), foglalkozás(ok)

	A	B	C
3.1.1.	FEOR száma	FEOR megnevezése	A szakképesítés-ráépüléssel betölthető munkakör(ök)
3.1.2.	7343	Elektromoshálózat-szerelő, -javító	Kisfeszültségű csatlakozó- és közvilágítási FAM szerelő
3.1.3.	7524	Épületvillamossági szerelő, villanszerelő	Kisfeszültségű csatlakozó- és közvilágítási FAM szerelő

3.2. A szakképesítés-ráépülés munkaterületének rövid leírása:

A kisfeszültségű csatlakozó- és közvilágítási FAM szerelő feladata szerelési, karbantartási munkálatok végzése kisfeszültségű villamos fogyasztásmérő berendezéseken, valamint csatlakozó szerelési és közvilágítási munkálatok elvégzése üzemzavar megelőzési, javítási, és karbantartási célból, kisfeszültségű villamos fogyasztói hálózaton, a hálózat kikapcsolása nélkül, az üzem folytonossága érdekében

A szakképesítés-ráépüléssel rendelkező képes:

- feszültség alatt kicserélni a kisfeszültségű fogyasztásmérő berendezés készülékeit (pl. fogyasztásmérő, áramváltó, kismegszakító, gyűjtő sín, mágneskapcsoló, sorkapocs)
- hibát keresni és javítani kisfeszültségű közvetlen és áramváltós fogyasztásmérő berendezéseken
- feszültség alatt kisfeszültségű közvilágítási készüléket, lámpatestet cserélni
- csatlakozó szerelési munkálatokat végezni
- munkája során betartani a FAM munkavégzés szabályait
- munkája során betartani a munkavédelmi és tűzvédelmi szabályokat
- gondoskodni a hulladékok, veszélyes hulladékok szabályszerű elhelyezéséről
- betartani a hibavédelmi (érintésvédelmi) szabályokat
- baleset esetén az előírások szerint eljárni

3.3. Kapcsolódó szakképesítések

	A	B	C
3.3.1.	A kapcsolódó szakképesítés, részsakképesítés, szakképesítés-ráépülés		
3.3.2.	azonosító száma	megnevezése	a kapcsolódás módja
3.3.3.	34 522 04	Villanszerelő	szakképesítés

4. SZAKMAI KÖVETELMÉNYEK

	A	B
4.1.	A szakképesítés-ráépülés szakmai követelménymoduljainak az állam által elismert szakképesítések szakmai követelménymoduljairól szóló kormányrendelet szerinti	
4.2.	azonosító száma	megnevezése
4.3.	11274-12	Kisfeszültségű mérőhelyi FAM szerelés
4.4.	11273-12	Kisfeszültségű csatlakozó- és közvilágítási FAM szerelés

5. VIZSGÁZTATÁSI KÖVETELMÉNYEK

5.1. A komplex szakmai vizsgára bocsátás feltételei:

Az iskolarendszeren kívüli szakképzésben az 5.2. pontban előírt valamennyi modulzáró vizsga eredményes letétele.

5.2.A modulzáró vizsga vizsgatevékenysége és az eredményesség feltétele:

	A	B	C
5.2.1.	A szakképesítés-ráépülés szakmai követelménymoduljainak		
5.2.2.	azonosító száma	megnevezése	a modulzáró vizsga vizsgatevékenysége
5.2.3.	11274-12	Kisfeszültségű mérőhelyi FAM szerelés	gyakorlati
5.2.4.	11273-12	Kisfeszültségű csatlakozó- és közvilágítási FAM szerelés	gyakorlati, írásbeli

Egy szakmai követelménymodulhoz kapcsolódó modulzáró vizsga akkor eredményes, ha a modulhoz előírt feladat végrehajtása legalább 51%-osra értékelhető.

5.3. A komplex szakmai vizsga vizsgatevékenységei és vizsgafadatai:

5.3.1. Gyakorlati vizsgatevékenység

A) A vizsgafeladat megnevezése:

Kisfeszültségű mérőhelyi FAM szerelés

A vizsgafeladat ismertetése:

A gyakorlati vizsgán a jelölt feszültség alatti mérőhelyi szerelési feladatot old meg a FAM előírások szerint

A vizsgafeladat időtartama: 60 perc

A vizsgafeladat értékelési aránya: 25 %

B) A vizsgafeladat megnevezése:

Kisfeszültségű csatlakozó- és közvilágítási FAM szerelés

A vizsgafeladat ismertetése:

A gyakorlati vizsgán a jelölt feszültség alatti csatlakozó- és közvilágítási szerelési feladatot old meg a FAM előírások szerint

A vizsgafeladat időtartama: 60 perc

A vizsgafeladat értékelési aránya: 25 %

5.3.2. Központi írásbeli vizsgatevékenység

A vizsgafeladat megnevezése:

FAM Szabályzat, valamint a mérőhelyi, és a csatlakozó- és közvilágítási FAM tevékenységekkel kapcsolatos elméleti ismeretek

A vizsgafeladat ismertetése:

Válaszadás az Országos FAM Bizottság gondozásában összeállított feladatbank kérdéseiből összeválogatott tesztsor kérdéseire

A vizsgafeladat időtartama: 30 perc

A vizsgafeladat értékelési súlyaránya: 50%

5.3.3. Szóbeli vizsgatevékenység

A vizsgafeladat megnevezése: –

A vizsgafeladat ismertetése: –

A vizsgafeladat időtartama: –

A vizsgafeladat értékelési súlyaránya: –

5.4. A vizsgatevékenységek szervezésére, azok vizsgaidőpontjaira, a vizsgaidőszakokra, a vizsgatevékenységek vizsgatételeire, értékelési útmutatóira és egyéb dokumentumaira, a vizsgán használható segédeszközökre vonatkozó részletes szabályok:

A szakképesítés-ráépüléssel kapcsolatos előírások az állami szakképzési és felnőttképzési szerv <http://www.munka.hu/> című weblapján érhetők el a Szak- és felnőttképzés Vizsgák menüpontjában

5.5. A szakmai vizsga értékelésének a szakmai vizsgaszabályzattól eltérő szempontjai: –

6. ESZKÖZ- ÉS FELSZERELÉSI JEGYZÉK

	A
6.1.	A képzési és vizsgáztatási feladatok teljesítéséhez szükséges eszközök minimumát meghatározó eszköz- és felszerelési jegyzék
6.2.	Villanyszerelő kéziszerszámok, kisgépek
6.3.	FAM szerszámok
6.4.	A FAM tevékenység védőeszközei
6.5.	Villamos mérőműszerek
6.6.	Környezetszennyező anyagok gyűjtői
6.7.	Az oszlopmászás eszközei és védőfelszerelései

7. EGYEBEK

A II. Szakképesítéshez kapcsolódó további jellemző adatok fejezetben a szakmai előképzettségként feltüntetett villanyszerelő, illetve középfokú erősáramú végzettségnek a következők fogadhatók el:

Villanyszerelő:

a helyi ipari tanulóképzésről szóló 1/1956. (VII. 24.) VKGM rendelet, az ipari (műszaki), mezőgazdasági és kereskedelmi tanulók, valamint a tanulóviszonyban nem álló dolgozók szakmunkásvizsgájáról szóló 2/1959. (IV. 10.) MüM rendelet, a szakmunkásképzésről szóló 1969. évi VI. törvény végrehajtásáról szóló 13/1969. (XII. 30.) MüM rendelet, továbbá a szakközépiskolákban és a szakmunkásképző iskolákban oktatható szakokról, illetőleg szakmákról szóló 18/1986. (VIII. 26.) MM rendelet alapján,

625 számú Villanyszerelő,
503 számú Villanyszerelő,
505 számú Villanyszerelő leágazásai
505-1 Erősáramú berendezés-szerelő,
505-2 Épületvillamossági szerelő,
505-3 Vasútállomási szerelő,
505-4 Villamoshálózat-szerelő,
506 számú Általános Villanyszerelő,

valamint az Országos Képzési Jegyzékről szóló 7/1993. (XII. 30.) MüM, 27/2001. (VII. 27.) OM, 37/2003. (XII. 27.) OM, illetve az 1/2006. (II. 17.) OM rendeletek alapján

07 2 7624 02 31 17 számú Villanyszerelő,
33 5216 03 számú Villanyszerelő,
33 522 04 1000 00 00 számú Villanyszerelő

a technikusminősítésről szóló 5/1972. (V. 16.) NIM rendelet,

a technikusminősítésről szóló 18/1972. (XI. 17.) ÉVM rendelet,

a technikusminősítésről szóló 1/1972. (VI. 14.) KGM rendelet, továbbá

a műszaki szakközépiskolákban folyó technikus- és szakmunkásképzésről szóló 16/1984. (IX. 12.) MM rendelet alapján,

(41.) (21-0600) Villamosenergia-ipari technikus,

(36.) Épületvillamossági technikus,

(42.) Villamosgép és berendezési technikus,

(10.10) Erősáramú gép és készülék gyártó technikus

valamint az Országos Képzési Jegyzékről szóló 7/1993. (XII. 30.) MüM, 27/2001. (VII. 27.) OM, 37/2003. (XII. 27.) OM, illetve az 1/2006. (II. 17.) OM rendeletek alapján
 52 5422 01 Elektrotechnikai technikus,
 52 5422 02 Erősáramú elektronikai technikus,
 52 5422 03 Villamosgép- és berendezési technikus,
 07 5 3118 16 30 18 Villamosgép- és berendezési technikus,
 54 522 01 0000 00 00 Erősáramú elektrotechnikus,
 szakközépiskolai végzettséget igazoló bizonyítvány a következő bejegyzéssel:
 villamosenergiaipari munkák végzésére képesít,

A 123. sorszámú Kisfeszültségű FAM kábelszerelő megnevezésű szakképesítés-ráépülés szakmai és vizsgakövetelménye

1. AZ ORSZÁGOS KÉPZÉSI JEGYZÉKBEN SZEREPLŐ ADATOK

- 1.1. A szakképesítés-ráépülés azonosító száma: 35 522 05
- 1.2. Szakképesítés-ráépülés megnevezése: Kisfeszültségű FAM kábelszerelő
- 1.3. Iskolai rendszerű szakképzésben a szakképzési évfolyamok száma: –
- 1.4. Iskolarendszeren kívüli szakképzésben az óraszám: 50-70

2. EGYÉB ADATOK

- 2.1. A képzés megkezdésének feltételei:
 - 2.1.1. Iskolai előképzettség: –
 - 2.1.2. Bemeneti kompetenciák: –
- 2.2. Szakmai előképzettség: 35 522 06 Kisfeszültségű kábelszerelő és a 7. Egyebek fejezetben foglaltak
- 2.3. Előírt gyakorlat: 1 év erősáramú szakmai gyakorlat
- 2.4. Egészségügyi alkalmassági követelmények: szükségesek
- 2.5. Pályaalkalmassági követelmények: –
- 2.6. Elméleti képzési idő aránya: 30%
- 2.7. Gyakorlati képzési idő aránya: 70%
- 2.8. Szintvizsga: –
- 2.9. Az iskolai rendszerű képzésben az összefüggő szakmai gyakorlat időtartama: –

3. PÁLYATÜKÖR

- 3.1. A szakképesítés-ráépüléssel legjellemzőbben betölthető munkakör(ök), foglalkozás(ok)

	A	B	C
3.1.1.	FEOR száma	FEOR megnevezése	A szakképesítés-ráépüléssel betölthető munkakör(ök)
3.1.2.	7343	Elektromoshálózat-szerelő, -javító	Kisfeszültségű FAM kábelszerelő

3.2. A szakképesítés-ráépülés munkaterületének rövid leírása:

A kisfeszültségű FAM kábelszerelő feladata üzemzavar megelőzési, javítási, és karbantartási feladatok végzése kisfeszültségű kábeleken, a hálózat kikapcsolása nélkül, az üzem folytonossága érdekében.

Szakmai és munkavédelmi ismeretei, valamint FAM felszerelése használatával végez feszültség alatti munkát valamint kábelszerelést végez (ki-, bekötés, összekötő szerelés, leágazó szerelés)

A szakképesítés-ráépüléssel rendelkező képes:

- elvégezni a kábelek azonosítását
- kábelvég-kiképzést készíteni feszültség alatti kisfeszültségű kábelen
- kábelelágazást készíteni feszültség alatti kisfeszültségű kábelen
- kábelösszekötést készíteni feszültség alatti kisfeszültségű kábelen
- kábelvágást végezni feszültség alatti kisfeszültségű kábelen
- munkája során betartani a FAM munkavégzés szabályait
- munkája során betartani a tűzvédelmi, munkavédelmi szabályokat
- gondoskodni a hulladékok, veszélyes hulladékok szabályszerű elhelyezéséről
- betartani az érintésvédelmi szabályokat
- baleset esetén az előírások szerint eljárni

3.3. Kapcsolódó szakképesítések

	A	B	C
3.3.1.	A kapcsolódó szakképesítés, részszerkesztés, szakképesítés-ráépülés		
3.3.2.	azonosító száma	megnevezése	a kapcsolódás módja
3.3.3.	35 522 06	Kisfeszültségű kábelszerelő	szakképesítés-ráépülés

4. SZAKMAI KÖVETELMÉNYEK

	A	B
4.1.	A szakképesítés-ráépülés szakmai követelménymoduljainak az állam által elismert szakképesítések szakmai követelménymoduljairól szóló kormányrendelet szerinti	
4.2.	azonosító száma	megnevezése
4.3.	11275-12	Kisfeszültségű FAM kábelszerelés

5. VIZSGÁZTATÁSI KÖVETELMÉNYEK

5.1. A komplex szakmai vizsgára bocsátás feltételei:

Az iskolarendszeren kívüli szakképzésben az 5.2. pontban előírt valamennyi modulzáró vizsga eredményes letétele.

5.2. A modulzáró vizsga vizsgatevékenysége és az eredményesség feltétele:

	A	B	C
5.2.1.	A szakképesítés-ráépülés szakmai követelménymoduljainak		
5.2.2.	azonosító száma	megnevezése	a modulzáró vizsga vizsgatevékenysége
5.2.3.	11275-12	Kisfeszültségű FAM kábelszerelés	gyakorlati, írásbeli

Egy szakmai követelménymodulhoz kapcsolódó modulzáró vizsga akkor eredményes, ha a modulhoz előírt feladat végrehajtása legalább 51%-osra értékelhető.

5.3. A komplex szakmai vizsga vizsgatevékenységei és vizsgafeladatai:

5.3.1. Gyakorlati vizsgatevékenység

A vizsgafeladat megnevezése: Kisfeszültségű FAM kábelszerelés

A vizsgafeladat ismertetése:

A gyakorlati vizsgán a jelölt feszültség alatti kábelszerelési feladatot old meg a FAM előírások szerint

A vizsgafeladat időtartama: 90 perc

A vizsgafeladat értékelési súlyaránya: 50%

5.3.2. Központi írásbeli vizsgatevékenység

A vizsgafeladat megnevezése:

FAM Szabályzat, valamint a szabadvezeték hálózati FAM tevékenységekkel kapcsolatos elméleti ismeretek

A vizsgafeladat ismertetése:

Válaszadás az Országos FAM Bizottság gondozásában összeállított feladatbank kérdéseiből összeválogatott tesztsor kérdéseire

A vizsgafeladat időtartama: 30 perc

A vizsgafeladat értékelési súlyaránya: 50%

5.3.3. Szóbeli vizsgatevékenység

A vizsgafeladat megnevezése: –

A vizsgafeladat ismertetése: –

A vizsgafeladat időtartama: –

A vizsgafeladat értékelési súlyaránya: –

5.4. A vizsgatevékenységek szervezésére, azok vizsgaidőpontjaira, a vizsgaidőszakokra, a vizsgatevékenységek vizsgatételeire, értékelési útmutatóira és egyéb dokumentumaira, a vizsgán használható segédeszközökre vonatkozó részletes szabályok:

A szakképesítés-ráépüléssel kapcsolatos előírások az állami szakképzési és felnőttképzési szerv <http://www.munka.hu/> című weblapján érhetők el a Szak- és felnőttképzés Vizsgák menüpontjában

5.5. A szakmai vizsga értékelésének a szakmai vizsgaszabályzattól eltérő szempontjai: –

6. ESZKÖZ- ÉS FELSZERELÉSI JEGYZÉK

	A
6.1.	A képzési és vizsgáztatási feladatok teljesítéséhez szükséges eszközök minimumát meghatározó eszköz- és felszerelési jegyzék
6.2.	Villanyszerelő kéziszerszámok, kiségek
6.3.	FAM szerszámok
6.4.	A FAM tevékenység védőeszközei
6.5.	Villamos mérőműszerek
6.6.	Környezetszennyező anyagok gyűjtői

7. EGYEBEK

A kiefeszültségű FAM szerelő szakképesítés korábban megjelölt szakmai és vizsgakövetelményei: 32/2011. (VIII. 25.) NGM rendeletben kiadott 33 522 04 0001 33 12 Kiefeszültségű FAM kábelszerelő

A II. Egyéb adatok fejezet alpontjában a szakmai előképzettségként feltüntetett Kiefeszültségű kábelszerelő végzettségnek a következők fogadhatók el:

A Kiefeszültségű kábelszerelő szakképesítés korábban megjelölt szakmai és vizsgakövetelményei: 32/2011. (VIII. 25.) NGM rendeletben kiadott 33 522 04 0001 33 13 Kiefeszültségű kábelszerelő

1/2010. (II. 5.) SZMM rendeletben kiadott 33 522 04 0001 33 04 Kábelszerelő (kisfeszültségű)
18/2009. (IX. 10.) SZMM rendeletben kiadott 33 522 04 0001 33 04 Kábelszerelő (kisfeszültségű)
15/2008. (VIII. 13.) SZMM rendeletben kiadott 33 522 04 0001 33 04 Kábelszerelő (kisfeszültségű)
18/1995. (VI. 6.) IKM rendeletben kiadott 34522205 Kábelszerelő (a tevékenység feltüntetésével),
Kisfeszültségű kábelszerelő

A 21/2007. (V. 21.) SZMM rendeletben kiadott 33 522 04 0100 21 01 Kábelszerelő végzettség csak villanyszerelői végzettséggel együtt fogadható el.

Villanyszerelő:

a helyi ipari tanulóképzésről szóló 1/1956. (VII. 24.) VKGM rendelet,
az ipari (műszaki), mezőgazdasági és kereskedelmi tanulók, valamint a tanulóviszonyban nem álló dolgozók szakmunkásvizsgájáról szóló 2/1959. (IV. 10.) MüM rendelet,
a szakmunkásképzésről szóló 1969. évi VI. törvény végrehajtásáról szóló 13/1969. (XII. 30.) MüM rendelet,
továbbá a szakközépiskolákban és a szakmunkásképző iskolákban oktatható szakokról, illetőleg szakmákról szóló 18/1986. (VIII. 26.) MM rendelet alapján,
625 számú Villanyszerelő,
503 számú Villanyszerelő,
505 számú Villanyszerelő leágazásai
505-1 Erősáramú berendezés-szerelő,
505-2 Épületvillamossági szerelő,
505-3 Vasútvillamossági szerelő,
505-4 Villamoshálózat-szerelő,
506 számú Általános Villanyszerelő,
valamint az Országos Képzési Jegyzékről szóló 7/1993. (XII. 30.) MüM, 27/2001. (VII. 27.) OM, 37/2003. (XII. 27.) OM, illetve az 1/2006. (II. 17.) OM rendeletek alapján
07 2 7624 02 31 17 számú Villanyszerelő,
33 5216 03 számú Villanyszerelő,
33 522 04 1000 00 00 számú Villanyszerelő
a technikusminősítésről szóló 5/1972. (V. 16.) NIM rendelet,
a technikusminősítésről szóló 18/1972. (XI. 17.) ÉVM rendelet,
a technikusminősítésről szóló 1/1972. (VI. 14.) KGM rendelet, továbbá
a műszaki szakközépiskolákban folyó technikus- és szakmunkásképzésről szóló 16/1984. (IX. 12.) MM rendelet alapján,
(41.) (21-0600) Villamosenergia-ipari technikus,
(36.) Épületvillamossági technikus,
(42.) Villamosgép és berendezési technikus,
(10.10) Erősáramú gép és készülék gyártó technikus
valamint az Országos Képzési Jegyzékről szóló 7/1993. (XII. 30.) MüM, 27/2001. (VII. 27.) OM, 37/2003. (XII. 27.) OM, illetve az 1/2006. (II. 17.) OM rendeletek alapján
52 5422 01 Elektrotechnikai technikus,
52 5422 02 Erősáramú elektronikai technikus,
52 5422 03 Villamosgép- és berendezési technikus,
07 5 3118 16 30 18 Villamosgép- és berendezési technikus,
54 522 01 0000 00 00 Erősáramú elektrotechnikus,
szakközépiskolai végzettséget igazoló bizonyítvány a következő bejegyzéssel:
villamosenergiaipari munkák végzésére képesít.

A 124. sorszámú Kisfeszültségű kábelszerelő megnevezésű szakképesítés-ráépülés szakmai és vizsgakövetelményei

1. AZ ORSZÁGOS KÉPZÉSI JEGYZÉKBEN SZEREPLŐ ADATOK

1.1. A szakképesítés-ráépülés azonosító száma: 35 522 06

1.2. Szakképesítés-ráépülés megnevezése: Kisfeszültségű kábelszerelő

1.3. Iskolai rendszerű szakképzésben a szakképzési évfolyamok száma: –

1.4. Iskolarendszeren kívüli szakképzésben az óraszám: 190-290

2. EGYÉB ADATOK

2.1. A képzés megkezdésének feltételei:

2.1.1. Iskolai előképzettség: –

2.1.2. Bemeneti kompetenciák: –

2.2. Szakmai előképzettség: 34 522 04 Villanszerelő és középfokú erősáramú végzettség, és a 7. Egyebek fejezetben felsoroltak

2.3. Előírt gyakorlat: 2 év erősáramú szakmai gyakorlat

2.4. Egészségügyi alkalmassági követelmények: szükségesek

2.5. Pályaalkalmassági követelmények: –

2.6. Elméleti képzési idő aránya: 40%

2.7. Gyakorlati képzési idő aránya: 60%

2.8. Szintvizsga: –

2.9. Az iskolai rendszerű képzésben az összefüggő szakmai gyakorlat időtartama: –

3. PÁLYATÜKÖR

3.1. A szakképesítés-ráépüléssel legjellemzőbben betölthető munkakör(ök), foglalkozás(ok)

	A	B	C
3.1.1.	FEOR száma	FEOR megnevezése	A szakképesítés-ráépüléssel betölthető munkakör(ök)
3.1.2.	7343	Elektromoshálózat-szerelő, -javító	Kisfeszültségű kábelszerelő
3.1.3.	7524	Épületvillamossági szerelő, villanszerelő	Kisfeszültségű kábelszerelő

3.2. A szakképesítés-ráépülés munkaterületének rövid leírása:

A kisfeszültségű kábelszerelő feladata kisfeszültségű kábelhálózatok javítása, karbantartása, valamint újonnan épülő kábelhálózatok szerelése, a meghibásodások felismerése, behatárolása, a kisfeszültségű kábel szakyszerű megbontása, és a kábel villamos és mechanikai szempontokból az eredetivel azonos színvonalú helyreállítása

A szakképesítés-ráépüléssel rendelkező képes:

- elvégezni a kábelek azonosítását
- kábelvég-kiképzést készíteni kisfeszültségű kábelben
- kábelösszekötést készíteni árnyékolt kisfeszültségű kábelben, meleg-, illetve hideg zsugortechnológiával
- kábelösszekötést készíteni árnyékoltatlan kisfeszültségű kábelben, meleg-, illetve hideg zsugortechnológiával
- kábelelágazást készíteni árnyékolt kisfeszültségű kábelben meleg-, illetve hideg zsugortechnológiával
- kábelelágazást készíteni árnyékoltatlan kisfeszültségű kábelben meleg-, illetve hideg zsugortechnológiával
- kábelelágazást készíteni árnyékolt kisfeszültségű kábelről árnyékoltatlan kábellel meleg-illetve hideg zsugor technológiával
- hibát keresni és javítani kisfeszültségű kábelben
- munkája során betartani a tűzvédelmi, munkavédelmi szabályokat
- gondoskodni a hulladékok, veszélyes hulladékok szabályszerű elhelyezéséről

- betartani a hibavédelmi (érintésvédelmi) szabályokat
- baleset esetén az előírások szerint eljárni

3.3. Kapcsolódó szakképesítések

	A	B	C
3.3.1.	A kapcsolódó szakképesítés, részsakképesítés, szakképesítés-ráépülés		
3.3.2.	azonosító száma	megnevezése	a kapcsolódás módja
3.3.3.	34 522 04	Villanyszerelő	szakképesítés
3.3.4.	35 522 09	Középfeszültségű kábelszerelő	szakképesítés-ráépülés
3.3.5.	35 522 08	Kisfeszültségű FAM kábelszerelő	szakképesítés-ráépülés

4. SZAKMAI KÖVETELMÉNYEK

	A	B
4.1.	A szakképesítés-ráépülés szakmai követelménymoduljainak az állam által elismert szakképesítések szakmai követelménymoduljairól szóló kormányrendelet szerinti	
4.2.	azonosító száma	megnevezése
4.3.	11276-12	Kisfeszültségű kábelszerelés

5. VIZSGÁZTATÁSI KÖVETELMÉNYEK

5.1. A komplex szakmai vizsgára bocsátás feltételei:

Az iskolarendszeren kívüli szakképzésben az 5.2. pontban előírt valamennyi modulzáró vizsga eredményes letétele.

5.2.A modulzáró vizsga vizsgatevékenysége és az eredményesség feltétele:

	A	B	C
5.2.1.	A szakképesítés-ráépülés szakmai követelménymoduljainak		
5.2.2.	azonosító száma	megnevezése	a modulzáró vizsga vizsgatevékenysége
5.2.3.	11276-12	Kisfeszültségű kábelszerelés	gyakorlati

Egy szakmai követelménymodulhoz kapcsolódó modulzáró vizsga akkor eredményes, ha a modulhoz előírt feladat végrehajtása legalább 51%-osra értékelhető.

5.3. A komplex szakmai vizsga vizsgatevékenységei és vizsgafeladatai:

5.3.1. Gyakorlati vizsgatevékenység

A vizsgafeladat megnevezése: Kisfeszültségű kábelszerelés

A vizsgafeladat ismertetése:

A gyakorlati vizsgán a jelölt egy összekötő, vagy leágazó, vagy végelzáró szerelési feladatot old meg, az általa megismert módon. A konkrét feladatokat a vizsga elnöke előzetesen jóváhagyja. A feladat kidolgozása közben saját jegyzeteit és a vonatkozó kézikönyveket használhatja. Vizsgán segédeszköz használható.

A vizsgafeladat időtartama: 120 perc

A vizsgafeladat értékelési súlyaránya: 70%

5.3.2. Központi írásbeli vizsgatevékenység

A vizsgafeladat megnevezése: –

A vizsgafeladat ismertetése: –

A vizsgafeladat időtartama: –

A vizsgafeladat értékelési súlyaránya: –

5.3.3. Szóbeli vizsgatevékenység

A vizsgafeladat megnevezése:

KIF kábelek szerkezete, szerelési anyagok, szerelvények ismerete, szerelési technológiák

A vizsgafeladat ismertetése:

Válaszadás a vizsgakövetelmények alapján összeállított, előre kiadott tételsorokból húzott kérdésekre A szóbeli központilag összeállított vizsga kérdései a 4. Szakmai követelmények fejezetben megadott követelménymodul témaköreinek mindegyikét tartalmazza.

A vizsgafeladat időtartama: 30 perc (felkészülési idő 20 perc, válaszadási idő 10 perc)

A vizsgafeladat értékelési súlyaránya: 30%

5.4. A vizsgatevékenységek szervezésére, azok vizsgaidőpontjaira, a vizsgaidőszakokra, a vizsgatevékenységek vizsgatételeire, értékelési útmutatóira és egyéb dokumentumaira, a vizsgán használható segédeszközökre vonatkozó részletes szabályok:

A szakképesítés-ráépüléssel kapcsolatos előírások az állami szakképzési és felnőttképzési szerv <http://www.munka.hu/> című weblapján érhetők el a Szak- és felnőttképzés Vizsgák menüpontjában

5.5. A szakmai vizsga értékelésének a szakmai vizsgaszabályzattól eltérő szempontjai: –

6. ESZKÖZ- ÉS FELSZERELÉSI JEGYZÉK

	A
6.1.	A képzési és vizsgáztatási feladatok teljesítéséhez szükséges eszközök minimumát meghatározó eszköz- és felszerelési jegyzék
6.2.	Villanyszerelő kéziszerszámok, kisgépek
6.3.	Földmunka kézi szerszámjai
6.4.	Vezeték-, és kábelszerelés eszközei
6.5.	Fémipari kéziszerszámok és kisgépek
6.6.	Villamos mérőműszerek
6.7.	Hosszmérő eszközök
6.8.	Présszerszámok
6.9.	Környezetszennyező anyagok gyűjtői
6.10.	Melegítő berendezések

7. EGYEBEK

A Kisfeszültségű kábelszerelő szakképesítés korábban megjelent szakmai és vizsgakövetelményei: 32/2011. (VIII. 25.) NGM rendeletben kiadott 33 522 04 0001 33 13 Kisfeszültségű kábelszerelő 1/2010. (II. 5.) SZMM rendeletben kiadott 33 522 04 0001 33 04 Kábelszerelő (kisfeszültségű) 18/2009. (IX. 10.) SZMM rendeletben kiadott 33 522 04 0001 33 04 Kábelszerelő (kisfeszültségű) 15/2008. (VIII. 13.) SZMM rendeletben kiadott 33 522 04 0001 33 04 Kábelszerelő (kisfeszültségű) 21/2007. (V. 21.) SZMM rendeletben kiadott 33 522 04 0100 21 01 Kábelszerelő 18/1995. (VI. 6.) IKM rendeletben kiadott 34522205 Kábelszerelő (a tevékenység feltüntetésével), Kisfeszültségű kábelszerelő

A II. Szakképesítéshez kapcsolódó további jellemző adatok fejezetben a szakmai előképzettséggént feltüntetett villanyszerelő, illetve középfokú erősáramú végzettségnek a következők fogadhatók el:

Villanyszerelő:

- a helyi ipari tanulóképzésről szóló 1/1956. (VII. 24.) VKGM rendelet,
- az ipari (műszaki), mezőgazdasági és kereskedelmi tanulók, valamint a tanulóviszonyban nem álló dolgozók szakmunkásvizsgájáról szóló 2/1959. (IV. 10.) MüM rendelet,

- a szakmunkásképzésről szóló 1969. évi VI. törvény végrehajtásáról szóló 13/1969. (XII. 30.) MüM rendelet, továbbá a szakközépiskolákban és a szakmunkásképző iskolákban oktatható szakokról, illetőleg szakmákról szóló 18/1986. (VIII. 26.) MM rendelet alapján,
- 625 számú Villanyszerelő,
- 503 számú Villanyszerelő,
- 505 számú Villanyszerelő leágázásai
- 505-1 Erősáramú berendezés-szerelő,
- 505-2 Épületvillamossági szerelő,
- 505-3 Vasútvillamossági szerelő,
- 505-4 Villamoshálózat-szerelő,
- 506 számú Általános Villanyszerelő,
- valamint az Országos Képzési Jegyzékről szóló 7/1993. (XII. 30.) MüM, 27/2001. (VII. 27.) OM, 37/2003. (XII. 27.) OM, illetve az 1/2006. (II. 17.) OM rendeletek alapján
- 07 2 7624 02 31 17 számú Villanyszerelő,
- 33 5216 03 számú Villanyszerelő,
- 33 522 04 1000 00 00 számú Villanyszerelő
- a technikusminősítésről szóló 5/1972. (V. 16.) NIM rendelet,
- a technikusminősítésről szóló 18/1972. (XI. 17.) ÉVM rendelet,
- a technikusminősítésről szóló 1/1972. (VI. 14.) KGM rendelet, továbbá
- a műszaki szakközépiskolákban folyó technikus- és szakmunkásképzésről szóló 16/1984. (IX. 12.) MM rendelet alapján,
- (41.) (21-0600) Villamosenergia-ipari technikus,
- (36.) Épületvillamossági technikus,
- (42.) Villamosgép és berendezési technikus,
- (10.10) Erősáramú gép és készülék gyártó technikus
- valamint az Országos Képzési Jegyzékről szóló 7/1993. (XII. 30.) MüM, 27/2001. (VII. 27.) OM, 37/2003. (XII. 27.) OM, illetve az 1/2006. (II. 17.) OM rendeletek alapján
- – 52 5422 01 Elektrotechnikai technikus,
- – 52 5422 02 Erősáramú elektronikai technikus,
- – 52 5422 03 Villamosgép- és berendezési technikus,
- – 07 5 3118 16 30 18 Villamosgép- és berendezési technikus,
- – 54 522 01 0000 00 00 Erősáramú elektrotechnikus,

szakközépiskolai végzettséget igazoló bizonyítvány a következő bejegyzéssel:
villamosenergiaipari munkák végzésére képesít.

A 125. sorszámú Kisfeszültségű szabadvezeték hálózati FAM szerelő megnevezésű szakképesítés-ráépülés szakmai és vizsgakövetelménye

1. AZ ORSZÁGOS KÉPZÉSI JEGYZÉKBEN SZEREPLŐ ADATOK

- 1.1. A szakképesítés-ráépülés azonosító száma: 35 522 07
- 1.2. Szakképesítés-ráépülés megnevezése: Kisfeszültségű szabadvezeték hálózati FAM szerelő
- 1.3. Iskolai rendszerű szakképzésben a szakképzési évfolyamok száma: –
- 1.4. Iskolarendszeren kívüli szakképzésben az óraszám: 40-60

2. EGYÉB ADATOK

2.1. A képzés megkezdésének feltételei:

2.1.1. Iskolai előképzettség: –

2.1.2. Bemeneti kompetenciák: –

2.2. Szakmai előképzettség: 34 522 04 Villanszerelő vagy középfokú erősáramú végzettség és a 7. Egyebek fejezetben foglaltak

2.3. Előírt gyakorlat: 1 év erősáramú szakmai gyakorlat

2.4. Egészségügyi alkalmassági követelmények: szükségesek

2.5. Pályaalkalmassági követelmények: –

2.6. Elméleti képzési idő aránya: 30%

2.7. Gyakorlati képzési idő aránya: 70%

2.8. Szintvizsga: –

2.9. Az iskolai rendszerű képzésben az összefüggő szakmai gyakorlat időtartama: –

3. PÁLYATÜKÖR

3.1. A szakképesítés-ráépüléssel legjellemzőbben betölthető munkakör(ök), foglalkozás(ok)

	A	B	C
3.1.1.	FEOR száma	FEOR megnevezése	A szakképesítés-ráépüléssel betölthető munkakör(ök)
3.1.2.	7343	Elektromoshálózat-szerelő, -javító	Kisfeszültségű szabadvezeték hálózati FAM szerelő

3.2. A szakképesítés-ráépülés munkaterületének rövid leírása:

A kisfeszültségű szabadvezeték hálózati FAM szerelő feladata üzemzavar megelőzési, javítási, és karbantartási feladatok végzése kisfeszültségű szabadvezeték hálózaton, a hálózat kikapcsolása nélkül, az üzem folytonossága érdekében

A szakképesítés-ráépüléssel rendelkező képes:

- feszültség alatt kisfeszültségű elosztói berendezésekben készüléket cserélni (pl. áramváltó, biztosító aljzat, gyűjtősín, mágneskapcsoló, sorkapocs)
- feszültség alatt elosztó biztosító szekrényt létesíteni, cserélni
- feszültség alatt szigetelőcserét végezni
- feszültség alatt vezeték besabályozást végezni
- feszültség alatt tartószerkezetet cserélni
- munkája során betartani a FAM munkavégzés szabályait
- munkája során betartani a munkavédelmi és tűzvédelmi szabályokat
- gondoskodni a hulladékok, veszélyes hulladékok szabályszerű elhelyezéséről
- betartani a hibavédelmi (érintésvédelmi) szabályokat
- baleset esetén az előírások szerint eljárni

3.3. Kapcsolódó szakképesítések

	A	B	C
3.3.1.	A kapcsolódó szakképesítés, részszerkesztés, szakképesítés-ráépülés		
3.3.2.	azonosító száma	megnevezése	a kapcsolódás módja
3.3.3.	34 522 04	Villanszerelő	szakképesítés

4. SZAKMAI KÖVETELMÉNYEK

	A	B
4.1.	A szakképesítés-ráépülés szakmai követelménymoduljainak az állam által elismert	

szakképesítések szakmai követelménymoduljairól szóló kormányrendelet szerinti		
4.2.	azonosító száma	megnevezése
4.3.	11277-12	Kisfeszültségű szabadvezeték hálózati FAM szerelés

5. VIZSGÁZTATÁSI KÖVETELMÉNYEK

5.1. A komplex szakmai vizsgára bocsátás feltételei:

Az iskolarendszeren kívüli szakképzésben az 5.2. pontban előírt valamennyi modulzáró vizsga eredményes letétele.

5.2.A modulzáró vizsga vizsgatevékenysége és az eredményesség feltétele:

	A	B	C
5.2.1.	A szakképesítés-ráépülés szakmai követelménymoduljainak		
5.2.2.	azonosító száma	megnevezése	a modulzáró vizsga vizsgatevékenysége
5.2.3.	11277-12	Kisfeszültségű szabadvezeték hálózati FAM szerelés	gyakorlati, írásbeli

Egy szakmai követelménymodulhoz kapcsolódó modulzáró vizsga akkor eredményes, ha a modulhoz előírt feladat végrehajtása legalább 51%-osra értékelhető.

5.3. A komplex szakmai vizsga vizsgatevékenységei és vizsgafeladatai:

5.3.1. Gyakorlati vizsgatevékenység

A vizsgafeladat megnevezése: Kisfeszültségű szabadvezeték hálózati FAM szerelés

A vizsgafeladat ismertetése:

A gyakorlati vizsgán a jelölt feszültség alatti szabadvezeték hálózati szerelési feladatot old meg a FAM előírások szerint

A vizsgafeladat időtartama: 60 perc

A vizsgafeladat értékelési súlyaránya: 50%

5.3.2. Központi írásbeli vizsgatevékenység

A vizsgafeladat megnevezése:

FAM Szabályzat, valamint a szabadvezeték hálózati FAM tevékenységekkel kapcsolatos elméleti ismeretek

A vizsgafeladat ismertetése:

Válaszadás az Országos FAM Bizottság gondozásában összeállított feladatbank kérdéseiből összeválogatott tesztsor kérdéseire

A vizsgafeladat időtartama: 30 perc

A vizsgafeladat értékelési súlyaránya: 50%

5.3.3. Szóbeli vizsgatevékenység

A vizsgafeladat megnevezése: –

A vizsgafeladat ismertetése: –

A vizsgafeladat időtartama: –

A vizsgafeladat értékelési súlyaránya: –

5.4. A vizsgatevékenységek szervezésére, azok vizsgaidőpontjaira, a vizsgaidőszakokra, a vizsgatevékenységek vizsgatételeire, értékelési útmutatóira és egyéb dokumentumaira, a vizsgán használható segédeszközökre vonatkozó részletes szabályok:

A szakképesítés-ráépüléssel kapcsolatos előírások az állami szakképzési és felnőttképzési szerv <http://www.munka.hu/> című weblapján érhetők el a Szak- és felnőttképzés Vizsgák menüpontjában

5.5. A szakmai vizsga értékelésének a szakmai vizsgaszabályzattól eltérő szempontjai: –

6. ESZKÖZ- ÉS FELSZERELÉSI JEGYZÉK

	A
6.1.	A képzési és vizsgáztatási feladatok teljesítéséhez szükséges eszközök minimumát meghatározó eszköz- és felszerelési jegyzék
6.2.	Villanyszerelő kéziszerszámok, kisgépek
6.3.	FAM szerszámok
6.4.	A FAM tevékenység védőeszközei
6.5.	Villamos mérőműszerek
6.6.	Környezetszennyező anyagok gyűjtői
6.7.	Az oszlopmászás eszközei és védőfelszerelései

7. EGYEBEK

A II. Szakképesítéshez kapcsolódó további jellemző adatok fejezetben a szakmai előképzettségként feltüntetett villanyszerelő, illetve középfokú erősáramú végzettségnek a következők fogadhatók el:

Villanyszerelő:

a helyi ipari tanulóképzésről szóló 1/1956. (VII. 24.) VKGM rendelet,
az ipari (műszaki), mezőgazdasági és kereskedelmi tanulók, valamint a tanulóviszonyban nem álló dolgozók szakmunkásvizsgájáról szóló 2/1959. (IV. 10.) MüM rendelet,
a szakmunkásképzésről szóló 1969. évi VI. törvény végrehajtásáról szóló 13/1969. (XII. 30.) MüM rendelet, továbbá a szakközépiskolákban és a szakmunkásképző iskolákban oktatható szakokról, illetőleg szakmákról szóló 18/1986. (VIII. 26.) MM rendelet alapján,
625 számú Villanyszerelő,
503 számú Villanyszerelő,
505 számú Villanyszerelő leágazásai
505-1 Erősáramú berendezés-szerelő,
505-2 Épületvillamossági szerelő,
505-3 Vasútvillamossági szerelő,
505-4 Villamoshálózat-szerelő,
506 számú Általános Villanyszerelő,
valamint az Országos Képzési Jegyzékről szóló 7/1993. (XII. 30.) MüM, 27/2001. (VII. 27.) OM, 37/2003. (XII. 27.) OM, illetve az 1/2006. (II. 17.) OM rendeletek alapján
07 2 7624 02 31 17 számú Villanyszerelő,
33 5216 03 számú Villanyszerelő,
33 522 04 1000 00 00 számú Villanyszerelő
a technikusminősítésről szóló 5/1972. (V. 16.) NIM rendelet,
a technikusminősítésről szóló 18/1972. (XI. 1k7.) ÉVM rendelet,
a technikusminősítésről szóló 1/1972. (VI. 14.) KGM rendelet, továbbá
a műszaki szakközépiskolákban folyó technikus- és szakmunkásképzésről szóló 16/1984. (IX. 12.) MM rendelet alapján,
(41.) (21-0600) Villamosenergia-ipari technikus,
(36.) Épületvillamossági technikus,
(42.) Villamosgép és berendezési technikus,
(10.10) Erősáramú gép és készülék gyártó technikus
valamint az Országos Képzési Jegyzékről szóló 7/1993. (XII. 30.) MüM, 27/2001. (VII. 27.) OM, 37/2003. (XII. 27.) OM, illetve az 1/2006. (II. 17.) OM rendeletek alapján
52422 01 Elektrotechnikai technikus,
52 5422 02 Erősáramú elektronikai technikus,
52 5422 03 Villamosgép- és berendezési technikus,
07 5 3118 16 30 18 Villamosgép- és berendezési technikus,

54 522 01 0000 00 00 Erősáramú elektrotechnikus,
szakközépiszkolai végzettséget igazoló bizonyítvány a következő bejegyzéssel:
villamosenergiaipari munkák végzésére képesít.

A 126. sorszámú Kisteljesítményű kazán fűtő (max. 2 t/h) megnevezésű részszakképesítés szakmai és vizsgakövetelménye

1. AZ ORSZÁGOS KÉPZÉSI JEGYZÉKBEN SZEREPLŐ ADATOK

- 1.1. A részszakképesítés azonosító száma: 31 522 03
1.2. Részszakképesítés megnevezése: Kisteljesítményű kazán fűtő (max. 2t/h)
1.3. Iskolai rendszerű szakképzésben a szakképzési évfolyamok száma: -
1.4. Iskolarendszeren kívüli szakképzésben az óraszám: 200-300

2. EGYÉB ADATOK

- 2.1. A képzés megkezdésének feltételei:
2.1.1. Iskolai előképzettség: alapfokú iskolai végzettség
vagy iskolai előképzettség hiányában
2.1.2. Bemeneti kompetenciák: a képzés megkezdhető e rendelet 3. számú mellékletében az 5. Gépészet szakmacsoportra meghatározott kompetenciák birtokában.
2.2. Szakmai előképzettség: –
2.3. Előírt gyakorlat: –
2.4. Egészségügyi alkalmassági követelmények: szükségesek
2.5. Pályaalkalmassági követelmények: -
2.6. Elméleti képzési idő aránya: 30%
2.7. Gyakorlati képzési idő aránya: 70%
2.8. Szintvizsga: –
2.9. Az iskolai rendszerű képzésben az összefüggő szakmai gyakorlat időtartama:

3. PÁLYATÜKÖR

- 3.1. A részszakképesítéssel legjellemzőbben betölthető munkakör(ök), foglalkozás(ok)

	A	B	C
3.1.1.	FEOR száma	FEOR megnevezése	A részszakképesítéssel betölthető munkakör(ök)
3.1.2.	8323	Kazángépkezelő	Kazánsegédgépész
3.1.3.			Kazán segédberendezés kezelője

- 3.2. A részszakképesítés munkaterületének rövid leírása:

A Kisteljesítményű kazán fűtő (max. 2t/h) feladata a legfeljebb 2 t/h gőzteljesítményű kazán felkészítése az üzemeltetésre, a kazánnak és segédberendezéseinek, a kazánt kiszolgáló rendszerek, illetve a kazán által ellátott technológiai berendezések hatékony, üzembiztos, igény szerinti működtetése. Felügyeli az üzemeltetési paramétereket, a biztonsági berendezéseket és az épületfelügyeleti rendszereket, dokumentálja az üzemmenetet. A részszakképesítéssel rendelkező képes:

- ellenőrizni a kazán vízszintjét
- biztosítani a kazán elektromos ellátását
- biztosítani a kazán tüzelőanyag ellátását
- elindítani/működtetni a vízlágyítót, a sóalanítót, a gáztalanítót, a tápvízellátást
- ellenőrizni a reteszfeltételeket
- elindítani az égéslevegő ventilátort
- rákapcsolni a kazánt a rendszerre
- beindítani a kazánt, gázzal vagy olajjal
- sikertelen üzemindítást követően felülvizsgálni a reteszfeltételeket a kazánál és a tüzelőberendezésnél
- ellenőrizni a láng minőségét, a tüzelőanyag-levegő arányt
- felügyelni, műszakonként ellenőrizni a biztonsági szelepek állapotát
- felügyelni az üzemi szerelvények működését, állapotát
- helyi technológiai berendezéseket, rendszereket működtetni, ellenőrizni
- ellenőrizni a kapcsolódó energetikai rendszerek üzemszerű állapotát
- figyelemmel kísérni a mérőórák állását
- vízminőségi méréseket végezni
- a kazánt előírás szerint iszapolni
- a biztonságos üzemvitelt felügyelni, ellenőrizni
- az előforduló hiba megszüntetéséről hatáskörében intézkedni
- vészhelyzet esetén a rendszerek működését leállítani
- szükség esetén felettesét értesíteni
- előkészíteni a tüzelőanyagokat felhasználásra, vagy tárolásra
- tűzvédelmi-, gázkoncentráció mérő-, vészszellőztető rendszert felügyelni
- vezetni az üzemi naplót, dokumentálni a műszakban történeteket
- biztosítani a veszélyes anyagok hatósági előírásoknak megfelelő tárolását

3.3. Kapcsolódó szakképesítések

	A	B	C
3.3.1.	A kapcsolódó szakképesítés, részszakképesítés, szakképesítés-ráépülés		
3.3.2.	azonosító száma	megnevezése	a kapcsolódás módja
3.3.3.	32 522 02	Kazánkezelő (2-12t/h között)	szakképesítés

4. SZAKMAI KÖVETELMÉNYEK

	A	B
4.1.	A részszakképesítés szakmai követelménymoduljainak az állam által elismert szakképesítések szakmai követelménymoduljairól szóló kormányrendelet szerinti	
4.2.	azonosító száma	megnevezése
4.3.	10214-12	Épületgépészeti munkabiztonsági és környezetvédelmi feladatok
4.4.	11417-12	Kisteljesítményű-kazán fűtői (max. 2t/h) feladatok

5. VIZSGÁZTATÁSI KÖVETELMÉNYEK

5.1. A komplex szakmai vizsgára bocsátás feltételei:

Az iskolarendszeren kívüli szakképzésben az 5.2. pontban előírt valamennyi modulzáró vizsga eredményes letétele.

5.2.A modulzáró vizsga vizsgatevékenysége és az eredményesség feltétele:

	A	B	C
5.2.1.	A részszakképesítés szakmai követelménymoduljainak		

5.2.2.	azonosító száma	megnevezése	a modulzáró vizsga vizsgatevékenysége
5.2.3.	10214-12	Épületgépészeti munkabiztonsági és környezetvédelmi feladatok	gyakorlati
5.2.4.	11417-12	Kisteljesítményű-kazán fűtői (max. 2 t/h) feladatok	írásbeli

Egy szakmai követelménymodulhoz kapcsolódó modulzáró vizsga akkor eredményes, ha a modulhoz előírt feladat végrehajtása legalább 51%-osra értékelhető.

5.3. A komplex szakmai vizsga vizsgatevékenységei és vizsgafeladatai:

5.3.1. Gyakorlati vizsgatevékenység

A vizsgafeladat megnevezése: Kisteljesítményű-kazán fűtői (max. 2t/h) feladatok

A vizsgafeladat ismertetése:

Mutassa be a helyszínen a normál üzemi kazánleállítás technológiai műveleteit időrendi sorrendben.

Mutassa be adott kazánberendezés esedékes hatásági szilárdsági ellenőrzéséhez szükséges, teljes körű, megbízható, ellenőrzött leválasztásának, nyomásmentesítésének, a töltet eltávolításának és a környezeti hőmérsékletre hűtésnek fázisait.

Mutassa be a kazánberendezés működő technológiától való leválasztásának munkavédelmi vonzatait.

Mutassa be az adott kazán Üzemeltetési, Karbantartási Utasításában a szilárdsági nyomáspróba végzésére vonatkozó biztonsági előírásokat.

Mutassa be adott kazán tüzelőberendezését, az alkotó elemek szerepét, az égőberendezés műszerezettségét, az üzemi és biztonsági szerelvényeket. Térjen ki az égőberendezés üzemeltetésére vonatkozó biztonsági követelmények bemutatására.

Mutassa meg, mely pontokból vesznek mintát és milyen gyakorisággal a víz/gőz minőségének meghatározásához.

Határozza meg a légfesleg tényezőt a kéményre menő füstgázban, az Ön által mért O₂ tartalom alapján. Becsülje meg, mennyiben tér el az adott üzemmódra ajánlott értéktől.

A vizsgafeladat időtartama: 60 perc

A vizsgafeladat értékelési súlyaránya: 70 %

5.3.2. Központi írásbeli vizsgatevékenység

A vizsgafeladat megnevezése: –

A vizsgafeladat ismertetése: –

A vizsgafeladat időtartama: –

A vizsgafeladat értékelési súlyaránya: –

5.3.3. Szóbeli vizsgatevékenység

A vizsgafeladat megnevezése: Kisteljesítményű-kazán fűtői (max. 2t/h) szóbeli vizsgafeladatok

A vizsgafeladat ismertetése: A szóbeli vizsgatevékenység központilag összeállított vizsgakérdései az Épületgépészeti munkabiztonsági és környezetvédelmi feladatok, valamint a Kisteljesítményű-kazán fűtői (max. 2t/h) feladatok c. modul témaköreit tartalmazzák.

A vizsgafeladat időtartama: 45 perc (ebből felkészülési idő 30 perc, válaszadási idő 15 perc)

A vizsgafeladat értékelési súlyaránya: 30%

5.4. A vizsgatevékenységek szervezésére, azok vizsgaidőpontjaira, a vizsgaidőszakokra, a vizsgatevékenységek vizsgatételeire, értékelési útmutatóira és egyéb dokumentumaira, a vizsgán használható segédeszközökre vonatkozó részletes szabályok:

A részszakképesítéssel kapcsolatos előírások az állami szakképzési és felnőttképzési szerv <http://www.munka.hu/> című weblapján érhetők el a Szak- és felnőttképzés Vizsgák menüpontjában

5.5. A szakmai vizsga értékelésének a szakmai vizsgaszabályzattól eltérő szempontjai: –

6. ESZKÖZ- ÉS FELSZERELÉSI JEGYZÉK

	A
6.1.	A képzési és vizsgáztatási feladatok teljesítéséhez szükséges eszközök minimumát meghatározó eszköz- és felszerelési jegyzék
6.2.	manométer
6.3.	ipari hőmérő
6.4.	számítógép
6.5.	zsebszámológép
6.6.	tolómérce
6.7.	munkavédelmi eszközök és felszerelések

7. EGYEBEK

A 127. sorszámú Kohászati technikus megnevezésű szakképesítés szakmai és vizsgakövetelménye

1. AZ ORSZÁGOS KÉPZÉSI JEGYZÉKBEN SZEREPLŐ ADATOK

- 1.1. A szakképesítés azonosító száma: 54 521 04
- 1.2. Szakképesítés megnevezése: Kohászati technikus
- 1.3. Iskolai rendszerű szakképzésben a szakképzési évfolyamok száma: 2
- 1.4. Iskolarendszeren kívüli szakképzésben az óraszám: 960-1440

2. EGYÉB ADATOK

- 2.1. A képzés megkezdésének feltételei:
 - 2.1.1. Iskolai előképzettség: érettségi végzettség
 - 2.1.2. Bemeneti kompetenciák: –
- 2.2. Szakmai előképzettség: –
- 2.3. Előírt gyakorlat: –
- 2.4. Egészségügyi alkalmassági követelmények: szükségesek
- 2.5. Pályaalkalmassági követelmények: -
- 2.6. Elméleti képzési idő aránya: 50%
- 2.7. Gyakorlati képzési idő aránya: 50%
- 2.8. Szintvizsga: –

2.9. Az iskolai rendszerű képzésben az összefüggő szakmai gyakorlat időtartama:
 5 évfolyamos képzés esetén a 9. évfolyamot követően 70 óra, a 10. évfolyamot követően 105 óra, a 11. évfolyamot követően 140 óra;
 2 évfolyamos képzés esetén az első szakképzési évfolyamot követően 160 óra

3. PÁLYATÜKÖR

3.1. A szakképesítéssel legjellemzőbben betölthető munkakör(ök), foglalkozás(ok)

	A	B	C
3.1.1.	FEOR száma	FEOR megnevezése	A szakképesítéssel betölthető munkakör(ök)
3.1.2.	3112	Kohó- és anyagtechnikus	Fémipari anyagtechnikus
3.1.3.			Kohászati anyagmester
3.1.4.			Mechanikai, metallográfiai anyagvizsgáló
3.1.5.			Színesfémkohászati technikus
3.1.6.			Vaskohászati technikus

3.2. A szakképesítés munkaterületének rövid leírása:

A kohászati technikus feladata önállóan vagy mérnöki irányítás mellett a technológiai utasításnak megfelelően vas és egyéb fémek előállítás, dúsítása, finomítása, fizikai és kémiai jellemzőik kialakítása, és a különböző készülségi fokú termékek előállítása.

A szakképesítés rendelkező képes:

- a minőség biztosítása érdekében a gyártási eljárás paramétereit (hőmérséklet, hatóanyag-felhasználás, villamos áram-erősség) folyamatosan mérni, ellenőrizni és mérnöki utasításra a gyártási jellemzőket megváltoztatni
- nyersvas vagy acél előállításakor a nagyolvasztóba kerülő anyagok mennyiségét és a hőmérséklet beállításait meghatározni
- képlékenyalakítást végezni
- az alapanyagokon és a technológiai folyamat különböző fázisaiból származó mintákon kohászati laboratóriumi vizsgálatokat végezni, végeztetni
- a zavartalan alapanyag-ellátást biztosítani
- az öntvény- és a mintarajzok alapján az öntőmintákat gyártani, a formázás technológiai folyamatait ellenőrizni és irányítani
- a selejtanalitikai vizsgálatok alapján a selejt-okokat megszüntetni
- minőségellenőrzési, anyagvizsgáló feladatokat ellátni
- a kohászati anyag-előállítási technológiákat biztonságosan üzemeltetni
- a gyártmányokat vizsgálni és minősíteni
- a munkabiztonsági, tűz- és környezetbiztonsági előírásokat betartani és betartatni

3.3. Kapcsolódó szakképesítések

	A	B	C
3.3.1.	A kapcsolódó szakképesítés, részsakképesítés, szakképesítés-ráépülés		
3.3.2.	azonosító száma	megnevezése	a kapcsolódás módja
3.3.3.	-	-	-

4. SZAKMAI KÖVETELMÉNYEK

	A	B
4.1.	A szakképesítésszakmai követelménymoduljainak az állam által elismert szakképesítések szakmai követelménymoduljairól szóló kormányrendelet szerinti	
4.2.	azonosító száma	megnevezése
4.3.	10184-12	Öntészeti feladatok
4.4.	10185-12	Kohászati anyagvizsgálatok és mérések
4.5.	10186-12	Kohászati technikus alapeladatok
4.6.	10187-12	Melegüzemi munkabiztonság és környezetvédelem

4.7.	10188-12	Színesfémkohászati feladatok
4.8.	10189-12	Vaskohászati feladatok
4.9.	11498-12	Foglalkoztatás I. (érettségire épülő képzések esetén)
4.10.	11499-12	Foglalkoztatás II.
4.11.	11500-12	Munkahelyi egészség és biztonság

5. VIZSGÁZTATÁSI KÖVETELMÉNYEK

5.1. A komplex szakmai vizsgára bocsátás feltételei:

Az iskolarendszeren kívüli szakképzésben az 5. 2. pontban előírt valamennyi modulzáró vizsga eredményes letétele.

Az iskolai rendszerű szakképzésben az évfolyam teljesítését igazoló bizonyítványban foglaltak szerint teljesített tantárgyak – a szakképzési kerettantervben meghatározottak szerint – egyenértékűek az adott követelménymodulhoz tartozó modulzáró vizsga teljesítésével.

5.2.A modulzáró vizsga vizsgatevékenysége és az eredményesség feltétele:

	A	B	C
5.2.1.	A szakképesítésszakmai követelménymoduljainak		
5.2.2.	azonosító száma	megnevezése	a modulzáró vizsga vizsgatevékenysége
5.2.3.	10184-12	Öntészeti feladatok	írásbeli, szóbeli
5.2.4.	10185-12	Kohászati anyagvizsgálatok és mérések	gyakorlati
5.2.5.	10186-12	Kohászati technikus alapeladatok	írásbeli, szóbeli
5.2.6.	10187-12	Melegüzemi munkabiztonság és környezetvédelem	gyakorlati, szóbeli
5.2.7.	10188-12	Színesfémkohászati feladatok	írásbeli, szóbeli
5.2.8.	10189-12	Vaskohászati feladatok	írásbeli, szóbeli
5.2.9.	11498-12	Foglalkoztatás I (érettségire épülő képzések esetén)	írásbeli
5.2.10.	11499-12	Foglalkoztatás II.	írásbeli
5.2.11.	11500-12	Munkahelyi egészség és biztonság	írásbeli

Egy szakmai követelménymodulhoz kapcsolódó modulzáró vizsga akkor eredményes, ha a modulhoz előírt feladat végrehajtása legalább 51%-osra értékelhető.

5.3. A komplex szakmai vizsga vizsgatevékenységei és vizsgafeladatai:

5.3.1. Gyakorlati vizsgatevékenység

A vizsgafeladat megnevezése: Kohászati anyagvizsgálatok

A vizsgafeladat ismertetése:

Végezze el a szakítóvizsgálati próbatestek méreteinek mérését tolómérővel és mikrométerrel.

Számolja ki a lemért próbatestek keresztmetszetét és határozza meg a lapos próbatest A_5 szakadási nyúlásához tartozó arányos jeltávolságot. Határozza meg a megkapott $Er_0 (F) - Százalékos szakadási megnyúlás (%)$ diagramról a maximális erőt. A kiszámolt keresztmetszetek segítségével számolja ki a szakítószilárdság értékét R_m (MPa), majd határozza meg a próbatestek kontrakcióját.

vagy

A beágyazott próbatestet (csiszolatot) készítse elő a szemcsenagyság meghatározáshoz (csiszolás, polírozás).

Az előkészített próbatest a megfelelő marószerszeggel marassa meg, hogy a szövetszerkezet láthatóvá váljon. Ezt követően fénymikroszkóppal vizsgálja meg a szövetszerkezetet, röviden ismertesse, hogy milyen szövetelemek láthatók a mintában, majd határozza meg a szemcsenagyságot szabványos összehasonlító eljárással.

A vizsgafeladat időtartama: 480 perc

A vizsgafeladat értékelési súlyaránya: 50%

5.3.2. Központi írásbeli vizsgatevékenység

A vizsgafeladat megnevezése: Kohászati feladatok

A vizsgafeladat ismertetése:

Az írásbeli feladatok a következő témaköröket tartalmazzák:

A metallurgiai folyamatok kémiai alapjai
A minőség bizonylatolása (jegyzőkönyv)
Az öntéstechnológia alapjai
Olvasztás, öntés, fémek öntészeti tulajdonságai
Elektrokémiai alapfogalmak
A timföldgyártás fizikai, kémiai alapelvei
Adagszámítás, elegyszámítás
Nagy tisztaságú acélok előállítás
Fémek képlékeny alakítása
Fémteni és hőkezelési alapismeretek

A vizsgafeladat időtartama: 180 perc

A vizsgafeladat értékelési súlyaránya: 20%

5.3.3. Szóbeli vizsgatevékenység

A vizsgafeladat megnevezése: Kohászati feladatok

A vizsgafeladat ismertetése:

A szóbeli vizsga kérdései a következő témaköröket tartalmazzák:

Képlékenyalakítás alapismeretei, hengerművek gépi berendezései, a sajtolás gépi berendezései, a húzás gépi berendezései, egyéb képlékenyalakító berendezések
Tüzeléstan és tüzeléstechnikai berendezések
A formázás anyagai és eszközei
Vasöntészet
Az alumínium kohászata
Színesfémkohászati berendezések
Ércelőkészítési eljárások
Az acélgyártás alapfogalmai, alapvető folyamatai

A vizsgafeladat időtartama: 45 perc (felkészülési idő 30 perc, válaszadási idő 15 perc)

A vizsgafeladat értékelési súlyaránya: 30%

5.4. A vizsgatevékenységek szervezésére, azok vizsgaidőpontjaira, a vizsgaidőszakokra, a vizsgatevékenységek vizsgatételeire, értékelési útmutatóira és egyéb dokumentumaira, a vizsgán használható segédeszközökre vonatkozó részletes szabályok:

A szakképesítéssel kapcsolatos előírások az állami szakképzési és felnőttképzési szerv <http://www.munka.hu/> című weblapján érhetők el a Szak- és felnőttképzés Vizsgák menüpontjában

5.5. A szakmai vizsga értékelésének a szakmai vizsgaszabályzattól eltérő szempontjai: –

6. ESZKÖZ- ÉS FELSZERELÉSI JEGYZÉK

	A
--	---

6.1.	A képzési és vizsgáztatási feladatok teljesítéséhez szükséges eszközök minimumát meghatározó eszköz- és felszerelési jegyzék
6.2.	Anyagvizsgálati mérőberendezések
6.3.	Kéziszerszámok
6.4.	Hőmérsékletmérők és regisztrálók, technológiai mérőberendezések
6.5.	Öntödei gépek, eszközök, szerszámok
6.6.	Kohászati gépek, eszközök, szerszámok
6.7.	Különféle kemencék
6.8.	Mérlegek
6.9.	Kisgépek

7. EGYEBEK

A 128. sorszámú Konyhai kisegítő megnevezésű részszakképesítés szakmai és vizsgakövetelménye

1. AZ ORSZÁGOS KÉPZÉSI JEGYZÉKBEN SZEREPLŐ ADATOK

- 1.1. A részszakképesítés azonosító száma: 21 811 01
- 1.2. Részszakképesítés megnevezése: Konyhai kisegítő
- 1.3. Iskolai rendszerű szakképzésben a szakképzési évfolyamok száma: –
- 1.4. Iskolarendszeren kívüli szakképzésben az óraszám: 240-360

2. EGYÉB ADATOK

- 2.1. A képzés megkezdésének feltételei:
 - 2.1.1. Iskolai előképzettség: befejezett iskolai végzettséget nem igényel
 - 2.1.2. Bemeneti kompetenciák: –
- 2.2. Szakmai előképzettség: –
- 2.3. Előírt gyakorlat: –
- 2.4. Egészségügyi alkalmassági követelmények: szükségesek
- 2.5. Pályaalkalmassági követelmények: –
- 2.6. Elméleti képzési idő aránya: 30 %
- 2.7. Gyakorlati képzési idő aránya: 70 %
- 2.8. Szintvizsga: –
- 2.9. Az iskolai rendszerű képzésben az összefüggő szakmai gyakorlat időtartama: –

3. PÁLYATÜKÖR

3.1. A részszakképesítéssel legjellemzőbben betölthető munkakör(ök), foglalkozás(ok)

	A	B	C
3.1.1.	FEOR száma	FEOR megnevezése	A részszakképesítéssel betölthető munkakör(ök)
3.1.2.	9236	Konyhai kisegítő	Konyhai kisegítő
3.1.3.			Étkezdei szakács
3.1.4.			Gyermek-élelmezési szakács
3.1.5.			Közétkeztetési szakács
3.1.6.			Segédszakács
3.1.7.			Konyhalegény
3.1.8.			Konyhalány
3.1.9.			Konyhai dolgozó
3.1.10.			Ételkiosztó, tálaló

3.2. A részszakképesítés munkaterületének rövid leírása:

Alapvető feladata a szakács munkájának segítése, kiegészítése. Munkaterülete a konyha és helyiségei. Előkészíti a tevékenységéhez szükséges gépeket, berendezéseket, eszközöket, anyagokat, gondoskodik a tisztántartásukról. Fenntartja a konyha rendjét, takarít, mosogat, az ételek jellegének megfelelően előkészíti a nyers- és félkész anyagokat. Alkalmazza a konyhatechnológiai műveleteket.

A részszakképesítéssel rendelkező képes:

- szakács felügyelete mellett végezni munkáját
- ételeket készíteni, szükség esetén tálalni: leveseket, levesbetéteket, salátákat, salátaönteteket, főzelékeket
- tevékenységét a higiéniai előírások, HACCP szabályainak, valamint a munkavédelmi és tűzrendészeti szabályok betartásával végezni

3.3. Kapcsolódó szakképesítések

	A	B	C
3.3.1.	A kapcsolódó szakképesítés, részszakképesítés, szakképesítés-ráépülés		
3.3.2.	azonosító száma	megnevezése	a kapcsolódás módja
3.3.3.	34 811 04	Szakács	szakképesítés

4. SZAKMAI KÖVETELMÉNYEK

	A	B
4.1	A részszakképesítés szakmai követelménymoduljainak az állam által elismert szakképesítések szakmai követelménymoduljairól szóló kormányrendelet szerinti	
4.2.	azonosító száma	megnevezése
4.3.	10044-12	Élelmiszer, fogyasztóvédelem
4.4.	10049-12	Konyhai kisegítés

5. VIZSGÁZTATÁSI KÖVETELMÉNYEK

5.1. A komplex szakmai vizsgára bocsátás feltételei:

Az iskolarendszeren kívüli szakképzésben az 5.2. pontban előírt valamennyi modulzáró vizsga eredményes letétele.

5.2. A modulzáró vizsga vizsgatevékenysége és az eredményesség feltétele:

	A	B	C
5.2.1.	A részsakképesítés szakmai követelménymoduljainak		
5.2.2.	azonosító száma	megnevezése	a modulzáró vizsga vizsgatevékenysége
5.2.3.	10044-12	Élelmiszer, fogyasztóvédelem	szóbeli, gyakorlati
5.2.4.	10049-12	Konyhai kisegítés	írásbeli

Egy szakmai követelménymodulhoz kapcsolódó modulzáró vizsga akkor eredményes, ha a modulhoz előírt feladat végrehajtása legalább 51 %-osra értékelhető.

5.3. A komplex szakmai vizsga vizsgatevékenységei és vizsgafeladatai:

5.3.1. Gyakorlati vizsgatevékenység

A vizsgafeladat megnevezése: Ét elkészítési alapfeladatok

A vizsgafeladat ismertetése: A vételezési jegy alapján leves, köret, főzelék, saláta ételcsoportokból kétféle étel elkészítése és tálalása minimum három adagban

A vizsgafeladat időtartama: 120 perc

A vizsgafeladat értékelési súlyaránya: 100 %

5.3.2. Központi írásbeli vizsgatevékenység

A vizsgafeladat megnevezése: -

A vizsgafeladat ismertetése: -

A vizsgafeladat időtartama: -

A vizsgafeladat értékelési súlyaránya: -

5.3.3. Szóbeli vizsgatevékenység

A vizsgafeladat megnevezése: -

A vizsgafeladat ismertetése: -

A vizsgafeladat időtartama: -

A vizsgafeladat értékelési súlyaránya: -

5.4. A vizsgatevékenységek szervezésére, azok vizsgaidőpontjaira, a vizsgaidőszakokra, a vizsgatevékenységek vizsgatételeire, értékelési útmutatóira és egyéb dokumentumaira, a vizsgán használható segédeszközökre vonatkozó részletes szabályok:

A részsakképesítéssel kapcsolatos előírások az állami szakképzési és felnőttképzési szerv <http://www.munka.hu/cimű> weblapján érhetők el a Szak- és felnőttképzés Vizsgák menüpontjában

5.5. A szakmai vizsga értékelésének a szakmai vizsgaszabályzattól eltérő szempontjai:

A Konyhai kisegítő részsakképesítés komplex szakmai vizsgája része a Szakács szakképesítés vizsgájának, ezért ha a vizsgázó a Szakács komplex szakmai vizsga követelményeinek csak ezt a közös részét teljesítette, a szakmai vizsgabizottság számára Konyhai kisegítő részsakképesítést igazoló bizonyítványt állíthat ki.

6.ESZKÖZ- ÉS FELSZERELÉSI JEGYZÉK

A	
6.1.	A képzési és vizsgáztatási feladatok teljesítéséhez szükséges eszközök minimumát meghatározó eszköz- és felszerelési jegyzék
6.2.	Videomagnó
6.3.	Tűzhelyek
6.4.	Sütők
6.5.	Hűtők
6.6.	Munkaasztalok
6.7.	Főzőüstök
6.8.	Mosogatómedencék
6.9.	Univerzális konyhagépek
6.10.	Szeletelő
6.11.	Húsdaráló
6.12.	Burgonyakoptató
6.13.	Salátacentrifuga
6.14.	Kutter
6.15.	Gőzpároló
6.16.	Sokkoló
6.17.	Salamander
6.18.	Rostsütő
6.19.	Olaj-gyorsütő
6.20.	Grill-lap
6.21.	Mikrohullámú készülékek
6.22.	Kézi turmix
6.23.	Számítógép
6.24.	Főző-sütő edények
6.25.	Serpenyők
6.26.	Kézi szerszámok
6.27.	Elektronikus kisgépek, munkaeszközök
6.28.	Vákuum-csomagoló gép
6.29.	Sous-vide gép
6.30.	Paco-jet gép
6.31.	Aszaló készülék
6.32.	Házi füstölő készülék

7. EGYEBEK

7.1. Modulzáró vizsga alól felmentés adható a következő esetekben:

6274-11 Vendéglátó tevékenység alapjai modul teljesítése esetén a 10044-12 Élelmiszer, fogyasztóvédelem modul modulzáró vizsgájának teljesítése alól.

6280-11 Ételkészítés I. modul teljesítése esetén a 10049-12 Konyhai kisegítés modul modulzáró vizsgájának teljesítése alól.

7.2. A vizsgabizottsági tagot delegáló szakmai szervezet megnevezése, elérhetősége:

Kereskedők és Vendéglátók Országos Érdekképviselői Szövetsége (KISOSZ)

Cím: 1134 Budapest, Kassák Lajos utca 69-71.

Telefon: +36 1/322-0464, Fax: + 36 1/322-5299

A 129. sorszámú Kozmetikus megnevezésű szakképesítés-ráépülés szakmai és vizgakovetelménye

1. AZ ORSZÁGOS KÉPZÉSI JEGYZÉKBEN SZEREPLŐ ADATOK

1.1. A szakképesítés-ráépülés azonosító száma:55 815 02

- 1.2. Szakképesítés-ráépülés megnevezése: Kozmetikus
- 1.3. Iskolai rendszerű szakképzésben a szakképzési évfolyamok száma: 1
- 1.4. Iskolarendszeren kívüli szakképzésben az óraszám: 480-720

2. EGYÉB ADATOK

- 2.1.A képzés megkezdésének feltételei:
- 2.1.1. Iskolai előképzettség: –
- 2.1.2. Bemeneti kompetenciák: –
- 2.2. Szakmai előképzettség: 52 815 02 Gyakorló kozmetikus
- 2.3. Előírt gyakorlat: –
- 2.4. Egészségügyi alkalmassági követelmények: szükségesek
- 2.5. Pályaalkalmassági követelmények: szükségesek
- 2.6. Elméleti képzési idő aránya: 20%
- 2.7. Gyakorlati képzési idő aránya: 80%
- 2.8. Szintvizsga: –
- 2.9. Az iskolai rendszerű képzésben az összefüggő szakmai gyakorlat időtartama: -

3. PÁLYATÜKÖR

3.1. A szakképesítés-ráépüléssel legjellemzőbben betölthető munkakör(ök), foglalkozás(ok)

	A	B	C
3.1.1.	FEOR száma	FEOR megnevezése	A szakképesítés-ráépüléssel betölthető munkakör(ök)
3.1.2.	5212	Kozmetikus	Sminkes
3.1.3.			Kozmetikus

3.2. A szakképesítés-ráépülésmunkaterületének rövid leírása:

A kozmetikus az egészséges arc és test ápolásával, állapotának javításával, illetve fenntartásával manuálisan és elektrokozmetikai készülékek alkalmazásával, tartós sminkkészítéssel/vagy speciális arc-és testkezeléssel, valamint az ehhez szükséges feltételek megteremtésével és kozmetikumok forgalmazásával foglalkozik.

A kozmetikus minden tevékenységét egészségügyi szemlélettel és felelősséggel végzi. Maximálisan betartja az egészségügyi és higiéniai szabályokat ezzel biztosítja a páciens és saját egészségét, testi épségét.

A szakképesítés-ráépüléssel rendelkező képes:

- kozmetikai alap és kiegészítő műveleteket végezni, manuális és gépi módszerekkel
- diagnosztizálni, kezelési tervet összeállítani, kozmetikus által kezelhető kozmetikai hibákat kezelni
- professzionális kozmetikumokkal dolgozni, azok alap-, és hatóanyagait ismerni, és kiválasztani a bőrtípusnak, és az általa kezelhető rendellenességnek megfelelő készítményt
- kendőzni tartósan, tanácsot adni az otthoni bőrápolással kapcsolatban
- speciális arc és testkezelést végezni, tanácsot adni az otthoni bőrápolással kapcsolatban
- megismeri a legújabb szakmai újdonságokat, rendszeresen továbbképzéseken részt venni

3.3. Kapcsolódó szakképesítések

	A	B	C
3.3.1.	A kapcsolódó szakképesítés, részsakképesítés, szakképesítés-ráépülés		
3.3.2.	azonosító száma	megnevezése	a kapcsolódás módja
3.3.3.	52 815 02	Gyakorló kozmetikus	szakképesítés

4. SZAKMAI KÖVETELMÉNYEK

	A	B
4.1.	A szakképesítés-ráépülés szakmai követelménymoduljainak az állam által elismert szakképesítések szakmai követelménymoduljairól szóló kormányrendelet szerinti	
4.2.	azonosító száma	megnevezése
4.3.	11246-12	Bőrtípusok és rendellenességek
4.4.	11247-12	Elektrokozmetikai készülékekkel végzett kezelések
4.5.	11248-12	Speciális kozmetikai eljárások

5. VIZSGÁZTATÁSI KÖVETELMÉNYEK

5.1. A komplex szakmai vizsgára bocsátás feltételei:

Az iskolarendszeren kívüli szakképzésben az 5.2. pontban előírt valamennyi modulzáró vizsga eredményes letétele.

Az iskolai rendszerű szakképzésben az évfolyam teljesítését igazoló bizonyítványban foglaltak szerint teljesített tantárgyak – a szakképzési kerettantervben meghatározottak szerint – egyenértékűek az adott követelménymodulhoz tartozó modulzáró vizsga teljesítésével.

Saját modell kezelési tervének leadása a szakmai vizsga gyakorlati része előtt maximum két, minimum egy héttel.

5.2. A modulzáró vizsga vizsgatevékenysége és az eredményesség feltétele:

	A	B	C
5.2.1.	A szakképesítés-ráépülés szakmai követelménymoduljainak		
5.2.2.	azonosító száma	megnevezése	a modulzáró vizsga vizsgatevékenysége
5.2.3.	11246-12	Bőrtípusok és rendellenességek	gyakorlat, szóbeli
5.2.4.	11247-12	Elektrokozmetikai készülékekkel végzett kezelések	gyakorlat, szóbeli
5.2.5.	11248-12	Speciális kozmetikai eljárások	gyakorlat, szóbeli

Egy szakmai követelménymodulhoz kapcsolódó modulzáró vizsga akkor eredményes, ha a modulhoz előírt feladat végrehajtása legalább 51%-osra értékelhető.

5.3. A komplex szakmai vizsga vizsgatevékenységei és vizsgafeladatai:

5.3.1. Gyakorlati vizsgatevékenység

A) A vizsgafeladat megnevezése: Idegen modell diagnosztizálása és kezelési terv készítése

A vizsgafeladat ismertetése: Központi diagnosztizáló lapon készíti a kezelési tervet, 2 oldal terjedelemben (1 oldal diagnosztika, 1 oldal kezelési terv), amely tartalma:

Az alap és kombinált bőrtípusok és a kozmetikai rendellenességek, elemi elváltozások, szövetszaporulatok meghatározása a szubjektív és objektív tünetek alapján. A meghatározott bőrtípus teljes kozmetikai kezeléssorrendjének, alapelveinek, céljának meghatározása.

Az alkalmazott professzionális kozmetikumok összetételének, hatóanyagainak megnevezése és bőrre gyakorolt hatása valamint az otthoni ápoláshoz adott javaslatok.

A kezelési terv ismertetése mindkét vizsgázó jelenlétében történik – aki a modellt biztosította, és aki diagnosztizálta.

A vizsgafeladat időtartama: 150 perc (felkészülés 30 perc, a többi idő a vizsgacsoport értékelése)
A vizsgafeladat értékelési súlyaránya: 20 %

B) A vizsgafeladat megnevezése: Kozmetikában alkalmazott elektrokozmetikai alap-készülékek használata

A vizsgafeladat ismertetése: Kozmetikában alkalmazott elektrokozmetikai alap-készülékek szakszerű üzembe helyezése, beállítása és működésének bemutatása saját modellen. A készülék gyakorlati alkalmazása az adott bőrtípus/rendellenesség esetében. A készülék alkalmazásának javallatai, ellenjavallatai.

A vizsgázónak a következő készülékek egyikéből kell beszámolnia tételhúzás alapján: gőzölő/vagy vaponon, mikrodermabrázió/vagy hidroabrázió/vagy frimátor, iontoforézis, ultrahang, vio, hideg-meleg arcvasaló/vagy termovasaló.

A vizsgafeladat időtartama: 60 perc (a teljes vizsgacsoportra vonatkoztatva)
A vizsgafeladat aránya: 10%

C) A vizsgafeladat megnevezése: Saját modell kezelése a központilag kiadott kezelési terv minta alapján

A vizsgafeladat ismertetése: Saját modell letisztítása, masszírozása (összefüggő üzleti masszázs), felpuhító borogatás felhelyezése, tisztítás, fertőtlenítés, összehúzás, nyugtatás és/vagy táplálás helyspecifikusan, elbocsájtó smink készítése. A kezelés során csak professzionális, Magyarországon forgalomban lévő kozmetikumokat lehet használni. Minden művelethez csak a választott termékcsalád termékeit kell alkalmazni. A borogatás műveletnél nem kötelező felpuhító krémmel alákrémezni, amennyiben masszázs után történik.

(Saját modell kezelése a központilag kiadott kezelési terv minta alapján történik, melyet a vizsgázó előre elkészített és beadott.)

A vizsgafeladat időtartama: 120 perc (a teljes vizsgacsoportra vonatkoztatva)
A vizsgafeladat aránya: 15 %

D) A vizsgafeladat megnevezése: Tartós sminkkészítés plasztikon/vagy speciális arc és/vagy testkezelés saját modellen

A vizsgafeladat ismertetése: A vizsgázó legkésőbb a vizsgára jelentkezésig eldönti, mely vizsgafeladatot kívánja elvégezni a vizsgán. A tartós sminkkészítéshez szükséges eszközökről és anyagokról a vizsgázónak kell gondoskodni. A speciális testkezeléshez az elektrokozmetikai készüléket a képzőnek/vizsgaszervezőnek kell biztosítani, az egyéb eszközökről és anyagokról a vizsgázó gondoskodik. Speciális testkezelésnek az alábbi kezelési eljárások tekinthetők: kézi teljes testmasszázs, body wrapping, vákuum-készülék, interferencia/vagy ingeráramú készülék. Speciális arckezelésnek SPA, lifting, vagy hámlasztó kezelés minősül, különleges hatóanyagokkal, bőrtípusnak megfelelően.

A vizsgafeladat időtartama: 200 perc
A vizsgafeladat aránya: 10%

Gyakorlati feladatonként a megadott idő maximum 12 fős vizsgacsoportokra vonatkozik.

A műveletek elvégzése során csak professzionális, Magyarországon forgalomban lévő kozmetikumokat lehet használni. Minden művelethez csak a választott termékcsalád termékeit kell alkalmazni.

Az összes gyakorlati vizsgafeladat időtartama: 530 perc
Az összes gyakorlati vizsgafeladat aránya: 55%

5.3.2. Központi írásbeli vizsgatevékenység

A vizsgafeladat megnevezése: Komplex elméleti feladatsor

A vizsgafeladat ismertetése: Az írásbeli vizsgatevékenység központilag összeállított feladatai a 4. Szakmai követelmények fejezetben szereplő szakmai követelménymodulok témaköreinek mindegyikét tartalmazza, a következő arányban:

Bőrtípusok és rendellenességek:	70%
Elektrokozmetikai készülékekkel végzett kezelések:	20%
Speciális kozmetikai eljárások:	10%
lebontva a különböző ismeret-típusokra:	
szakmai ismeretek és biológia:	60%
anyagismeret és kémia:	30%
elektrokozmetika:	10%

A vizsgafeladat időtartama: 120 perc

A vizsgafeladat értékelési súlyaránya: 20 %

5.3.3. Szóbeli vizsgatevékenység

A vizsgafeladat megnevezése: Komplex szóbeli tételsor

A vizsgafeladat ismertetése: A szóbeli vizsgatevékenység központilag összeállított vizsgakérdései a 4. Szakmai követelmények fejezetben szereplő szakmai követelménymodulok témaköreinek mindegyikét tartalmazza, a következő arányban:

Bőrtípusok és rendellenességek:	80%
Elektrokozmetikai készülékekkel végzett kezelések:	10%
Speciális kozmetikai eljárások:	10%
lebontva a különböző ismeret-típusokra:	
szakmai ismeretek és biológia:	50%
anyagismeret és kémia:	40%
elektrokozmetika:	10%

A tételsor szituációkat tartalmaz, amelyhez minél többféle szakmai tartalmat kell rendelni. A tételsor része kell, hogy legyen a fontosabb rendellenességek, elváltozások felismerése és jellemzése, valamint receptúrák felismerése és elemzése.

A vizsgafeladat időtartama: 45 perc (felkészülési idő 30 perc, válaszadási idő 15 perc)

A vizsgafeladat értékelési súlyaránya: 25 %

5.4. A vizsgatevékenységek szervezésére, azok vizsgaidőpontjaira, a vizsgaidőszakokra, a vizsgatevékenységek vizsgatételeire, értékelési útmutatóira és egyéb dokumentumaira, a vizsgán használható segédeszközökre vonatkozó részletes szabályok:

A szakképesítés-ráépüléssel kapcsolatos előírások az állami szakképzési és felnőttképzési szerv <http://www.munka.hu/> című weblapján érhetők el a Szak- és felnőttképzés Vizsgák menüpontjában

5.5. A szakmai vizsga értékelésének a szakmai vizsgaszabályzattól eltérő szempontjai: A szakmai vizsga akkor eredményes, ha a vizsgázó minden vizsgafeladatot legalább 61%-ra teljesít.

6. ESZKÖZ- ÉS FELSZERELÉSI JEGYZÉK

	A
6.1.	A képzési és vizsgáztatási feladatok teljesítéséhez szükséges eszközök minimumát meghatározó eszköz- és felszerelési jegyzék

6.2.	Előírásoknak megfelelő anyagokkal és eszközökkel felszerelt tűzlethelyiség vagy tanműhely
6.3.	Higiéniai eszközök, tartozékok
6.4.	Szakszerű munkavégzéshez szükséges munkaruha
6.5.	Kezelőszék
6.6.	Munkaszék
6.7.	Nagyítós lámpa
6.8.	Gyantázó ágy
6.9.	Gyantamelegítő
6.10.	Arcgőzölő vagy vapozone
6.11.	Vio készülék
6.12.	Iontoforézis készülék
6.13.	Ultrahang készülék
6.14.	Fertőtlenítő készülék: UV Box
6.15.	Frimátor vagy abráziós készülék
6.16.	Interferencia, vagy ingeráramú készülék
6.17.	Permanent Make Up készülék
6.18.	Vákuum-készülék
6.19.	Hideg-meleg arcvasaló vagy termovasaló
6.20.	Munkabiztonsági berendezések
6.21.	Környezetvédelmi berendezések
6.22.	Fehérneműk (törölköző, kiskendő, ágytakaró lepedő, beterítő kendő, kisruha, fejpánt, vendégpapucs stb.)
6.23.	Textíliák tárolására szolgáló zárható szekrények
6.24.	A feladatok elvégzéséhez szükséges eszközök és anyagok, amiről a vizsgázó gondoskodik

7. EGYEBEK

A 130. sorszámú Kőfaragó, mőköves és épületszobrász megnevezésű szakképesítés szakmai és vizsgakövetelménye

1. AZ ORSZÁGOS KÉPZÉSI JEGYZÉKBEN SZEREPLŐ ADATOK

- 1.1. A szakképesítés azonosító száma: 34 582 07
- 1.2. Szakképesítés megnevezése: Kőfaragó, mőköves és épületszobrász
- 1.3. Iskolai rendszerű szakképzésben a szakképzési évfolyamok száma: 3
- 1.4. Iskolarendszeren kívüli szakképzésben az óraszám: 960-1440

2. EGYÉB ADATOK

2.1. A képzés megkezdésének feltételei:

2.1.1. Iskolai előképzettség: alapfokú iskolai végzettség

vagy iskolai előképzettség hiányában

2.1.2. Bemeneti kompetenciák: a képzés megkezdhető e rendelet 3. számú mellékletében az Építészet szakmacsoportra meghatározott kompetenciák birtokában

2.2. Szakmai előképzettség: –

2.3. Előírt gyakorlat: –

2.4. Egészségügyi alkalmassági követelmények: szükségesek

2.5. Pályaalkalmassági követelmények: –

2.6. Elméleti képzési idő aránya: 30%

2.7. Gyakorlati képzési idő aránya: 70%

2.8. Szintvizsga: nappali rendszerű oktatás vagy a nappali oktatás munkarendje szerint szervezett felnőttoktatás esetén kötelező

2.9. Az iskolai rendszerű képzésben az összefüggő szakmai gyakorlat időtartama:

3 évfolyamos képzés esetén a 9. évfolyamot követően 140 óra, a 10. évfolyamot követően 140 óra;

2 évfolyamos képzés esetén az első szakképzési évfolyamot követően 160 óra

3. PÁLYATÜKÖR

3.1. A szakképesítéssel legjellemzőbben betölthető munkakör(ök), foglalkozás(ok)

	A	B	C
3.1.1.	FEOR száma	FEOR megnevezése	A szakképesítéssel betölthető munkakör(ök)
3.1.2.	7536	Kőfaragó, műköves	Kézi kőfaragó
3.1.3.			Épületszobrász
3.1.4.			Műkőkészítő
3.1.5.			Sírkőkészítő

3.2. A szakképesítés munkaterületének rövid leírása:

Az épületek külső és belső tereinek természetes és műköből, valamint gipszből történő felépítését, burkolását, díszítését végzi. Parkok, terek, kertek és udvarok díszítőelemeit megtervezési, kivitelezési és elhelyezi.

A szakképesítéssel rendelkező képes:

- ellenőrizni a munkavégzés feltételeit, helyszíni méréseket végezni
- értelmezni a rendelkezésre álló műszaki dokumentáció tartalmát és használni az építészeti alapfogalmakat munkája során
- felvonulni a megfelelő eszközökkel a munkaterületre
- betartani az építési technológiai folyamatok sorrendiségét
- biztosítani az anyagok, eszközök szakszerű tárolását és figyelemmel kísérni a munkájához szükséges anyagok folyamatos utánpótlását
- ellenőrizni a felhasználásra kerülő anyagokat, biztosítani azok szakszerű felhasználását
- gondoskodni a munkaterület folyamatos tisztántartásáról
- átadni a munkát a munkáltatójának, levonulni a munkaterületről
- alkalmazni és értelmezni a műszaki ábrázolás módszereit, értelmezni az építőipari rajzokat
- alkalmazni a különböző szerkezetek jelölését, értelmezni a szerkezetek térbeli helyzetét
- értelmezni a különböző szintű dokumentációk tartalmát, és a gyakorlatban hasznosítani azokat
- betartani és betartatni a munkavédelmi, biztonságtechnikai, tűz- és környezetvédelmi előírásokat
- betartani, betartatni a foglalkozás-egészségügyi előírásokat
- baleset, illetve veszélyhelyzet esetén munkakörének megfelelően intézkedni, elsősegélyt nyújtani
- használni a kivitelezési munkák végrehajtásához szükséges munkavédelmi eszközöket
- biztosítani az anyagok, eszközök szakszerű, biztonságos mozgatását, használatát
- gondoskodni a munkavédelmi eszközök használhatóságáról
- elvégezni a munkaterület kockázat elemzését, értékelését
- betartani és betartatni a Munka Törvénykönyve alapelveit, területi és személyi hatályát
- munkaszerződést kötni, betartja és betartatja a szerződésben foglaltakat
- betartani és betartatni a munkavállalói és a munkáltatói jogokat és kötelezettségeket

- betartani és betartatni a munkaviszony megszüntetésére, megszűnésére vonatkozó szabályokat
- alkalmazni a norma időre, norma rendszerre vonatkozó előírásokat
- szakmai ajánlatot készíteni és adni

3.3. Kapcsolódó szakképesítések

	A	B	C
3.3.1.	A kapcsolódó szakképesítés, részsakképesítés, szakképesítés-ráépülés		
3.3.2.	azonosító száma	megnevezése	a kapcsolódás módja
3.3.3.	31 582 04	Sírkő és műkőkészítő	részsakképesítés
3.3.4.	35 582 04	Műemléki díszítőszobrász	szakképesítés-ráépülés

4. SZAKMAI KÖVETELMÉNYEK

	A	B
4.1.	A szakképesítésszakmai követelménymoduljainak az állam által elismert szakképesítések szakmai követelménymoduljairól szóló kormányrendelet szerinti	
4.2.	azonosító száma	megnevezése
4.3.	10101-12	Építőipari közös tevékenység
4.4.	10273-12	Kőfaragó munkák
4.5.	10272-12	Épületszobrász munkák
4.6.	10271-12	Műkő- és sírkőkészítő munkák
4.7.	11497-12	Foglalkoztatás I.
4.8.	11499-12	Foglalkoztatás II.
4.9.	11500-12	Munkahelyi egészség és biztonság

5. VIZSGÁZTATÁSI KÖVETELMÉNYEK

5.1. A komplex szakmai vizsgára bocsátás feltételei:

Az iskolarendszeren kívüli szakképzésben az 5. 2. pontban előírt valamennyi modulzáró vizsga eredményes letétele.

Az iskolai rendszerű szakképzésben az évfolyam teljesítését igazoló bizonyítványban foglaltak szerint teljesített tantárgyak – a szakképzési kerettantervben meghatározottak szerint – egyenértékűek az adott követelménymodulhoz tartozó modulzáró vizsga teljesítésével.

5.2. A modulzáró vizsga vizsgatevékenysége és az eredményesség feltétele:

	A	B	C
5.2.1.	A szakképesítésszakmai követelménymoduljainak		
5.2.2.	azonosító száma	megnevezése	a modulzáró vizsga vizsgatevékenysége
5.2.3.	10101-12	Építőipari közös tevékenység	írásbeli
5.2.4.	10273-12	Kőfaragó munkák	gyakorlati
5.2.5.	10272-12	Épületszobrász munkák	gyakorlati
5.2.6.	10271-12	Műkő- és sírkőkészítő munkák	gyakorlati
5.2.7.	11497-12	Foglalkoztatás I.	írásbeli
5.2.8.	11499-12	Foglalkoztatás II.	írásbeli
5.2.9.	11500-12	Munkahelyi egészség és biztonság	írásbeli

Egy szakmai követelménymodulhoz kapcsolódó modulzáró vizsga akkor eredményes, ha a modulhoz előírt feladat végrehajtása legalább 51%-osra értékelhető.

5.3. A komplex szakmai vizsga vizsgatevékenységei és vizsgafeladatai:

5.3.1. Gyakorlati vizsgatevékenység

A) A vizsgafeladat megnevezése: Kőfelület megdolgozása

A vizsgafeladat ismertetése: Egyszerű hajlat tagozat faragása szabályosra vágott kemény mészkőben a hajlat profil hossza 30cm

A vizsgafeladat időtartama: 180 perc

A vizsgafeladat értékelési súlyaránya: 30%

B) A vizsgafeladat megnevezése: Műkőtermék előállítása és megmunkálása

A vizsgafeladat ismertetése: Műkőtermék formába öntése a vizsga helyszínén elkészített forma felhasználásával felület besimítással. Kész nyers műkőtermék csiszolása, tömítése

A vizsgafeladat időtartama: 240 perc

A vizsgafeladat értékelési súlyaránya: 40%

5.3.2. Központi írásbeli vizsgatevékenység

A vizsgafeladat megnevezése –

A vizsgafeladat ismertetése –

A vizsgafeladat időtartama: –

A vizsgafeladat értékelési súlyaránya: –

5.3.3. Szóbeli vizsgatevékenység

A vizsgafeladat megnevezése: Kőfaragó és műkőipari szakmai ismeretek

A vizsgafeladat ismertetése: A szóbeli központilag összeállított vizsga kérdései a 4. Szakmai követelmények fejezetben megadott modulokhoz tartozó témaköröket tartalmazza

A vizsgafeladat időtartama: 30 perc (felkészülési idő 15 perc, válaszadási idő 15 perc)

A vizsgafeladat értékelési súlyaránya: 30%

5.4. A vizsgatevékenységek szervezésére, azok vizsgaidőpontjaira, a vizsgaidőszakokra, a vizsgatevékenységek vizsgatételeire, értékelési útmutatóira és egyéb dokumentumaira, a vizsgán használható segédeszközökre vonatkozó részletes szabályok:

A gyakorlati vizsgán a felkészülés során használt tankönyvek és segédletek, jegyzetek használhatóak. A vizsgázó saját kézi szerszámait használhatja, ha azok a munkavédelmi feltételeknek megfelelnek

A szakképesítéssel kapcsolatos előírások az állami szakképzési és felnőttképzési szerv <http://www.munka.hu/> című weblapján érhetők el a Szak- és felnőttképzés Vizsgák menüpontjában

5.5. A szakmai vizsga értékelésének a szakmai vizsgaszabályzattól eltérő szempontjai: –

6. ESZKÖZ- ÉS FELSZERELÉSI JEGYZÉK

	A
6.1.	A képzési és vizsgáztatási feladatok teljesítéséhez szükséges eszközök minimumát meghatározó eszköz- és felszerelési jegyzék
6.2.	Diagnosztikai (felületvizsgáló) eszközök, berendezések, műszerek
6.3.	Kéziszerszámok (kőfaragó, műköves, épületszobrász)
6.4.	Díszítő szerszámok (mintázófa, szobrászkések, vésők)
6.5.	Kő, műkő megmunkálási gépek

6.6.	Elektromos kisgépek
6.7.	Mérőeszközök
6.8.	Állvány, létra
6.9.	Műszaki dokumentáció
6.10.	Számítógép
6.11.	Szoftverek
6.12.	Nyomtató
6.13.	Egyéni és csoportos munkavédelmi eszközök, berendezések
6.14.	Anyagmozgató gépek, eszközök

7. EGYEBEK

A 131. sorszámú Kőműves és hidegburkoló megnevezésű szakképesítés szakmai és vizsgakövetelménye

1. AZ ORSZÁGOS KÉPZÉSI JEGYZÉKBEN SZEREPLŐ ADATOK

- 1.1. A szakképesítés azonosító száma: 34 582 08
- 1.2. Szakképesítés megnevezése: Kőműves és hidegburkoló
- 1.3. Iskolai rendszerű szakképzésben a szakképzési évfolyamok száma: 3
- 1.4. Iskolarendszeren kívüli szakképzésben az óraszám: 960-1440

2. EGYÉB ADATOK

- 2.1. A képzés megkezdésének feltételei:
- 2.1.1. Iskolai előképzettség: alapfokú iskolai végzettség
vagy iskolai előképzettség hiányában
- 2.1.2. Bemeneti kompetenciák: a képzés megkezdhető e rendelet 3. számú mellékletében az Építészet szakmacsoportra meghatározott kompetenciák birtokában
- 2.2. Szakmai előképzettség: –
- 2.3. Előírt gyakorlat: –
- 2.4. Egészségügyi alkalmassági követelmények: szükségesek
- 2.5. Pályaalkalmassági követelmények: –
- 2.6. Elméleti képzési idő aránya: 30 %
- 2.7. Gyakorlati képzési idő aránya: 70 %
- 2.8. Szintvizsga: nappali rendszerű oktatás vagy a nappali oktatás munkarendje szerint szervezett felnőttoktatás esetén kötelező
- 2.9. Az iskolai rendszerű képzésben az összefüggő szakmai gyakorlat időtartama:
3 évfolyamos képzés esetén a 9. évfolyamot követően 140 óra, a 10. évfolyamot követően 140 óra;
2 évfolyamos képzés esetén az első szakképzési évfolyamot követően 160 óra

3. PÁLYATÜKÖR

3.1. A szakképesítéssel legjellemzőbben betölthető munkakör(ök), foglalkozás(ok)

	A	B	C
3.1.1.	FEOR száma	FEOR megnevezése	A szakképesítéssel betölthető munkakörök
3.1.2.	7511	Kőműves	Betonozó
3.1.3.			Díszítő kőműves
3.1.4.			Építményvakoló kőműves
3.1.5.			Épületfalazó kőműves
3.1.6.			Falazó kőműves
3.1.7.			Karbantartó kőműves
3.1.8.			Kéményépítő kőműves
3.1.9.			Vakoló kőműves
3.1.10.			Födémgerenda-, tálca- és béléstest-elhelyező
3.1.11.			Gépi vakoló
3.1.12.			Klinkertégla lerakó
3.1.13.			7534
3.1.14.	Díszítőmozaik-burkoló		
3.1.15.	Járdakövező		
3.1.16.	Járdaszegély kövező		
3.1.17.	Kőlapburkoló		
3.1.18.	Térburkoló		
3.1.19.	Hidegfal- és padlóburkoló		
3.1.20.	Hidegburkoló		
3.1.21.	Homlokzatburkoló		
3.1.22.	Járólapozó		
3.1.23.	Burkoló kőműves		
3.1.24.	Díszburkoló		
3.1.25.	Épületburkoló		

3.2. A szakképesítés munkaterületének rövid leírása:

A kőműves és hidegburkoló feladata épületek és épületrészek létesítése, javítása, karbantartása, felújítása és bontása, valamint kültéri és beltéri felületek hidegburkolása

A szakképesítéssel rendelkező képes:

- értelmezni a rendelkezésre álló műszaki dokumentáció tartalmát
- betartani az építési technológiai folyamatok sorrendiségét
- betartani és betartatni a munkavédelmi, biztonságtechnikai, tűz- és környezetvédelmi előírásokat
- meghatározni a munkavégzéshez szükséges anyagok mennyiségét
- falazási munkát végezni, falazati rendszereket alkalmazni
- kézi és gépi vakolási munkát végezni
- egyszerű falazó és vakoló állványt építeni, ellenőrizni, bontani
- beton és vasbeton szerkezetet készíteni
- elkészíteni egyszerű vasbeton szerkezet vasalását
- hagyományos zsaluzatot készíteni, ellenőrizni és bontani
- talajpára, talajnedvesség elleni szigetelést készíteni
- épületeket és épületrészeket hang- és hőhatás ellen szigetelni
- egyszerű felületek esetén burkolati tervet készíteni hidegburkoláshoz
- lépcsőburkolatot készíteni
- pillér-, oszlopburkolatot készíteni
- medenceburkolatot készíteni
- erkély, terasz burkolatot készíteni
- lábazat-, és homlokzatburkolatot készíteni
- térburkolatot készíteni
- műveleti sorrend szerint elhelyezni a nyílászárót

– bontási, átalakítási munkát végezni

3.3. Kapcsolódó szakképesítések

	A	B	C
3.3.1.	A kapcsolódó szakképesítés, részszzakképesítés, szakképesítés-ráépülés		
3.3.2.	azonosító száma	megnevezése	a kapcsolódás módja
3.3.3.	35 582 05	Müemléki helyreállító	szakképesítés-ráépülés

4. SZAKMAI KÖVETELMÉNYEK

	A	B
4.1.	A szakképesítés szakmai követelménymoduljainak az állam által elismert szakképesítések szakmai követelménymoduljairól szóló kormányrendelet szerinti	
4.2.	azonosítója	megnevezése
4.3.	10101-12	Építőipari közös tevékenység
4.4.	10275-12	Falazás, vakolás
4.5.	10274-12	Beton és vasbeton szerkezetek
4.6.	10277-12	Szigetelések
4.7.	10276-12	Hidegburkolási feladatok
4.8.	10278-12	Vegyes kőműves feladatok
4.9.	11497-12	Foglalkoztatás I.
4.10.	11499-12	Foglalkoztatás II.
4.11.	11500-12	Munkahelyi egészség és biztonság

5. VIZSGÁZTATÁSI KÖVETELMÉNYEK

5.1. A komplex szakmai vizsgára bocsátás feltételei:

Az iskolarendszeren kívüli szakképzésben az 5.2. pontban előírt valamennyi modulzáró vizsga eredményes letétele.

Az iskolai rendszerű szakképzésben az évfolyam teljesítését igazoló bizonyítványban foglaltak szerint teljesített tantárgyak – a szakképzési kerettantervben meghatározottak szerint – egyenértékűek az adott követelménymodulhoz tartozó modulzáró vizsga teljesítésével.

5.2. A modulzáró vizsga vizsgatevékenysége és az eredményesség feltétele:

	A	B	C
5.2.1.	A szakképesítés szakmai követelménymoduljainak		
5.2.2.	azonosító száma	megnevezése	a modulzáró vizsga vizsgatevékenysége
5.2.3.	10101-12	Építőipari közös tevékenység	írásbeli
5.2.4.	10275-12	Falazás, vakolás	írásbeli
5.2.5.	10274-12	Beton és vasbeton szerkezetek	írásbeli
5.2.6.	10277-12	Szigetelések	írásbeli
5.2.7.	10276-12	Hidegburkolási feladatok	írásbeli
5.2.8.	10278-12	Vegyes kőműves feladatok	írásbeli
5.2.9.	11497-12	Foglalkoztatás I.	írásbeli
5.2.10.	11499-12	Foglalkoztatás II.	írásbeli
5.2.11.	11500-12	Munkahelyi egészség és biztonság	írásbeli

Egy szakmai követelménymodulhoz kapcsolódó modulzáró vizsga akkor eredményes, ha a modulhoz előírt feladat végrehajtása legalább 51%-osra értékelhető.

5.3. A komplex szakmai vizsga vizsgatevékenységei és vizsgafeladatai:

5.3.1. Gyakorlati vizsgatevékenység

A vizsgafeladat megnevezése: Falazási, vakolási, betonozási és hidegburkolási munkák

A vizsgafeladat ismertetése:

Adott anyagú, elrendezésű, adott méretű falszerkezet helyének kitűzése, nedvesség elleni vízszintes szigetelése, falszerkezet felfalazása 5 sor magasságig, falnyílás kialakítása

Vakolási munka felületének előkészítése, alapvakolása; alapvakolt felület simítóvakolása

Adott szerkezethez előírt minőségű beton keverésének irányítása, bedolgozása és tömörítése

Adott, előkészített egyszerű felületen hidegburkolat készítése fugázás nélkül

A vizsgafeladat időtartama: 420 perc

A vizsgafeladat értékelési súlyaránya: 60 %

5.3.2.. Központi írásbeli vizsgatevékenység

A vizsgafeladat megnevezése: Kőműves és hidegburkoló munka anyagszükségletének meghatározása

A vizsgafeladat ismertetése:

Adott tervdokumentáció vagy tervrészlet alapján adott anyagú kőműves és hidegburkoló munka mennyiségének és anyagszükségletének meghatározása

A vizsgafeladat időtartama: 90 perc

A vizsgafeladat értékelési súlyaránya: 25 %

5.3.3. Szóbeli vizsgatevékenység

A vizsgafeladat megnevezése: Kőműves és hidegburkoló ismeretek

A vizsgafeladat ismertetése:

A szóbeli központilag összeállított vizsga kérdései a 4. Szakmai követelmények fejezetben megadott modulokhoz tartozó témaköröket tartalmazza

A vizsgafeladat időtartama: 40 perc (felkészülési idő 30 perc, válaszadási idő 10 perc)

A vizsgafeladat értékelési súlyaránya: 15 %

5.4. A vizsgatevékenységek szervezésére, azok vizsgaidőpontjaira, a vizsgaidőszakokra, a vizsgatevékenységek vizsgatételeire, értékelési útmutatóira és egyéb dokumentumaira, a vizsgán használható segédeszközökre vonatkozó részletes szabályok:

A szakképesítéssel kapcsolatos előírások az állami szakképzési és felnőttképzési szerv <http://www.munka.hu/> című weblapján érhetők el a Szak- és felnőttképzés Vizsgák menüpontjában

A gyakorlati vizsgatevékenység az írásbeli vizsgatevékenységet követően, a szóbeli vizsgatevékenységet megelőzően kerül lebonyolításra.

A gyakorlati vizsgatevékenység feladatait úgy kell a vizsgaszervezőnek kialakítani, hogy azt a vizsgázó egyéni munkavégzéssel, segítőkkal legyen képes megvalósítani.

5.5. A szakmai vizsga értékelésének a szakmai vizsgaszabályzattól eltérő szempontjai: –

6. ESZKÖZ- ÉS FELSZERELÉSI JEGYZÉK

	A
6.1.	A képzési és vizsgáztatási feladatok teljesítéséhez szükséges eszközök minimumát meghatározó eszköz- és felszerelési jegyzék
6.2.	Mérőeszközök
6.3.	Jelölőeszközök
6.4.	Kéziszerszámok
6.5.	Szerelő- és bontószerszámok
6.6.	Kőműves kéziszerszámok
6.7.	Anyagmozgató gépek, berendezések, eszközök

6.8.	Elektromos kisgépek
6.9.	Vakológép, betonkeverő gép
6.10.	Talajmunkák kéziszerszámai
6.11.	Kitűző eszközök, szintező műszerek
6.12.	Állványok
6.13.	Kézi és gépi döngölők, tömörítők
6.14.	Egyéni védőfelszerelés
6.15.	Munkabiztonsági eszközök, felszerelések
6.16.	Szigetelés eszközei, gépei
6.17.	Faipari gépek, eszközök
6.18.	Faipari kéziszerszámok

7. EGYEBEK

A 132. sorszámú Könyvkötő és nyomtatványfeldolgozó megnevezésű szakképesítés szakmai és vizsgakövetelménye

1. AZ ORSZÁGOS KÉPZÉSI JEGYZÉKBEN SZEREPLŐ ADATOK

- 1.1. A szakképesítés azonosító száma: 34 543 06
- 1.2. Szakképesítés megnevezése: Könyvkötő és nyomtatványfeldolgozó
- 1.3. Iskolai rendszerű szakképzésben a szakképzési évfolyamok száma: 3
- 1.4. Iskolarendszeren kívüli szakképzésben az óraszám: 960-1440

2. EGYÉB ADATOK

- 2.1. A képzés megkezdésének feltételei:
 - 2.1.1. Iskolai előképzettség: alapfokú iskolai végzettség
vagy iskolai előképzettség hiányában
 - 2.1.2. Bemeneti kompetenciák: a képzés megkezdhető e rendelet 3. számú mellékletében a Nyomdaipari szakmacsoportra meghatározott kompetenciák birtokában
- 2.2. Szakmai előképzettség: –
- 2.3. Előírt gyakorlat: –
- 2.4. Egészségügyi alkalmassági követelmények: szükségesek
- 2.5. Pályaalkalmassági követelmények: –
- 2.6. Elméleti képzési idő aránya: 30%
- 2.7. Gyakorlati képzési idő aránya: 70%
- 2.8. Szintvizsga: nappali rendszerű oktatás vagy a nappali oktatás munkarendje szerint szervezett felnőttoktatás esetén kötelező
- 2.9. Az iskolai rendszerű képzésben az összefüggő szakmai gyakorlat időtartama:
3 évfolyamos képzés esetén a 9. évfolyamot követően 140 óra, a 10. évfolyamot követően 140 óra;

2 évfolyamos képzés esetén az első szakképzési évfolyamot követően 160 óra

3. PÁLYATÜKÖR

3.1. A szakképesítéssel legjellemzőbben betölthető munkakör(ök), foglalkozás(ok)

	A	B	C
3.1.1.	FEOR száma	FEOR megnevezése	A szakképesítéssel betölthető munkakör(ök)
3.1.2.	7233	Könyvkötő	Kézi könyvkötő
3.1.3.			Egyenesvágógép-kezelő (könyvkötő)
3.1.4.			Gépi könyvkötő
3.1.5.			Hajtogatógép-kezelő (nyomdai)
3.1.6.			Könyvfóliázó

3.2. A szakképesítés munkaterületének rövid leírása:

A könyvkötő és nyomtatványfeldolgozó feladata, hogy nyomtatott ívekből készterméket állít elő – a munkatáska leírása alapján – a megrendelő igényei szerint.

A szakképesítéssel rendelkező képes:

- munkafolyamatot előkészíteni
- a munka megkezdése előtt ellenőrizni a gépek műszaki állapotát
- betartani a munkavédelmi, technológiai és érintésvédelmi szabályokat
- ellenőrizni a szükséges anyagok minőségét (szálirány, nedvességtartalom, festékszáradás stb.)
- kiszámítani és ellenőrizni a szükséges anyagok mennyiségét
- alkalmazni a kézi könyvkötés műveleteit
- szakszerűen használni a szükséges kötészeti anyagokat
- üzemeltetni a könyvkötő eszközöket, gépeket, gépsorokat
- a használt, hibás könyvet kijavítani vagy újrakötni
- üzleti könyveket, éves beszámolókat készíteni
- fényképet, plakátot kasírozni
- díszdobozokat készíteni
- beállítani, üzemeltetni és karbantartani a könyvkötő és nyomtatványfeldolgozó gépeket, berendezéseket
- elvégezni a szükséges szabályozási feladatokat
- laboratóriumi eszközöket kezelni, üzemeltetni
- folyamatosan ellenőrizni a minőséget
- betartani a tűzvédelmi ergonomiai előírásokat
- betartani a minőségbiztosítási előírásokat

3.3. Kapcsolódó szakképesítések

	A	B	C
3.3.1.	A kapcsolódó szakképesítés, részzakképesítés, szakképesítés-ráépülés		
3.3.2.	azonosító száma	megnevezése	a kapcsolódás módja
3.3.3.	21 527 01	Kézi könyvkötő	részzakképesítés
3.3.4.	55 213 06	Nyomdaipari technikus	szakképesítés-ráépülés

4. SZAKMAI KÖVETELMÉNYEK

	A	B
4.1.	A szakképesítésszakmai követelménymoduljainak az állam által elismert szakképesítések szakmai követelménymoduljairól szóló kormányrendelet szerinti	
4.2.	azonosító száma	megnevezése
4.3.	10236-12	Gyártáselőkészítés, minőségügy
4.4.	10237-12	Kézi könyvkötés
4.5.	10238-12	Munkajog, munkabiztonság
4.6.	10239-12	Nagyüzemi könyvgyártás

4.7.	10240-12	Nagyüzemi könyvgyártás gépei
4.8.	10241-12	Nyomtatványfeldolgozás
4.9.	11497-12	Foglalkoztatás I.
4.10.	11499-12	Foglalkoztatás II.
4.11.	11500-12	Munkahelyi egészség és biztonság

5. VIZSGÁZTATÁSI KÖVETELMÉNYEK

5.1. A komplex szakmai vizsgára bocsátás feltételei:

Az iskolarendszeren kívüli szakképzésben az 5.2. pontban előírt valamennyi modulzáró vizsga eredményes letétele.

Az iskolai rendszerű szakképzésben az évfolyam teljesítését igazoló bizonyítványban foglaltak szerint teljesített tantárgyak – a szakképzési kerettantervben meghatározottak szerint – egyenértékűek az adott követelménymodulhoz tartozó modulzáró vizsga teljesítésével.

5.2. A modulzáró vizsga vizsgatevékenysége és az eredményesség feltétele:

	A	B	C
5.2.1.	A szakképesítésszakmai követelménymoduljainak		
5.2.2.	azonosító száma	megnevezése	a modulzáró vizsga vizsgatevékenysége
5.2.3.	10236-12	Gyártáselőkészítés, minőségügy	szóbeli
5.2.4.	10237-12	Kézi könyvkötés	gyakorlati, szóbeli
5.2.5.	10238-12	Munkajog, munkabiztonság	szóbeli
5.2.6.	10239-12	Nagyüzemi könyvgyártás	gyakorlati, szóbeli
5.2.7.	10240-12	Nagyüzemi könyvgyártás gépei	gyakorlati, szóbeli
5.2.8.	10241-12	Nyomtatványfeldolgozás	gyakorlati, szóbeli
5.2.9.	11497-12	Foglalkoztatás I.	írásbeli
5.2.10.	11499-12	Foglalkoztatás II.	írásbeli
5.2.11.	11500-12	Munkahelyi egészség és biztonság	írásbeli

Egy szakmai követelménymodulhoz kapcsolódó modulzáró vizsga akkor eredményes, ha a modulhoz előírt feladat végrehajtása legalább 51%-osra értékelhető.

5.3. A komplex szakmai vizsga vizsgatevékenységei és vizsgafeladatai:

5.3.1. Gyakorlati vizsgatevékenység

A) A vizsgafeladat megnevezése: Könyvkötés, könyvkötészeti műveletek

A vizsgafeladat ismertetése: Könyvtest készítése cérnafüzéssel, könyvtest-kikészítés, hamis betáblázás, díszítés

A vizsgafeladat időtartama: 240 perc

A vizsgafeladat értékelési súlyaránya: 35%

B) A vizsgafeladat megnevezése: Nyomtatványfeldolgozó-gépek beállítása

A vizsgafeladat ismertetése: Egy bonyolultabb vagy két egyszerűbb nyomtatványfeldolgozó- vagy könyvgyártó gép beállítása, üzemeltetése és karbantartása meghatározott paraméterek alapján

A vizsgafeladat időtartama: 120 perc

A vizsgafeladat értékelési súlyaránya: 35%

5.3.2. Központi írásbeli vizsgatevékenység

A vizsgafeladat megnevezése: –

A vizsgafeladat ismertetése: –

A vizsgafeladat időtartama: –

A vizsgafeladat értékelési súlyaránya: –

5.3.3. Szóbeli vizsgatevékenység

A vizsgafeladat megnevezése: Kötészeti anyagok, technológiák

A vizsgafeladat ismertetése:

A központilag összeállított feladatsor a következő témaköröket tartalmazza:

Kötési módok és alkalmazási területük

Kötészeti anyagok, segédanyagok, ragasztók tulajdonságai

Könyv és folyóirat kikészítési módok

Kötészeti anyagvizsgálatok

Gyártási folyamatok

A vizsgafeladat időtartama: 30 perc (felkészülési idő 20 perc, válaszadási idő 10 perc)

A vizsgafeladat értékelési súlyaránya: 30%

5.4. A vizsgatevékenységek szervezésére, azok vizsgaidőpontjaira, a vizsgaidőszakokra, a vizsgatevékenységek vizsgatételeire, értékelési útmutatóira és egyéb dokumentumaira, a vizsgán használható segédeszközökre vonatkozó részletes szabályok:

A szakképesítéssel kapcsolatos előírások az állami szakképzési és felnőttképzési szerv <http://www.munka.hu/> című weblapján érhetők el a Szak- és felnőttképzés Vizsgák menüpontjában

5.5. A szakmai vizsga értékelésének a szakmai vizsgaszabályzattól eltérő szempontjai: –

6. ESZKÖZ- ÉS FELSZERELÉSI JEGYZÉK

A	
6.1.	A képzési és vizsgáztatási feladatok teljesítéséhez szükséges eszközök minimumát meghatározó eszköz- és felszerelési jegyzék
6.2.	Anyagtároló eszközök
6.3.	Mérőeszközök
6.4.	Kéziszerszámok
6.5.	Könyvkötő berendezések
6.6.	Nyomóformák
6.7.	Kimetsző szerszámok
6.8.	Irodai kötésekhöz alkalmazott gépek
6.9.	Papírfeldolgozó gépek
6.10.	Könyvtest készítő gépek
6.11.	Könyvtáblakészítő gépek
6.12.	Számítógép, jogtiszta szoftverek
6.13.	Postscript színes nyomtató
6.14.	Egyenes vágógép
6.15.	Aranyozó gép
6.16.	Présgépek
6.17.	Hajtogató gép
6.18.	Cérnafűző gép
6.19.	Könyvkikészítő gépsor
6.20.	Folyóirat készítő gépsor
6.21.	Ragasztóköttető gépsor
6.22.	Körvágógép
6.23.	Dobozgyártó gépsor

6.24.	Csomagológép
6.25.	Pántológép
6.26.	Kézi vagy elektromos villástargonca

7. EGYEBEK

A 133. sorszámú Kötőmegnevezésű részsakképesítés szakmai és vizsgakövetelménye

1. AZ ORSZÁGOS KÉPZÉSI JEGYZÉKBEN SZEREPLŐ ADATOK

- 1.1. A részsakképesítés azonosító száma: 31 542 06
- 1.2. Részsakképesítés megnevezése: Kötő
- 1.3. Iskolai rendszerű szakképzésben a szakképzési évfolyamok száma: -
- 1.4. Iskolarendszeren kívüli szakképzésben az óraszám: 640-960

2. EGYÉB ADATOK

- 2.1. A képzés megkezdésének feltételei:
- 2.1.1. Iskolai előképzettség: alapkú iskolai végzettség
vagy iskolai előképzettség hiányában
- 2.1.2. Bemeneti kompetenciák: a képzés megkezdhető az e rendelet 3. számú mellékletében a Könnyűipar szakmacsoportra meghatározott kompetenciák birtokában
- 2.2. Szakmai előképzettség: –
- 2.3. Előírt gyakorlat: –
- 2.4. Egészségügyi alkalmassági követelmények: szükségesek
- 2.5. Pályaalkalmassági követelmények: -
- 2.6. Elméleti képzési idő aránya: 30%
- 2.7. Gyakorlati képzési idő aránya: 70%
- 2.8. Szintvizsga: –
- 2.9. Az iskolai rendszerű képzésben az összefüggő szakmai gyakorlat időtartama: –

3. PÁLYATÜKÖR

- 3.1. A részsakképesítéssel legjellemzőbben betölthető munkakör(ök), foglalkozás(ok)

	A	B	C
3.1.1.	FEOR száma	FEOR megnevezése	A részsakképesítéssel betölthető munkakör(ök)
3.1.2.	8121	Textilipari gép kezelője és gyártósor mellett dolgozó	Kötő

3.2. A részsakképesítés munkaterületének rövid leírása:

Egy, vagy több fonalból kézi-, nagyipari kötő- és hurkológépeken összefüggő kelméket, harisnyákat, egyéb kötött ruházati termékeket (pl. sapka, pulóver, kardigán), illetve ipari és mezőgazdasági felhasználásra lapkelméket, zsákokat, csomagolóanyagokat, továbbá lakástextíliákat állít elő.

A részsakképesítéssel rendelkező képes:

- felismerni a különböző textilipari alap- és segédanyagokat
- kézi, önműködő, automata síkkötőgépet kezelni
- elektronikus vezérlésű síkkötőgépet kezelni
- körkötőgépet kezelni
- harisnyakötő-gépet kezelni
- síkhurkoló-gépet kezelni
- lánchurkológépet kezelni
- raschel-gépen dolgozni
- termelési, mérési adatokat rögzíteni
- kötési adatokat betáplálni, módosítani, leolvasni
- értelmezni a megjelent hibaüzenetet
- digitális mérőeszközöket használni
- ellenőrizni a biztonságtechnikai eszközök működőképességét
- használni az egyéni és kollektív védőeszközöket
- munkavégzésre vonatkozó előírásokat betartani
- kéziszerszámokat biztonságosan használni
- rendet és tisztaságot tartani a munkaterületen
- gondoskodni a hulladékok, veszélyes hulladékok szabályszerű elhelyezéséről
- munkája során tűzvédelmi, munkavédelmi szabályokat betartani

3.3. Kapcsolódó szakképesítések

	A	B	C
3.3.1.	A kapcsolódó szakképesítés, részsakképesítés, szakképesítés-ráépülés		
3.3.2.	azonosító száma	megnevezése	a kapcsolódás módja
3.3.3.	32 542 02	Textilanyaggyártó	szakképesítés

4. SZAKMAI KÖVETELMÉNYEK

	A	B
4.1.	A részsakképesítés szakmai követelménymoduljainak az állam által elismert szakképesítések szakmai követelménymoduljairól szóló kormányrendelet szerinti	
4.2.	azonosító száma	megnevezése
4.3.	11360-12	Textilipari alapanyagok
4.4.	11366-12	Kötött kelmék készítése, számítógép használata a kötőiparban

5. VIZSGÁZTATÁSI KÖVETELMÉNYEK

5.1. A komplex szakmai vizsgára bocsátás feltételei:

Az iskolarendszeren kívüli szakképzésben az 5.2. pontban előírt valamennyi modulzáró vizsga eredményes letétele.

5.2. A modulzáró vizsga vizsgatevékenysége és az eredményesség feltétele:

	A	B	C
5.2.1.	A részsakképesítés szakmai követelménymoduljainak		
5.2.2.	azonosító száma	megnevezése	a modulzáró vizsga vizsgatevékenysége
5.2.3.	11360-12	Textilipari alapanyagok	írásbeli

5.2.4.	11366-12	Kötött kelmék készítése, számítógép használata a kötőiparban	gyakorlati
--------	----------	--	------------

Egy szakmai követelménymodulhoz kapcsolódó modulzáró vizsga akkor eredményes, ha a modulhoz előírt feladat végrehajtása legalább 51%-osra értékelhető.

5.3. A komplex szakmai vizsga vizsgatevékenységei és vizsgafeladatai:

5.3.1. Gyakorlati vizsgatevékenység

A vizsgafeladat megnevezése: Kötött kelmék készítése, számítógép használata a kötőiparban

A vizsgafeladat ismertetése:

Termelési, kötési adatok betáplálása, ellenőrzése, módosítása

Kötött kelme készítése. Kötés előkészítése, kötő- vagy hurkológép üzemeltetése, mintadarab legyártása

A vizsgafeladat időtartama: 240 perc

A vizsgafeladat értékelési súlyaránya: 80 %

5.3.2. Központi írásbeli vizsgatevékenység

A vizsgafeladat megnevezése: –

A vizsgafeladat ismertetése: –

A vizsgafeladat időtartama: –

A vizsgafeladat értékelési súlyaránya: –

5.3.3. Szóbeli vizsgatevékenység

A vizsgafeladat megnevezése: Textilipari alapanyagok

A vizsgafeladat ismertetése:

A szóbeli központilag összeállított vizsga kérdései tartalmazzák

Növényi eredetű természetes szálanyagok ismertetése, jellemző tulajdonságaik, felhasználási területek

Állati eredetű természetes szálak ismertetése, jellemző tulajdonságaik, felhasználási területek

Természetes alapú mesterséges szálak ismertetése, jellemző tulajdonságaik, felhasználási területek

Szintetikus alapú mesterséges szálak ismertetése, jellemző tulajdonságaik, felhasználási területek

Új fejlesztésű szálanyagok jellemzői, felhasználási területei

Fonal, cérna előállítási módjai, minőség-ellenőrzés

Fonalhibák jellemzői

A vizsgafeladat időtartama: 30 perc (felkészülési idő 10 perc/nincs)

A vizsgafeladat értékelési súlyaránya: 20 %

5.4. A vizsgatevékenységek szervezésére, azok vizsgaidőpontjaira, a vizsgaidőszakokra, a vizsgatevékenységek vizsgatételeire, értékelési útmutatóira és egyéb dokumentumaira, a vizsgán használható segédeszközökre vonatkozó részletes szabályok:

A részsakképesítéssel kapcsolatos előírások az állami szakképzési és felnőttképzési szerv <http://www.munka.hu/> című weblapján érhetők el a Szak- és felnőttképzés Vizsgák menüpontjában

5.5. A szakmai vizsga értékelésének a szakmai vizsgaszabályzattól eltérő szempontjai: –

6. ESZKÖZ- ÉS FELSZERELÉSI JEGYZÉK

	A
6.1.	A képzési és vizsgáztatási feladatok teljesítéséhez szükséges eszközök minimumát meghatározó eszköz- és felszerelési jegyzék

6.2.	Kötőgépek
6.3.	Speciális kéziszerszámok, mérőeszközök
6.4.	Műszaki dokumentáció
6.5.	Anyagmozgató kocsik
6.6.	Egyéni és csoportos munkavédelmi eszközök, berendezések
6.7.	Zajvédő eszközök
6.8.	Védőszemüveg
6.9.	Munkaöltözet
6.10.	Speciális kéziszerszámok, mérőeszközök
6.11.	Műszaki dokumentáció

7. EGYEBEK

A szakmai vizsgabizottságban való részvételre kijelölt szakmai szervezet:
 Textilipari Műszaki és Tudományos Egyesület
 1146 Budapest Thököly út 58-60.

A 134. sorszámú Középfeszültségű FAM szerelő megnevezésű szakképesítés-ráépülés szakmai és vizsgakövetelménye

1. AZ ORSZÁGOS KÉPZÉSI JEGYZÉKBEN SZEREPLŐ ADATOK

- 1.1. A szakképesítés-ráépülés azonosító száma: 35 522 08
- 1.2. Szakképesítés-ráépülés megnevezése: Középfeszültségű FAM szerelő
- 1.3. Iskolai rendszerű szakképzésben a szakképzési évfolyamok száma: –
- 1.4. Iskolarendszeren kívüli szakképzésben az óraszám: 160-240

2. EGYÉB ADATOK

- 2.1. A képzés megkezdésének feltételei:
 - 2.1.1. Iskolai előképzettség: –
 - 2.1.2. Bemeneti kompetenciák: –
- 2.2. Szakmai előképzettség: 34 522 04 Villanszerelő vagy középfokú erősáramú végzettség, és a 7. Egyebek fejezetben foglaltak
- 2.3. Előírt gyakorlat: 1 év erősáramú szakmai gyakorlat
- 2.4. Egészségügyi alkalmassági követelmények: szükségesek
- 2.5. Pályaalkalmassági követelmények: -
- 2.6. Elméleti képzési idő aránya: 30%
- 2.7. Gyakorlati képzési idő aránya: 70%
- 2.8. Szintvizsga: –

2.9. Az iskolai rendszerű képzésben az összefüggő szakmai gyakorlat időtartama: –

3. PÁLYATÜKÖR

3.1. A szakképesítés-ráépüléssel legjellemzőbben betölthető munkakör(ök), foglalkozás(ok)

	A	B	C
3.1.1.	FEOR száma	FEOR megnevezése	A szakképesítés-ráépüléssel betölthető munkakör(ök)
3.1.2.	7343	Elektromoshálózat-szerelő, -javító	Középfeszültségű FAM szerelő

3.2. A szakképesítés-ráépülés munkaterületének rövid leírása:

A középfeszültségű FAM szerelő feladata létesítési, üzemzavar megelőzési és javítási, karbantartási feladatokat hajt végre középfeszültségű villamos hálózatokon és berendezéseken, azok kikapcsolása nélkül, az üzem folytonossága érdekében

Szakmai munkavédelmi ismeretei és felszerelése használatával, távolból végzett (rudas) módszerrel végez munkát középfeszültségű szabadvezetéken

A szakképesítés-ráépüléssel rendelkező képes:

- különböző mérési, ellenőrzési feladatokat végezni
- áramkötéseket bontani és létrehozni
- új leágazást hálózatra kapcsolni
- nyitott vagy zárt oszlopkapcsolókat karbantartani
- munkája során betartani a tűzvédelmi, munkavédelmi szabályokat
- gondoskodni a hulladékok, veszélyes hulladékok szabályszerű elhelyezéséről
- betartani az érintésvédelmi szabályokat
- baleset esetén az előírások szerint eljárni

3.3. Kapcsolódó szakképesítések

	A	B	C
3.3.1.	A kapcsolódó szakképesítés, részsakképesítés, szakképesítés-ráépülés		
3.3.2.	azonosító száma	megnevezése	a kapcsolódás módja
3.3.3.	34 522 04	Villanyszerelő	szakképesítés

4. SZAKMAI KÖVETELMÉNYEK

	A	B
4.1.	A szakképesítés-ráépülés szakmai követelménymoduljainak az állam által elismert szakképesítések szakmai követelménymoduljairól szóló kormányrendelet szerinti	
4.2.	azonosító száma	megnevezése
4.3.	11278-12	Középfeszültségű FAM szerelés

5. VIZSGÁZTATÁSI KÖVETELMÉNYEK

5.1. A komplex szakmai vizsgára bocsátás feltételei:

Az iskolarendszeren kívüli szakképzésben az 5.2. pontban előírt valamennyi modulzáró vizsga eredményes letétele.

5.2.A modulzáró vizsga vizsgatevékenysége és az eredményesség feltétele:

	A	B	C
5.2.1.	A szakképesítés-ráépülés szakmai követelménymoduljainak		

5.2.2.	azonosító száma	megnevezése	a modulzáró vizsga vizsgatevékenysége
5.2.3.	11278-12	Középfeszültségű FAM szerelés	gyakorlati

Egy szakmai követelménymodulhoz kapcsolódó modulzáró vizsga akkor eredményes, ha a modulhoz előírt feladat végrehajtása legalább 51%-osra értékelhető.

5.3. A komplex szakmai vizsga vizsgatevékenységei és vizsgafeladatai:

5.3.1. Gyakorlati vizsgatevékenység

A vizsgafeladat megnevezése: Középfeszültségű FAM szerelés

A vizsgafeladat ismertetése: Kiválasztott FAM tevékenységet hajt végre

A vizsgafeladat időtartama: 180 perc

A vizsgafeladat értékelési súlyaránya: 50%

5.3.2. Központi írásbeli vizsgatevékenység

A vizsgafeladat megnevezése:

Válaszadás az Országos FAM Bizottság gondozásában összeállított feladatbank kérdéseiből összeválogatott tesztsor kérdéseire

A vizsgafeladat ismertetése:

Az írásbeli központilag összeállított kérdései a 4. Szakmai követelmények fejezetben megadott témakörök mindegyikét tartalmazza.

A vizsgafeladat időtartama: 30 perc

A vizsgafeladat értékelési súlyaránya: 50%

5.3.3. Szóbeli vizsgatevékenység

A vizsgafeladat megnevezése: –

A vizsgafeladat ismertetése: –

A vizsgafeladat időtartama: –

A vizsgafeladat értékelési súlyaránya: –

5.4. A vizsgatevékenységek szervezésére, azok vizsgaidőpontjaira, a vizsgaidőszakokra, a vizsgatevékenységek vizsgatételeire, értékelési útmutatóira és egyéb dokumentumaira, a vizsgán használható segédeszközökre vonatkozó részletes szabályok:

A szakképesítés-ráépüléssel kapcsolatos előírások az állami szakképzési és felnőttképzési szerv <http://www.munka.hu/> című weblapján érhetők el a Szak- és felnőttképzés Vizsgák menüpontjában

5.5. A szakmai vizsga értékelésének a szakmai vizsgaszabályzattól eltérő szempontjai: –

6. ESZKÖZ- ÉS FELSZERELÉSI JEGYZÉK

	A
6.1.	A képzési és vizsgáztatási feladatok teljesítéséhez szükséges eszközök minimumát meghatározó eszköz- és felszerelési jegyzék
6.2.	Villanyszerelő kéziszerszámok, kisgépek
6.3.	FAM szerszámok
6.4.	A FAM tevékenység védőeszközei
6.5.	Villamos mérőműszerek
6.6.	Környezetszennyező anyagok gyűjtői

7. EGYEBEK

A Szakszolgálati FAM szerelő szakképesítés korábban megjelent szakmai és vizsgakövetelményei:
32/2011. (VIII. 25.) NGM rendeletben kiadott 33 522 04 0001 33 16 Középfeszültségű FAM szerelő

A II. Egyéb adatok fejezet alpontjában a szakmai előképzettségként feltüntetett villanszerelő, illetve középfokú erősáramú végzettségnek a következők fogadhatók el:

Villanszerelő:

a helyi ipari tanulóképzésről szóló 1/1956. (VII. 24.) VKGM rendelet,
az ipari (műszaki), mezőgazdasági és kereskedelmi tanulók, valamint a tanulóviszonyban nem álló dolgozók szakmunkásvizsgájáról szóló 2/1959. (IV. 10.) MüM rendelet,
a szakmunkásképzésről szóló 1969. évi VI. törvény végrehajtásáról szóló 13/1969. (XII. 30.) MüM rendelet, továbbá a szakközépiskolákban és a szakmunkásképző iskolákban oktatható szakokról, illetőleg szakmákról szóló 18/1986. (VIII. 26.) MM rendelet alapján,
625 számú Villanszerelő,
503 számú Villanszerelő,
505 számú Villanszerelő leágazásai
505-1 Erősáramú berendezés-szerelő,
505-2 Épületvillamossági szerelő,
505-3 Vasútvillamossági szerelő,
505-4 Villamoshálózat-szerelő,
506 számú Általános Villanszerelő,
valamint az Országos Képzési Jegyzékről szóló 7/1993. (XII. 30.) MüM, 27/2001. (VII. 27.) OM, 37/2003. (XII. 27.) OM, illetve az 1/2006. (II. 17.) OM rendeletek alapján
07 2 7624 02 31 17 számú Villanszerelő,
33 5216 03 számú Villanszerelő,
33 522 04 1000 00 00 számú Villanszerelő
a technikusminősítésről szóló 5/1972. (V. 16.) NIM rendelet,
a technikusminősítésről szóló 18/1972. (XI. 17.) ÉVM rendelet,
a technikusminősítésről szóló 1/1972. (VI. 14.) KGM rendelet, továbbá
a műszaki szakközépiskolákban folyó technikus- és szakmunkásképzésről szóló 16/1984. (IX. 12.) MM rendelet alapján,
(41.) (21-0600) Villamosenergia-ipari technikus,
(36.) Épületvillamossági technikus,
(42.) Villamosgép és berendezési technikus,
(10.10) Erősáramú gép és készülék gyártó technikus
valamint az Országos Képzési Jegyzékről szóló 7/1993. (XII. 30.) MüM, 27/2001. (VII. 27.) OM, 37/2003. (XII. 27.) OM, illetve az 1/2006. (II. 17.) OM rendeletek alapján
52 5422 01 Elektrotechnikai technikus,
52 5422 02 Erősáramú elektronikai technikus,
52 5422 03 Villamosgép- és berendezési technikus,
07 5 3118 16 30 18 Villamosgép- és berendezési technikus,
54 522 01 0000 00 00 Erősáramú elektrotechnikus,
szakközépiskolai végzettséget igazoló bizonyítvány a következő bejegyzéssel:
villamosenergiaipari munkák végzésére képesít.

A 135. sorszámú Középfeszültségű kábelszerelő megnevezésű szakképesítés-ráépülés szakmai és vizsgakövetelménye

1. AZ ORSZÁGOS KÉPZÉSI JEGYZÉKBEN SZEREPLŐ ADATOK

1.1. A szakképesítés-ráépülés azonosító száma: 35 522 09

1.2. Szakképesítés-ráépülés megnevezése: Középfeszültségű kábelszerelő

1.3. Iskolai rendszerű szakképzésben a szakképzési évfolyamok száma: –

1.4. Iskolarendszeren kívüli szakképzésben az óraszám: 210-310

2. EGYÉB ADATOK

2.1. A képzés megkezdésének feltételei:

2.1.1. Iskolai előképzettség: –

2.1.2. Bemeneti kompetenciák: –

2.2. Szakmai előképzettség: 35 522 06 Kisfeszültségű kábelszerelő és a 7. Egyebek fejezetben foglaltak

2.3. Előírt gyakorlat: 2 év erősáramú szakmai gyakorlat

2.4. Egészségügyi alkalmassági követelmények: szükségességek

2.5. Pályaalkalmassági követelmények: –

2.6. Elméleti képzési idő aránya: 40%

2.7. Gyakorlati képzési idő aránya: 60%

2.8. Szintvizsga: –

2.9. Az iskolai rendszerű képzésben az összefüggő szakmai gyakorlat időtartama: –

3. PÁLYATÜKÖR

3.1. A szakképesítés-ráépüléssel legjellemzőbben betölthető munkakör(ök), foglalkozás(ok)

	A	B	C
3.1.1.	FEOR száma	FEOR megnevezése	A szakképesítés-ráépüléssel betölthető munkakör(ök)
3.1.2.	7343	Elektromoshálózat-szerelő, -javító	Középfeszültségű kábelszerelő

3.2. A szakképesítés-ráépülés munkaterületének rövid leírása:

A középfeszültségű kábelszerelő feladata középfeszültségű kábelhálózatok javítása, karbantartása, valamint újonnan épülő kábelhálózatok szerelése, a meghibásodások felismerése, behatárolása, a középfeszültségű kábel szakszerű megbontása, és a kábel villamos és mechanikai szempontokból az eredetivel azonos színvonalú helyreállítása

A szakképesítés-ráépüléssel rendelkező képes:

- elvégezni a kábelek azonosítását
- kábel végelzárót szerelni különböző típusú köf egy-, vagy három erű kábelben szabadtéren, beltéren
- kábelösszekötést készíteni köf roundal kábelben
- kábelösszekötést készíteni köf térhálósított pe kábelben
- vegyes kábelösszekötést készíteni köf kábelben (pl. olajos papír és xlpe kábelben) meleg zsugor technológiával
- vegyes kábelösszekötést készíteni köf kábelben (pl. olajos papír és xlpe kábelben) hideg zsugor technológiával
- betartani a kéziszerszámokra vonatkozó előírásokat

- munkája során betartani az anyagmozgatási, közlekedési szabályokat
- munkája során betartani a tűzvédelmi, munkavédelmi szabályokat
- gondoskodni a hulladékok, veszélyes hulladékok szabályszerű elhelyezéséről
- betartani a hibavédelmi (érintésvédelmi) szabályokat
- baleset esetén az előírások szerint eljárni

3.3. Kapcsolódó szakképesítések

	A	B	C
3.3.1.	A kapcsolódó szakképesítés, részsakképesítés, szakképesítés-ráépülés		
3.3.2.	azonosító száma	megnevezése	a kapcsolódás módja
3.3.4.	35 522 06	Kisfeszültségű kábelszerelő	szakképesítés-ráépülés

4. SZAKMAI KÖVETELMÉNYEK

	A	B
4.1.	A szakképesítés-ráépülés szakmai követelménymoduljainak az állam által elismert szakképesítések szakmai követelménymoduljairól szóló kormányrendelet szerinti	
4.2.	azonosító száma	megnevezése
4.3.	11279-12	Középfeszültségű kábelszerelés

5. VIZSGÁZTATÁSI KÖVETELMÉNYEK

5.1. A komplex szakmai vizsgára bocsátás feltételei:

Az iskolarendszeren kívüli szakképzésben az 5.2. pontban előírt valamennyi modulzáró vizsga eredményes letétele.

5.2.A modulzáró vizsga vizsgatevékenysége és az eredményesség feltétele:

	A	B	C
5.2.1.	A szakképesítés-ráépülés szakmai követelménymoduljainak		
5.2.2.	azonosító száma	megnevezése	a modulzáró vizsga vizsgatevékenysége
5.2.3.	11279-12	Középfeszültségű kábelszerelés	gyakorlati

Egy szakmai követelménymodulhoz kapcsolódó modulzáró vizsga akkor eredményes, ha a modulhoz előírt feladat végrehajtása legalább 51%-osra értékelhető.

5.3. A komplex szakmai vizsga vizsgatevékenységei és vizsgafeladatai:

5.3.1. Gyakorlati vizsgatevékenység

A vizsgafeladat megnevezése: Középfeszültségű kábelszerelés

A vizsgafeladat ismertetése:

Válaszadás a vizsgakövetelmények alapján összeállított, előre kiadott tételsorokból húzott kérdésekre
A szóbeli központilag összeállított vizsga kérdései a 4. Szakmai követelmények fejezetben megadott témakörök mindegyikét tartalmazza.

A vizsgafeladat időtartama: 180 perc

A vizsgafeladat értékelési súlyaránya: 70%

5.3.2. Központi írásbeli vizsgatevékenység

A vizsgafeladat megnevezése: –

A vizsgafeladat ismertetése: –

A vizsgafeladat időtartama: –

A vizsgafeladat értékelési súlyaránya: –

5.3.3. Szóbeli vizsgatevékenység

A vizsgafeladat megnevezése:

KÖF kábelek szerkezete, szerelési anyagok, szerelvények ismerete, szerelési technológiák

A vizsgafeladat ismertetése:

Válaszadás a vizsgakövetelmények alapján összeállított, előre kiadott tételsorokból húzott kérdésekre

A szóbeli központilag összeállított vizsga kérdései a 4. Szakmai követelmények fejezetben megadott követelménymodul témaköreinek mindegyikét tartalmazza.

A vizsgafeladat időtartama: 30 perc (felkészülési idő 20 perc, válaszadási idő 10 perc)

A vizsgafeladat értékelési súlyaránya: 30%

5.4. A vizsgatevékenységek szervezésére, azok vizsgaidőpontjaira, a vizsgaidőszakokra, a vizsgatevékenységek vizsgatételeire, értékelési útmutatóira és egyéb dokumentumaira, a vizsgán használható segédeszközökre vonatkozó részletes szabályok:

A szakképesítés-ráépüléssel kapcsolatos előírások az állami szakképzési és felnőttképzési szerv <http://www.munka.hu/> című weblapján érhetők el a Szak- és felnőttképzés Vizsgák menüpontjában

5.5. A szakmai vizsga értékelésének a szakmai vizsgaszabályzattól eltérő szempontjai: –

6. ESZKÖZ- ÉS FELSZERELÉSI JEGYZÉK

	A
6.1.	A képzési és vizsgáztatási feladatok teljesítéséhez szükséges eszközök minimumát meghatározó eszköz- és felszerelési jegyzék
6.2.	Villanyszerelő kéziszerszámok, kiségek
6.3.	Földmunka kézi szerszámjai
6.4.	Vezeték-, és kábelszerelés eszközei
6.5.	Fémipari kéziszerszámok és kiségek
6.6.	Villamos mérőműszerek
6.7.	Hosszmérő eszközök
6.8.	Présszerszámok
6.9.	Környezetszennyező anyagok gyűjtői
6.10.	Melegítő berendezések

7. EGYEBEK

A Középfeszültségű kábelszerelő szakképesítés korábban megjelent szakmai és vizsgakövetelményei:
32/2011. (VIII. 25.) NGM rendeletben kiadott 33 522 04 0001 33 17 Középfeszültségű kábelszerelő
1/2010. (II. 5.) SZMM rendeletben kiadott 33 522 04 0001 33 04 Kábelszerelő (középfeszültségű)
18/2009. (IX. 10.) SZMM rendeletben kiadott 33 522 04 0001 33 04 Kábelszerelő (középfeszültségű)
15/2008. (VIII. 13.) SZMM rendeletben kiadott 33 522 04 0001 33 04 Kábelszerelő (középfeszültségű)
21/2007. (V. 21.) SZMM rendeletben kiadott 33 522 04 0100 21 01 Kábelszerelő
18/1995. (VI. 6.) IKM rendeletben kiadott 34 5222 05 Kábelszerelő (a tevékenység feltüntetésével),
Középfeszültségű kábelszerelő

A II. Szakképesítéshez kapcsolódó további jellemző adatok fejezetben a szakmai előképzettségként feltüntetett kiefeszültségű kábelszerelő végzettségnek a következők fogadhatók el:

Kiefeszültségű kábelszerelő:

02 9 7445 0231 07 számú Kábelszerelő (a tevékenység feltüntetésével) 1993-tól
34 5222 05 Kábelszerelő (a tevékenység feltüntetésével) 1995-től
33 522 04 0100 21 01 Kábelszerelő 2007-től
33 522 04 0001 33 04 Kábelszerelő (a feszültség szint megjelölésével) 2008-tól
33 522 04 0001 33 14 Kisfeszültségű kábelszerelő 2011-től

A 136. sorszámú Központifűtés- és gázhálózat rendszerszerelő megnevezésű szakképesítés szakmai és vizsgakövetelménye

1. AZ ORSZÁGOS KÉPZÉSI JEGYZÉKBEN SZEREPLŐ ADATOK

- 1.1. A szakképesítés azonosító száma: 34 582 09
- 1.2. Szakképesítés megnevezése: Központifűtés- és gázhálózat rendszerszerelő
- 1.3. Iskolai rendszerű szakképzésben a szakképzési évfolyamok száma: 3
- 1.4. Iskolarendszeren kívüli szakképzésben az óraszám: 960-1440

2. EGYÉB ADATOK

2.1. A képzés megkezdésének feltételei:

2.1.1. Iskolai előképzettség: alapfokú iskolai végzettség

vagy iskolai előképzettség hiányában

2.1.2. Bemeneti kompetenciák: a képzés megkezdhető az e rendelet 3. számú mellékletében a Gépészet szakmacsoportra meghatározott kompetenciák birtokában

2.2. Szakmai előképzettség: –

2.3. Előírt gyakorlat: –

2.4. Egészségügyi alkalmassági követelmények: szükségesek

2.5. Pályaalkalmassági követelmények: -

2.6. Elméleti képzési idő aránya: 30%

2.7. Gyakorlati képzési idő aránya: 70%

2.8. Szintvizsga: nappali rendszerű oktatás vagy a nappali oktatás munkarendje szerint szervezett felnőttoktatás esetén kötelező

2.9. Az iskolai rendszerű képzésben az összefüggő szakmai gyakorlat időtartama:

3 évfolyamos képzés esetén a 9. évfolyamot követően 140 óra, a 10. évfolyamot követően 140 óra; 2 évfolyamos képzés esetén az első szakképzési évfolyamot követően 160 óra

3. PÁLYATÜKÖR

3.1. A szakképesítéssel legjellemzőbben betölthető munkakör(ök), foglalkozás(ok)

	A	B	C
--	---	---	---

3.1.1.	FEOR száma	FEOR megnevezése	A szakképesítéssel betölthető munkakör(ök)
3.1.2.	7521	Vezeték-és csőhálóza szerelő	Csőfűtőtest szerelő
3.1.3.			Csőszerelő
3.1.4.			Csővezeték-építő
3.1.5.			Csővezeték-kitűző
3.1.6.			Csővezeték-szerelő
3.1.7.			Épületgépészeti csőhálózat- és berendezés-szerelő
3.1.8.			Fűtés-, víz- és szennyvíz-szerelő
3.1.9.			Fűtésszerelő
3.1.10.			Gáz- és olajvezeték karbantartó
3.1.11.			Gázfogyasztó berendezés-és csőhálózat-szerelő
3.1.12.			Gázvezeték építő
3.1.13.			Gázvezeték- és -készülék-szerelő
3.1.14.			Gázvezeték szerelő
3.1.15.			Gázszerelő
3.1.16.			Hálózati gázszerelő
3.1.17.			Karbantartó, csőszerelő
3.1.18.			Központifűtés- és csőhálózat-szerelő
3.1.19.			Nyomócsővezeték-építő
3.1.20.			Víz- és gázvezeték szerelő
3.1.21.			Víz-gáz és központi fűtésszerelő
3.1.22.			Vízvezeték- és központi fűtés-szerelő

3.2. A szakképesítés munkaterületének rövid leírása:

Központifűtési rendszert, gázellátórendszert épít, karbantart. Hőtermelő-berendezést, gázberendezést beszerel.

A szakképesítés rendelkező képes:

- biztosítani a folyamatos és biztonságos munkavégzéshez szükséges feltételeket
- kiépíteni a csőhálózatot, biztosítani a beüzemelés feltételeit
- felújítási, javítási, karbantartási, időszakos ellenőrzési munkát végezni
- munkájával kapcsolatos adminisztráció tevékenységet végezni
- tanulmányozni és értelmezni a munkafolyamatokra, eszközökre, technológiára vonatkozó dokumentációt
- szerelési vázlatot készíteni
- költségbecslést készíteni
- kapcsolatot tartani az ügyfelekkel

3.3. Kapcsolódó szakképesítések

	A	B	C
3.3.1.	A kapcsolódó szakképesítés, részszerelés, szakképesítés-ráépülés		
3.3.2.	azonosító száma	megnevezése	a kapcsolódás módja
3.3.3.	31 582 01	Csőhálózatszerelő	részszerelés
3.3.4.	35 582 01	Gáz- és hőtermelő berendezés-szerelő	szakképesítés-ráépülés
3.3.5.	35 582 02	Gázipari műszaki-biztonsági felülvizsgáló	szakképesítés-ráépülés

4. SZAKMAI KÖVETELMÉNYEK

	A	B
4.1.	A szakképesítésszakmai követelménymoduljainak az állam által elismert szakképesítések szakmai követelménymoduljairól szóló kormányrendelet szerinti	
4.2.	azonosító száma	megnevezése
4.3.	10209-12	Épületgépészeti csővezeték-szerelés
4.4.	10211-12	Épületgépészeti rendszerismeret
4.5.	10214-12	Épületgépészeti munkabiztonsági és környezetvédelmi feladatok
4.6.	10215-12	Fűtésrendszer-szerelő feladatok
4.7.	10216-12	Gázvezeték- és rendszerszerelő feladatok
4.8.	11497-12	Foglalkoztatás I.

4.9.	11499-12	Foglalkoztatás II.
4.10.	11500-12	Munkahelyi egészség és biztonság

5. VIZSGÁZTATÁSI KÖVETELMÉNYEK

5.1. A komplex szakmai vizsgára bocsátás feltételei:

Az iskolarendszeren kívüli szakképzésben az 5. 2. pontban előírt valamennyi modulzáró vizsga eredményes letétele.

Az iskolai rendszerű szakképzésben az évfolyam teljesítését igazoló bizonyítványban foglaltak szerint teljesített tantárgyak – a szakképzési kerettantervben meghatározottak szerint – egyenértékűek az adott követelménymodulhoz tartozó modulzáró vizsga teljesítésével.

5.2.A modulzáró vizsga vizsgatevékenysége és az eredményesség feltétele:

	A	B	C
5.2.1.	A szakképesítésszakmai követelménymoduljainak		
5.2.2.	azonosító száma	megnevezése	a modulzáró vizsga vizsgatevékenysége
5.2.3.	10209-12	Épületgépészeti csővezeték-szerelés	gyakorlati
5.2.4.	10211-12	Épületgépészeti rendszerismeret	írásbeli
5.2.5.	10214-12	Épületgépészeti munkabiztonsági és környezetvédelmi feladatok	gyakorlati, szóbeli
5.2.6.	10215-12	Fűtésrendszer-szerelő feladatok	gyakorlati, írásbeli
5.2.7.	10216-12	Gázvezeték- és rendszerszerelő feladatok	gyakorlati, írásbeli
5.2.8.	11497-12	Foglalkoztatás I.	írásbeli
5.2.9.	11499-12	Foglalkoztatás II.	írásbeli
5.2.10.	11500-12	Munkahelyi egészség és biztonság	írásbeli

Egy szakmai követelménymodulhoz kapcsolódó modulzáró vizsga akkor eredményes, ha a modulhoz előírt feladat végrehajtása legalább 51%-osra értékelhető.

5.3. A komplex szakmai vizsga vizsgatevékenységei és vizsgafeladatai:

5.3.1. Gyakorlati vizsgatevékenység

A vizsgafeladat megnevezése: Épületgépészeti csővezeték-szerelési feladat

A) A vizsgafeladat ismertetése:

A dokumentáció alapján:

Előkészíti a szerelési feladatot

Kiválasztja a megfelelő cső- és anyag minőséget

Darabolja, megmunkálja az alapanyagokat

Összeállítja a szerelési feladatot képező csővezeték

Tartószerkezetet készít, alkalmaz, rögzít

Hegesztett-, forrasztott-, préskötést és egyéb különféle kötésmódokat készít

Ellenőrzi a csővezetékek tömörségét

Hő- és korrózióvédő szigetelést készít

Szakáganként vízellátás-csatornázásban, gázellátásban, központi fűtés, hűtés, lég- és klimatechnikában a rendszereket, rendszerelemeket, és a készülékek szerelési beépítési előírásait alkalmazza és értelmezi azokat

A vizsgafeladat időtartama: 120 perc

A vizsgafeladat értékelési súlyaránya: 20%

B) A vizsgafeladat megnevezése: Fűtésrendszer-szerelő, valamint gázvezeték és rendszerszerelő feladatok

A vizsgafeladat ismertetése:

A dokumentáció alapján:

Központifűtés gázkészülék berendezési-tárgy szerelési feladatok elvégzése
Csatlakozási helyeket, kiállásokat épít ki
Vezeték kiépítését végzi, felszerel
Rögzíti és szigeteli a vezetékeket
Ellenőrzi a csőkötések tömörségét

A vizsgafeladat időtartama: 240 perc
A vizsgafeladat értékelési súlyaránya: 50%

5.3.2. Központi írásbeli vizsgatevékenység

A vizsgafeladat megnevezése: –

A vizsgafeladat ismertetése: –

A vizsgafeladat időtartama: –
A vizsgafeladat értékelési súlyaránya: –

5.3.3. Szóbeli vizsgatevékenység

A vizsgafeladat megnevezése: Fűtésrendszer-, gázvezeték és rendszerszerelő feladatok

A vizsgafeladat ismertetése:

Központi fűtési rendszerek működésének, üzemeltetésének ismertetése
Hőtermelő berendezések, készülékek, működésének, üzemeltetésének ismertetése
Központifűtés és gázhálózat dokumentáció értelmezése, a munkafolyamatok megtervezése
Szerelési vázlat készítése, ismertetése

A vizsgafeladat időtartama: 45 perc (felkészülési idő 30 perc, válaszadási idő 15 perc)
A vizsgafeladat értékelési súlyaránya: 30%

5.4. A vizsgatevékenységek szervezésére, azok vizsgaidőpontjaira, a vizsgaidőszakokra, a vizsgatevékenységek vizsgatételeire, értékelési útmutatóira és egyéb dokumentumaira, a vizsgán használható segédeszközökre vonatkozó részletes szabályok:

A szakképesítéssel kapcsolatos előírások az állami szakképzési és felnőttképzési szerv <http://www.munka.hu/> című weblapján érhetők el a Szak- és felnőttképzés Vizsgák menüpontjában

5.5. A szakmai vizsga értékelésének a szakmai vizsgaszabályzattól eltérő szempontjai: –

6. ESZKÖZ- ÉS FELSZERELÉSI JEGYZÉK

	A
6.1.	A képzési és vizsgáztatási feladatok teljesítéséhez szükséges eszközök minimumát meghatározó eszköz- és felszerelési jegyzék
6.2.	Kéziszerszámok
6.3.	Gépi szerszámok (speciális présgépek), véső- és fűrőgépek
6.4.	Darabolószerszámok (kézi, gépi)
6.5.	Mérő- és jelölőeszközök
6.6.	Hajlítószerszámok
6.7.	Védőeszközök és felszerelések
6.8.	Hegesztőfelszerelések
6.9.	Létrák, állványok
6.10.	Szállítóeszközök
6.11.	Nyomáspróba-berendezések
6.12.	Rögzítő és befogó berendezések

6.13.	Kompresszor
6.14.	Szivattyú
6.15.	Számítógépek
6.16.	Villamos kéziszerszámok
6.17.	Nyomáspróba készlet
6.18.	Fémmegmunkáló kéziszerszámok
6.19.	Fémmegmunkáló kiségek
6.20.	Képlékenyalakítás kéziszerszámai, eszközei
6.21.	Lágy- és keményforrasztás eszközei, berendezései
6.22.	Anyagmozgatás gépei, eszközei
6.23.	Szerelési kéziszerszámok, kiségek

7. EGYEBEK

A 137. sorszámú Külszíni bányász megnevezésű szakképesítés szakmai és vizsgakövetelménye

1. AZ ORSZÁGOS KÉPZÉSI JEGYZÉKBEN SZEREPLŐ ADATOK

- 1.1. A szakképesítés azonosító száma: 32 544 01
- 1.2. A szakképesítés megnevezése: Külszíni bányász
- 1.3. Iskolai rendszerű szakképzésben a szakképzési évfolyamok száma: -
- 1.4. Iskolarendszeren kívüli szakképzésben az óraszám: 480-720

2. EGYÉB ADATOK

- 2.1. A képzés megkezdésének feltételei:
 - 2.1.1. Iskolai előképzettség: alapfokú iskolai végzettség
vagy iskolai előképzettség hiányában
 - 2.1.2. Bemeneti kompetenciák: a képzés megkezdhető e rendelet 3. számú mellékletében a Gépészet szakmacsoportra meghatározott kompetenciák birtokában
- 2.2. Szakmai előképzettség: -
- 2.3. Előírt gyakorlat: -
- 2.4. Egészségügyi alkalmassági követelmények: szükségesek
- 2.5. Pályaalkalmassági követelmények: -
- 2.6. Elméleti képzési idő aránya: 30%
- 2.7. Gyakorlati képzési idő aránya: 70%
- 2.8. Szintvizsga: -
- 2.9. Az iskolai rendszerű képzésben az összefüggő szakmai gyakorlat időtartama: -

3. PÁLYATÜKÖR

3.1. A szakképesítéssel legjellemzőbben betölthető munkakör(ök), foglalkozás(ok)

	A	B	C
3.1.1.	FEOR száma	FEOR megnevezése	A szakképesítéssel betölthető munkakör(ök)
3.1.2.	8311	Szilárdásvány-kitermelő gép kezelője (szén, kő)	Külszíni bányász
3.1.3.			Kőbányász, ásványelőkészítő
3.1.4.			Érc előkészítő
3.1.5.			Ércdúsító
3.1.6.			Osztályozó kezelő
3.1.7.			Jövesztőgép-kezelő
3.1.8.			Gépkezelő
3.1.9.			Szalag-kezelő
3.1.10.			Kotrómester
3.1.11.			Rakodómester
3.1.12.			Hányómester

3.2. A szakképesítés munkaterületének rövid leírása:

Külfejtésű szén-, érc-, ásvány-, kő-, kavics-, homok- és agyagbányák jövesztő, szállító, rakodó és kiszolgáló gépeinek üzemeltetése, az üzemeltetéshez kapcsolódó ellenőrzési, gépkezelési, karbantartási, technológiai, munkaszervezési feladatok elvégzése.

A szakképesítéssel rendelkező képes:

- Betartani és betartatni a munka-, baleset-, tűzvédelem, valamint a szakmára, szerelési-javítási technológiára vonatkozó egyéb előírásokat
- Gondoskodni elsősegélynyújtó és tűzoltó eszközökről
- Elsősegélyt nyújtani
- Felismerni a különböző talajféléket, kőzeteket, alkalmazni az alapvető hidrogeológiai és tereptani ismereteket
- Alkalmazni az elektromosságon alapuló gépek elektrotechnikai működésének alapjait
- Működtetni az alapvető gépeket (motorok, erőátviteli berendezések, szivattyúk, kompresszorok, hőcserélők, stb.)
- Gépek, berendezések, egyéb technikai eszközök működési környezetét ellenőrizni, meggyőződni biztonságos voltukról
- Napi karbantartási műveleteket végezni
- Szállító berendezéseket beállítani, átépíteni, áthelyezni
- Eseményekkel kapcsolatos információkat, adatokat dokumentálni
- Mérési eredményt értékelni, rögzíteni
- Munkacsoportokat kialakítani, együttműködést szervezni a munkacsoportok között
- Ásványvagyon felmérni, termelvényt, készletmennyiséget becsülni, mérni
- Meddőt elhelyezni, hányófelületet kialakítani
- Felszíni vízelvezetést kialakítani
- Művelési határokat, tevékenységi területeket kijelölni

3.3. Kapcsolódó szakképesítések

	A	B	C
3.3.1.	A kapcsolódó szakképesítés, részsakképesítés, szakképesítés-ráépülés		
3.3.2.	azonosító száma	megnevezése	a kapcsolódás módja
3.3.3.	-	-	-

4. SZAKMAI KÖVETELMÉNYEK

	A	B
4.1.	A szakképesítés szakmai követelménymoduljainak az állam által elismert szakképesítések szakmai követelménymoduljairól szóló kormányrendelet szerinti	
4.2.	azonosító száma	megnevezése
4.3.	10194-12	Bányagépek működtetése
4.4.	10196-12	Bányászati alapismeretek

4.5.	10198-12	Logisztika, karbantartás
4.6.	11419-12	Bányagépek kezelése
4.7.	11420-12	Külszíni bányászat
4.8.	11497-12	Foglalkoztatás I.
4.9.	11499-12	Foglalkoztatás II.
4.10.	11500-12	Munkahelyi egészség és biztonság

5. VIZSGÁZTATÁSI KÖVETELMÉNYEK

5.1. A komplex szakmai vizsgára bocsátás feltételei:

Az iskolarendszeren kívüli szakképzésben az 5.2. pontban előírt valamennyi modulzáró vizsga eredményes letétele.

5.2.A modulzáró vizsga vizsgatevékenysége és az eredményesség feltétele:

	A	B	C
5.2.1.	A szakképesítés szakmai követelménymoduljainak		
5.2.2.	azonosító száma	megnevezése	a modulzáró vizsga vizsgatevékenysége
5.2.3.	10214-12	Épületgépészeti munka-, tűz- és környezetvédelmi feladatok	gyakorlati
5.2.4.	11411-12	Hűtéstechnikai hálózat üzemeltetése	írásbeli
5.2.5.	11412-12	Hűtéstechnikai központkezelői feladatok	írásbeli
5.2.6.	11497-12	Foglalkoztatás I.	írásbeli
5.2.7.	11499-12	Foglalkoztatás II.	írásbeli
5.2.8.	11500-12	Munkahelyi egészség és biztonság	írásbeli

Egy szakmai követelménymodulhoz kapcsolódó modulzáró vizsga akkor eredményes, ha a modulhoz előírt feladat végrehajtása legalább 51%-osra értékelhető.

5.3. A komplex szakmai vizsga vizsgatevékenységei és vizsgafeladatai:

5.3.1. Gyakorlati vizsgatevékenység

A vizsgafeladat megnevezése: Külszíni bányászati feladatok

A vizsgafeladat ismertetése: Külszíni jövesztő, szállító, feldolgozó és egyéb gépek kezelése, karbantartása

A vizsgafeladat időtartama: 240perc

A vizsgafeladat aránya: 70%

5.3.2. Központi írásbeli vizsgatevékenység

A vizsgafeladat megnevezése: –

A vizsgafeladat ismertetése: –

A vizsgafeladat időtartama: –

A vizsgafeladat értékelési súlyaránya: –

5.3.3. Szóbeli vizsgatevékenység

A vizsgafeladat megnevezése: Külfejtési műveletek, munkafolyamatok

A vizsgafeladat ismertetése: A központilag összeállított szóbeli vizsga kérdései a IV. Szakmai követelmények fejezetben megadott modulokhoz tartozó témakörök mindegyikét tartalmazza.

A vizsgafeladat időtartama: 45perc (felkészülési idő 30 perc, válaszadási idő 15 perc)

A vizsgafeladat aránya: 30 %

5.4. A vizsgatevékenységek szervezésére, azok vizsgaidőpontjaira, a vizsgaidőszakokra, a vizsgatevékenységek vizsgatételeire, értékelési útmutatóira és egyéb dokumentumaira, a vizsgán használható segédeszközökre vonatkozó részletes szabályok:

A szakképesítéssel kapcsolatos előírások az állami szakképzési és felnőttképzési szerv <http://www.munka.hu/> című weblapján érhetők el a Szak- és felnőttképzés Vizsgák menüpontjában

5.5. A szakmai vizsga értékelésének a szakmai vizsgaszabályzattól eltérő szempontjai: –

6. ESZKÖZ- ÉS FELSZERELÉSI JEGYZÉK

A	
6.1.	A képzési és vizsgáztatási feladatok teljesítéséhez szükséges eszközök minimumát meghatározó eszköz- és felszerelési jegyzék
6.2.	Kotrógép
6.3.	Szállítószalag
6.4.	Szállító jármű
6.5.	Csővezeték
6.6.	Szivattyú
6.7.	Hányóképző gép
6.8.	Tolólapos dózer
6.9.	Darus dózer
6.10.	Földnyeső
6.11.	Vontató
6.12.	Homlokrakodó
6.13.	Darus kocsi
6.14.	Villamos energiaellátás berendezései
6.15.	Villamos berendezések
6.16.	Törőberendezések
6.17.	Osztályozó berendezések
6.18.	Hidraulikus és pneumatikus berendezések
6.19.	Porlekötő berendezések
6.20.	Fúrőberendezések
6.21.	Egyéni védőeszközök
6.22.	Tűzoltó eszközök
6.23.	Emelő berendezések
6.24.	Kötelek, függesztő eszközök
6.25.	Anyagmozgató eszközök
6.26.	Biztonságtechnikai eszközök
6.27.	Villamos kézi kisgépek
6.28.	Kézi szerszámok
6.29.	Üzem- és kenőanyagok

7. EGYEBEK

A 138. sorszámú Lábapoló megnevezésű szakképesítés szakmai és vizsgakövetelménye

1. AZ ORSZÁGOS KÉPZÉSI JEGYZÉKBEN SZEREPLŐ ADATOK

1.1. A szakképesítés azonosító száma: 32 815 02

1.2. Szakképesítés megnevezése: Lábapoló

1.3. Iskolai rendszerű szakképzésben a szakképzési évfolyamok száma: –

1.4. Iskolarendszeren kívüli szakképzésben az óraszám: 250-370 óra

2. EGYÉB ADATOK

2.1.A képzés megkezdésének feltételei:

2.1.1. Iskolai előképzettség: alapfokú iskolai végzettség

vagy iskolai előképzettség hiányában

2.1.2. Bemeneti kompetenciák: a képzés megkezdhető e rendelet 3. számú mellékletében az Egyéb szolgáltatások szakmacsoportra meghatározott kompetenciák birtokában

2.2. Szakmai előképzettség: –

2.3. Előírt gyakorlat: –

2.4. Egészségügyi alkalmassági követelmények: szükségesek

2.5. Pályaalkalmassági követelmények: –

2.6. Elméleti képzési idő aránya: 30%

2.7. Gyakorlati képzési idő aránya: 70%

2.8. Szintvizsga: –

2.9. Az iskolai rendszerű képzésben az összefüggő szakmai gyakorlat időtartama: –

3. PÁLYATÜKÖR

3.1. A szakképesítéssel legjellemzőbben betölthető munkakör(ök), foglalkozás(ok)

	A	B	C
3.1.1.	FEOR száma	FEOR megnevezése	A szakképesítéssel betölthető munkakör(ök)
3.1.2.	5213	Manikűrös, pedikűrös	Lábápoló

3.2. A szakképesítés munkaterületének rövid leírása:

A lábápoló szakképesítés a lábbal kapcsolatos szépítészeti és karbantartó feladatok összességét tartalmazza. A lábápoló feladata csak a bőr legfelső rétegére vonatkozik, így fájdalom és vérzés nélküli munkavégzést tesz lehetővé. Fontos kritérium, hogy csak gyulladástól mentes területen dolgozhat.

A szolgáltatás megkezdésekor végzett állapot felmérés alkalmával észlelt probléma esetén dönt a kezelés elvégezhetőségéről, vagy speciális lábápolást vagy orvosi segítséget tanácsol. A fő profil azonban a szépészet, mely tükrözi a mai igényeket, a kéz láb összhangját. Tartalmaz bőr és köröm ápolást és köröm díszítést egyaránt. Olyan bőr és körömváltozásokat kezel, melyhez nincs szükség orvosi felügyeletre. A kezelés végén ápol és díszít, és a szinten tartáshoz otthoni ápolásra tanácsot ad.

A szakképesítéssel rendelkező képes:

- megteremteni a vállalkozás feltételeit
- felkészülni a szolgáltatás feladataira
- előkészíteni a szolgáltatást
- díszítést végezni
- elvégezni a kézi lábápolást
- elvégezni a kombinált lábápolást
- lábápoláshoz kapcsolódó egyéb feladatokat végezni

- befejezni a szépészeti szolgáltatáshoz kapcsolódó napi feladatokat

3.3. Kapcsolódó szakképesítések

	A	B	C
3.3.1.	A kapcsolódó szakképesítés, részsakképesítés, szakképesítés-ráépülés		
3.3.2.	azonosító száma	megnevezése	a kapcsolódás módja
3.3.3.	53 815 01	Speciális lábápoló	szakképesítés-ráépülés

4. SZAKMAI KÖVETELMÉNYEK

	A	B
4.1.	A szakképesítés szakmai követelménymoduljainak az állam által elismert szakképesítések szakmai követelménymoduljairól szóló kormányrendelet szerinti	
4.2.	azonosító száma	megnevezése
4.3.	11249-12	Szépészeti szolgáltatóegység kialakítása és működtetése
4.4.	11250-12	Lábápolás
4.5.	11251-12	Szolgáltatást megalapozó orvosi ismeretek
4.6.	11252-12	Anyagismeret alkalmazásai

5. VIZSGÁZTATÁSI KÖVETELMÉNYEK

5.1. A komplex szakmai vizsgára bocsátás feltételei:

Az iskolarendszeren kívüli szakképzésben az 5.2. pontban előírt valamennyi modulzáró vizsga eredményes letétele.

A 18. életév betöltése

A kötelező 175 óra gyakorlat igazolása

5.2. A modulzáró vizsga vizsgatevékenysége és az eredményesség feltétele:

	A	B	C
5.2.1.	A szakképesítés szakmai követelménymoduljainak		
5.2.2.	azonosító száma	megnevezése	a modulzáró vizsga vizsgatevékenysége
5.2.3.	11249-12	Szépészeti szolgáltatóegység kialakítása és működtetése	szóbeli
5.2.4.	11250-12	Lábápolás	gyakorlat
5.2.5.	11251-12	Szolgáltatást megalapozó orvosi ismeretek	szóbeli
5.2.6.	11252-12	Anyagismeret alkalmazásai	szóbeli

Egy szakmai követelménymodulhoz kapcsolódó modulzáró vizsga akkor eredményes, ha a modulhoz előírt feladat végrehajtása legalább 51%-osra értékelhető.

5.3. A komplex szakmai vizsga vizsgatevékenységei és vizsgafeladatai:

5.3.1. Gyakorlati vizsgatevékenység

A vizsgafeladat megnevezése: Lábápolás

A vizsgafeladat ismertetése: Végezze el a teljes lábápolási folyamatot modellje mindkét lábán. Állítsa össze a kezelési tervet. A diagnosztizálás során tapasztaltakat rögzítse vendégkártyán. Térjen ki a lábon fellelhető speciális probléma előidéző okaira. A tapasztaltakat figyelembe véve a kezelés kézi vagy kombinált ápolási technológiával készüljön. A körömápolást végezze japán manikűr alkalmazásával vagy díszítsen piros vagy francia lakkal és az öregujjat egyéb díszítő elemekkel tegye hangsúlyozottá. A bőrápolási folyamatot SPA vagy

masszázs technológiával és a lábnak megfelelő anyagokkal végezze. Egyik lábat díszítse. A kezelés szinten tartásához tegyen ajánlatot házi ápolási módokra és anyagokra. Végezze el az adott szolgáltatást követő valamennyi szükséges műveletet. Tartsa be a higiénias munkavédelmi előírásokat és állítsa össze a tételes számlát.

Csak az egészséget nem veszélyeztető, balesetmentes, kész munka értékelhető.

A vizsgaszervező úgy állítsa össze a vizsgafeladatokat, hogy az összeállított tételsor egyenlő arányban tartalmazzon kézi és gépi technológiát, valamint az ápolási és díszítési technológiákat is. A gyakorlati vizsgafeladat kiválasztása tétel húzás alapján történjék. 5 tanulóként egy Speciális pedikűr gép (vizes vagy porszívós) legyen a vizsgán.

A vizsgafeladat időtartama: 130 perc

A vizsgafeladat értékelési súlyaránya: 80%

5.3.2. Központi írásbeli vizsgatevékenység

A vizsgafeladat megnevezése: –

A vizsgafeladat ismertetése: –

A vizsgafeladat időtartama: –

A vizsgafeladat értékelési súlyaránya: –

5.3.3. Szóbeli vizsgatevékenység

A vizsgafeladat megnevezése: Lábápolás

A vizsgafeladat ismertetése: A szóbeli vizsgatevékenység központilag összeállított vizsgakérdései a 4. Szakmai követelmények fejezetben szereplő szakmai követelménymodulok témaköreinek mindegyikét tartalmazza.

A vizsgafeladat időtartama: 45 perc (felkészülési idő 20 perc, válaszadási idő 25 perc)

A vizsgafeladat értékelési súlyaránya: 20%

5.4. A vizsgatevékenységek szervezésére, azok vizsgaidőpontjaira, a vizsgaidőszakokra, a vizsgatevékenységek vizsgatételeire, értékelési útmutatóira és egyéb dokumentumaira, a vizsgán használható segédeszközökre vonatkozó részletes szabályok:

A szakképesítéssel kapcsolatos előírások az állami szakképzési és felnőttképzési szerv <http://www.munka.hu/> című weblapján érhetők el a Szak- és felnőttképzés Vizsgák menüpontjában

5.5. A szakmai vizsga értékelésének a szakmai vizsgaszabályzattól eltérő szempontjai: –

6. ESZKÖZ- ÉS FELSZERELÉSI JEGYZÉK

	A
6.1.	A képzési és vizsgáztatási feladatok teljesítéséhez szükséges eszközök minimumát meghatározó eszköz- és felszerelési jegyzék
6.2.	Fehér munkaruha
6.3.	Körömkaparó
6.4.	Véső (keskeny, közepes, széles)
6.5.	Szemző (keskeny, közepes, széles)
6.6.	Kör alakú lencse
6.7.	Ovális lencse
6.8.	Tyúkszemkés

6.9.	Kis tyúkszemkés
6.10.	Talpkés
6.11.	Sarokkés
6.12.	Reszelő (ráspoly, gyémántporos fémreszelő, egyszer használatos reszelők)
6.13.	Körömvágó és bőrvágó olló
6.14.	Körömcsípő
6.15.	Késtartó
6.16.	Fenőkő (vizes vagy olajos)
6.17.	Fenőszíj, fenőfilc
6.18.	Textília
6.19.	Körömkorrekcióhoz szükséges anyagok és eszközök
6.20.	Professzionális pedikűr gép vizes vagy porelszívós (frézerek, marók, hántolók, csiszolók) /5 tanulónként

7. EGYEBEK

A 139. sorszámú Laboratóriumi technikus megnevezésű szakképesítés szakmai és vizsgakövetelménye

1. AZ ORSZÁGOS KÉPZÉSI JEGYZÉKBEN SZEREPLŐ ADATOK

- 1.1. A szakképesítés azonosító száma: 54 524 01
- 1.2. Szakképesítés megnevezése: Laboratóriumi technikus
- 1.3. Iskolai rendszerű szakképzésben a szakképzési évfolyamok száma: 2
- 1.4. Iskolarendszeren kívüli szakképzésben az óraszám: 960-1440

2. EGYÉB ADATOK

- 2.1. A képzés megkezdésének feltételei:
 - 2.1.1. Iskolai előképzettség: érettségi végzettség
 - 2.1.2. Bemeneti kompetenciák: –
- 2.2. Szakmai előképzettség: –
- 2.3. Előírt gyakorlat: –
- 2.4. Egészségügyi alkalmassági követelmények: szükségesek
- 2.5. Pályaalkalmassági követelmények: –
- 2.6. Elméleti képzési idő aránya: 60%
- 2.7. Gyakorlati képzési idő aránya: 40%
- 2.8. Szintvizsga: –
- 2.9. Az iskolai rendszerű képzésben az összefüggő szakmai gyakorlat időtartama: 5 évfolyamos képzés esetén a 9. évfolyamot követően 70 óra, a 10. évfolyamot követően 105 óra, a 11. évfolyamot követően 140 óra;

2 évfolyamos képzés esetén az első szakképzési évfolyamot követően 160 óra

3. PÁLYATÜKÖR

3.1. A szakképesítéssel legjellemzőbben betölthető munkakör(ök), foglalkozás(ok)

	A	B	C
3.1.1.	FEOR száma	FEOR megnevezése	A szakképesítéssel betölthető munkakör(ök)
3.1.2.	3113	Élelmiszer-ipari technikus	Élelmiszer-analitikus technikus
3.1.3.			Élelmiszeripari laboráns
3.1.4.	3134	Környezetvédelmi technikus	Környezetvédelmi és vízminőségi laboráns
3.1.5.			Környezetvédelmi mérés-technikus
3.1.6.			Szennyvízlaboráns
3.1.7.			Vegyipari környezetvédelmi technikus
3.1.8.			Víz és légtérvizsgáló laboráns
3.1.9.			Vízminőségvizsgáló laboráns
3.1.10.	3115	Vegyésztechnikus	Anyagvizsgáló, minősített laboráns
3.1.11.			Drog és toxikológiai laboratóriumi technikus
3.1.12.			Festékvizsgáló laboráns
3.1.13.			Festőanyag technikus
3.1.14.			Gyógyszeripari (finomvegyipari) laboráns
3.1.15.			Gyógyszeripari laboratóriumi technikus
3.1.16.			Gyógyszeripari technikus
3.1.17.			Gyógyszertechnikus
3.1.18.			Gyógyszervizsgáló laboráns
3.1.19.			Gyógyszervizsgáló technikus
3.1.20.			Laborasszisztens, vegyészet
3.1.21.			Szilikátipari technikus
3.1.22.			Tüzelőanyag technikus
3.1.23.			Vegyész mérnökasszisztens
3.1.24.			Vegyészeti laboráns
3.1.25.			Vegyésztechnikus
3.1.26.	Vegyipari mérés-technológus		

3.2. A szakképesítés munkaterületének rövid leírása:

A laboratóriumi technikus vegyipari jellegű laboratóriumban leírások, szabványok alapján végzi munkáját. Elvégzi a vizsgálatokhoz szükséges mintavételezést, és előkészíti a mintákat vizsgálatra. Vegyipari vizsgálati laboratóriumban fizikai vizsgálatokat, valamint klasszikus analitikai és műszeres elemzéseket végez. Vizsgálatai kiterjednek az anyagok fizikai és kémiai jellemzőire, meghatározza a minták minőségi és mennyiségi paramétereit. Feladatai közé tartozik az anyagok laboratóriumi körülmények közötti előállítás, az előállított anyagok tisztaságának ellenőrzése. Munkáját a vegyipari munkavédelmi és speciális környezetvédelmi előírások betartásával végzi.

Vegyipari üzemi- és kutató laboratóriumokban alapvető laboratóriumi tevékenységeket szakmai irányítás alatt végez.

A szakképesítéssel rendelkező képes:

- felmérni a vizsgálatokhoz szükséges vegyszerek, anyagok, mérőműszerek eszközök mennyiségét és műszaki állapotát
- meggyőződni a munkavédelmi eszközök meglétéről és használhatóságáról
- mintákat venni vagy átvenni a vizsgálandó mintákat
- vegyipari laboratóriumi vizsgálatok előkészítését végezni
- vegyipari laboratóriumban, vagy külső helyszínen elvégezni a minták előírás szerinti vizsgálatait
- minőségi és mennyiségi analitikai munkát végezni
- vegyipari laboratóriumi szabvány vizsgálatokat végezni
- preparatív laboratóriumi munkát végezni

- laboratóriumi műveleteket végrehajtani önállóan, vagy magasabb képzettségű (üzemmérnök vagy mérnök) irányításával, utasítások alapján, illetve műszaki leírás, egyéb dokumentum alapján
- kiértékelni az elvégzett laboratóriumi vizsgálatokat, az eredményeket összevetni az előírásokkal
- elvégezni a szilárd anyagok, folyadékok és a gázok mennyiségi és minőségi elemzésével kapcsolatos munkát
- kémiai és fizikai laboratóriumi kísérleteket végezni
- alkalmazni a munkakörére vonatkozó vagy azzal kapcsolatos jogszabályokat, szabványokat, előiratokat
- dokumentációs feladatokat végezni
- közreműködni félüzemi kísérletek végrehajtásában
- gondoskodni a laboratórium általános rendjéről
- elvégezni a laboratóriumi eszközök, berendezések rá vonatkozó karbantartási feladatait
- alkalmazni és betartatni a környezetvédelmi előírásokat és szabványokat

3.3. Kapcsolódó szakképesítések

	A	B	C
3.3.1.	A kapcsolódó szakképesítés, részsakképesítés, szakképesítés-ráépülés		
3.3.2.	azonosító száma	megnevezése	a kapcsolódás módja
3.3.3.	31 524 01	Általános laboráns	részsakképesítés
3.3.4.	55 524 01	Drog és toxikológiai technikus	szakképesítés-ráépülés
3.3.5.	55 524 02	Gyógyszeripari laboratóriumi technikus	szakképesítés-ráépülés
3.3.6.	55 524 03	Műszeres analitikus	szakképesítés-ráépülés

4. SZAKMAI KÖVETELMÉNYEK

	A	B
4.1.	A szakképesítés szakmai követelménymoduljainak az állam által elismert szakképesítések szakmai követelménymoduljairól szóló kormányrendelet szerinti	
4.2.	azonosító száma	megnevezése
4.3.	11509-12	Laboratóriumi technikus analitikai feladatok
4.4.	10096-12	Laboratóriumi technikus preparatív feladatok
4.5.	10097-12	Munka- és környezetvédelmi, munkaszervezési feladatok
4.6.	10098-12	Vegyipari műszaki alapeladatok
4.7.	11452-12	Általános laboráns feladatok
4.9.	11498-12	Foglalkoztatás I (érettségire épülő képzések esetén)
4.10.	11499-12	Foglalkoztatás II.
4.11.	11500-12	Munkahelyi egészség és biztonság

5. VIZSGÁZTATÁSI KÖVETELMÉNYEK

5.1. A komplex szakmai vizsgára bocsátás feltételei:

Az iskolarendszeren kívüli szakképzésben az 5.2. pontban előírt valamennyi modulzáró vizsga eredményes letétele.

Az iskolai rendszerű szakképzésben az évfolyam teljesítését igazoló bizonyítványban foglaltak szerint teljesített tantárgyak – a szakképzési kerettantervben meghatározottak szerint – egyenértékűek az adott követelménymodulhoz tartozó modulzáró vizsga teljesítésével.

5.2. A modulzáró vizsga vizsgatevékenysége és az eredményesség feltétele:

	A	B	C
5.2.1.	A szakképesítés szakmai követelménymoduljainak		
5.2.2.	azonosító száma	megnevezése	a modulzáró vizsga vizsgatevékenysége
5.2.3.	11509-12	Laboratóriumi technikus analitikai feladatok	gyakorlati
5.2.4.	10096-12	Laboratóriumi technikus preparatív	gyakorlati

		feladatok	
5.2.5.	10097-12	Munka- és környezetvédelmi, munkaszervezési feladatok	szóbeli
5.2.6.	10098-12	Vegyipari műszaki alapeladatok	írásbeli
5.2.7.	11452-12	Általános laboráns feladatok	gyakorlati
5.2.9.	11498-12	Foglalkoztatás I (érettségire épülő képzések esetén)	írásbeli
5.2.10.	11499-12	Foglalkoztatás II.	írásbeli
5.2.11.	11500-12	Munkahelyi egészség és biztonság	írásbeli

Egy szakmai követelménymodulhoz kapcsolódó modulzáró vizsga akkor eredményes, ha a modulhoz előírt feladat végrehajtása legalább 51%-osra értékelhető.

5.3. A komplex szakmai vizsga vizsgatevékenységei és vizsgafeladatai:

5.3.1. Gyakorlati vizsgatevékenység

A) A vizsgafeladat megnevezése: Laboratóriumi alapeladatok

A vizsgafeladat ismertetése:

Anyagminta feldolgozása, vizsgálatra előkészítése (oldás, feltárás, törzsoldat-készítés)

Klasszikus analitikai feladat: a mérőoldatok és reagensek elkészítése, elemzés végrehajtása

Fizikai jellemzők mérése (olvadáspont, forráspont, sűrűség)

Az eredmények értékelése, dokumentálása

Egyéni és kollektív munkavédelmi eszközök használata

A vizsgafeladat időtartama: 120 perc

A vizsgafeladat értékelési súlyaránya: 20%

B) A vizsgafeladat megnevezése: Anyagok előállítás, elemzése

A vizsgafeladat ismertetése:

Műszeres analitikai mérések végrehajtása, eredmények kiértékelése (fotometriai mérések látható és UV tartományban, polarimetria, refraktometria, potenciometrikus pH-mérés térfogatós elemzés potenciometrikus és konduktometriás végpontjelzéssel, minőségi és mennyiségi elemzés GC-vel és HPLC-vel), atomabszorpciós mérés, lángfotometriás mérés

Preparatív feladat végrehajtása, a termék tisztaságának ellenőrzése

Az eredmények értékelése, elvégzett feladat dokumentálása

Egyéni és kollektív munkavédelmi eszközök használata

A vizsgafeladat időtartama: 180 perc

A vizsgafeladat értékelési súlyaránya: 30%

5.3.2. Központi írásbeli vizsgatevékenység

A vizsgafeladat megnevezése: Vegyipari műszaki alapeladatok

A vizsgafeladat ismertetése:

Kémiai és fizikai kémiai fogalmak alkalmazását végzi a következő témakörökben:

Vegyipari anyagok kémiai tulajdonságai, jellemzői

Halmazállapotok jellemzése, halmazállapot-változások

Elegyek jellemzése, csoportosítása, összetételének megadása jellemzése fázisdiagramjaikkal

Elválasztási folyamatok

Reakciók kinetikai és termokémiai jellemzői

Az egyensúly kialakulása kémiai folyamatokban, a dinamikus egyensúly fogalma, az egyensúly befolyásolása, a konverzió fogalma

Elektrokémiai ismeretek

A szorpciós jelenségek leírása, alkalmazása

Kémiai és fizikai kémiai számításokat végez a következő témakörökben:

Anyagmennyiséggel kapcsolatos, valamint sztöchiometriai számítások

Gázok, gázelegyek jellemzői, állapotváltozásai
Halmazállapot-változások látens hői
Elegek összetétele, koncentrációk egymásba történő átszámítása
A relatív tenziócsökkenés, a fagyáspontcsökkenés, a forráspont-emelkedés és az ozmózis nyomás törvények alkalmazása
Reakciósebesség leírása a sebességi egyenlettel
Tömeghatás törvénye, az egyensúlyi állandó (K_c) alkalmazása, konverzió számítása
Elektrolitok egyensúlyai: adott koncentrációjú oldat pH-ja erős és gyenge savak, illetve bázisok esetén, disszociációfok, oldhatósági szorzat
Megoszlás két oldószer között
Elektrokémiai számítások
Termokémiai számítások a reakcióhő meghatározására

Vegyipari műszaki ismeretek alkalmazása a következő témakörökben:
Vegyipari készüléket, készülékrészt vagy gépelemet azonosít összeállítási rajz vagy metszeti ábra alapján.
Mechanikai berendezések (keverők, szivattyúk, centrifugák) teljesítményigényét kiszámítja vagy ilyen számítási adatot ellenőriz.
Anyag- és hőmérleget számol, vagy ilyen számítási adatot ellenőriz hőátadási és anyagátadási műveletekhez. (bepárlás, lepárlás, szárítás, extrakció, abszorpció).
Vegyipari diagramokat és táblázatokat használ a számítások elvégzéséhez, adatok megállapításához

A vizsgafeladat időtartama: 180 perc
A vizsgafeladat értékelési súlyaránya: 20%

5.3.3. Szóbeli vizsgatevékenység

A) A vizsgafeladat megnevezése: Laboratóriumi alapeladatok elméleti alapjai, vegyipari munka- és környezetvédelmi feladatok

A vizsgafeladat ismertetése:

Ismerteti és munkatársainak bemutatja az laboratóriumi munka- és környezetvédelmi eljárásokat, eszközöket és azok használatát.
Ismerteti és munkatársainak bemutatja a kémiai laboratórium alapvető rendjét, jellemző infrastruktúráját, a laboratóriumi eszközöket, azok használatát, a kapcsolódó munkavédelmi szabályokat
Elmagyarázza a vegyipari laboratóriumban elvégzendő oldatkészítési műveleteket és a fizikai mérések elvét
Elmagyarázza, és konkrét példákon bemutatja a klasszikus analitika elemzési módszereit, a végrehajtás körülményeit, adott reakciók alapján az eredmények kiértékelését, a kapcsolódó munkavédelmi szabályokat

A vizsgafeladat időtartama: 45 perc (felkészülési idő 30 perc, válaszadási idő 15 perc)
A vizsgafeladat értékelési súlyaránya: 15%

B) A vizsgafeladat megnevezése: Analitikai és preparatív feladatok elméleti alapjai, ügyviteli feladatok

A vizsgafeladat ismertetése:

Elmagyarázza, és konkrét példákon bemutatja a legfontosabb vegyipari laboratóriumi műveleteket, bemutatja azok végrehajtásának körülményeit, az eredmények kiértékelését
Elmagyarázza, és konkrét példákon bemutatja a klasszikus analitika elemzési módszereit, a végrehajtás körülményeit, ismerteti a lejátszódó reakciókat, az eredmények kiértékelését
Elmagyarázza, és konkrét példákon bemutatja a legfontosabb műszeres analitikai eljárások elvét, rajzok, ábrák alapján ismerteti a műszerek működését, a végrehajtás feltételeit, az eredmények kiértékelését
Elmagyarázza, és konkrét példákon bemutatja a szerves preparatív munka jellemző módszereit, a szerves preparatív munka alapfolyamatait

A vizsgafeladat időtartama: 45 perc (felkészülési idő 30 perc, válaszadási idő 15 perc)
A vizsgafeladat értékelési súlyaránya: 15%

5.4. A vizsgatevékenységek szervezésére, azok vizsgaidőpontjaira, a vizsgaidőszakokra, a vizsgatevékenységek vizsgatételeire, értékelési útmutatóira és egyéb dokumentumaira, a vizsgán használható segédeszközökre

vonatkozó részletes szabályok:

A szakképesítéssel kapcsolatos előírások az állami szakképzési és felnőttképzési szerv <http://www.munka.hu/> című weblapján érhetők el a Szak- és felnőttképzés Vizsgák menüpontjában

A gyakorlati vizsgatevékenység a feladat jellegének megfelelő felszereltségű vegyipari laboratóriumban kerül végrehajtásra. A gyakorlati vizsgarészen számológép, számítógép, függvény táblázat, periódusos rendszer, műszerek kezelési leírása, szükséges táblázatok, katalógusok, mérési leírások, receptek, előiratok használhatók.

5.5. A szakmai vizsga értékelésének a szakmai vizsgaszabályzattól eltérő szempontjai: –

6. ESZKÖZ- ÉS FELSZERELÉSI JEGYZÉK

A	
6.1.	A képzési és vizsgáztatási feladatok teljesítéséhez szükséges eszközök minimumát meghatározó eszköz- és felszerelési jegyzék
6.2.	Fizikai és kémiai vizsgálatok elvégzésének eszközeivel, szerves preparatív laboratóriumi eszközökkel felszerelt laboratórium, az elektromos- és gázhálózat kiépítése mellett vákuum vételi lehetőséggel, vegyifülkével (elszívó berendezés), ioncserélt víz előállítására alkalmas készülékkel
6.3.	Műszeres analitikai vizsgálatok elvégzésére alkalmas műszerekkel és eszközökkel felszerelt laboratórium az elektromos- és gázhálózat kiépítése mellett vákuum vételi lehetőséggel, egyes műszerek speciális infrastrukturális igényével, vegyifülkével (elszívó berendezés), ioncserélt víz és speciálisan tisztított víz előállítására alkalmas készülékkel
6.4.	Egyéni védőeszközök (gumikesztyű, védőszemüveg, munkaköpeny)
6.5.	Informatikai felszereltség: a műszereket kiszolgáló számítógépeken, szoftvereken, nyomtatókon kívül, azoktól függetlenül, használható számítógép, nyomtató, szövegszerkesztő, táblázatkezelő szoftverek
6.6.	Vegyipari műveleti laboratórium (ún. félüzem, vagy kisüzem) – legalább 12 tanuló egyidejű foglalkoztatására – a vegyipari műveletek és technológiai alapeszközök működtetésének és vizsgálatának elvégzésére alkalmas modellezett körülmények között való gyakorláshoz, legkisebb ipari léptékű anyagtároló, szállító és hőcserélő berendezésekkel, jellegzetes célgépekkel felszerelve. A laboratórium az alaphálózati kiépítés mellett vákuum vételi lehetőséggel és legalább 4 bar nyomású ipari fűtőgőz ellátó hálózattal rendelkezzen

7. EGYEBEK

A 140. sorszámú Lakástextil-készítő megnevezésű részsakképesítés szakmai és vizsgakövetelménye

1. AZ ORSZÁGOS KÉPZÉSI JEGYZÉKBEN SZEREPLŐ ADATOK

- 1.1. A részsakképesítés azonosító száma: 21 542 01
- 1.2. Részsakképesítés megnevezése: Lakástextil-készítő
- 1.3. Iskolai rendszerű szakképzésben a szakképzési évfolyamok száma: -
- 1.4. Iskolarendszeren kívüli szakképzésben az óraszám: 160-240

2. EGYÉB ADATOK

- 2.1. A képzés megkezdésének feltételei:

2.1.1. Iskolai előképzettség: nem igényel befejezett iskolai végzettséget

2.1.2. Bemeneti kompetenciák: –

2.2. Szakmai előképzettség: –

2.3. Előírt gyakorlat: –

2.4. Egészségügyi alkalmassági követelmények: szükségesek

2.5. Pályaalkalmassági követelmények: -

2.6. Elméleti képzési idő aránya: 30 %

2.7. Gyakorlati képzési idő aránya: 70 %

2.8. Szintvizsga: –

2.9. Az iskolai rendszerű képzésben az összefüggő szakmai gyakorlat időtartama: –

3. PÁLYATÜKÖR

3.1. A részsakképzéssel legjellemzőbben betölthető munkakör(ök), foglalkozás(ok)

	A	B	C
3.1.1.	FEOR száma	FEOR megnevezése	A részsakképzéssel betölthető munkakör(ök)
3.1.2.	7212	Szabó, varró	Lakástextil-készítő
3.1.3.			Lakástextil-varró, javító

3.2. A részsakképzés munkaterületének rövid leírása:

A lakástextil-készítő feladata lakástextil termék szabásmintáinak elkészítése, szabása, készítése, javítása.

A részsakképzéssel rendelkező képes:

- méretet venni lakástextil termékek készítéséhez
- méreteket, mérettáblázatokat értelmezni
- szabásmintát készíteni
- felismerni a lakástextiliák fajtáit, kellékeit, díszítő lehetőségeit
- felfektetni a szabásmintákat és kiszabja a szükséges alkatrészeket
- ragasztási, erősítési műveleteket végezni
- ruhaipari gépeket és vasalóberendezéseket üzemeltetni
- kiszabott alkatrészeket technológiai utasításnak megfelelően vagy mintadarab alapján összeállítani
- javító munkálatokat végezni (szakadásokat, záródásokat javít)

3.3. Kapcsolódó szakképzések

	A	B	C
3.3.1.	A kapcsolódó szakképzés, részsakképzés, szakképzés-ráépülés		
3.3.2.	azonosító száma	megnevezése	a kapcsolódás módja
3.3.3.	34 542 04	Férfiszabó	szakképzés
3.3.4.	34 542 06	Női szabó	szakképzés

4. SZAKMAI KÖVETELMÉNYEK

	A	B
--	---	---

4.1.	A részszakképesítés szakmai követelménymoduljainak az állam által elismert szakképesítések szakmai követelménymoduljairól szóló kormányrendelet szerinti	
4.2.	azonosító száma	megnevezése
4.3.	10113-12	Ruhaipari anyagvizsgálatok
4.4.	10118-12	Lakástextíliák készítése

5. VIZSGÁZTATÁSI KÖVETELMÉNYEK

5.1. A komplex szakmai vizsgára bocsátás feltételei:

Az iskolarendszeren kívüli szakképzésben az 5.2. pontban előírt valamennyi modulzáró vizsga eredményes letétele.

5.2.A modulzáró vizsga vizsgatevékenysége és az eredményesség feltétele:

	A	B	C
5.2.1.	A részszakképesítés szakmai követelménymoduljainak		
5.2.2.	azonosító száma	megnevezése	a modulzáró vizsga vizsgatevékenysége
5.2.3.	10113-12	Ruhaipari anyagvizsgálatok	írásbeli
5.2.4.	10118-12	Lakástextíliák készítése	gyakorlat

Egy szakmai követelménymodulhoz kapcsolódó modulzáró vizsga akkor eredményes, ha a modulhoz előírt feladat végrehajtása legalább 51%-osra értékelhető.

5.3. A komplex szakmai vizsga vizsgatevékenységei és vizsgafeladatai:

5.3.1. Gyakorlati vizsgatevékenység

A vizsgafeladat megnevezése: Lakástextil termék készítése

A vizsgafeladat ismertetése: Lakástextil termék készítés szabott és előkészített alkatrészekből műszaki dokumentáció vagy mintadarab alapján a munkabiztonsági előírások betartásával elkészíti a véletlenszerűen kiválasztott tételmodellt

A vizsgafeladat időtartama: 90 perc

A vizsgafeladat értékelési súlyaránya: 70 %

5.3.2. Központi írásbeli vizsgatevékenység

A vizsgafeladat megnevezése: Ruhaipari anyagvizsgálatok

A vizsgafeladat ismertetése: Textil-, és ruházati alapanyagok fajtái, tulajdonságai, felhasználási területe
Ruházati alap- és kellékanyagok feldolgozhatósága

A vizsgafeladat időtartama: 60 perc

A vizsgafeladat értékelési súlyaránya: 30 %

5.3.3. Szóbeli vizsgatevékenység

A vizsgafeladat megnevezése: –

A vizsgafeladat ismertetése: –

A vizsgafeladat időtartama: –

A vizsgafeladat értékelési súlyaránya: –

5.4. A vizsgatevékenységek szervezésére, azok vizsgaidőpontjaira, a vizsgaidőszakokra, a vizsgatevékenységek vizsgatételeire, értékelési útmutatóira és egyéb dokumentumaira, a vizsgán használható segédeszközökre vonatkozó részletes szabályok:

A részszakképesítéssel kapcsolatos előírások az állami szakképzési és felnőttképzési szerv <http://www.munka.hu/> című weblapján érhetők el a Szak- és felnőttképzés Vizsgák menüpontjában

5.5. A szakmai vizsga értékelésének a szakmai vizsgaszabályzattól eltérő szempontjai: –

6. ESZKÖZ- ÉS FELSZERELÉSI JEGYZÉK

A	
6.1.	A képzési és vizsgáztatási feladatok teljesítéséhez szükséges eszközök minimumát meghatározó eszköz- és felszerelési jegyzék
6.2.	Terméktároló állvány, vállfával
6.3.	Csomagolóanyagok
6.4.	Szabászati berendezések, gépek, eszközök:
6.4.1.	Szabászasztal
6.4.2.	Tároló szekrények vagy polcok
6.4.3.	Elektromos olló (véglelvágó)
6.4.4.	Kardkéses szabásgép
6.4.5.	Körkéses szabásgép
6.4.6.	Álló szabásgép
6.4.7.	Terítékleszorító csipeszek
6.4.8.	Lyukasztógép
6.4.9.	Kézi ollók (szabász, kézimunka, papírvágó stb.)
6.4.10.	Mérő-, jelölő- és rajzeszközök (méterrúd, mérőszalag, grafitceruza, szabókréta, körző, vonalzó, sablonok stb.)
6.4.11.	Szabásmintapapír
6.5.	Varrodai berendezések, gépek, eszközök:
6.5.1.	Csúsztató asztal
6.5.2.	Varrodai munkaszék
6.5.3.	Szerszámtároló doboz
6.5.4.	Varrógéptűk
6.5.5.	Kézi varróeszközök (varrotűk, gyűszűk, gombostűk, varratbontó stb.)
6.5.6.	Egyéb kézi eszközök (géptisztító ecset, olajozó, csavarhúzó stb.)
6.5.7.	Huroköltésű ipari varrógép
6.5.8.	Láncöltésű varrógép
6.5.9.	Szegővarrógép (interlock)
6.5.10.	Egyenes gomblyukvarrógép
6.5.11.	Reteszelő gép
6.5.12.	Cikcakk varrógép
6.6.	Vasaló-berendezések, eszközök, gépek:
6.6.1.	Vasalóállvány
6.6.2.	Hőfokszabályozós kézi vasaló
6.6.3.	Gőzvasaló
6.6.4.	Síkragasztó prés
6.6.5.	Segédeszközök (vasalópárnák, vasalófák, vasalóruha, kefe stb.)
6.7.	Egyéb eszközök:
6.7.1.	Kézmosó csap
6.7.2.	Hulladékgyűjtő
6.7.3.	Mentőláda
6.7.4.	Modell- és alkatrész gyűjtemény
6.7.5.	Szakkönyvek, tankönyvek, szakfolyóiratok, divatlapok
6.7.6.	Munkanapló
6.7.7.	Zárható öltöző és öltözőszekrények
6.7.8.	Mikroszkóp, lupe, bontótű

6.7.9.	Laboratóriumi eszközök – bunsen égő, vegyszerek, üveg-, fém-, vagy porcelántálak
--------	--

7. EGYEBEK

A 141. sorszámú Látszerész és fotócikk-kereskedő megnevezésű szakképesítés szakmai és vizsgakövetelménye

1. AZ ORSZÁGOS KÉPZÉSI JEGYZÉKBEN SZEREPLŐ ADATOK

- 1.1. A szakképesítés azonosító száma: 54 725 01
- 1.2. Szakképesítés megnevezése: Látszerész és fotócikk-kereskedő
- 1.3. Iskolai rendszerű szakképzésben a szakképzési évfolyamok száma: 2
- 1.4. Iskolarendszeren kívüli szakképzésben az óraszám: 960-1440

2. EGYÉB ADATOK

- 2.1. A képzés megkezdésének feltételei:
- 2.1.1. Iskolai előképzettség: érettségi végzettség
- 2.1.2. Bemeneti kompetenciák: –
- 2.2. Szakmai előképzettség: –
- 2.3. Előírt gyakorlat: –
- 2.4. Egészségügyi alkalmassági követelmények: –
- 2.5. Pályaalkalmassági követelmények: –
- 2.6. Elméleti képzési idő aránya: 30%
- 2.7. Gyakorlati képzési idő aránya: 70%
- 2.8. Szintvizsga: –
- 2.9. Az iskolai rendszerű képzésben az összefüggő szakmai gyakorlat időtartama:
5 évfolyamos képzés esetén a 9. évfolyamot követően 70 óra, a 10. évfolyamot követően 105 óra, a 11. évfolyamot követően 140 óra;
2 évfolyamos képzés esetén az első szakképzési évfolyamot követően 160 óra

3. PÁLYATÜKÖR

3. 1. A szakképesítéssel legjellemzőbben betölthető munkakör(ök), foglalkozás(ok)

	A	B	C
3.1.1.	FEOR száma	FEOR megnevezése	A szakképesítéssel betölthető munkakör(ök)
3.1.2.	5111	Kereskedő	Látszerész és fotócikk-kereskedő
3.1.3.	3335	Látszerész	Komputeres szemvizsgáló

3.2. A szakképesítés munkaterületének rövid leírása:

A látszerész feladatköre többféle tevékenységet foglal magába. Egyrészt, mint kereskedő szemüveget vállal és értékesít, másrészt, mint kézműves szakember az elvállalt szemüveget a megadott paraméterek szerint egyénre szabottan elkészíti. Feladatkörébe tartozik még a szemüvegek kézi javítása és beállítása. Emellett, mint fotocikk-kereskedő optikai- és finommechanikai cikkeket, fényképezőgépeket, kamerákat értékesít, azokról felvilágosítást ad

A szakképesítéssel rendelkező képes:

- tájékoztatást adni a szemüvegkeretekről, lencséről, fotocikkekről, egyéb optikai és meteorológiai termékekről
- elkészíteni a megrendelt szemüveget és átadni a vevőnek
- kontaktlencse-ápolószereket és tartozékokat forgalmazni
- beszerzési, készletezési, raktározási, értékesítési tevékenységet végezni
- ellátni az üzlet/telephely/szalon szabályszerű üzemeltetésével kapcsolatos feladatokat

3.3. Kapcsolódó szakképesítések

	A	B	C
3.3.1.	A kapcsolódó szakképesítés, részsakképesítés, szakképesítés-ráépülés		
3.3.2.	azonosító száma	megnevezése	a kapcsolódás módja
3.3.3.	-	-	-

4. SZAKMAI KÖVETELMÉNYEK

	A	B
4.1.	A szakképesítés szakmai követelménymoduljainak az állam által elismert szakképesítések szakmai követelménymoduljairól szóló kormányrendelet szerinti	
4.2.	azonosító száma	megnevezése
4.3.	10037-12	A fotográfiai eszközök jellemzése
4.4.	10038-12	Kereskedelmi és vállalkozási tevékenységek
4.5.	10039-12	Művészetelméleti és szakrajz feladatok
4.6.	10040-12	Az optikai- és finommechanikai cikkek értékesítésének gyakorlata
4.7.	10041-12	Szemészeti és optikai alapok
4.8.	10042-12	A szemüveggészítés gyakorlata
4.9.	11498-12	Foglalkoztatás I (érettségire épülő képzések esetén)
4.10.	11499-12	Foglalkoztatás II.
4.11.	11500-12	Munkahelyi egészség és biztonság

5. VIZSGÁZTATÁSI KÖVETELMÉNYEK

5.1. A komplex szakmai vizsgára bocsátás feltételei:

Az iskolarendszeren kívüli szakképzésben az 5. 2. pontban előírt valamennyi modulzáró vizsga eredményes letétele.

Az iskolai rendszerű szakképzésben az évfolyam teljesítését igazoló bizonyítványban foglaltak szerint teljesített tantárgyak – a szakképzési kerettantervben meghatározottak szerint – egyenértékűek az adott követelménymodulhoz tartozó modulzáró vizsga teljesítésével.

5.2. A modulzáró vizsga vizsgatevékenysége és az eredményesség feltétele:

	A	B	C
5.2.1.	A szakképesítés szakmai követelménymoduljainak		
5.2.2.	azonosító száma	megnevezése	a modulzáró vizsga vizsgatevékenysége

5.2.3.	10037-12	A fotográfiai eszközök jellemzése	szóbeli
5.2.4.	10038-12	Kereskedelmi és vállalkozási tevékenységek	írásbeli, szóbeli
5.2.5.	10039-12	Művészetelméleti és szakrajz feladatok	szóbeli, gyakorlati
5.2.6.	10040-12	Az optikai- és finommechanikai cikkek értékesítésének gyakorlata	gyakorlati, szóbeli
5.2.7.	10041-12	Szemészeti és optikai alapok	írásbeli, szóbeli
5.2.8.	10042-12	A szemüveggéskészítés gyakorlata	gyakorlati
5.2.9.	11498-12	Foglalkoztatás I (érettségire épülő képzések esetén)	írásbeli
5.2.10.	11499-12	Foglalkoztatás II.	írásbeli
5.2.11.	11500-12	Munkahelyi egészség és biztonság	írásbeli

Egy szakmai követelménymodulhoz kapcsolódó modulzáró vizsga akkor eredményes, ha a modulhoz előírt feladat végrehajtása legalább 51%-osra értékelhető.

5.3. A komplex szakmai vizsga vizsgatevékenységei és vizsgafeladatai:

5.3.1. Gyakorlati vizsgatevékenység

A vizsgafeladat megnevezése: Szemüveggéskészítés és műhelygyakorlat. Optikai- és finommechanikai cikkek értékesítésének gyakorlata

A vizsgafeladat ismertetése: Egy komplett szemüveg elkészítése műanyag szemüvegkeretbe, műanyag bifokális lencsékkel, kézi csiszológéppel, alapbeállítással. Egy komplett szemüveg elkészítése fém szemüvegkeretbe, üveg tórikus lencsékkel, kézi csiszológéppel, alapbeállítással. Egy komplett szemüveg elkészítése fém szemüvegkeretbe, multifokális lencsékkel, automata csiszológéppel, alapbeállítással. Optikai árucikkek (szemüveglencse, szemüvegkeret és kontaktlencse), illetve finommechanikai termékek bemutatása, ajánlása

A vizsgafeladat időtartama: 150 perc

A vizsgafeladat értékelési súlyaránya: 35%

5.3.2. Központi írásbeli vizsgatevékenység

A vizsgafeladat megnevezése: Szemészeti és optikai alapismeretek. Kereskedelmi és áruforgalmi tevékenységek

A vizsgafeladat ismertetése: Az emberi szem valamelyik anatómiai részletének illetve optikai jellemzőjének meghatározása. A geometriai optika valamelyik törvényének meghatározása, optikai eszközök képalkotásának megszerkesztése és kiszámítása. A forgalom és a készletek elemzésére a leltáreredmény megállapítására vonatkozó számítási feladatok. Bizonylatok kitöltése

A vizsgafeladat időtartama: 120 perc

A vizsgafeladat értékelési súlyaránya: 25%

5.3.3. Szóbeli vizsgatevékenység

A vizsgafeladat megnevezése: Szemészeti és optikai alapismeretek. Fotócikkek jellemzői. Kereskedelmi és áruforgalmi tevékenységek. Szemüveggéskészítés és műhelygyakorlat. Optikai- és finommechanikai cikkek értékesítésének gyakorlata

A vizsgafeladat ismertetése: Az emberi szem jellemzőinek működésének meghatározása, az ametrópiák jellemzőinek, korrigálásának és korrekciós eszközeinek bemutatása. A fizikai- és a geometriai optikai törvényszerűségeinek meghatározása, illetve az optikai testek képalkotásának meghatározása. Analóg és digitális fotócikkek jellemzőinek meghatározása. Az áruk átvételének, elhelyezésének, nyilvántartásba vételének, tárolásának, értékesítésének menete és szabályai, illetve az üzemeltetésre vonatkozó előírások. Szemüveglencsék és szemüvegkeretek alapanyagainak és gyártástechnológiájának meghatározása. Szemüveglencsék és szemüvegkeretek típusainak meghatározása. Kontaktlencsék alapanyagainak és típusainak meghatározása. Finommechanikai termékek képalkotásának és jellemzőinek meghatározása

A vizsgafeladat időtartama: 60 perc (felkészülési idő 45 perc, válaszadási idő 15 perc)

A vizsgafeladat értékelési súlyaránya: 40 %

5.4. A vizsgatevékenységek szervezésére, azok vizsgaidőpontjaira, a vizsgaidőszakokra, a vizsgatevékenységek vizsgatételeire, értékelési útmutatóira és egyéb dokumentumaira, a vizsgán használható segédeszközökre vonatkozó részletes szabályok:

A szakképesítéssel kapcsolatos előírások az állami szakképzési és felnőttképzési szerv <http://www.munka.hu> című weblapján érhetők el a Szak- és felnőttképzés Vizsgák menüpontjában.

5.5. A szakmai vizsga értékelésének a szakmai vizsgaszabályzattól eltérő szempontjai:–

6. ESZKÖZ- ÉS FELSZERELÉSI JEGYZÉK

A	
6.1.	A képzési és vizsgáztatási feladatok teljesítéséhez szükséges eszközök minimumát meghatározó eszköz- és felszerelési jegyzék
6.2.	Szétszedhető szemmodell az anatómiai részek bemutatására
6.3.	Visus-tábla, olvasópróba, próbakeret, próbalencsék, PD-léc
6.4.	Számológép
6.5.	Képszerkesztéshez szükséges eszközök (vonalzó, esetleg körző)
6.6.	Szemüveglencse alapanyagok, vastagság metszetek, lencsetípus minták, felületkezelés bemutatók, színminták, termék katalógusok, gyártási folyamatokat bemutató videók
6.7.	Szemüvegkeret alapanyagok, mintadarabok, alkatrészek, gyártási folyamatot bemutató tablók és videók, periódusos rendszer
6.8.	Kontaktlencse alapanyag minták, különböző csomagolású lencseminták, gyártási folyamatot bemutató videók, tároló és tisztító folyadékok, kiegészítő minták
6.9.	Analóg tükörreflexes fényképezőgép
6.10.	Digitális fixobjektív fényképezőgép
6.11.	Digitális cserélhető objektív fényképezőgép
6.12.	Csere objektívek, vakuk, analóg filmek, memóriakártyák
6.13.	Kepler távcső
6.14.	Galilei távcső
6.15.	Hőmérő, barométer és higrométer
6.16.	Alapvető kéziszerszámok (pl.: igazító fogó, lencsefordító, tördelő fogók, csavarhúzó, kalapács, reszelő, üvegvágók)
6.17.	Árubemutató vitrin
6.18.	Mérőeszközök (pl.: dioptriámérő, szemtávolságmérő, uv mérő)
6.19.	Olvasótáblák
6.20.	Pénztárgép
6.21.	Számítógép
6.22.	Tisztításhoz szükséges eszközök (pl.: mikroszálal törülőkendő, tisztító spray, ultrahangos tisztító)
6.23.	Tükör
6.24.	Vevőpult
6.25.	Automata és manuális csiszológépek
6.26.	Polírozó gép
6.27.	Fúrógépek
6.28.	Keretmelegítő gép
6.29.	Forrasztó berendezés
6.30.	Satu
6.31.	Sph mérő
6.32.	Cylinder mérő
6.33.	Műhelyasztal
6.34.	Finomfűrész

7. EGYEBEK

A 142. sorszámú Létesítményi energetikus megnevezésű szakképesítés-ráépülés szakmai és vizsgakövetelménye

1. AZ ORSZÁGOS KÉPZÉSI JEGYZÉKBEN SZEREPLŐ ADATOK

- 1.1. A szakképesítés-ráépülés azonosító száma: 55 582 01
- 1.2. A szakképesítés-ráépülés megnevezése: Létesítményi energetikus
- 1.3. Iskolai rendszerű szakképzésben a szakképzési évfolyamok száma: 1
- 1.4. Iskolarendszeren kívüli szakképzésben az óraszám: 480-720

2. EGYÉB ADATOK

- 2.1. A képzés megkezdésének feltételei:
- 2.1.1. Iskolai előképzettség: –
- 2.1.2. Bemeneti kompetenciák: -
- 2.2. Szakmai előképzettség: 54 582 01 Épületgépész technikus
- 2.3. Előírt gyakorlat: –
- 2.4. Egészségügyi alkalmassági követelmények: szükségesek
- 2.5. Pályaalkalmassági követelmények: –
- 2.6. Elméleti képzési idő aránya: 40%
- 2.7. Gyakorlati képzési idő aránya: 60%
- 2.8. Szintvizsga: –
- 2.9. Az iskolai rendszerű képzésben az összefüggő szakmai gyakorlat időtartama: –

3. PÁLYATÜKÖR

- 3.1. A szakképesítés-ráépüléssel legjellemzőbben betölthető munkakör(ök), foglalkozás(ok)

	A	B	C
3.1.1.	FEOR száma	FEOR megnevezése	A szakképesítés-ráépüléssel betölthető munkakör(ök)
3.1.2.	3151	Energetikai berendezés vezérlője	Hőközpont berendezés kezelője
3.1.3.			Hőközpont és -hálózatkezelő
3.1.4.			Hőközpontgépész
3.1.5.			Hőközpontkezelő
3.1.6.			Hőtechnikai berendezéskezelő
3.1.7.			Hűtőtechnikai berendezéskezelő
3.1.8.			Hűtőközpont és -hálózat kezelő
3.1.9.			Távfűtési hőközpontkezelő (központi irányítótermi)
3.1.10.			Távhőellátó berendezés kezelője
3.1.11.			Fűtőközpont-kezelő

3.1.12.			Gőzhálózatkezelő
3.1.13.	3121	Villamosipari technikus (energetikai technikus)	Energiaelosztási technikus
3.1.14.			Villamosenergia-technikus
3.1.15.	3139	Egyéb, máshova nem sorolható technikus	Megújulóenergia-gazdálkodási technikus
3.1.16.	3162	Energetikus	Energiagazdálkodó

3.2. A szakképesítés-ráépülés munkaterületének rövid leírása:

Épített létesítmények épületgépészeti ellátó és komfort rendszereinek energetikai szemléletű üzemeltetése

A szakképesítés-ráépüléssel rendelkező képes:

- Ellenőrizni és értékelni az épületfizikai jellemzőket
- Meghatározni az épületenergetikai jellemzőket befolyásoló tényezőket
- Diagnosztikai vizsgálatot végezni az állapotinformációk gyűjtéséhez
- Kapcsolatot tartani a hatósági szervekkel, beszerezni a szükséges működési engedélyeket
- Biztosítani az energiaellátó, tűz- és vagyonvédelmi, informatikai rendszerek üzemképes állapotát
- Biztosítani az üzemeltetéshez szükséges anyag, eszköz és humán erőforrás meglétét
- Biztosítani az épületgépészeti rendszerek üzemképes, környezetvédelmi előírásoknak megfelelő állapotát
- Elkészíteni a létesítmény éves energiafelhasználási, energiatakarékossági, karbantartási, felújítási és költségtervét
- Elemezni, értékeli és optimalizálni az energiafogyasztás költségtényezőit
- Nyilvántartani és ütemezni az energetikai és környezetvédelmi ellenőrző mérések elvégzését
- Adminisztrációs, energia- és költség-optimalizációs szoftvereket használni

3.3. Kapcsolódó szakképesítések

	A	B	C
3.3.1.	A kapcsolódó szakképesítés, részzakképesítés, szakképesítés-ráépülés		
3.3.2.	azonosító száma	megnevezése	a kapcsolódás módja
3.3.3.	54 582 01	Épületgépész technikus	szakképesítés

4. SZAKMAI KÖVETELMÉNYEK

	A	B
4.1.	A szakképesítés-ráépülés szakmai követelménymoduljainak az állam által elismert szakképesítések szakmai követelménymoduljairól szóló kormányrendelet szerinti	
4.2.	azonosító száma	megnevezése
4.3.	11421-12	Létesítményenergetikai rendszerismeret
4.4.	11422-12	Energiaellátó-rendszerek üzemeltetése
4.5.	11423-12	Energiafelhasználó rendszerek üzemeltetése
4.6.	11424-12	Közgazdasági és adminisztrációs feladatok

5. VIZSGÁZTATÁSI KÖVETELMÉNYEK

5.1. A komplex szakmai vizsgára bocsátás feltételei:

Az iskolarendszeren kívüli szakképzésben az 5.2. pontban előírt valamennyi modulzáró vizsga eredményes letétele.

Az iskolai rendszerű szakképzésben az évfolyam teljesítését igazoló bizonyítványban foglaltak szerint teljesített tantárgyak – a szakképzési kerettantervben meghatározottak szerint – egyenértékűek az adott követelménymodulhoz tartozó modulzáró vizsga teljesítésével.

Záródolgozat leadása iskolai rendszerű képzés esetén az utolsó tanítási nap előtt 30 nappal, iskolarendszeren kívüli képzés esetén a vizsgára történő jelentkezés napjáig.

5.2. A modulzáró vizsga vizsgatevékenysége és az eredményesség feltétele:

	A	B	C
5.2.1.	A szakképesítés-ráépülés szakmai követelménymoduljainak		
5.2.2.	azonosító száma	megnevezése	a modulzáró vizsga vizsgatevékenysége
5.2.3.	11421-12	Létesítményenergetikai rendszerismeret	szóbeli
5.2.4.	11422-12	Energiaellátó-rendszerek üzemeltetése	gyakorlati
5.2.5.	11423-12	Energiafelhasználó rendszerek üzemeltetése	gyakorlati
5.2.6.	11424-12	Közgazdasági és adminisztrációs feladatok	írásbeli

Egy szakmai követelménymodulhoz kapcsolódó modulzáró vizsga akkor eredményes, ha a modulhoz előírt feladat végrehajtása legalább 51%-osra értékelhető.

5.3. A komplex szakmai vizsga vizsgatevékenységei és vizsgafeladatai:

5.3.1. Gyakorlati vizsgatevékenység

A) A vizsgafeladat megnevezése: Záródolgozat készítése és bemutatása

A vizsgafeladat ismertetése: Tervdokumentáció alapján létesítmény karbantartási és üzemeltetési terv készítése

A vizsgafeladat időtartama: 15 perc

A vizsgafeladat értékelési súlyaránya: 40% (készítés 25%, bemutatás 15%)

B) A vizsgafeladat megnevezése: Létesítmény idősoros hő/vagy villamos energiaszükségletének meghatározása

A vizsgafeladat ismertetése:

Adott létesítmény megvalósulási tervdokumentációja alapján idősoros hő/vagy villamos energiaszükségletének meghatározása szolgáltató szerződéskötéshez

A vizsgafeladat időtartama: 120 perc

A vizsgafeladat értékelési súlyaránya: 40%

5.3.2. Központi írásbeli vizsgatevékenység

A vizsgafeladat megnevezése: –

A vizsgafeladat ismertetése: –

A vizsgafeladat időtartama: –

A vizsgafeladat értékelési súlyaránya: –

5.3.3. Szóbeli vizsgatevékenység

A vizsgafeladat megnevezése: Létesítmény-energetikus komplex szóbeli vizsga

A vizsgafeladat ismertetése:

A szóbeli központilag összeállított vizsgakérdései az alábbi témaköröket tartalmazzák:

közgazdasági ismeretek
adminisztratív feladatok

A vizsgafeladat időtartama: 45 perc (felkészülési idő 30 perc, válaszadási idő 15 perc)

A vizsgafeladat értékelési súlyaránya: 20 %

5.4. A vizsgatevékenységek szervezésére, azok vizsgaidőpontjaira, a vizsgaidőszakokra, a vizsgatevékenységek vizsgatételeire, értékelési útmutatóira és egyéb dokumentumaira, a vizsgán használható segédeszközökre vonatkozó részletes szabályok:

A szakképesítés-ráépüléssel kapcsolatos előírások az állami szakképzési és felnőttképzési szerv <http://www.munka.hu/> című weblapján érhetők el a Szak- és felnőttképzés Vizsgák menüpontjában

5.5. A szakmai vizsga értékelésének a szakmai vizsgaszabályzattól eltérő szempontjai: –

6. ESZKÖZ- ÉS FELSZERELÉSI JEGYZÉK

A	
6.1.	A képzési és vizsgáztatási feladatok teljesítéséhez szükséges eszközök minimumát meghatározó eszköz- és felszerelési jegyzék
6.2.	Számítógép
6.3.	Mérőberendezések
6.4.	Műszerek
6.5.	Kommunikációs eszközök

7. EGYEBEK

A 143. sorszámú Logisztikai ügyintéző megnevezésű szakképesítés szakmai és vizsgakövetelménye

1. AZ ORSZÁGOS KÉPZÉSI JEGYZÉKBEN SZEREPLŐ ADATOK

- 1.1. A szakképesítés azonosító száma: 54 345 01
- 1.2. Szakképesítés megnevezése: Logisztikai ügyintéző
- 1.3. Iskolai rendszerű szakképzésben a szakképzési évfolyamok száma: 2
- 1.4. Iskolarendszeren kívüli szakképzésben az óraszám: 960-1440

2. EGYÉB ADATOK

- 2.1. A képzés megkezdésének feltételei:
 - 2.1.1. Iskolai előképzettség: érettségi végzettség
 - 2.1.2. Bemeneti kompetenciák: –
- 2.2. Szakmai előképzettség: –
- 2.3. Előírt gyakorlat: –
- 2.4. Egészségügyi alkalmassági követelmények: szükségesek
- 2.5. Pályaalkalmassági követelmények: –
- 2.6. Elméleti képzési idő aránya: 60%
- 2.7. Gyakorlati képzési idő aránya: 40%
- 2.8. Szintvizsga: –
- 2.9. Az iskolai rendszerű képzésben az összefüggő szakmai gyakorlat időtartama:
5 évfolyamos képzés esetén a 9. évfolyamot követően 70 óra, a 10. évfolyamot követően 105 óra, a 11. évfolyamot követően 140 óra;
2 évfolyamos képzés esetén az első szakképzési évfolyamot követően 160 óra

3. PÁLYATÜKÖR

3.1. A szakképesítéssel legjellemzőbben betölthető munkakör(ök), foglalkozás(ok)

	A	B	C
3.1.1.	FEOR száma	FEOR megnevezése	A szakképesítéssel betölthető munkakör(ök)
3.1.2.	3623	Anyaggazdálkodó, felvásárló	Logisztikai ügyintéző
3.1.3.			Anyag logisztikus

3.2. A szakképesítés munkaterületének rövid leírása:

A logisztikai ügyintéző feladata a feladata a logisztikai tevékenységek tervezése, lebonyolítása, a logisztikai rendszerrel kapcsolatos vezetői munka támogatása

A szakképesítéssel rendelkező képes:

- rendelések, beszerzések, értékesítés (termék, szolgáltatás) lebonyolításában feladatokat ellátni
- tervezési feladatokat végezni az ellátási, készletezési, termelési folyamatokban
- kezelni a reklamációs eseteket
- elvégezni a raktári tevékenységgel kapcsolatos teendőket
- az árutovábbítással kapcsolatos feladatokat végezni
- nemzetközi szállítással, szállítmányozással kapcsolatos ügyintézői tevékenységet végezni
- kapcsolatot tartani a partnerekkel, ügyfelekkel
- döntés-előkészítéssel, információgyűjtéssel, elemzéssel segíteni a menedzsmentet
- munkájához tartozó informatikai és irodai eszközöket kezelni

3.3. Kapcsolódó szakképesítések

	A	B	C
3.3.1.	A kapcsolódó szakképesítés, részsakképesítés, szakképesítés-ráépülés		
3.3.2.	azonosító száma	megnevezése	a kapcsolódás módja
3.3.3.	31 341 04	Raktáros	részsakképesítés

4. SZAKMAI KÖVETELMÉNYEK

	A	B
4.1.	A szakképesítés szakmai követelménymoduljainak az állam által elismert szakképesítések szakmai követelménymoduljairól szóló kormányrendelet szerinti	
4.2.	azonosító száma	megnevezése
4.3.	11507-12	Az áruforgalom lebonyolítása
4.4.	11508-12	Az áruforgalom tervezése, irányítása, elemzése
4.5.	10032-12	Marketing
4.6.	10034-12	A logisztikai ügyintéző feladatai
4.7.	10035-12	Szállítás, fuvarozás, szállítmányozás
4.8.	10036-12	Termelési és nagykereskedelmi raktározás
4.9.	11498-12	Foglalkoztatás I (érettségire épülő képzések esetén)
4.10.	11499-12	Foglalkoztatás II.
4.11.	11500-12	Munkahelyi egészség és biztonság

5. VIZSGÁZTATÁSI KÖVETELMÉNYEK

5.1. A komplex szakmai vizsgára bocsátás feltételei:

Az iskolarendszeren kívüli szakképzésben az 5. 2. pontban előírt valamennyi modulzáró vizsga eredményes letétele.

Az iskolai rendszerű szakképzésben az évfolyam teljesítését igazoló bizonyítványban foglaltak szerint teljesített tantárgyak – a szakképzési kerettantervben meghatározottak szerint – egyenértékűek az adott követelménymodulhoz tartozó modulzáró vizsga teljesítésével.

5.2. A modulzáró vizsga vizsgatevékenysége és az eredményesség feltétele:

	A	B	C
5.2.1.	A szakképesítés szakmai követelménymoduljainak		
5.2.2.	azonosító száma	megnevezése	a modulzáró vizsga vizsgatevékenysége
5.2.3.	11507-12	Az áruforgalom lebonyolítása	írásbeli
5.2.4.	11508-12	Az áruforgalom tervezése, irányítása, elemzése	írásbeli
5.2.5.	10032-12	Marketing	írásbeli
5.2.6.	10034-12	A logisztikai ügyintéző feladatai	írásbeli, szóbeli
5.2.7.	10035-12	Szállítás, fuvarozás, szállítmányozás	írásbeli
5.2.8.	10036-12	Termelési és nagykereskedelmi raktározás	írásbeli
5.2.9.	11498-12	Foglalkoztatás I (érettségire épülő képzések esetén)	írásbeli
5.2.10.	11499-12	Foglalkoztatás II.	írásbeli
5.2.11.	11500-12	Munkahelyi egészség és biztonság	írásbeli

Egy szakmai követelménymodulhoz kapcsolódó modulzáró vizsga akkor eredményes, ha a modulhoz előírt feladat végrehajtása legalább 51%-osra értékelhető.

5.3. A komplex szakmai vizsga vizsgatevékenységei és vizsgafeladatai:

5.3.1. Gyakorlati vizsgatevékenység

A) A vizsgafeladat megnevezése: Raktározás

A vizsgafeladat ismertetése: Raktározással kapcsolatos dokumentumok kitöltése, áruátvételi folyamatok elvégzése, tárolási mód kiválasztása, tárolási hely kijelölése, betárolás elvégzése, megrendelések alapján kommissiózási lista elkészítése, a kommissiózási lista alapján árukiszedés elvégzése, kiszedett áru előkészítése kiszállításra, leltárterv készítése, leltározás főbb dokumentumainak összeállítása, munkabiztonsági és veszélyes áruk kezelésére vonatkozó alapvető jelölések értelmezése

A vizsgafeladat időtartama: 120 perc

A vizsgafeladat értékelési súlyaránya: 30%

B) A vizsgafeladat megnevezése: Szállítás, fuvarozás, szállítmányozás

A vizsgafeladat ismertetése: Az árutovábbítással, fuvarozással, szállítmányozással kapcsolatos okmányok kiállítása, az eladói teljesítést igazoló okmányok (hatósági engedélyek, finanszírozási okmányok, számlák stb.) felismerése, értelmezése, homogén illetve kombinált fuvarozási díjszámítás elvégzése

A vizsgafeladat időtartama: 60 perc

A vizsgafeladat értékelési súlyaránya: 20%

5.3.2. Központi írásbeli vizsgatevékenység

A vizsgafeladat megnevezése: A logisztika feladatai

A vizsgafeladat ismertetése: A központi vizsga az alábbi témaköröket foglalja magába:

Készletszintek és rendelési mennyiségek meghatározása

Készletelemzési feladatok ABC analízis illetve a készletmozgások figyelembe vételével

Rendelési mennyiségek meghatározása MRP segítségével

Rendelésütemezési feladatok

Lean elvek megjelenítése a folyamatokban

Disztribúciós csatornák megválasztása, disztribúciós rendszer készleteinek tervezése (DRP)

Logisztikai döntések költségeinek értékelése

Kisértékű termékek beszerzési folyamata

Beszállító-minősítési, -értékelési rendszer szempontjai

A logisztikai minőség fogalma

A minőség mérési és fejlesztési módszerei

TEN-hálózat és hazai szakaszai

A vizsgafeladat időtartama: 120 perc

A vizsgafeladat értékelési súlyaránya: 20%

5.3.3. Szóbeli vizsgatevékenység

A) A vizsgafeladat megnevezése: Raktározás

A vizsgafeladat ismertetése: A Központi vizsga az alábbi témaköröket foglalja magába:

A termelési és nagykereskedelmi raktárirányítás szoftverei

Tárolási módok és alkalmazásuk feltételei

Kötött helyes és szabad helyfoglalásos betárolás feltételei, jellemzői

A készletkezelés szabályai

Az árurendelés elemei, folyamata

A leltározás folyamata, leltározás dokumentumai

Selejtezés és leértékelés

A vevőkiszolgálás elemei

Raktári anyagmozgató berendezések

A kommissiózás folyamata és eszközszerkezete

Áruazonosító rendszerek és jellemzőik

A veszélyes áru kezelése, tárolása

A vizsgafeladat időtartama: 30 perc (felkészülési idő 15 perc, válaszadási idő 15 perc)

A vizsgafeladat értékelési súlyaránya: 10 %

B) A vizsgafeladat megnevezése: A logisztikai rendszer

A vizsgafeladat ismertetése: A Központi vizsga az alábbi témaköröket foglalja magába:

A logisztikai rendszer felépítése

Lean elvek

A logisztikai információs rendszer elemei és eszközei

A kiszolgálási színvonal és mérése

A disztribúciós csatornák sajátosságai

A rendelés feldolgozás folyamata

A beszállítói kapcsolatok kezelésének feladatai, beszerzési folyamatok

A termelésirányítás rendszere

A készletezési döntések összetevői, a készletek típusai, a készletértékelés elvei

Az anyagmozgató rendszerek jellemzői és eszközei

Minőségbiztosítási rendszerek, a minőségtanúsítás módja

Szavatosság, jótállás és termékfelelősség

Makro logisztika, optimális szállítási mód meghatározása

A vizsgafeladat időtartama: 30 perc (felkészülési idő 15 perc, válaszadási idő 15 perc)

A vizsgafeladat értékelési súlyaránya: 20 %

5.4. A vizsgatevékenységek szervezésére, azok vizsgaidőpontjaira, a vizsgaidőszakokra, a vizsgatevékenységek vizsgatételeire, értékelési útmutatóira és egyéb dokumentumaira, a vizsgán használható segédeszközökre vonatkozó részletes szabályok:

A szakképesítéssel kapcsolatos előírások az állami szakképzési és felnőttképzési szerv <http://www.munka.hu> című weblapján érhetők el a Szak- és felnőttképzés Vizsgák menüpontjában.

5.5. A szakmai vizsga értékelésének a szakmai vizsgaszabályzattól eltérő szempontjai:–

6. ESZKÖZ- ÉS FELSZERELÉSI JEGYZÉK

A	
6.1.	A képzési és vizsgáztatási feladatok teljesítéséhez szükséges eszközök minimumát

meghatározó eszköz- és felszerelési jegyzék	
6.2.	Telefon, fax
6.3.	Számítógép internet csatlakozással
6.4.	Projector
6.5.	Irodai eszközök
6.6.	Térkép
6.7.	Számológép
6.8.	Raktárirányítási szoftverek

7. EGYEBEK

A 144. sorszámú Magasépítő technikus megnevezésű szakképesítés szakmai és vizsgakövetelménye

1. AZ ORSZÁGOS KÉPZÉSI JEGYZÉKBEN SZEREPLŐ ADATOK

- 1.1. A szakképesítés azonosító száma: 54 582 03
- 1.2. Szakképesítés megnevezése: Magasépítő technikus
- 1.3. Iskolai rendszerű szakképzésben a szakképzési évfolyamok száma: 2
- 1.4. Iskolarendszeren kívüli szakképzésben az óraszám: 960-1440

2. EGYÉB ADATOK

- 2.1. A képzés megkezdésének feltételei:
 - 2.1.1. Iskolai előképzettség: érettségi végzettség
 - 2.1.2. Bemeneti kompetenciák: –
- 2.2. Szakmai előképzettség: –
- 2.3. Előírt gyakorlat: –
- 2.4. Egészségügyi alkalmassági követelmények: szükségesek
- 2.5. Pályaalkalmassági követelmények: –
- 2.6. Elméleti képzési idő aránya: 60%
- 2.7. Gyakorlati képzési idő aránya: 40%
- 2.8. Szintvizsga: –
- 2.9. Az iskolai rendszerű képzésben az összefüggő szakmai gyakorlat időtartama:
5 évfolyamos képzés esetén a 9. évfolyamot követően 70 óra, a 10. évfolyamot követően 105 óra, a 11. évfolyamot követően 140 óra;
2 évfolyamos képzés esetén az első szakképzési évfolyamot követően 160 óra

3. PÁLYATÜKÖR

3.1. A szakképesítéssel legjellemzőbben betölthető munkakör(ök), foglalkozás(ok)

	A	B	C
3.1.1.	FEOR száma	FEOR megnevezése	A szakképesítéssel betölthető munkakör(ök)
3.1.2.	3117	Építő- és építészmérnök	Acél- és könnyűfém-szerkezeti technikus
3.1.3.			Építési műszaki ellenőr
3.1.4.			Építési műszaki ügyintéző
3.1.5.			Építésügyi előadó
3.1.6.			Építész műszaki előadó
3.1.7.			Építkezés-szervező
3.1.8.			Építőipari ügyintéző
3.1.9.			Hídépítő technikus
3.1.10.			Magasépítő technikus
3.1.11.			Mélyépítő technikus
3.1.12.			Statikai tervező (technikus)
3.1.13.			Útépítő és -fenntartó technikus
3.1.14.			Útépítő technikus
3.1.15.			Vasútépítő és -fenntartó technikus
3.1.16.			Vasútépítő technikus
3.1.17.			3139

3.2. A szakképesítés munkaterületének rövid leírása:

Önállóan vagy mérnöki irányítással épületek és más építmények terveinek készítésével, az épületek és építmények építésével, felújításával, átalakításával, üzemeltetésével, karbantartásával és javításával kapcsolatos műszaki feladatokat lát el. Az építőanyag gyártás technológiai folyamatait előkészíti. A gyártási technológia folyamatát és a készterméket ellenőrzi.

A szakképesítéssel rendelkező képes:

- az építési anyagok egyedi tulajdonságai alapján dönteni ezek felhasználásáról, minősítéséről
- a laboratóriumi vizsgálatokhoz szükséges eszközöket, műszereket használni
- mintavételi és vizsgálati jegyzőkönyvet készíteni, értelmezni
- irányítás mellett terveket, tervrészleteket szerkeszteni számítógéppel segített tervezői program felhasználásával
- meghatározni a statikailag határozott tartók támaszerőit, igénybevételeit, keresztmetszeti jellemzőit
- építmények, épületek kitűzése során használni a vízszintes és magasság mérés eszközeit, műszereit, a Mérési jegyzőkönyvek alapján feldolgozni a mérési eredményeket
- közreműködni a beruházás előkészítésében, pályázati anyagok összeállításában, bekérésében, értékelésében
- közreműködni az építéshelyi adminisztrációs folyamatokban és a kivitelezési folyamat ellenőrzésében
- szerződést, számlát készíteni és ellenőrizni
- meghatározni az egyszerű igénybevételekből származó feszültségeket, a szükséges méreteket
- irányítani az alépítményi, felépítményi, teherhordó és nem teherhordó szerkezetek, befejező és szakipari munkák építését, bontását
- épületüzemeltetési és fenntartási feladatokat ellátni
- irányítás mellett műszaki terveket, tervrészleteket szerkeszteni, rajzolni a szabványos jelölések alkalmazásával
- idegen nyelvű szakmai szöveget értelmezni
- értelmezni a vasbeton szerkezetek statikai terveit, műszaki leírásait, alkalmazni a kivitelezésre vonatkozó szabványok előírásait
- tervek alapján anyagszükségletet meghatározni
- irányítás mellett költségvetést készíteni
- közreműködni a kivitelezés térbeli és időbeli szervezésének tervezésében, aktualizálásában
- részt venni a kivitelezés előkészítésében, megvalósításában, koordinálásában
- irányítás mellett meghatározni a termék előállításához szükséges nyersanyagokat, és azok előkészítési műveleteit
- irányítás mellett kiválasztani a termék előállításához technológiailag szükséges gépi és tüzelési

berendezéseket

- gondoskodni a technológiai előírások betartásáról, gyártásközi ellenőrzésről
- késztermékek minőségi paramétereit ellenőrizni
- tájékoztatni a termék felhasználókat a termékek főbb tulajdonságairól, felhasználási területéről

3.3. Kapcsolódó szakképesítések

	A	B	C
3.3.1.	A kapcsolódó szakképesítés, részsakképesítés, szakképesítés-ráépülés		
3.3.2.	azonosító száma	megnevezése	a kapcsolódás módja
3.3.3.	55 582 02	Műemlékfenntartó technikus	szakképesítés-ráépülés
3.3.4.	53 582 01	Építőanyagipari minőségellenőr	szakképesítés-ráépülés

4. SZAKMAI KÖVETELMÉNYEK

	A	B
4.1.	A szakképesítésszakmai követelménymoduljainak az állam által elismert szakképesítések szakmai követelménymoduljairól szóló kormányrendelet szerinti	
4.2.	azonosító száma	megnevezése
4.3.	10109-12	Építőipari műszaki alapismeretek
4.4.	10107-12	Építész technikus közös tevékenység
4.5.	10110-12	Magasépítési ismeretek
4.6.	10106-12	Építési technológiák és kivitelezésük
4.7.	10108-12	Építőanyagok gyártása
4.8.	11498-12	Foglalkoztatás I. (érettségire épülő képzések esetén)
4.9.	11499-12	Foglalkoztatás II.
4.10.	11500-12	Munkahelyi egészség és biztonság

5. VIZSGÁZTATÁSI KÖVETELMÉNYEK

5.1. A komplex szakmai vizsgára bocsátás feltételei:

Az iskolarendszeren kívüli szakképzésben az 5. 2. pontban előírt valamennyi modulzáró vizsga eredményes letétele.

Az iskolai rendszerű szakképzésben az évfolyam teljesítését igazoló bizonyítványban foglaltak szerint teljesített tantárgyak – a szakképzési kerettantervben meghatározottak szerint – egyenértékűek az adott követelménymodulhoz tartozó modulzáró vizsga teljesítésével.

5.2.A modulzáró vizsga vizsgatevékenysége és az eredményesség feltétele:

	A	B	C
5.2.1.	A szakképesítésszakmai követelménymoduljainak		
5.2.2.	azonosító száma	megnevezése	a modulzáró vizsga vizsgatevékenysége
5.2.3.	10109-12	Építőipari műszaki alapismeretek	gyakorlati, írásbeli
5.2.4.	10107-12	Építész technikus közös tevékenység	gyakorlati, írásbeli, szóbeli
5.2.5.	10110-12	Magasépítési ismeretek	írásbeli, szóbeli
5.2.6.	10106-12	Építési technológiák és kivitelezésük	gyakorlati, szóbeli
5.2.7.	10108-12	Építőanyagok gyártása	gyakorlati
5.2.8.	11498-12	Foglalkoztatás I. (érettségire épülő képzések esetén)	írásbeli
5.2.9.	11499-12	Foglalkoztatás II.	írásbeli
5.2.10.	11500-12	Munkahelyi egészség és biztonság	írásbeli

Egy szakmai követelménymodulhoz kapcsolódó modulzáró vizsga akkor eredményes, ha a modulhoz előírt feladat végrehajtása legalább 51%-osra értékelhető.

5.3. A komplex szakmai vizsga vizsgatevékenységei és vizsgafeladatai:

5.3.1. Gyakorlati vizsgatevékenység

A) A vizsgafeladat megnevezése: Záródolgozat készítése

A vizsgafeladat ismertetése: Családi lakóépület engedélyezési terve (70 – 120 m² alapterülettel), kiegészítve egy alapozási- és földéimtervvel (M=1: 50), 5 csomóponttal (alapozás, aléimterményi szigetelés, földéimterv, ereszcsoimópont, lépcső (M=1:10)).

A terv elkészítése számítógéppel történik. Elkészíti az épület számítógépes költségvetési kiírását, és mennyiségszámítását. Egy kiválasztott építőanyag-ipari termék gyártásához szükséges építőanyag-ipari technológia (anyagok, építőipari- gépek, tüzelőberendezések) munkaerő szükséglet meghatározása

A vizsgafeladat időtartama: 0 perc

A vizsgafeladat értékelési súlyaránya: 10%

B) A vizsgafeladat megnevezése: Költségvetés készítés, anyagmennyiség meghatározás, térbeli, időbeli szervezés, kitézés, anyagvizsgálat, munka – és környezetvédelmi előírások

A vizsgafeladat ismertetése: A gyakorlati vizsgán a jelölt egy összetett feladatot old meg, terv alapján költségvetés kiírása, anyagmennyiség meghatározása, organizációs terv készítése. A feladathoz kapcsolódó kitézési feladat, anyagvizsgálat és munka – és környezetvédelmi előírások ismertetése

A vizsgafeladat időtartama: 240 perc

A vizsgafeladat értékelési súlyaránya: 15%

C) A vizsgafeladat megnevezése: Prezentáció készítése, bemutatása

A vizsgafeladat ismertetése: Rendelkezésre bocsátott dokumentumok alapján termékismertető, termékbemutató készítése (számítógépes prezentáció), bemutatása

A vizsgafeladat időtartama: 60 perc

A vizsgafeladat értékelési súlyaránya: 5%

D) A vizsgafeladat megnevezése: Épitőmesteri és szakipari munkák kivitelezése

A vizsgafeladat ismertetése: Aléimterményi, feléimterményi, szakipari munkák végzése, segédszerkezet készítése

A vizsgafeladat időtartama: 180 perc

A vizsgafeladat értékelési súlyaránya: 10%

5.3.2. Központi írásbeli vizsgatevékenység

A) A vizsgafeladat megnevezése: Terv, tervrészlet szerkesztése adott feltételek alapján

A vizsgafeladat ismertetése: Függőleges és vízszintes teherhordó és nem teherhordó szerkezetek szerkesztése, rajzolása a szabványos jelölések alkalmazásával

A vizsgafeladat időtartama: 60 perc

A vizsgafeladat értékelési súlyaránya: 15%

B) A vizsgafeladat megnevezése: Statikai számítás

A vizsgafeladat ismertetése: Statikailag határozott tartó belsőerő ábrái, keresztmetszeti tényezők számítása, egyszerű igénybevételnek kitétt tartó ellenőrzése

A vizsgafeladat időtartama: 75 perc

A vizsgafeladat értékelési súlyaránya: 15%

C) A vizsgafeladat megnevezése: Idegen nyelvi kommunikáció

A vizsgafeladat ismertetése: Idegen nyelvű technológiai utasítás értelmezése

A vizsgafeladat időtartama: 45 perc

A vizsgafeladat értékelési súlyaránya: 5%

5.3.3. Szóbeli vizsgatevékenység

A vizsgafeladat megnevezése: Válaszadás a vizsgakövetelmények alapján összeállított, előre kiadott tételsorokból húzott kérdésekre

A vizsgafeladat ismertetése: A szóbeli központilag összeállított vizsga kérdései a 4. Szakmai követelmények fejezetben megadott témakörök közül az alábbiakat tartalmazza:

Beruházás folyamata, résztvevői, kapcsolattartás módjai és vállalkozási ismeretek

Épületszerkezetek, építéstechnológiák ismertetése, csomópontok szabadkézi ábrázolásával

Vasbeton szerkezetek ismertetése, a technikus feladatai a vasbeton szerkezetek kivitelezésénél

A vizsgafeladat időtartama: 45 perc (felkészülési idő 30 perc, válaszadási idő 15 perc)

A vizsgafeladat értékelési súlyaránya: 25%

5.4. A vizsgatevékenységek szervezésére, azok vizsgaidőpontjaira, a vizsgaidőszakokra, a vizsgatevékenységek vizsgatételeire, értékelési útmutatóira és egyéb dokumentumaira, a vizsgán használható segédeszközökre vonatkozó részletes szabályok:

A gyakorlati vizsgatevékenység az írásbeli vizsgatevékenységet követően, a szóbeli vizsgatevékenységet megelőzően kerül lebonyolításra

A gyakorlati feladat megoldása közben saját jegyzeteit, rendelkezésre bocsátott dokumentumokat és a vonatkozó kézikönyveket használhatja

Záródolgozatra vonatkozó előírások:

A záródolgozatok tárgya komplex feladat, a szakmai irányultságnak megfelelően

A záródolgozatokat csak a képző intézmény által jóváhagyott témában lehet benyújtani, a képzés befejezését követő 2 évig

A záródolgozatnak tükröznie kell a választott probléma (kiinduló rendszer) összefüggéseit, kapcsolódásait

A kidolgozást olyan mélységig kell elkészíteni, hogy az bemutassa a kitűzött feladat egy reális megoldását

A záródolgozatokat, a komplex szakmai vizsgát megelőzően legalább 30 nappal az előzetes szakmai bírálattal együtt a vizsgabizottság elnökének rendelkezésére kell bocsátani. A vizsgabizottság elnöke vizsgálja, hogy a kitűzött feladat nehézségi foka megfelel-e az elvárható szintnek és a dolgozat eleget tesz-e a formai követelményeknek

A szakképesítéssel kapcsolatos előírások az állami szakképzési és felnőttképzési szerv <http://www.munka.hu/> című weblapján érhetők el a Szak- és felnőttképzés Vizsgák menüpontjában

5.5. A szakmai vizsga értékelésének a szakmai vizsgaszabályzattól eltérő szempontjai: –

6. ESZKÖZ- ÉS FELSZERELÉSI JEGYZÉK

	A
6.1.	A képzési és vizsgáztatási feladatok teljesítéséhez szükséges eszközök minimumát meghatározó eszköz- és felszerelési jegyzék
6.2.	Számítógép
6.3.	Szoftverek
6.4.	Nyomtató, rajzok nyomtatására alkalmas nyomtató
6.5.	Irodatechnikai eszközök
6.6.	Geodéziai kitűző eszközök (kitűzőrúd, szögprizma, mérőszalag, libella, függő)

6.7.	Geodéziai mérőműszerek (táv mérő, teodolit, mérőállomás, szintezőműszerek, szintező- és teodolitléc, GPS berendezés)
6.8.	Építőipari és talajmechanikai laboratóriumi eszközök, berendezések, műszerek
6.9.	Földmunka és betonozás kisgépei, eszközei
6.10.	Ács és betonacélszerelő kéziszerszámok
6.11.	Elektromos kisgépek
6.12.	Egyéni védőfelszerelés
6.13.	Munkabiztonsági eszközök, felszerelések
6.14.	Műszaki dokumentáció
6.15.	Kézi szerszámok
6.16.	Jogszabály gyűjtemény

7. EGYEBEK

A 145. sorszámú Mechatronikai technikus megnevezésű szakképesítés szakmai és vizsgakövetelménye

1. AZ ORSZÁGOS KÉPZÉSI JEGYZÉKBEN SZEREPLŐ ADATOK

- 1.1. A szakképesítés azonosító száma: 54 523 04
- 1.2. Szakképesítés megnevezése: Mechatronikai technikus
- 1.3. Iskolai rendszerű szakképzésben a szakképzési évfolyamok száma: 2
- 1.4. Iskolarendszeren kívüli szakképzésben az óraszám: 960-1440

2. EGYÉB ADATOK

- 2.1. A képzés megkezdésének feltételei:
 - 2.1.1. Iskolai előképzettség: érettségi végzettség
 - 2.1.2. Bemeneti kompetenciák: –
- 2.2. Szakmai előképzettség: –
- 2.3. Előírt gyakorlat: –
- 2.4. Egészségügyi alkalmassági követelmények: szükségesek
- 2.5. Pályaalkalmassági követelmények: –
- 2.6. Elméleti képzési idő aránya: 50 %
- 2.7. Gyakorlati képzési idő aránya: 50 %
- 2.8. Szintvizsga: –
- 2.9. Az iskolai rendszerű képzésben az összefüggő szakmai gyakorlat időtartama:
5 évfolyamos képzés esetén a 9. évfolyamot követően 70 óra, a 10. évfolyamot követően 105 óra, a 11. évfolyamot követően 140 óra; 2 évfolyamos képzés esetén az első szakképzési évfolyamot követően 160 óra

3. PÁLYATÜKÖR

3.1. A szakképesítéssel legjellemzőbben betölthető munkakör(ök), foglalkozás(ok)

	A	B	C
3.1.1.	FEOR száma	FEOR megnevezése	A szakképesítéssel betölthető munkakör(ök)
3.1.2.	3116	Gépésztechnikus	Gépipari automatizálási technikus
3.1.3.			Gépszerelő technikus

3.2. A szakképesítés munkaterületének rövid leírása:

A mechatronikai technikus automatikus vezérlésű alkatrészgyártó és összeszerelő célgépek, berendezések és gépsorok zavartalan üzemvitelét biztosítja.

A szakképesítéssel rendelkező képes:

- a minőségirányítási rendszernek megfelelően hagyományos és automatizált gépek és berendezések üzemeltetését, karbantartását és javítását végezni
- értelmezni és alkalmazni az (esetenként idegen nyelvű) üzemeltetési és szerviz dokumentációt, elvégezni és/vagy irányítani az installálási, beüzemelési, próbaüzemi munkafolyamatot
- megvizsgálni a gépet, feltárni és behatárolni a hiba helyét és kiterjedését, elvégezni a javítást, vagy intézkedni a hiba elhárítására
- szétszerelni a szerkezeti egységeket, kicserélni vagy kijavítani a hibás alkatrészeket, majd az összeszerelést követően kipróbálni, üzembe helyezni a mechatronikai berendezést
- PLC vezérlésű automatizált rendszereket üzemeltetni, termelési paramétereket beállítani, hibákat behatárolni és javítani
- a megmunkálógépre, gyártósorra szerszámot felfogni, készüléket telepíteni, beállítani, hibákat behatárolni, javítani
- pneumatikus, hidraulikus, elektromechanikus vezérléseket üzemeltetni, karbantartani, javítani, ellenőrizni és felügyelni
- folytonosan üzemelő, kritikus folyamatokat vezérlő rendszerek esetén felügyelni az ügyeleti naplók generálási folyamatát

3.3. Kapcsolódó szakképesítések

	A	B	C
3.3.1.	A kapcsolódó szakképesítés, részsakképesítés, szakképesítés-ráépülés		
3.3.2.	azonosító száma	megnevezése	a kapcsolódás módja
3.3.3.	-	-	-

4. SZAKMAI KÖVETELMÉNYEK

	A	B
4.1.	A szakképesítés szakmai követelménymoduljainak az állam által elismert szakképesítések szakmai követelménymoduljairól szóló kormányrendelet szerinti	
4.2.	azonosító száma	megnevezése
4.3.	10162-12	Gépészeti alapozó feladatok
4.4.	10163-12	Gépészeti munkabiztonság és környezetvédelem
4.5.	10172-12	Mérőtermi feladatok
4.6.	10190-12	Mechatronikai gépészeti feladatok
4.7.	10191-12	Mechatronikai villamos feladatok
4.8.	11498-12	Foglalkoztatás I (érettségire épülő képzések esetén)
4.9.	11499-12	Foglalkoztatás II.
4.10.	11500-12	Munkahelyi egészség és biztonság

5. VIZSGÁZTATÁSI KÖVETELMÉNYEK

5.1. A komplex szakmai vizsgára bocsátás feltételei:

Az iskolarendszeren kívüli szakképzésben az 5.2. pontban előírt valamennyi modulzáró vizsga eredményes letétele.

Az iskolai rendszerű szakképzésben az évfolyam teljesítését igazoló bizonyítványban foglaltak szerint teljesített

tantárgyak – a szakképzési kerettantervben meghatározottak szerint – egyenértékűek az adott követelménymodulhoz tartozó modulzáró vizsga teljesítésével

5.2. A modulzáró vizsga vizsgatevékenysége és az eredményesség feltétele:

	A	B	C
5.2.1.	A szakképesítés szakmai követelménymoduljainak		
5.2.2.	azonosító száma	megnevezése	a modulzáró vizsga vizsgatevékenysége
5.2.3.	10162-12	Gépészeti alapozó feladatok	gyakorlati
5.2.4.	10163-12	Gépészeti munkabiztonság és környezetvédelem	írásbeli
5.2.5.	10172-12	Mérőtermi feladatok	gyakorlati
5.2.6.	10190-12	Mechatronikai gépészeti feladatok	írásbeli, gyakorlati
5.2.7.	10191-12	Mechatronikai villamos feladatok	írásbeli, gyakorlati
5.2.8.	11498-12	Foglalkoztatás I (érettségire épülő képzések esetén)	írásbeli
5.2.9.	11499-12	Foglalkoztatás II	írásbeli
5.2.10.	11500-12	Munkahelyi egészség és biztonság	írásbeli

Egy szakmai követelménymodulhoz kapcsolódó modulzáró vizsga akkor eredményes, ha a modulhoz előírt feladat végrehajtása legalább 51%-osra értékelhető.

5.3. A komplex szakmai vizsga vizsgatevékenységei és vizsgafeladatai:

5.3.1. Gyakorlati vizsgatevékenység

A vizsgafeladat megnevezése: Mechatronikai berendezés beüzemelése, hibaelhárítás

A vizsgafeladat ismertetése: Mechatronikai berendezés beüzemelése dokumentáció alapján. A berendezés gépészeti elemeinek beszerelése, szenzorok és aktuátorok beállítása, a vezérlés konfigurálása és beállítása. Próbajáratás, próbatermék mérése, korrekciók elvégzése, a folyamat dokumentálása.

Hibakeresés meghibásodott berendezésben, hiba ok behatárolása, szétszerelés, alkatrész mérése, meghibásodott, kopott alkatrész cseréje, összeszerelés, próbajáratás, korrekciók elvégzése, javítás dokumentálása.

A vizsgafeladat időtartama: 300 perc

A vizsgafeladat értékelési súlyaránya: 60 %

5.3.2. Központi írásbeli vizsgatevékenység

A vizsgafeladat megnevezése: Mechatronikai feladatok

A vizsgafeladat ismertetése:

A központilag összeállított feladatsor a Mechatronikai gépészeti feladatok és a Mechatronikai villamos feladatok modulok alábbi témaköreit tartalmazza:

- Műszaki rajzok készítése
- Hajtások, hajtóművek és beállításuk
- Pneumatikai, hidraulikai alapok
- A gyártási és szerelési technológiai alapadatok kiszámítása
- Szerelési műveletterv és műveleti utasítás
- Elektrotechnikai, elektronikai ismeretek
- Irányítástechnikai ismeretek
- Villamos számítások, alpméretezések
- Villamos gépek felépítése, működése és jellemzői
- Szenzorok és forgó jeladók felépítése, működése és jellemzői

A vizsgafeladat időtartama: 180 perc

A vizsgafeladat értékelési súlyaránya: 25 %

5.3.3. Szóbeli vizsgatevékenység

A vizsgafeladat megnevezése: Mechatronikai feladatok

A vizsgafeladat ismertetése: A központilag összeállított tételsor a Mechatronikai gépészeti feladatok és a Mechatronikai villamos feladatok modulok alábbi témaköreit tartalmazza:

- Gépszerkeztani ismeretek
- Gépszerelési ismeretek
- Szenzortechnikai ismeretek
- Képlékenyalakítás, kivágás, sajtolás szerszámainak, gépi berendezéseinek működése
- Manipulátorok és robotok típusai, jellemzői
- Villamos elosztó-, védelmi-, és kapcsolókészülékek felépítése, működése és jellemzői
- Tápegységek felépítése, működése
- Villamos alkatrészek vizsgálati, szerelési módjai
- Mechatronikai berendezések élesztési, üzembe helyezési jellemzői
- PLC programozás alapjai, szöveges és grafikus szabványos programnyelvek

A vizsgafeladat időtartama: 40 perc (felkészülési idő 30 perc, válaszadási idő 10 perc)

A vizsgafeladat értékelési súlyaránya: 15 %

5.4. A vizsgatevékenységek szervezésére, azok vizsgaidőpontjaira, a vizsgaidőszakokra, a vizsgatevékenységek vizsgatételeire, értékelési útmutatóira és egyéb dokumentumaira, a vizsgán használható segédeszközökre vonatkozó részletes szabályok:

A szakképesítéssel kapcsolatos előírások az állami szakképzési és felnőttképzési szerv <http://www.munka.hu/> című weblapján érhetők el a Szak- és felnőttképzés Vizsgák menüpontjában

5.5. A szakmai vizsga értékelésének a szakmai vizsgaszabályzattól eltérő szempontjai: –

6. ESZKÖZ- ÉS FELSZERELÉSI JEGYZÉK

A	
6.1.	A képzési és vizsgáztatási feladatok teljesítéséhez szükséges eszközök minimumát meghatározó eszköz- és felszerelési jegyzék
6.2.	Munkabiztonsági és elsősegély nyújtási eszközök
6.3.	Szerelő célgépek
6.4.	Szerelő célszerszámok
6.5.	Fémmegmunkáló és szerelő kéziszerszámok
6.6.	Villamosipari kéziszerszámok
6.7.	Mechanikus mérőeszközök
6.8.	Elektromos mérőeszközök
6.9.	Végellenőrző berendezések
6.10.	Számítógépek
6.11.	Gyártósori speciális eszközök, szerszámok, készülékek
6.12.	Anyagmozgató eszközök
6.13.	Védőfelszerelések
6.14.	Fémmegmunkáló – és szerelő kisgépek
6.15.	Oktató gyártósori egységek
6.16.	Fémmegmunkáló szerszámgépek
6.17.	Hidraulikus prés
6.18.	Pneumatika –és hidraulika oktatótáblák és elemek
6.19.	Hidregalakító szerszámok és készülékek
6.20.	Szimulációs szoftverek
6.21.	Elektro-pneumatikus-, elektro-hidraulikus elemek
6.22.	Proporcionál-hidraulikus elemek
6.23.	Ipari robotok
6.24.	Villamos hajtástechnikai elemek
6.25.	Szenzorok
6.26.	PLC

6.27.	Villamos vezérlőberendezések alapkészülékei
-------	---

7. EGYEBEK

A 146. sorszámú Mechatronikus-karbantartó megnevezésű szakképesítés szakmai és vizsgakövetelménye

1. AZ ORSZÁGOS KÉPZÉSI JEGYZÉKBEN SZEREPLŐ ADATOK

- 1.1. A szakképesítés azonosító száma: 34 523 01
- 1.2. Szakképesítés megnevezése: Mechatronikus-karbantartó
- 1.3. Iskolai rendszerű szakképzésben a szakképzési évfolyamok száma: 3
- 1.4. Iskolarendszeren kívüli szakképzésben az óraszám: 960-1440

2. EGYÉB ADATOK

- 2.1. A képzés megkezdésének feltételei:
- 2.1.1. Iskolai előképzettség: alapfokú iskolai végzettség
vagy iskolai előképzettség hiányában
- 2.1.2. Bemeneti kompetenciák: a képzés megkezdhető az e rendelet 3. számú mellékletében az Elektrotechnika-elektronika szakmacsoportra meghatározott kompetenciák birtokában
- 2.2. Szakmai előképzettség: –
- 2.3. Előírt gyakorlat: –
- 2.4. Egészségügyi alkalmassági követelmények: szükségesek
- 2.5. Pályaalkalmassági követelmények: –
- 2.6. Elméleti képzési idő aránya: 30%
- 2.7. Gyakorlati képzési idő aránya: 70%
- 2.8. Szintvizsga: nappali rendszerű oktatás vagy a nappali oktatás munkarendje szerint szervezett felnőttoktatás esetén kötelező
- 2.9. Az iskolai rendszerű képzésben az összefüggő szakmai gyakorlat időtartama:
3 évfolyamos képzés esetén a 9. évfolyamot követően 140 óra, a 10. évfolyamot követően 140 óra;
2 évfolyamos képzés esetén az első szakképzési évfolyamot követően 160 óra

3. PÁLYATÜKÖR

3.1. A szakképesítéssel legjellemzőbben betölthető munkakör(ök), foglalkozás(ok)

	A	B	C
3.1.1.	FEOR száma	FEOR megnevezése	A szakképesítéssel betölthető munkakör(ök)
3.1.2.	7341	Villamos gépek és készülékek	Automatikai műszerész

3.1.3.		műszerésze, javítója	Elektrolakatos
3.1.4.			Elektromechanikai műszerész
3.1.5.			Mechatronikai műszerész
3.1.6.			Mechatronikai szerelő

3.2. A szakképesítés munkaterületének rövid leírása:

A mechatronikus-karbantartó automatizált gépek, berendezések és rendszerek szerelésében, üzembe helyezésében és karbantartásában vesz részt

A szakképesítéssel rendelkező képes:

- mechanikai alkatrészeket megmunkálni
- mechatronikai rendszereket üzembe helyezni, hibát elhárítani
- villamos, pneumatikus és hidraulikus vezérléseket felépíteni és ellenőrizni
- villamos, pneumatikus és hidraulikus mennyiségeket mérni és ellenőrizni
- mechatronikai rendszereket programozni
- érintésvédelmi, tűzvédelmi, munkavédelmi szabályokat betartani
- a munkájához tartozó dokumentációt kezelni

3.3. Kapcsolódó szakképesítések

	A	B	C
3.3.1.	A kapcsolódó szakképesítés, részsakképesítés, szakképesítés-ráépülés		
3.3.2.	azonosító száma	megnevezése	a kapcsolódás módja
3.3.3.	-	-	-

4. SZAKMAI KÖVETELMÉNYEK

	A	B
4.1.	A szakképesítés szakmai követelménymoduljainak az állam által elismert szakképesítések szakmai követelménymoduljairól szóló kormányrendelet szerinti	
4.2.	azonosító száma	megnevezése
4.3.	10007-12	Informatikai és műszaki alapok
4.4.	10020-12	Mechatronikus alapkapcsolások
4.5.	10019-12	Irányítás, programozás
4.6.	10021-12	Szerelés, ellenőrzés
4.7.	10022-12	Üzemeltetés, karbantartás
4.8.	11497-12	Foglalkoztatás I.
4.9.	11499-12	Foglalkoztatás II.
4.10.	11500-12	Munkahelyi egészség és biztonság

5. VIZSGÁZTATÁSI KÖVETELMÉNYEK

5.1. A komplex szakmai vizsgára bocsátás feltételei:

Az iskolarendszeren kívüli szakképzésben az 5.2. pontban előírt valamennyi modulzáró vizsga eredményes letétele.

Az iskolai rendszerű szakképzésben az évfolyam teljesítését igazoló bizonyítványban foglaltak szerint teljesített tantárgyak – a szakképzési kerettantervben meghatározottak szerint – egyenértékűek az adott követelménymodulhoz tartozó modulzáró vizsga teljesítésével.

5.2. A modulzáró vizsga vizsgatevékenysége és az eredményesség feltétele:

	A	B	C
5.2.1.	A szakképesítés szakmai követelménymoduljainak		
5.2.2.	azonosító száma	megnevezése	a modulzáró vizsga vizsgatevékenysége

5.2.3.	10007-12	Informatikai és műszaki alapok	írásbeli
5.2.4.	10020-12	Mechatronikus alapkapsolások	gyakorlati
5.2.5.	10019-12	Írányítás, programozás	gyakorlati
5.2.6.	10021-12	Szerelés, ellenőrzés	gyakorlati
5.2.7.	10022-12	Üzemeltetés, karbantartás	gyakorlati
5.2.8.	11497-12	Foglalkoztatás I.	írásbeli
5.2.9.	11499-12	Foglalkoztatás II.	írásbeli
5.2.10.	11500-12	Munkahelyi egészség és biztonság	írásbeli

Egy szakmai követelménymodulhoz kapcsolódó modulzáró vizsga akkor eredményes, ha a modulhoz előírt feladat végrehajtása legalább 51%-osra értékelhető.

5.3. A komplex szakmai vizsga vizsgatevékenységei és vizsgafeladatai:

5.3.1. Gyakorlati vizsgatevékenység

A) A vizsgafeladat megnevezése: Mechatronikai alkalmazások

A vizsgafeladat ismertetése: Internetről szakmai dokumentumok letöltése, feldolgozása, dokumentáció, prezentáció készítése

A vizsgafeladat időtartama: 30 perc

A vizsgafeladat értékelési súlyaránya: 15%

B) A vizsgafeladat megnevezése: Mechatronikai rendszerek építése

A vizsgafeladat ismertetése: A gyakorlati vizsgán a jelölt egy összetett mechatronikai feladatot old meg. Összeállítási rajz alapján alkatrészekből gépészeti részegységet állít össze. Mechanikai szerelést végez, pneumatikus végrehajtókat, szelepeket épít be, csövezési, huzalozási feladatot hajt végre, alkatrészt cserél. A gépészeti részegység egyik alkatrészén hagyományos gépi forgácsolási vagy korszerű gépi megmunkálási (CNC) feladatot végez

A vizsgafeladat időtartama: 180 perc

A vizsgafeladat értékelési súlyaránya: 25%

C) A vizsgafeladat megnevezése: Mechatronikai rendszerek irányítása

A vizsgafeladat ismertetése: A gyakorlati vizsgán a jelölt egy összetett mechatronikai feladatot old meg. Kapcsolási rajz alapján összeállítja egy mechatronikai berendezés pneumatikus, vagy relés vezérlését. Elvégzi a szükséges paraméterek (sebesség, löketidő, fordulatszám, csillapítás, stb.) beállítását, a berendezést beüzemeli, majd szóban átadja az ügyfél számára. Hibafeltárást végez, dokumentál. A pneumatikus, illetve relés vezérlést PLC-vel helyettesíti, programot ír

A vizsgafeladat időtartama: 210 perc

A vizsgafeladat értékelési súlyaránya: 25%

5.3.2. Központi írásbeli vizsgatevékenység

A vizsgafeladat megnevezése: Szakmai ismeretek

A vizsgafeladat ismertetése: Az írásbeli vizsgatevékenység központilag összeállított feladatai a 4. Szakmai követelmények fejezetben szereplő szakmai követelménymodulok témaköreit tartalmazza

A vizsgafeladat időtartama: 180 perc

A vizsgafeladat értékelési súlyaránya: 20%

5.3.3. Szóbeli vizsgatevékenység

A vizsgafeladat megnevezése: Válaszadás a vizsgakövetelmények alapján összeállított, előre kiadott tételsorokból húzott kérdésekre

A vizsgafeladat ismertetése: A szóbeli vizsgatevékenység központilag összeállított vizsgakérdései a 4. Szakmai követelmények fejezetben szereplő szakmai követelménymodulok témaköreit tartalmazza

A vizsgafeladat időtartama: 30 perc (felkészülési idő 20 perc, válaszadási idő 10 perc)

A vizsgafeladat értékelési súlyaránya: 15%

5.4. A vizsgatevékenységek szervezésére, azok vizsgaidőpontjaira, a vizsgaidőszakokra, a vizsgatevékenységek vizsgatételeire, értékelési útmutatóira és egyéb dokumentumaira, a vizsgán használható segédeszközökre vonatkozó részletes szabályok:

A szakképesítéssel kapcsolatos előírások az állami szakképzési és felnőttképzési szerv <http://www.munka.hu/> című weblapján érhetők el a Szak- és felnőttképzés Vizsgák menüpontjában

5.5. A szakmai vizsga értékelésének a szakmai vizsgaszabályzattól eltérő szempontjai: –

6. ESZKÖZ- ÉS FELSZERELÉSI JEGYZÉK

A	
6.1.	A képzési és vizsgáztatási feladatok teljesítéséhez szükséges eszközök minimumát meghatározó eszköz- és felszerelési jegyzék
6.2.	Számítógép
6.3.	Szkenner
6.4.	Nyomtató
6.5.	Szimulációs szoftverek
6.6.	Kéziszerszámok
6.7.	Mérő és ellenőrző eszközök
6.8.	Szerelőszerszámok
6.9.	Elektromos kéziszerszámok
6.10.	Speciális szerelőszerszámok hidraulikához, pneumatikához
6.11.	Elektromos mérőműszerek és diagnosztikai eszközök
6.12.	Nyomásmérő műszerek
6.13.	Pneumatikus vezérlő és vezérelt elemek
6.14.	Hidraulikus vezérlő és vezérelt eszközök
6.15.	Elektropneumatikus vezérlő és vezérelt eszközök
6.16.	Elektrohidraulikus vezérlő és vezérelt eszközök
6.17.	Eszterga- és marógép
6.18.	CNC szerszámgép
6.19.	CNC vezérlő szimuláció
6.20.	Robot
6.21.	PLC
6.22.	Moduláris gyártórendszer

7. EGYEBEK

A 147. sorszámú Mélyépítő technikus megnevezésű szakképesítés szakmai és vizsgakövetelménye

1. AZ ORSZÁGOS KÉPZÉSI JEGYZÉKBEN SZEREPLŐ ADATOK

1.1. A szakképesítés azonosító száma: 54 582 04

1.2. Szakképesítés megnevezése: Mélyépítő technikus

1.3. Iskolai rendszerű szakképzésben a szakképzési évfolyamok száma: 2

1.4. Iskolarendszeren kívüli szakképzésben az óraszám: 960-1440

2. EGYÉB ADATOK

2.1. A képzés megkezdésének feltételei:

2.1.1. Iskolai előképzettség: érettségi végzettség

2.1.2. Bemeneti kompetenciák: –

2.2. Szakmai előképzettség: –

2.3. Előírt gyakorlat: –

2.4. Egészségügyi alkalmassági követelmények: szükségesek

2.5. Pályaalkalmassági követelmények: –

2.6. Elméleti képzési idő aránya: 60%

2.7. Gyakorlati képzési idő aránya: 40%

2.8. Szintvizsga: –

2.9. Az iskolai rendszerű képzésben az összefüggő szakmai gyakorlat időtartama:

5 évfolyamos képzés esetén a 9. évfolyamot követően 70 óra, a 10. évfolyamot követően 105 óra, a 11. évfolyamot követően 140 óra;

2 évfolyamos képzés esetén az első szakképzési évfolyamot követően 160 óra

3. PÁLYATÜKÖR

3.1. A szakképesítéssel legjellemzőbben betölthető munkakör(ök), foglalkozás(ok)

	A	B	C
3.1.1.	FEOR száma	FEOR megnevezése	A szakképesítéssel betölthető munkakör(ök)
3.1.2.	3117	Építő- és építésztechnikus	Építési műszaki ügyintéző
3.1.3.			Építész műszaki előadó
3.1.4.			Építkezés-szervező
3.1.5.			Építőipari ügyintéző
3.1.6.			Hídépítő technikus
3.1.7.			Magasépítő technikus
3.1.8.			Mélyépítő technikus
3.1.9.			Statikai tervező (technikus)
3.1.10.			Útépítő és -fenntartó technikus
3.1.11.			Útépítő technikus
3.1.12.			Vasútépítő és -fenntartó technikus
3.1.13.			Vasútépítő technikus
3.1.14.			3139

3.2. A szakképesítés munkaterületének rövid leírása:

Önállóan vagy mérnöki irányítással épületek és más építmények terveinek készítésével, az épületek és építmények építésével, felújításával, átalakításával, üzemeltetésével, karbantartásával és javításával kapcsolatos műszaki feladatokat lát el. Az építőanyag gyártás technológiai folyamatait előkészíti. A gyártási technológia folyamatát és a készterméket ellenőrzi.

A szakképesítéssel rendelkező képes:

- az építési anyagok egyedi tulajdonságai alapján dönteni ezek felhasználásáról, minősítéséről
- használni a laboratóriumi vizsgálatokhoz szükséges eszközöket, műszereket
- irányítás mellett terveket, tervrészleteket szerkeszteni számítógéppel segített tervezői program felhasználásával
- betartani, betartatni a munkabiztonsági előírásokat, jogszabályokat
- meghatározni statikailag határozott tartók támaszerőit, igénybevételeit, keresztmetszeti jellemzőit
- építmények, épületek kitűzése során használni a vízszintes és magasság mérés eszközeit, műszereit, a mérési jegyzőkönyvek alapján feldolgozni a mérési eredményeket
- közreműködni a beruházás előkészítésében, pályázati anyagok összeállításában, bekérésében, értékelésében
- közreműködni az építéshelyi adminisztrációs folyamatokban és a kivitelezési folyamat ellenőrzésében
- szerződést, számlát készíteni és ellenőrizni
- mintát venni, megrendelni, illetve elvégezni a talajminták előírt helyszíni vagy laboratóriumi vizsgálatát
- irányítani a földmunkák, alapozások építésével kapcsolatos kivitelezési munkákat
- meghatározni az egyszerű igénybevételekből származó feszültségeket, a szükséges méreteket
- alkalmazni a tartó-, vasbetonszerkezetek méretezése, ellenőrzése és kivitelezése során a vonatkozó szabványok előírásait
- irányítással egyszerű statikai terveket készíteni, szerkeszteni, rajzolni
- értelmezni, ismertetni a statikai terveket, műszaki leírásokat
- részt venni mélyépítési tervek szerkesztésében
- beton és vasbeton szerkezetek készítését irányítani
- részt venni a mélyalapozási munkák irányításában
- részt venni az útépitési kivitelezési munkák irányításában
- részt venni a költségvetés készítésében és felülvizsgálatában
- közreműködni organizációs tervek készítésében, alkalmazásában, aktualizálásában
- szervezni és kiadni az építési feladatokat és irányítani a kivitelezési munkákat
- irányítás mellett meghatározni a termék előállításához szükséges nyersanyagokat, és azok előkészítési műveleteit
- irányítás mellett kiválasztani a termék előállításához technológiailag szükséges gépi és tüzelési berendezéseket
- gondoskodni a technológiai előírások betartásáról, gyártásközi ellenőrzésről

3.3. Kapcsolódó szakképesítések

	A	B	C
3.3.1.	A kapcsolódó szakképesítés, részsakképesítés, szakképesítés-ráépülés		
3.3.2.	azonosító száma	megnevezése	a kapcsolódás módja
3.3.3.	55 582 03	Vízépítő technikus	szakképesítés-ráépülés

4. SZAKMAI KÖVETELMÉNYEK

	A	B
4.1.	A szakképesítésszakmai követelménymoduljainak az állam által elismert szakképesítések szakmai követelménymoduljairól szóló kormányrendelet szerinti	
4.2.	azonosító száma	megnevezése
4.3.	10109-12	Építőipari műszaki alapismeretek
4.4.	10107-12	Építész technikus közös tevékenység
4.5.	10111-12	Mélyépítési alapismeretek
4.6.	10112-12	Mélyépítési létesítmények és kivitelezésük
4.7.	10108-12	Építőanyagok gyártása
4.8.	11498-12	Foglalkoztatás I. (érettségire épülő képzések esetén)
4.9.	11499-12	Foglalkoztatás II.
4.10.	11500-12	Munkahelyi egészség és biztonság

5. VIZSGÁZTATÁSI KÖVETELMÉNYEK

5.1. A komplex szakmai vizsgára bocsátás feltételei:

Az iskolarendszeren kívüli szakképzésben az 5.2. pontban előírt valamennyi modulzáró vizsga eredményes letétele.

Az iskolai rendszerű szakképzésben az évfolyam teljesítését igazoló bizonyítványban foglaltak szerint teljesített tantárgyak – a szakképzési kerettantervben meghatározottak szerint – egyenértékűek az adott követelménymodulhoz tartozó modulzáró vizsga teljesítésével.

A vizsgára bocsátás feltétele záródolgozat készítése

5.2.A modulzáró vizsga vizsgatevékenysége és az eredményesség feltétele:

	A	B	C
5.2.1.	A szakképesítésszakmai követelménymoduljainak		
5.2.2.	azonosító száma	megnevezése	a modulzáró vizsga vizsgatevékenysége
5.2.3.	10109-12	Építőipari műszaki alapismeretek	gyakorlati, írásbeli
5.2.4.	10107-12	Építész technikus közös tevékenység	gyakorlati, írásbeli, szóbeli
5.2.5.	10111-12	Mélyépítési alapismeretek	gyakorlati, írásbeli
5.2.6.	10112-12	Mélyépítési létesítmények és kivitelezésük	gyakorlati, írásbeli, szóbeli
5.2.7.	10108-12	Építőanyagok gyártása	gyakorlati
5.2.8.	11498-12	Foglalkoztatás I. (érettségire épülő képzések esetén)	írásbeli
5.2.9.	11499-12	Foglalkoztatás II.	írásbeli
5.2.10.	11500-12	Munkahelyi egészség és biztonság	írásbeli

Egy szakmai követelménymodulhoz kapcsolódó modulzáró vizsga akkor eredményes, ha a modulhoz előírt feladat végrehajtása legalább 51%-osra értékelhető.

5.3. A komplex szakmai vizsga vizsgatevékenységei és vizsgafeladatai:

5.3.1. Gyakorlati vizsgatevékenység

A) A vizsgafeladat megnevezése: Záródolgozat készítése és bemutatása

A vizsgafeladat ismertetése: Megadott földszint + 1 emeletes lakóépület alapozási és külső közmű-csatlakozási számítógéppel készített tervei. Az alapozási munkák számítógépes mennyiségszámítása, árelemzése költségvetési kiírása és költségeinek meghatározása. Lakóépületek előregyártott vasbeton szerkezeteinek gyártási anyag, munkaerő és gépszükségletének meghatározása számítással

A záródolgozat számítógépes bemutatása

A vizsgafeladat időtartama: 10 perc

A vizsgafeladat értékelési súlyaránya: 10%

B) A vizsgafeladat megnevezése: Laboratóriumi vizsgálatok, építmények kitűzése és mélyépítési szervezési feladatok meghatározása

A vizsgafeladat ismertetése: Építési és talajmechanikai laboratóriumi vizsgálatok elvégzése és értékelése, épület vagy építmény vízszintes és magassági pontjainak kitűzése és mélyépítési szervezési feladatok (időterv, költségvetés, anyagszükséglet) készítése

A vizsgafeladat időtartama: 240 perc

A vizsgafeladat értékelési súlyaránya: 30%

C) A vizsgafeladat megnevezése: Mélyépítési szerkezeti elem készítése (páros feladat)

A vizsgafeladat ismertetése: Alépítményi vasbetonszerkezet vasalásának és zsaluzatának (dúcolásának) készítése

A vizsgafeladat időtartama: 180 perc

A vizsgafeladat értékelési súlyaránya: 10%

5.3.2. Központi írásbeli vizsgatevékenység

A) A vizsgafeladat megnevezése: Egyszerű homogén- és vasbeton tartók meghatározása és mélyépítési tervrészletek szerkesztése

A vizsgafeladat ismertetése: Egyszerű igénybevételnek kitett statikailag határozott homogén tartó belső erő ábráinak meghatározása, vasbetonszerkezet ellenőrzése és tervrészletének szerkesztése, és mélyépítési létesítmények (alapozás-, út-, közmű) tervrészleteinek készítése

A vizsgafeladat időtartama: 135 perc

A vizsgafeladat értékelési súlyaránya: 25%

B) A vizsgafeladat megnevezése: Idegen nyelvi kommunikáció

A vizsgafeladat ismertetése: Idegen nyelvű technológiai utasítás értelmezése

A vizsgafeladat időtartama: 45 perc

A vizsgafeladat értékelési súlyaránya: 5%

5.3.3. Szóbeli vizsgatevékenység

A vizsgafeladat megnevezése: Beruházási, vállalkozási és mélyépítési, technológiai ismeretek

A vizsgafeladat ismertetése: Beruházás folyamata, résztvevői, kapcsolatuk, a kapcsolattartás módjai és vállalkozási ismeretek, mélyépítési technológiák, gépesítésük és munka valamint környezetvédelme

A vizsgafeladat időtartama: 45 perc (felkészülési idő 30 perc, válaszadási idő 15 perc)

A vizsgafeladat értékelési súlyaránya: 20%

5.4. A vizsgatevékenységek szervezésére, azok vizsgaidőpontjaira, a vizsgaidőszakokra, a vizsgatevékenységek vizsgatételeire, értékelési útmutatóira és egyéb dokumentumaira, a vizsgán használható segédeszközökre vonatkozó részletes szabályok:

A gyakorlati feladat megoldása közben a vonatkozó kézikönyveket használhatja

Záródolgozatra vonatkozó előírások:

A záródolgozatok tárgya komplex feladat, a szakmai irányultságnak megfelelően

A záródolgozatnak tükröznie kell a választott probléma (kiinduló rendszer) összefüggéseit, kapcsolódásait

A kidolgozást olyan mélységig kell elkészíteni, hogy az bemutassa a kitűzött feladat egy reális megoldását

A záródolgozatokat, a komplex szakmai vizsgát megelőzően legalább 30 nappal az előzetes szakmai bírálattal együtt a vizsgabizottság elnökének rendelkezésére kell bocsátani. A vizsgabizottság elnöke vizsgálja, hogy a kitűzött feladat nehézségi foka megfelel-e az elvárható szintnek és a dolgozat eleget tesz-e a formai követelményeknek

A szakképesítéssel kapcsolatos előírások az állami szakképzési és felnőttképzési szerv <http://www.munka.hu/> című weblapján érhetők el a Szak- és felnőttképzés Vizsgák menüpontjában

5.5. A szakmai vizsga értékelésének a szakmai vizsgaszabályzattól eltérő szempontjai: –

6. ESZKÖZ- ÉS FELSZERELÉSI JEGYZÉK

	A
--	---

6.1.	A képzési és vizsgáztatási feladatok teljesítéséhez szükséges eszközök minimumát meghatározó eszköz- és felszerelési jegyzék
6.2.	Számítógép
6.3.	Szoftverek
6.4.	Nyomtató, plotter
6.5.	Irodatechnikai eszközök
6.6.	Geodéziai kítűző eszközök (kítűző rúd, szögprizma, mérőszalag, libella, függő)
6.7.	Geodéziai mérőműszerek (táv mérő, teodolit, mérőállomás, szintezőműszerek, szintező- és teodolitléc, GPS berendezés)
6.8.	Építőipari és talajmechanikai laboratóriumi eszközök, berendezések, műszerek
6.9.	Földmunka és betonozás kiségei, eszközei
6.10.	Ács és betonacélszerelő kéziszerszámok
6.11.	Elektromos kiségek
6.12.	Egyéni védőfelszerelés
6.13.	Munkabiztonsági eszközök, felszerelések
6.14.	Műszaki dokumentáció
6.15.	Kézi szerszámok
6.16.	Jogszabály gyűjtemény

7. EGYEBEK

A 148. sorszámú Mélyfúró megnevezésű részszakképesítés szakmai és vizsgakövetelménye

1. AZ ORSZÁGOS KÉPZÉSI JEGYZÉKBEN SZEREPLŐ ADATOK

- 1.1. A részszakképesítés azonosító száma: 31 544 03
- 1.2. A részszakképesítés megnevezése: Mélyfúró
- 1.3. Iskolai rendszerű szakképzésben a szakképzési évfolyamok száma: -
- 1.4. Iskolarendszeren kívüli szakképzésben az óraszám: 480-720

2. EGYÉB ADATOK

- 2.1. A képzés megkezdésének feltételei:
- 2.1.1. Iskolai előképzettség: alapfokú iskolai végzettség
vagy iskolai előképzettség hiányában
- 2.1.2. Bemeneti kompetenciák: a képzés megkezdhető e rendelet 3. számú mellékletében a Gépészet szakmacsoportra meghatározott kompetenciák birtokában
- 2.2. Szakmai előképzettség: –
- 2.3. Előírt gyakorlat: –
- 2.4. Egészségügyi alkalmassági követelmények: szükségesek
- 2.5. Pályaalkalmassági követelmények: –
- 2.6. Elméleti képzési idő aránya: 40%
- 2.7. Gyakorlati képzési idő aránya: 60%

2.8. Szintvizsga: –

2. 9. Az iskolai rendszerű képzésben az összefüggő szakmai gyakorlat időtartama: -

3. PÁLYATÜKÖR

3.1. A részsakképesítéssel legjellemzőbben betölthető munkakör(ök), foglalkozás(ok)

	A	B	C
3.1.1.	FEOR száma	FEOR megnevezése	A részsakképesítéssel betölthető munkakör(ök)
3.1.2.	8312	Kútfúró, mélyfúró gép kezelője (kőolaj, földgáz, víz)	Mélyfúró

3.2. A részsakképesítés munkaterületének rövid leírása:

Az ásványi nyersanyagot kutató, kitermelő, tároló és elszállító berendezések, az ásványi nyersanyag előkészítő és elsődlegesen feldolgozó üzemek létesítésének, telepítésének, működtetésének, karbantartásának műszaki ellenőrzése

Bányászati tevékenységek ellenőrzése

Részvétel a bányaveszélyek kialakulását megelőző, és a kialakult bányaveszélyek elhárítását célzó tevékenységek végrehajtásában

Érvényben lévő védelmi utasítások alkalmazása, a munkakörnyezet figyelemmel kísérése, gondoskodás a biztonság fenntartásáról

Művelési határok, tevékenységi terület kitűzése, termelő-berendezések, munkaeszközök használata

Gépek, berendezések, egyéb technikai eszközök állapotának ellenőrzése

Biztonsági berendezések működtetése

Veszélyes anyagok, hulladék, környezettudatos kezelése, ezen anyagoktól való mentesítése

Biztosítószerkezetek, berendezések alkalmazása

A részsakképesítéssel rendelkező képes:

Kiválasztani a feladathoz szükséges fúróberendezést, fúrót, fúrószárat, öblítőrendszert, fúrási műszereket

Közetbontást végezni

Kútműveleteket végezni

Kiválasztani a lyukbefejező vagy kútjavító berendezést, a műveletekhez szükséges gépeket, berendezéseket, szerelvényeket

Fluidum próbatermelést végezni

3.3. Kapcsolódó szakképesítések

	A	B	C
3.3.1.	A kapcsolódó szakképesítés, részsakképesítés, szakképesítés-ráépülés		
3.3.2.	azonosító száma	megnevezése	a kapcsolódás módja
3.3.3.	54 544 02	Fluidumkitermelő technikus	szakképesítés

4. SZAKMAI KÖVETELMÉNYEK

	A	B
4.1.	A részsakképesítés szakmai követelménymoduljainak az állam által elismert szakképesítések szakmai követelménymoduljairól szóló kormányrendelet szerinti	
4.2.	azonosító száma	megnevezése
4.3.	10196-12	Bányászati alapismeretek
4.4.	10204-12	Mélyfúró feladatok

5. VIZSGÁZTATÁSI KÖVETELMÉNYEK

5.1. A komplex szakmai vizsgára bocsátás feltételei:

Az iskolarendszeren kívüli szakképzésben az 5.2. pontban előírt valamennyi modulzáró vizsga eredményes

letétele.

5.2. A modulzáró vizsga vizsgatevékenysége és az eredményesség feltétele:

	A	B	C
5.2.1.	A részsakképesítés szakmai követelménymoduljainak		
5.2.2.	azonosító száma	megnevezése	a modulzáró vizsga vizsgatevékenysége
5.2.3.	10196-12	Bányászati alapismeretek	írásbeli
5.2.4.	10204-12	Mélyfúró feladatok	Írásbeli, gyakorlati

Egy szakmai követelménymodulhoz kapcsolódó modulzáró vizsga akkor eredményes, ha a modulhoz előírt feladat végrehajtása legalább 51%-osra értékelhető.

5.3. A komplex szakmai vizsga vizsgatevékenységei és vizsgafeladatai:

5.3.1. Gyakorlati vizsgatevékenység

A vizsgafeladat megnevezése: Mélyfúró feladatok

A vizsgafeladat ismertetése: Fúrólyuk lemélyítése, kútműveletek

A vizsgafeladat időtartama: 180 perc

A vizsgafeladat aránya: 50 %

5.3.2. Központi írásbeli vizsgatevékenység

A vizsgafeladat megnevezése: -

A vizsgafeladat ismertetése: -

A vizsgafeladat időtartama: -

A vizsgafeladat értékelési súlyaránya: -

5.3.3. Szóbeli vizsgatevékenység

A vizsgafeladat megnevezése: Fluidumkitermelő technológiák, módszerek, gépi berendezések

A vizsgafeladat ismertetése: A szóbeli vizsgatevékenység központilag összeállított kérdései a 4. Szakmai követelmények fejezetben szereplő szakmai követelménymodulok témaköreit tartalmazza.

A vizsgafeladat időtartama: 60 perc (felkészülési idő 30 perc, válaszadási idő 30 perc)

A vizsgafeladat aránya: 50 %

5.4. A vizsgatevékenységek szervezésére, azok vizsgaidőpontjaira, a vizsgaidőszakokra, a vizsgatevékenységek vizsgatételeire, értékelési útmutatóira és egyéb dokumentumaira, a vizsgán használható segédeszközökre vonatkozó részletes szabályok:

A részsakképesítéssel kapcsolatos előírások az állami szakképzési és felnőttképzési szerv <http://www.munka.hu> című weblapján érhetők el a Szak- és felnőttképzés Vizsgák menüpontjában.

5.5. A szakmai vizsga értékelésének a szakmai vizsgaszabályzattól eltérő szempontjai:–

6. ESZKÖZ- ÉS FELSZERELÉSI JEGYZÉK

	A
6.1.	A képzési és vizsgáztatási feladatok teljesítéséhez szükséges eszközök minimumát meghatározó eszköz- és felszerelési jegyzék
6.2.	Mechanikus és elektromos kéziszerszámok és kisgépek
6.3.	A termelő-, fúró-, béléscső ki- és beépítés eszközei és szerszámjai

6.4.	Mélyszivattyú
6.5.	Fúró-, kútjavító- és lyukbefejező berendezések és kiegészítő egységei
6.6.	Motorok, szivattyúk
6.7.	Tartályrendszer
6.8.	Kompresszorok
6.9.	Generátorok, alacsony-és magasnyomású vezetékrendszerek és zárószervevények
6.10.	Kitörésgátlók és működtető egysége
6.11.	Pneumatikus és hidraulikus kisegítő egységek
6.12.	Lefűtató, lyuktöltő és termeltető rendszer
6.13.	Csótárolók
6.14.	Biztonsági berendezések és hírközlő berendezések
6.15.	Mérőeszközök, mechanikus és elektromos mérőberendezések
6.16.	Számítógépek, nyomtatók, szakmai szoftverek
6.17.	Demonstrációs eszközök
6.18.	Kútfej-szerelvevények
6.19.	Kúttellenőrzési szimulátor
6.20.	Kútkiképzési szerelvevények
6.21.	Cementező aggregátor

7. EGYEBEK

A 15/2008. (VIII.13.) SZMM rendeletben kiadott SZVK alapján az 54 544 02 0100 31 02 Fluidumkitermelő részszakképesítéssel rendelkezők, a 10196-12 Bányászati alapismeretek modul elvégzése, illetve a hozzá tartozó modulzáró vizsga teljesítése alól mentesíthetők.

A 149. sorszámú Mozgólépcső karbantartó-szerelő megnevezésű szakképesítés-ráépülés szakmai és vizsgakövetelménye

1. AZ ORSZÁGOS KÉPZÉSI JEGYZÉKBEN SZEREPLŐ ADATOK

- 1.1. A szakképesítés-ráépülés azonosító száma: 33 521 01
- 1.2. Szakképesítés-ráépülés megnevezése: Mozgólépcső karbantartó-szerelő
- 1.3. Iskolai rendszerű szakképzésben a szakképzési évfolyamok száma: –
- 1.4. Iskolarendszeren kívüli szakképzésben az óraszám: 120-180

2. EGYÉB ADATOK

- 2.1. A képzés megkezdésének feltételei:
 - 2.1.1. Iskolai előképzettség: alapfokú iskolai végzettség
 - 2.1.2. Bemeneti kompetenciák: –
- 2.2. Szakmai előképzettség: 32 521 01 Felvonószerelő
- 2.3. Előírt gyakorlat: –
- 2.4. Egészségügyi alkalmassági követelmények: szükségesek
- 2.5. Pályaalkalmassági követelmények: –

2.6. Elméleti képzési idő aránya: 60%

2.7. Gyakorlati képzési idő aránya: 40%

2.8. Szintvizsga: –

2.9. Az iskolai rendszerű képzésben az összefüggő szakmai gyakorlat időtartama:

3. PÁLYATÜKÖR

3.1. A szakképesítés-ráépüléssel legjellemzőbben betölthető munkakör(ök), foglalkozás(ok)

	A	B	C
3.1.1.	FEOR száma	FEOR megnevezése	A Szakképesítés-ráépüléssel betölthető munkakör(ök)
3.1.2.	7523	Felvonószerelő	Mozgólépcső karbantartó-szerelő
3.1.3.			Felvonó- és mozgólépcső karbantartó szerelő

3.2. A szakképesítés-ráépülés munkaterületének rövid leírása:

Különböző rendeltetésű, épületben, építményben és létesítményekben üzemelő mozgólépcsők, mozgójárdák karbantartását, javítását, időszakos felújítását és üzembe helyezését végzi. A mozgólépcső karbantartó-szerelő feladata az általános karbantartói, hiba javítási, mérési, munkavédelmi, környezetvédelmi feladatok ellátása.

A szakképesítés-ráépülés rendelkező képes:

- a mozgólépcső szerkezeti egységeit szét- és összeszerelni, azokat pontosan beállítani
- a mozgólépcső vezérlőegységének villamos bekötni, beszabályozni és beüzemelni
- a mozgólépcső nagyjavítási és felújítási munkáit ellátni, a fő egységeket cserélni és beállítani
- a mozgólépcső vizsgálatát előkészíteni, közreműködni a vizsgálatokon
- a mindenkor érvényes rendeletek, jogszabályok előírásait értelmezni és alkalmazni
- a mozgólépcső karbantartási műveleteit elvégezni
- az egyes berendezésekre vonatkozó előírásokat betartani
- a mozgólépcső meghibásodása esetén hibadiagnosztikát elvégezni, a hibás alkatrészeket cserélni, javítani
- a szükséges műszeres vizsgálatok elvégezni

3.3. Kapcsolódó szakképesítések

	A	B	C
3.3.1.	A kapcsolódó szakképesítés, részszerelés, szakképesítés-ráépülés		
3.3.2.	azonosító száma	megnevezése	a kapcsolódás módja
3.3.3.	32 521 01	Felvonószerelő	szakképesítés

4. SZAKMAI KÖVETELMÉNYEK

	A	B
4.1.	A szakképesítés-ráépülésszakmai követelménymoduljainak az állam által elismert szakképesítések szakmai követelménymoduljairól szóló kormányrendelet szerinti	
4.2.	azonosító száma	megnevezése
4.3.	11425-12	Mozgólépcső karbantartó szakirányú feladatai

5. VIZSGÁZTATÁSI KÖVETELMÉNYEK

5.1. A komplex szakmai vizsgára bocsátás feltételei:

Az iskolarendszeren kívüli szakképzésben az 5. 2. pontban előírt valamennyi modulzáró vizsga eredményes letétele.

5.2.A modulzáró vizsga vizsgatevékenysége és az eredményesség feltétele:

	A	B	C
5.2.1.	A szakképesítés-ráépülésszakmai követelménymoduljainak		
5.2.2.	azonosító száma	megnevezése	a modulzáró vizsga vizsgatevékenysége
5.2.3.	11425-12	Mozgólépcső karbantartó szakirányú feladatai	gyakorlati, szóbeli

Egy szakmai követelménymodulhoz kapcsolódó modulzáró vizsga akkor eredményes, ha a modulhoz előírt feladat végrehajtása legalább 51%-osra értékelhető.

5.3. A komplex szakmai vizsga vizsgatevékenységei és vizsgafeladatai:

5.3.1. Gyakorlati vizsgatevékenység

A vizsgafeladat megnevezése:

Mozgólépcső részegység szerelése, cseréje, beállítása
Villamos készülék bekötése, próbája
Fő- és vezérlőáramköri hibakeresés

A vizsgafeladat ismertetése:

biztonsági áramköri hiba behatárolása, elhárítása,
lépcső-kocsi ki- és visszaszerelés, vagy mozgókortát hajtás beállítása,
biztonsági fék ellenőrzése, beállítása,
csapágyak kenésének ellenőrzése

A vizsgaszervező a helyszín ismeretében a vizsgabizottság elnökének jóváhagyásával dönt a vizsgafeladatról.

A vizsgafeladat időtartama: 120 perc

A vizsgafeladat értékelési súlyaránya: 50%

5.3.2. Központi írásbeli vizsgatevékenység

A vizsgafeladat megnevezése: –

A vizsgafeladat ismertetése: –

A vizsgafeladat időtartama: –

A vizsgafeladat értékelési súlyaránya: –

5.3.3. Szóbeli vizsgatevékenység

A vizsgafeladat megnevezése: Mozgólépcső szakmai feladatok

A vizsgafeladat ismertetése:

Központi szóbeli feladatsor tartalmazza a következő elemeket:
szerkezet ismeretek
vezérlés- és hajtás ismeretek
jogi- és műszaki szabályozás

A vizsgafeladat időtartama: 45 perc (felkészülési idő 30 perc, válaszadási idő 15 perc)

A vizsgafeladat értékelési súlyaránya: 50%

5.4. A vizsgatevékenységek szervezésére, azok vizsgaidőpontjaira, a vizsgaidőszakokra, a vizsgatevékenységek vizsgatételeire, értékelési útmutatóira és egyéb dokumentumaira, a vizsgán használható segédeszközökre vonatkozó részletes szabályok:

A szakképesítés-ráépüléssel kapcsolatos előírások az állami szakképzési és felnőttképzési szerv <http://www.munka.hu/> című weblapján érhetők el a Szak- és felnőttképzés Vizsgák menüpontjában

5.5. A szakmai vizsga értékelésének a szakmai vizsgaszabályzattól eltérő szempontjai: –

6. ESZKÖZ- ÉS FELSZERELÉSI JEGYZÉK

	A
6.1.	A képzési és vizsgáztatási feladatok teljesítéséhez szükséges eszközök minimumát meghatározó eszköz- és felszerelési jegyzék
6.2.	Kéziszerszámok
6.3.	Fémipari kisgépek
6.4.	Villamos ipari kisgépek
6.5.	Emelő- és kötöző eszközök
6.6.	Mérőeszközök, műszerek
6.7.	Munkavédelmi személyi védő eszközök
6.8.	Mozgólépcső gépészeti tervek
6.9.	Mozgólépcső elektromos tervek
6.10.	Mozgólépcső hajtás
6.11.	Lánc feszítőmű
6.12.	Lépcső-kocsi
6.13.	Lépcső fésű
6.14.	Mozgókorlát és hajtása
6.15.	Mozgólépcső vezérlés
6.16.	Hiba diagnosztikai egység
6.17.	Mozgólépcső biztonsági áramkör
6.18.	Mozgólépcső mechanikus- és biztonsági fék
6.19.	Mozgólépcső kenési rendszer

7. EGYEBEK

A 150. sorszámú Munkaruha- és védőruha készítő megnevezésű szakképesítés-ráépülés szakmai és vizsgakövetelménye

1. AZ ORSZÁGOS KÉPZÉSI JEGYZÉKBEN SZEREPLŐ ADATOK

- 1.1. A szakképesítés-ráépülés azonosító száma: 35 542 01
- 1.2. Szakképesítés-ráépülés megnevezése: Munkaruha- és védőruha készítő
- 1.3. Iskolai rendszerű szakképzésben a szakképzési évfolyamok száma: -
- 1.4. Iskolarendszeren kívüli szakképzésben az óraszám: 320-480

2. EGYÉB ADATOK

2.1. A képzés megkezdésének feltételei:

2.1.1. Iskolai előképzettség:

2.1.2. Bemeneti kompetenciák: –

2.2. Szakmai előképzettség: 34 542 04 Férfiszabó, vagy
34 542 06 Női szabó, vagy
54 542 02 Ruhaiipari technikus, vagy a 7. fejezetben felsorolt szakképesítések

2.3. Előírt gyakorlat: –

2.4. Egészségügyi alkalmassági követelmények: szükségesek

2.5. Pályaalkalmassági követelmények: -

2.6. Elméleti képzési idő aránya: 30%

2.7. Gyakorlati képzési idő aránya: 70%

2.8. Szintvizsga: –

2.9. Az iskolai rendszerű képzésben az összefüggő szakmai gyakorlat időtartama: –

3. PÁLYATÜKÖR

3.1. A szakképesítés-ráépüléssel legjellemzőbben betölthető munkakör(ök), foglalkozás(ok)

	A	B	C
3.1.1.	FEOR száma	FEOR megnevezése	A szakképesítés-ráépüléssel betölthető munkakör(ök)
3.1.2.	7211	Szabásminta-készítő	szabásminta rajzoló tervező-, modellező szabász
3.1.3.	7212	Szabó, varró	alakító, javító szabó bőrruha-javító férfiruha-készítő férfiruhaszabó készruhavarró munkaruha készítő védőruha készítő női szabó nőiruha-szabó nőiruha-készítő ruhakészítő színházi varró

3.2. A szakképesítés-ráépülés munkaterületének rövid leírása:

A munkaruha- és védőruha készítő feladata, hogy a különböző szakterületeken és foglalkozások körében célszerűen használt vagy kötelezően előírt, külső igénybevételek ellen védő ruházati termékek teljes gyártási folyamatát előkészítése és a termékeket elkészítse. A szakképesítéssel rendelkező a munkaruházati- és védőruházati termék modell-leírása és modellrajza alapján a szabásmintákat megszerkeszti és modellezi, az alapanyagok tulajdonságai és jellemzői, valamint a felhasznált kellékek alapján meghatározza a termék gyártástechnológiai leírását és a technológia során alkalmazott eszközöket, gépeket, berendezéseket. Kivitelezi, illetve szükség esetén javítja a termékeket.

A szakképesítés-ráépüléssel rendelkező képes:

- modellrajz alapján szabásmintát szerkeszteni és modellezni, különösen a következő típusú termékekre: kötény, köpeny, nadrág, munkakabát, overáll, védelmi jellegű kiegészítők (kendő, sapka, maszk, kesztyű stb.)
- egyedi vagy kisszériás szabás esetén a szabás munkaműveletét elvégezni
- gyártástechnológiát készíteni, meghatározni a termék munkaműveleteit
- a műveleti sorrend alapján a terméket előállítani
- a termékkel szemben elvárt különleges igények alapján az alkalmazott kellékeket kiválasztani

- az alapanyag és a ruházati termék funkciója alapján a különleges gyártástechnológiai műveleteket meghatározni és a műveleteket kivitelezni (hegesztés, ragasztás)
- a termék előállítás során szükséges eszközöket, gépeket, berendezéseket kezelni
- a munkaruha- és védőruházati készterméken elvégezni a javító, átalakító, korrigáló, méretre igazító műveleteket
- munkája során betartani a munka- és tűzvédelmi előírásokat, szabályokat

3.3. Kapcsolódó szakképesítések

	A	B	C
3.3.1.	A kapcsolódó szakképesítés, részszakképesítés, szakképesítés-ráépülés		
3.3.2.	azonosító száma	megnevezése	a kapcsolódás módja
3.3.3.	54 542 02	Ruhaipari technikus	alap-szakképesítés
3.3.4.	34 542 04	Férfiszabó	alap-szakképesítés
3.3.5.	34 542 06	Női szabó	alap-szakképesítés

4. SZAKMAI KÖVETELMÉNYEK

	A	B
4.1.	A szakképesítés-ráépülésszakmai követelménymoduljainak az állam által elismert szakképesítések szakmai követelménymoduljairól szóló kormányrendelet szerinti	
4.2.	azonosító száma	megnevezése
4.3.	11355-12	Munkaruha- és védőruha készítés

5. VIZSGÁZTATÁSI KÖVETELMÉNYEK

5.1. A komplex szakmai vizsgára bocsátás feltételei:

Az iskolarendszeren kívüli szakképzésben az 5.2. pontban előírt valamennyi modulzáró vizsga eredményes letétele.

5.2. A modulzáró vizsga vizsgatevékenysége és az eredményesség feltétele:

	A	B	C
5.2.1.	A szakképesítés-ráépülésszakmai követelménymoduljainak		
5.2.2.	azonosító száma	megnevezése	a modulzáró vizsga vizsgatevékenysége
5.2.3.	11355-12	Munkaruha- és védőruha készítés	gyakorlati és szóbeli

Egy szakmai követelménymodulhoz kapcsolódó modulzáró vizsga akkor eredményes, ha a modulhoz előírt feladat végrehajtása legalább 51%-osra értékelhető.

5.3. A komplex szakmai vizsga vizsgatevékenységei és vizsgafeladatai:

A vizsgafeladat megnevezése: Munkaruha- vagy védőruha készítése

A vizsgafeladat ismertetése: A gyakorlati vizsgán a jelölt egy olyan összetett munkaruhát- vagy védőruhát készít, ahol a munkadarab tartalmazza az összeállító műveletek mellett legalább négy kisalkatrész elkészítését is (hasíték, húzózár, egyéb záródási megoldás, kézelő, gallér, zseb, övpánt stb.)

A vizsgafeladat időtartama: 240perc

A vizsgafeladat értékelési súlyaránya: 60 %

5.3.2. Központi írásbeli vizsgatevékenység

A vizsgafeladat megnevezése: –

A vizsgafeladat ismertetése: –

A vizsgafeladat időtartama: –

A vizsgafeladat értékelési súlyaránya: –

5.3.3. Szóbeli vizsgatevékenység

A vizsgafeladat megnevezése: Munkaruha- vagy védőruha készítése

A vizsgafeladat ismertetése: Komplex szóbeli vizsgatevékenység a IV. Szakmai követelmények fejezetben megadott szakmai követelménymodul-tartalom alapján összeállított kérdések

A feladat jellegétől függően szóbeli feleletét rajzi ábrákkal, esetleg rövid számításokkal is kiegészíti

A szóbeli feladat megoldásához szemléltető eszköz biztosítható a jelölt részére

A vizsgafeladat időtartama: 15 perc (felkészülési idő 20 perc)

A vizsgafeladat értékelési súlyaránya: 40%

5.4. A vizsgatevékenységek szervezésére, azok vizsgaidőpontjaira, a vizsgaidőszakokra, a vizsgatevékenységek vizsgatételeire, értékelési útmutatóira és egyéb dokumentumaira, a vizsgán használható segédeszközökre vonatkozó részletes szabályok:

A szakképesítés-ráépüléssel kapcsolatos előírások az állami szakképzési és felnőttképzési szerv <http://www.munka.hu/> című weblapján érhetők el a Szak- és felnőttképzés Vizsgák menüpontjában

5.5. A szakmai vizsga értékelésének a szakmai vizsgaszabályzattól eltérő szempontjai: –

6. ESZKÖZ- ÉS FELSZERELÉSI JEGYZÉK

	A
6.1.	A képzési és vizsgáztatási feladatok teljesítéséhez szükséges eszközök minimumát meghatározó eszköz- és felszerelési jegyzék
6.2.	Terméktároló állvány, vállfa
6.3.	Csomagolóanyagok
6.4.	Szabásasztal
6.5.	Tároló szekrények, polcok
6.6.	Számítógép és perifériái
6.7.	Elektromos olló
6.8.	Kardkéses szabásgép
6.9.	Körkéses szabásgép
6.10.	Álló szabásgép
6.11.	Terítékleszorító csipeszek
6.12.	Lyukasztógép
6.13.	Kézi ollók
6.14.	Mérő-, jelölő- és rajzeszközök
6.15.	Szabásmintapapír
6.16.	Varrodai csúsztató asztal
6.17.	Varrodai állítható, ergonómiai előírásoknak megfelelő munkaszék
6.18.	Szerszámtároló doboz
6.19.	Varrógéptük
6.20.	Kézi varró- és egyéb, varrógéptisztító eszközök
6.21.	Huroköltésű ipari varrógép
6.22.	Láncöltésű varrógép
6.23.	Szegővarrógép
6.24.	Egyenes gomblyukvarrógép
6.25.	Szemes gomblyukvarrógép
6.26.	Gombfelvarró gép
6.27.	Fedővarrógép
6.28.	Rejtett szélfelvarró gép
6.29.	Hímző varrógép
6.30.	Reteszelő gép
6.31.	Cikcakk varrógép

6.32.	Vasalóállvány
6.33.	Hőfokszabályzós kézi vasaló
6.34.	Gőzvasaló
6.35.	Vasalóprés
6.36.	Síkragasztó prés
6.37.	Speciális, varrást helyettesítő gépek (ragasztó és hegesztő berendezések)
6.38.	Szakoktatói asztal, szék
6.39.	Falítábla
6.40.	Táblai rajzeszközök
6.41.	Modell- és alkatrész gyűjtemény
6.42.	Szakkönyvek, tankönyvek, szakfolyóiratok, divatlapok
6.43.	Hulladékgyűjtő
6.44.	Mentőláda

7. EGYEBEK

Szakképesítés-ráépülés megkezdésének bemeneti feltétele:

Szakmai előképzettség:

33276 05 Nőruha-készítő, vagy

12 7321 03 4 0 23 Nőruha-készítő , vagy

33 276 01 Férfiruha-készítő, vagy

12 7321 03 4 0 10 Férfiruha-készítő, vagy

54 42 01 0010 54 02 Ruhaipari technikus, vagy

52 411 08 Ruhaipari technikus – modellező, vagy

52 411 08 Ruhaipari technikus – technológus, vagy

12 3114 16 5 2 01 Ruhaipari technikus – technológus, vagy

12 3114 16 5 2 01 Ruhaipari technikus – modellező, vagy

Továbbiakban a fentiekkel azonos megnevezésű, a korábbi szakmai jegyzékekben szereplő, vagy más megnevezésű, a női- és férfiruha készítésre képesítő, a korábbi szakmai jegyzékekben szereplő szakképesítések.

A 151. sorszámú Munkavédelmi technikus megnevezésű szakképesítés szakmai és vizsgakövetelménye

1. AZ ORSZÁGOS KÉPZÉSI JEGYZÉKBEN SZEREPLŐ ADATOK

1.1. A szakképesítés azonosító száma: 52 862 01

1.2. Szakképesítés megnevezése: Munkavédelmi technikus

1.3. Iskolai rendszerű szakképzésben a szakképzési évfolyamok száma: –

1.4. Iskolarendszeren kívüli szakképzésben az óraszám: 240-360

2. EGYÉB ADATOK

2.1. A képzés megkezdésének feltételei:

2.1.1. Iskolai előképzettség: érettségi végzettség

2.1.2. Bemeneti kompetenciák: –

2.2. Szakmai előképzettség: –

2.3. Előírt gyakorlat: –

2.4. Egészségügyi alkalmassági követelmények: szükségesek

2.5. Pályaalkalmassági követelmények: –

2.6. Elméleti képzési idő aránya: 70%

2.7. Gyakorlati képzési idő aránya: 30%

2.8. Szintvizsga: –

2.9. Az iskolai rendszerű képzésben az összefüggő szakmai gyakorlat időtartama: –

3. PÁLYATÜKÖR

3.1. A szakképesítéssel legjellemzőbben betölthető munkakör(ök), foglalkozás(ok)

	A	B	C
3.1.1.	FEOR száma	FEOR megnevezése	A szakképesítéssel betölthető munkakör(ök)
3.1.2.	3163	Munkavédelmi és üzembiztonsági foglalkozású	Munkavédelmi technikus
3.1.3.			Baleset-elhárítási megbízott
3.1.4.			Balesetvédelmi és üzembiztonsági megbízott
3.1.5.			Balesetvizsgáló (munkahelyi)
3.1.6.			Munkavédelmi előadó
3.1.7.			Munkavédelmi megbízott
3.1.8.			Üzembiztonsági megbízott

3.2. A szakképesítés munkaterületének rövid leírása:

A nemzetgazdaság valamennyi ágazatában alkalmazható kompetenciákkal rendelkezik a munkahelyi egészség és biztonság megvalósításához szükséges tevékenységek területén.

Elősegíti a munkahelyi balesetek és foglalkozási megbetegedések megelőzését, valamint a munkavédelemre fordított költségek optimalizálását.

Támogatja a munkáltatót a munkavédelmi kötelezettségek teljesítésében, ezzel hozzájárul a mulasztások és szabályszegések hátrányos személyi és anyagi következményeinek elkerüléséhez.

A szakképesítés rendelkező képes:

- szakmai munkájával, a munkáltató munkahelyi vezetőivel, szakembereivel, munkavédelmi képviselőivel, munkavállalóival együttműködni, hozzájárulni a munkával összefüggő balesetek és megbetegedések előfordulásának megelőzéséhez
- közreműködni a munkáltatók munkavédelmi feladatainak megvalósításában, elvégezni azokat a munkavédelmi feladatokat, melyek középfokú munkavédelmi szakképesítéssel láthatók el
- a munkavédelmi jogszabályok, szabványok, üzemeltetési dokumentációk tartalmát feldolgozni, a szükséges intézkedéseket kezdeményezni és kidolgozni.
- megismertetni a munkáltatókkal, munkavállalókkal, munkavédelmi képviselőkkel a munkavédelmi feladatokat, jogokat és kötelezettségeket, azok megvalósítását kezdeményezni és támogatni
- közreműködni az egészséget nem veszélyeztető és biztonságos munkavégzés körülményeinek megteremtésében, a tárgyi, személyi és szervezési feltételeket biztosítani
- feltárni a veszélyforrásokat, azonosítani és értékelni a veszélyeket, elősegíteni a kockázatok kezelését
- közreműködni a munkáltatók munka-egészségügyi feladatai végrehajtásának megszervezésében, együttműködni a foglalkozás-egészségügyi szolgálattal a munka-egészségügyi feladatok megvalósítása során
- közvetíteni a munkáltatók és a munkavállalók felé a munkahelyi egészségmegőrzés értékrendszerét

3.3. Kapcsolódó szakképesítések

	A	B	C
3.3.1.	A kapcsolódó szakképesítés, részsakképesítés, szakképesítés-ráépülés		
3.3.2.	azonosító száma	megnevezése	a kapcsolódás módja
3.3.3.	-	-	-

4. SZAKMAI KÖVETELMÉNYEK

	A	B
4.1.	A szakképesítés szakmai követelménymoduljainak az állam által elismert szakképesítések szakmai követelménymoduljairól szóló kormányrendelet szerinti	
4.2.	azonosító száma	megnevezése
4.3.	11253-12	Munkavédelmi menedzsment
4.4.	11254-12	Munkavédelmi kockázatértékelés
4.5.	11255-12	A munkavégzés biztonsága

5. VIZSGÁZTATÁSI KÖVETELMÉNYEK

5.1. A komplex szakmai vizsgára bocsátás feltételei:

Az iskolarendszeren kívüli szakképzésben az 5.2. pontban előírt valamennyi modulzáró vizsga eredményes letétele.

5.2.A modulzáró vizsga vizsgatevékenysége és az eredményesség feltétele:

	A	B	C
5.2.1.	A szakképesítés szakmai követelménymoduljainak		
5.2.2.	azonosító száma	megnevezése	a modulzáró vizsga vizsgatevékenysége
5.2.3.	11253-12	Munkavédelmi menedzsment	gyakorlati
5.2.4.	11254-12	Munkavédelmi kockázatértékelés	gyakorlati
5.2.5.	11255-12	A munkavégzés biztonsága	gyakorlati

Egy szakmai követelménymodulhoz kapcsolódó modulzáró vizsga akkor eredményes, ha a modulhoz előírt feladat végrehajtása legalább 51%-osra értékelhető.

5.3. A komplex szakmai vizsga vizsgatevékenységei és vizsgafeladatai:

5.3.1. Gyakorlati vizsgatevékenység

A vizsgafeladat megnevezése: Munkafolyamat körülményeinek vizsgálata

A vizsgafeladat ismertetése: Feladatleírásban rögzített, munkahelyzettel és adatokkal meghatározott munkavégzés tárgyi, személyi és szervezési feltételei megfelelésének vizsgálata, megállapítások rögzítése és intézkedési javaslatok összeállítása

A vizsgafeladat időtartama: 90 perc

A vizsgafeladat értékelési súlyaránya: 30%

5.3.2. Központi írásbeli vizsgatevékenység

A vizsgafeladat megnevezése: Munkavédelmi követelmények

A vizsgafeladat ismertetése: A feladatlapon – feleletválasztós (60%) és kifejtős (40%) kérdésekre válaszolva – meghatározott munkahelyre, munkafolyamatra vonatkozóan a munkáltató biztonságos munkavégzés feltételeinek megteremtésével kapcsolatos feladatainak és kötelezettségeinek meghatározása

A vizsgafeladat időtartama: 90 perc
A vizsgafeladat értékelési súlyaránya: 40%

5.3.3. Szóbeli vizsgatevékenység

A vizsgafeladat megnevezése: Biztonságos munkavégzés

A vizsgafeladat ismertetése: A szóbeli központilag összeállított vizsga kérdései a 4. Szakmai követelmények fejezetben megadott követelménymodulok témakörét tartalmazzák

A vizsgafeladat időtartama: 45 perc (felkészülési idő 30 perc, válaszadási idő 15 perc)
A vizsgafeladat értékelési súlyaránya:30%

5.4. A vizsgatevékenységek szervezésére, azok vizsgaidőpontjaira, a vizsgaidőszakokra, a vizsgatevékenységek vizsgatételeire, értékelési útmutatóira és egyéb dokumentumaira, a vizsgán használható segédeszközökre vonatkozó részletes szabályok:

A szakképesítésselkapcsolatos előírások az állami szakképzési és felnőttképzési szerv <http://www.munka.hu/> című weblapján érhetők el a Szak- és felnőttképzés Vizsgák menüpontjában

5.5. A szakmai vizsga értékelésének a szakmai vizsgaszabályzattól eltérő szempontjai: –

6. ESZKÖZ- ÉS FELSZERELÉSI JEGYZÉK

	A
6.1.	A képzési és vizsgáztatási feladatok teljesítéséhez szükséges eszközök minimumát meghatározó eszköz- és felszerelési jegyzék
6.2.	Számítógép
6.3.	Irodaszerek
6.4.	Nyomtató
6.5.	Fax
6.6.	Telefon
6.7.	Internet hozzáférés
6.8.	Irodabútor
6.9.	Fényképezőgép, digitális fényképezőgép
6.10.	Videokamera, DVD-felvevő
6.11.	Jogszabálygyűjtemény
6.12.	Dokumentációkezelő és archiváló eszközök
6.13.	Munkahigiénés mérőműszerek
6.14.	Villamos alpmérések eszközei
6.15.	Egyéni védőeszközök

7. EGYEBEK

A 152. sorszámú Műanyag hegesztő megnevezésű részsakképesítés szakmai és vizsgakövetelménye

1. AZ ORSZÁGOS KÉPZÉSI JEGYZÉKBEN SZEREPLŐ ADATOK

1.1. A részsakképesítés azonosító száma: 31 521 08

1.2. Részsakképesítés megnevezése: Műanyag hegesztő

1.3. Iskolai rendszerű szakképzésben a szakképzési évfolyamok száma: –

1.4. Iskolarendszeren kívüli szakképzésben az óraszám: 256-384

2. EGYÉB ADATOK

2.1. A képzés megkezdésének feltételei:

2.1.1. Iskolai előképzettség: alapfokú iskolai végzettség

vagy iskolai előképzettség hiányában

2.1.2. Bemeneti kompetenciák: a képzés megkezdhető az e rendelet 3. számú mellékletében a Vegyipar szakmacsoportra meghatározott kompetenciák birtokában

2.2. Szakmai előképzettség: –

2.3. Előírt gyakorlat: –

2.4. Egészségügyi alkalmassági követelmények: szükségesek

2.5. Pályaalkalmassági követelmények: -

2.6. Elméleti képzési idő aránya: 40%

2.7. Gyakorlati képzési idő aránya: 60%

2.8. Szintvizsga: –

2.9. Az iskolai rendszerű képzésben az összefüggő szakmai gyakorlat időtartama: –

3. PÁLYATÜKÖR

3.1. A részsakképesítéssel legjellemzőbben betölthető munkakör(ök), foglalkozás(ok)

	A	B	C
3.1.1.	FEOR száma	FEOR megnevezése	A Részsakképesítéssel betölthető munkakör(ök)
3.1.2.	8135	Műanyagtermék-gyártó gép kezelője	Műanyaghegesztő
3.1.3.			
3.1.4.			
3.1.5.			
3.1.6.			
3.1.7.			
3.1.8.			
3.1.9.			
3.1.10.			

3.2. A részsakképesítés munkaterületének rövid leírása:

Hőre lágyuló műanyag csövek, csőidomok, lemezek, fóliák helyszíni és/vagy előregyártási körülmények közötti tompa-, tokos-, nyereg-, forrógáz, extrúziós és hevítőékes hegesztése az egyes technológiák eszközeinek használatával, WPS lapok és varratévkép alapján.

Munkaterülete a hőre lágyuló műanyag szerkezetek létesítésénél alkalmazott hegesztett kötések készítése. Csőrendszerek és csővezetési elemek, műanyaglemezből készült műtárgyak, műanyag fóliák hegesztés előkészítése és azok vizuális önellenőrzése.

A részsakképesítés rendelkező képes:

- hegesztési dokumentációt, varratévképeket értelmezni
- átvett tervek alapján megtervezni a munkát, és felmérni a szükséges anyagmennyiséget

- az egyes technológiák alkalmazásához szükséges eszközöket kiválasztani
- technológiai munkafolyamatokat előkészíteni
- műanyaghegesztés eszközeinek alkalmasságát megállapítani
- hossz-, szög- és hőmérsékletmérő eszközöket használni
- különböző méretű munkadarabokat előkészíteni; speciális vágóeszközökkel méretre szabni
- felületek tisztítását, illesztését elvégezni
- a hegesztésre előkészített részeket ellenőrizni
- műanyaghegesztési folyamatokat elvégezni
- hegesztett kötések szemrevételezéssel ellenőrizni
- hegesztett kötések azonosító jellel ellátni
- a hegesztések elvégzését dokumentálni

3.3. Kapcsolódó szakképesítések

	A	B	C
3.3.1.	A kapcsolódó szakképesítés, részsakképesítés, szakképesítés-ráépülés		
3.3.2.	azonosító száma	megnevezése	a kapcsolódás módja
3.3.3.	34 521 09	Műanyagfeldolgozó	szakképesítés

4. SZAKMAI KÖVETELMÉNYEK

	A	B
4.1.	A részsakképesítésszakmai követelménymoduljainak az állam által elismert szakképesítések szakmai követelménymoduljairól szóló kormányrendelet szerinti	
4.2.	azonosító száma	megnevezése
4.3.	10087-12	Műanyag-feldolgozás alapjai
4.4.	10089-12	Műanyag-hegesztés
4.5.	10090-12	Műanyagipari üzemismeretek

5. VIZSGÁZTATÁSI KÖVETELMÉNYEK

5.1. A komplex szakmai vizsgára bocsátás feltételei:

Az iskolarendszeren kívüli szakképzésben az 5. 2. pontban előírt valamennyi modulzáró vizsga eredményes letétele.

5.2.A modulzáró vizsga vizsgatevékenysége és az eredményesség feltétele:

	A	B	C
5.2.1.	A részsakképesítésszakmai követelménymoduljainak		
5.2.2.	azonosító száma	megnevezése	a modulzáró vizsga vizsgatevékenysége
5.2.3.	10087-12	Műanyag-feldolgozás alapjai	írásbeli
5.2.4.	10089-12	Műanyag-hegesztés	szóbeli
5.2.5.	10090-12	Műanyagipari üzemismeretek	írásbeli

Egy szakmai követelménymodulhoz kapcsolódó modulzáró vizsga akkor eredményes, ha a modulhoz előírt feladat végrehajtása legalább 51%-osra értékelhető.

5.3. A komplex szakmai vizsga vizsgatevékenységei és vizsgafeladatai:

5.3.1. Gyakorlati vizsgatevékenység

A vizsgafeladat megnevezése: Hegesztett vizsgadarab készítése

A vizsgafeladat ismertetése: Munkadarab rajz és WPS lapok alapján a hegesztéshez szükséges eszközök, munkakörnyezet előkészítése, munkadarabok méretre szabása, hegesztésre előkészítése, a hegesztés elvégzése.

A hegesztett kötés önellenőrzése, azonosító jelölése.

A vizsgafeladat időtartama: 180 perc

A vizsgafeladat értékelési súlyaránya: 60 %

5.3.2. Központi írásbeli vizsgatevékenység

A vizsgafeladat megnevezése: Hegesztési eljárások megkülönböztető jellemző

A vizsgafeladat ismertetése: Hegesztési eljárásokkal kapcsolatos tesztkérdések írásbeli megválaszolása.

A vizsgafeladat időtartama: 60 perc

A vizsgafeladat értékelési súlyaránya: 40%

5.3.3. Szóbeli vizsgatevékenység

A vizsgafeladat megnevezése: –

A vizsgafeladat ismertetése: –

A vizsgafeladat időtartama: –

A vizsgafeladat értékelési súlyaránya: –

5.4. A vizsgatevékenységek szervezésére, azok vizsgaidőpontjaira, a vizsgaidőszakokra, a vizsgatevékenységek vizsgatételeire, értékelési útmutatóira és egyéb dokumentumaira, a vizsgán használható segédeszközökre vonatkozó részletes szabályok:

A részsakképesítéssel kapcsolatos előírások az állami szakképzési és felnőttképzési szerv <http://www.munka.hu/> című weblapján érhetők el a Szak- és felnőttképzés Vizsgák menüpontjában

5.5. A szakmai vizsga értékelésének a szakmai vizsgaszabályzattól eltérő szempontjai: –

6. ESZKÖZ- ÉS FELSZERELÉSI JEGYZÉK

A	
6.1.	A képzési és vizsgáztatási feladatok teljesítéséhez szükséges eszközök minimumát meghatározó eszköz- és felszerelési jegyzék
6.2.	Tompahegesztő berendezés
6.3.	Adatrögzítésre alkalmas tompahegesztő berendezés
6.4.	Lemeztompahegesztő berendezés
6.5.	Hevítőelem
6.6.	Hevítőelemes nyeregidomhegesztő készülék
6.7.	Nyeregidom hegesztő profilpárok
6.8.	Csópalást megfúró
6.9.	Csóhántoló
6.10.	Hevítőelemes tokos összehúzó készülék
6.11.	Tokos hegesztő profilpárok
6.12.	Csővégmáró
6.13.	Tapintóhőmérő
6.14.	Fűtőszálas idomhegesztő automatika
6.15.	Fűtőszálas idomhegesztő automatika jegyzőkönyvezéssel
6.16.	Csórógzító fűtőszálas idomhegesztéshez
6.17.	Csópalást hántoló
6.18.	Fűtőszálas nyeregidomhoz csópalást fúró
6.19.	Hevítőékes hegesztőgép
6.20.	Lemezfogó szerszám
6.21.	Nyomógörgős kéziszerszámok
6.22.	Kézi hőlégfúvó
6.23.	Hegesztő fűvókák

6.24.	Kézi extruder
6.25.	Extruder fejek
6.26.	Merülő hőmérő
6.27.	Lemezrögzítő készülékek
6.28.	Lemezmarógép szögfejjel
6.29.	Hántoló szerszámok
6.30.	Tisztítófolyadék, tisztítókendő
6.31.	Asztalos szorítók
6.32.	Tolómérő, mérőszalag

7. EGYEBEK

A szakmai vizsgabizottságban való részvételre kijelölt szakmai szervezet:
Magyar Műanyagipari Szövetség 1152 Budapest, Telek utca 1.

A 153. sorszámú Műanyagfeldolgozó megnevezésű szakképesítés szakmai és vizsgakövetelménye

1. AZ ORSZÁGOS KÉPZÉSI JEGYZÉKBEN SZEREPLŐ ADATOK

- 1.1. A szakképesítés azonosító száma: 34 521 09
- 1.2. Szakképesítés megnevezése: Műanyagfeldolgozó
- 1.3. Iskolai rendszerű szakképzésben a szakképzési évfolyamok száma: 3
- 1.4. Iskolarendszeren kívüli szakképzésben az óraszám: 960-1440

2. EGYÉB ADATOK

- 2.1. A képzés megkezdésének feltételei:
 - 2.1.1. Iskolai előképzettség: alapfokú iskolai végzettség
vagy iskolai előképzettség hiányában
 - 2.1.2. Bemeneti kompetenciák: a képzés megkezdhető az e rendelet 3 számú mellékletében a Vegyipar szakmacsoportra meghatározott kompetenciák birtokában
- 2.2. Szakmai előképzettség: –
- 2.3. Előírt gyakorlat: –
- 2.4. Egészségügyi alkalmassági követelmények: szükségesek
- 2.5. Pályaalkalmassági követelmények: –
- 2.6. Elméleti képzési idő aránya: 40%
- 2.7. Gyakorlati képzési idő aránya: 60%
- 2.8. Szintvizsga: nappali rendszerű oktatás vagy a nappali oktatás munkarendje szerint szervezett felnőttoktatás esetén kötelező
- 2.9. Az iskolai rendszerű képzésben az összefüggő szakmai gyakorlat időtartama:
3 évfolyamos képzés esetén a 9. évfolyamot követően 140 óra, a 10. évfolyamot követően 140 óra;

2 évfolyamos képzés esetén az első szakképzési évfolyamot követően 160 óra

3. PÁLYATÜKÖR

3.1. A szakképesítéssel legjellemzőbben betölthető munkakör(ök), foglalkozás(ok)

	A	B	C
3.1.1.	FEOR száma	FEOR megnevezése	A szakképesítéssel betölthető munkakör(ök)
3.1.2.	8135	Műanyagtermék-gyártó gép kezelője	Bakelitpréselő
3.1.3.			Briemgép-kezelő
3.1.4.			Excenterprésgép-kezelő
3.1.5.			Flakongyártó
3.1.6.			Fóliagyártó
3.1.7.			Fóliahegesztő
3.1.8.			Granulálógép-kezelő (műanyagipari)
3.1.9.			Hőre keményedő műanyagok feldolgozója
3.1.10.			Műanyag csomagolóanyag-gyártó
3.1.11.			Műanyag és gumiipari gép- és készülékkezelő
3.1.12.			Műanyag fröccsöntőgép kezelője
3.1.13.			Műanyag- kalanderező, -lemeznyújtó
3.1.14.			Műanyag lamináló
3.1.15.			Műanyagcső-húzó, extrudergép-kezelő
3.1.16.			Műanyag-duplírozó (présgépen)
3.1.17.			Műanyagextruder-kezelő
3.1.18.			Műanyagfestő
3.1.19.			Műanyaghab-készítő
3.1.20.			Műanyaghegesztő
3.1.21.			Műanyaghegesztő, hőformázó
3.1.22.			Műanyag-hengerlő kezelője
3.1.23.			Műanyagimpregnáló
3.1.24.			Műanyagkábelzalag-vágó
3.1.25.			Műanyag-kalanderező, -lemeznyújtó
3.1.26.			Műanyagkeverék-készítő
3.1.27.			Műanyag-perforáló, -hullámosító
3.1.28.			Műanyag-ponthegeztő
3.1.29.			Műanyagsajtológép-kezelő
3.1.30.			MűanyagSORJÁZÓ (gépi)
3.1.31.			Rétegelt műanyag előállító

3.2. A szakképesítés munkaterületének rövid leírása:

Hőre lágyuló és hőre keményedő műanyag-feldolgozó gépek üzemeltetése, műanyag fröccstermékek, műanyag csövek hegesztése, extrudált műanyag félkész- és késztermékek és hőre keményedő műanyag félkész- és késztermékek gyártása.

A szakképesítéssel rendelkező képes:

- a hőrelágyuló és hőre keményedő műanyagok széles választékát alkalmazni fröccsöntött, hegesztett, extrudált és laminált termékek gyártásánál
- kezelni, felügyelni, karbantartani a termékek gyártására alkalmas gépeket és azok kiegészítő berendezéseit
- részt venni a félkész- és késztermékek minőségbiztosítási eljárásában

3.3. Kapcsolódó szakképesítések

	A	B	C
3.3.1.	A kapcsolódó szakképesítés, részsakképesítés, szakképesítés-ráépülés		

3.3.2.	azonosító száma	megnevezése	a kapcsolódás módja
3.3.3.	31 521 08	Műanyag hegesztő	részsakképesítés
3.3.4.	31 521 04	Fröccsöntő	részsakképesítés

4. SZAKMAI KÖVETELMÉNYEK

	A	B
4.1.	A szakképesítés szakmai követelménymoduljainak az állam által elismert szakképesítések szakmai követelménymoduljairól szóló kormányrendelet szerinti	
4.2.	azonosító száma	megnevezése
4.3.	10086-12	Hőre keményedő műanyagok gyártása
4.4.	10087-12	Műanyag-feldolgozás alapjai
4.5.	10088-12	Műanyag-fröccsöntés
4.6.	10089-12	Műanyag-hegesztés
4.7.	10090-12	Műanyagipari üzemismeretek
4.8.	10091-12	Műanyagok extrudálása
4.9.	11497-12	Foglalkoztatás I.
4.10.	11499-12	Foglalkoztatás II.
4.11.	11500-12	Munkahelyi egészség és biztonság

5. VIZSGÁZTATÁSI KÖVETELMÉNYEK

5.1. A komplex szakmai vizsgára bocsátás feltételei:

Az iskolarendszeren kívüli szakképzésben az 5. 2. pontban előírt valamennyi modulzáró vizsga eredményes letétele.

Az iskolai rendszerű szakképzésben az évfolyam teljesítését igazoló bizonyítványban foglaltak szerint teljesített tantárgyak – a szakképzési kerettantervben meghatározottak szerint – egyenértékűek az adott követelménymodulhoz tartozó modulzáró vizsga teljesítésével

5.2. A modulzáró vizsga vizsgatevékenysége és az eredményesség feltétele:

	A	B	C
5.2.1.	A szakképesítés szakmai követelménymoduljainak		
5.2.2.	azonosító száma	megnevezése	a modulzáró vizsga vizsgatevékenysége
5.2.3.	10086-12	Hőre keményedő műanyagok gyártása	szóbeli
5.2.4.	10087-12	Műanyag-feldolgozás alapjai	írásbeli
5.2.5.	10088-12	Műanyag-fröccsöntés	szóbeli
5.2.6.	10089-12	Műanyag-hegesztés	szóbeli
5.2.7.	10090-12	Műanyagipari üzemismeretek	írásbeli
5.2.8.	10091-12	Műanyagok extrudálása	szóbeli
5.2.9.	11497-12	Foglalkoztatás I.	írásbeli
5.2.10.	11499-12	Foglalkoztatás II.	írásbeli
5.2.11.	11500-12	Munkahelyi egészség és biztonság	írásbeli

Egy szakmai követelménymodulhoz kapcsolódó modulzáró vizsga akkor eredményes, ha a modulhoz előírt feladat végrehajtása legalább 51%-osra értékelhető.

5.3. A komplex szakmai vizsga vizsgatevékenységei és vizsgafeladatai:

5.3.1. Gyakorlati vizsgatevékenység

A) A vizsgafeladat megnevezése: Fröccsöntés

A vizsgafeladat ismertetése: Kijelölt fröccsöntő gépen a vizsgabizottság által meghatározott technológiai módosítás elvégzése

A vizsgafeladat időtartama: 60 perc
A vizsgafeladat értékelési súlyaránya: 15%

B) A vizsgafeladat megnevezése: Hegesztés

A vizsgafeladat ismertetése: A munkadarab rajz és WPS lapok alapján hegesztéshez szükséges eszközök, munka környezete előkészítése, munkadarabok méretre szabása, hegesztésre előkészítése, hegesztés elvégzése. A hegesztett kötések önellenőrzése, azonosító jelölése

A vizsgafeladat időtartama: 60 perc
A vizsgafeladat értékelési súlyaránya: 15%

C) A vizsgafeladat megnevezése: Extrudálás, Hőre keményedő termékgyártás

A vizsgafeladat ismertetése: Extrudálás esetén a vizsgahelytől függően cső, fűvott fólia, síkfólia, lemez, üreges test gyártóberendezés technológiai paramétereinek beállítása, a gyártás indítása, üzemeltetés hibátlan termék előállításáig. Hőre keményedő termék gyártása esetén a vizsgahelytől függően SMC, BMC, kézi szórás, nyitott technológia, pultrúzió, száltekerceselés vagy centrifugál öntés végzése az előkészített anyagok és berendezések esetén.

A vizsgafeladat időtartama: 120 perc
A vizsgafeladat értékelési súlyaránya: 30%

5.3.2. Központi írásbeli vizsgatevékenység

A vizsgafeladat megnevezése: Műanyagfeldolgozási eljárások ismérvei

A vizsgafeladat ismertetése: A központilag összeállított feladatsor a következő témaköröket tartalmazza:

Alapok
Üzemvitel
Gépek, szerszámok
Technológiák
Termékgyártás

A vizsgafeladat időtartama: 90 perc

A vizsgafeladat értékelési súlyaránya: 20%

5.3.3. Szóbeli vizsgatevékenység

A vizsgafeladat megnevezése: Műanyagfeldolgozás alapjai

A vizsgafeladat ismertetése: Egy kiválasztott műanyag jellemző fizikai és kémiai tulajdonságainak ismertetése Adott műanyag termék gyártásához anyag, gép és szerszám választása, majd a gyártástechnológia ismertetése

A vizsgafeladat időtartama: 45 perc (felkészülési idő 30 perc, válaszadási idő 15 perc)

A vizsgafeladat értékelési súlyaránya: 20%

5.4. A vizsgatevékenységek szervezésére, azok vizsgaidőpontjaira, a vizsgaidőszakokra, a vizsgatevékenységek vizsgatételeire, értékelési útmutatóira és egyéb dokumentumaira, a vizsgán használható segédeszközökre vonatkozó részletes szabályok:

A szakképesítéssel kapcsolatos előírások az állami szakképzési és felnőttképzési szerv <http://www.munka.hu/> című weblapján érhetők el a Szak- és felnőttképzés Vizsgák menüpontjában

5.5. A szakmai vizsga értékelésének a szakmai vizsgaszabályzattól eltérő szempontjai: –

6. ESZKÖZ- ÉS FELSZERELÉSI JEGYZÉK

	A
--	---

6.1.	A képzési és vizsgáztatási feladatok teljesítéséhez szükséges eszközök minimumát meghatározó eszköz- és felszerelési jegyzék
6.2.	Műanyagipari gépek, berendezések
6.3.	Technológiai dokumentációk
6.4.	Laboratóriumi eszközök
6.5.	Mérőeszközök
6.6.	Ellenőrző eszközök
6.7.	Biztonságtechnikai eszközök
6.8.	Egyéni védőfelszerelések
6.9.	Kéziszerszámok
6.10.	Karbantartáshoz szükséges kisgépek
6.11.	Anyagmozgató eszközök
6.12.	Kompresszor
6.13.	Siló, anyagtároló
6.14.	Anyagszállító, anyagfelhordó
6.15.	Mérlegek
6.16.	Porszívók, szűrők, környezetvédelmi berendezések
6.17.	Levegőszárító
6.18.	Anyagszárító
6.19.	Műanyagdaráló
6.20.	Hulladéktároló
6.21.	Anyagkeverő
6.22.	Adagoló keverők
6.23.	Mintavételi eszközök
6.24.	Hőkezelő, kondicionáló berendezés
6.25.	Előmelegítő
6.26.	Fröccsöntő szerszám
6.27.	Szerszámtemperáló (olajos, vizes)
6.28.	Daruk
6.29.	Szerszámemelők
6.30.	Manipulátorok
6.31.	Robotok
6.32.	Szállító szalag
6.33.	Termék jelölők
6.34.	Műszaki dokumentációk
6.35.	Minőségügyi dokumentációk
6.36.	Csomagoló gépek
6.37.	Számítógép
6.38.	Nyomtató
6.39.	Office szoftverek
6.40.	Tompahegesztő berendezés
6.41.	Adatrögzítésre alkalmas tompahegesztő berendezés
6.42.	Lemeztompahegesztő berendezés
6.43.	Hevítőelem
6.44.	Hevítőelemes nyeregídomhegesztő készülék
6.45.	Nyeregídom hegesztő profilpárok
6.46.	Csőpalást megfűró
6.47.	Csőhántoló
6.48.	Hevítőelemes tokos összehúzó készülék
6.49.	Tokos hegesztő profilpárok
6.50.	Csővégmaró
6.51.	Tapintóhőmérő
6.52.	Fűtőszálas idomhegesztő automatika
6.53.	Fűtőszálas idomhegesztő automatika jegyzőkönyvezéssel
6.54.	Csőrögzítő fűtőszálas idomhegesztéshez
6.55.	Csőpalást hántoló
6.56.	Fűtőszálas nyeregídomhoz csőpalást fűró
6.57.	Hevítőékes hegesztőgép
6.58.	Lemezfogó szerszám

6.59.	Nyomógörgős kéziszerszámok
6.60.	Kézi hőlégfúvó
6.61.	Hegesztő fúvókák
6.62.	Kézi extruder
6.63.	Extruder fejek
6.64.	Merülő hőmérő
6.65.	Lemezrögzítő készülékek
6.66.	Lemezmarógép szögfejjel
6.67.	Hántoló szerszámok
6.68.	Tisztítófolyadék, tisztítókendő
6.69.	Asztalos szorítók
6.70.	Tolómérő, mérőszalag
6.71.	Csőextrudáló gépsor
6.72.	Profilextrudáló gépsor
6.73.	Fóliafúvó gépsor
6.74.	Lemezextrudáló gépsor
6.75.	Palackfúvó berendezés
6.76.	Huzalbevonó gépsor
6.77.	Szálgyártó gépsor
6.78.	Műanyagháló gyártó extrudersor
6.79.	Regranuláló gépsor
6.80.	Vákuumformázó berendezés
6.81.	Hőre keményedő sajtoló berendezés
6.82.	Hőre keményedő fröccssajtoló berendezés
6.83.	Pultrúziós gépsor
6.84.	Száltekerceselő gépsor
6.85.	Centrifugálöntő berendezés
6.86.	Nyitott szerszámos gyártóberendezés

7. EGYEBEK

A 154. sorszámú Műanyagfeldolgozó technikus megnevezésű szakképesítés szakmai és vizsgakövetelménye

1. AZ ORSZÁGOS KÉPZÉSI JEGYZÉKBEN SZEREPLŐ ADATOK

- 1.1. A szakképesítés azonosító száma: 54 521 06
- 1.2. Szakképesítés megnevezése: Műanyagfeldolgozó technikus
- 1.3. Iskolai rendszerű szakképzésben a szakképzési évfolyamok száma: 2
- 1.4. Iskolarendszeren kívüli szakképzésben az óraszám: 960-1440

2. EGYÉB ADATOK

- 2.1. A képzés megkezdésének feltételei:
 - 2.1.1. Iskolai előképzettség: érettségi végzettség
 - 2.1.2. Bemeneti kompetenciák: –
- 2.2. Szakmai előképzettség: –
- 2.3. Előírt gyakorlat: –

2.4. Egészségügyi alkalmassági követelmények: szükségesek

2.5. Pályaalkalmassági követelmények: –

2.6. Elméleti képzési idő aránya: 60 %

2.7. Gyakorlati képzési idő aránya: 40 %

2.8. Szintvizsga: –

2.9. Az iskolai rendszerű képzésben az összefüggő szakmai gyakorlat időtartama:

5 évfolyamos képzés esetén a 9. évfolyamot követően 70 óra, a 10. évfolyamot követően 105 óra, a 11. évfolyamot követően 140 óra;

2 évfolyamos képzés esetén az első szakképzési évfolyamot követően 160 óra

3. PÁLYATÜKÖR

3.1. A szakképesítéssel legjellemzőbben betölthető munkakör(ök), foglalkozás(ok)

	A	B	C
3.1.1.	FEOR száma	FEOR megnevezése	A szakképesítéssel betölthető munkakör(ök)
3.1.2.	3115	Vegyésztechnikus	Műanyagipari technikus
3.1.3.			Műanyagvizsgáló laboráns

3.2. A szakképesítés munkaterületének rövid leírása:

Önállóan, vagy mérnöki irányítással részt vesz a műanyagok gyártásában, nagyüzemi vegyi folyamatok kidolgozásában, ellenőrzésében, részleges vagy teljes irányításában, termékek minőségének és kémiai összetételének ellenőrzésében. Hőre lágyuló és hőre keményedő műanyag-feldolgozó üzemek középvezetésére alkalmas szakember, aki ismeri a műanyag alapanyagok kémiai, fizikai, feldolgozás- és alkalmazástechnikai tulajdonságait, a műanyagfeldolgozó gépeket, szerszámokat és gyártástechnológiákat. Alkalmas fejlesztési és beruházási feladatok megoldására.

A szakképesítéssel rendelkező képes:

- a hőre lágyuló és hőre keményedő műanyagok széles választékát alkalmazni
- kezelni, felügyelni, karbantartani a termékek gyártására alkalmas gépeket és azok kiegészítő berendezéseit
- részt venni a félkész- és késztermékek minőségbiztosítási eljárásában

3.3. Kapcsolódó szakképesítések

	A	B	C
3.3.1.	A kapcsolódó szakképesítés, részsakképesítés, szakképesítés-ráépülés		
3.3.2.	azonosító száma	megnevezése	a kapcsolódás módja
3.3.3.	-	-	-

4. SZAKMAI KÖVETELMÉNYEK

	A	B
4.1.	A szakképesítés/részsakképesítés/szakképesítés-ráépülésszakmai követelménymoduljainak az állam által elismert szakképesítések szakmai követelménymoduljairól szóló kormányrendelet szerinti	
4.2.	azonosító száma	megnevezése
4.3.	10082-12	Fizikai, mechanikai és reológiai vizsgálatok
4.4.	10083-12	Műanyagipari és gumiipari gépek
4.5.	10084-12	Műanyagok előállításának és feldolgozásának alapjai
4.6.	10092-12	Műanyagok feldolgozása

4.7.	11498-12	Foglalkoztatás I. (érettségire épülő képzések esetén)
4.8.	11499-12	Foglalkoztatás II.
4.9.	11500-12	Munkahelyi egészség és biztonság

5. VIZSGÁZTATÁSI KÖVETELMÉNYEK

5.1. A komplex szakmai vizsgára bocsátás feltételei:

Az iskolarendszeren kívüli szakképzésben az 5.2. pontban előírt valamennyi modulzáró vizsga eredményes letétele.

Az iskolai rendszerű szakképzésben az évfolyam teljesítését igazoló bizonyítványban foglaltak szerint teljesített tantárgyak – a szakképzési kerettantervben meghatározottak szerint – egyenértékűek az adott követelménymodulhoz tartozó modulzáró vizsga teljesítésével.

5.2.A modulzáró vizsga vizsgatevékenysége és az eredményesség feltétele:

	A	B	C
5.2.1.	A szakképesítés/részsakképesítés/szakképesítés-ráépülésszakmai követelménymoduljainak		
5.2.2.	azonosító száma	megnevezése	a modulzáró vizsga vizsgatevékenysége
5.2.3.	10082-12	Fizikai, mechanikai és reológiai vizsgálatok	gyakorlati
5.2.4.	10083-12	Műanyagipari és gumiipari gépek	írásbeli/gyakorlati
5.2.5.	10084-12	Műanyagok előállításának és feldolgozásának alapjai	írásbeli
5.2.6.	10092-12	Műanyagok feldolgozása	írásbeli
5.2.7.	11498-12	Foglalkoztatás I. (érettségire épülő képzések esetén)	írásbeli
5.2.8.	11499-12	Foglalkoztatás II.	írásbeli
5.2.9.	11500-12	Munkahelyi egészség és biztonság	írásbeli

Egy szakmai követelménymodulhoz kapcsolódó modulzáró vizsga akkor eredményes, ha a modulhoz előírt feladat végrehajtása legalább 51%-osra értékelhető.

5.3. A komplex szakmai vizsga vizsgatevékenységei és vizsgafeladatai:

5.3.1. Gyakorlati vizsgatevékenység

A) A vizsgafeladat megnevezése: Záródolgozat

A) A vizsgafeladat megnevezése: Záródolgozat készítése és bemutatása

A vizsgafeladat ismertetése: Műanyag vagy gumifeldolgozó termelő üzemi technológiai feladat megoldása, üzemi konzulens vezetésével, a technológia és a végzett munka dokumentálása záródolgozatban.

A záró dolgozat ábrákkal és diagramokkal min. 15 max. 25 oldal terjedelmű, ezen belül a munka eredményeit tartalmazó összefoglalás 1 oldal legyen. A záró dolgozat formai követelményeit és leadási határidejét a képző intézmény határozza meg.

A záródolgozat bemutatásának időtartama: 10 perc

A vizsgafeladat értékelési súlyaránya: 40% (30% záródolgozat, 10 % bemutatás),

B) A vizsgafeladat megnevezése: Fizikai, mechanikai és reológiai vizsgálatok

A vizsgafeladat ismertetése:

Alapanyagok és segédanyagok fizikai tulajdonságainak mérése (sűrűség, viszkozitás, szemcseeloszlás, nedvesség)

Reológiai vizsgálatok, reológiai görbék felvétele, értelmezése

Mintaelőkészítés további vizsgálatra, vastagság-, keménységmérés, szakítás-, tapadás-, súrlódás-, nyúlás-,

fáradás-, öregedés-, kopásvizsgálatok)
Mérési eredmények dokumentálása

A vizsgafeladat időtartama: 60 perc
A vizsgafeladat értékelési súlyaránya: 20 %

5.3.2. Központi írásbeli vizsgatevékenység

A vizsgafeladat megnevezése: Műanyagfeldolgozás gépei és technológiái

A vizsgafeladat ismertetése: Központilag összeállított feladatsor a következő témaköröket tartalmazza:
Gépelemek

Motorok

Feldolgozó berendezések (extruder, fröccsgép, sajtológép, kalander)

Feldolgozás technológiák (hőre lágyuló és hőre keményedő)

A vizsgafeladat időtartama: 180 perc
A vizsgafeladat értékelési súlyaránya: 20%

5.3.3. Szóbeli vizsgatevékenység

A vizsgafeladat megnevezése: Műanyagok előállításának és feldolgozásának alapjai

A vizsgafeladat ismertetése: Egy kiválasztott műanyag jellemző fizikai és kémiai, feldolgozás és alkalmazástechnikai tulajdonságainak ismertetése

Adott műanyag termék gyártásához anyag, gép és szerszám választása, valamint a gyártástechnológia ismertetése

A vizsgafeladat időtartama: 45 perc (felkészülési idő 30 perc, válaszadási idő 15 perc)
A vizsgafeladat értékelési súlyaránya: 20%

5.4. A vizsgatevékenységek szervezésére, azok vizsgaidőpontjaira, a vizsgaidőszakokra, a vizsgatevékenységek vizsgatételre, értékelési útmutatóira és egyéb dokumentumaira, a vizsgán használható segédeszközökre vonatkozó részletes szabályok:

A szakképesítéssel kapcsolatos előírások az állami szakképzési és felnőttképzési szerv <http://www.munka.hu/> című weblapján érhetők el a Szak- és felnőttképzés Vizsgák menüpontjában

5.5. A szakmai vizsga értékelésének a szakmai vizsgaszabályzattól eltérő szempontjai: –

6. ESZKÖZ- ÉS FELSZERELÉSI JEGYZÉK

A	
6.1.	A képzési és vizsgáztatási feladatok teljesítéséhez szükséges eszközök minimumát meghatározó eszköz- és felszerelési jegyzék
6.2.	Laboratóriumi eszközök
6.3.	Keménységmérő
6.4.	Vastagságmérő
6.5.	Szakítószilárdság mérő
6.6.	Sűrűség mérő
6.7.	Viszkózitás mérő
6.8.	Szitasor
6.9.	Minta kivágó, előkészítő berendezés
6.10.	Fárasztógép
6.11.	Koptatógép

6.12.	Öregítő berendezés
6.13.	Reométer
6.14.	Elsősegély nyújtó felszerelés
6.15.	Gépkönyvek, kezelési utasítások
6.16.	Szabványok, kézikönyvek, szótárak
6.17.	Mérőeszközök
6.18.	Ellenőrző eszközök
6.19.	Biztonságtechnikai eszközök
6.20.	Egyéni védőfelszerelések
6.21.	Kéziszerszámok
6.22.	Karbantartáshoz szükséges kisgépek
6.23.	Anyagmozgató eszközök
6.24.	Kompresszor
6.25.	Siló, anyagtároló
6.26.	Mérlegek
6.27.	Porszívók, szűrők, környezetvédelmi berendezések
6.28.	Anyagszáritó
6.29.	Műanyagdaráló
6.30.	Hulladéktároló
6.31.	Anyagkeverők, adagolók és anyagfelhordók
6.32.	Mintavételi eszközök
6.33.	Hőkezelő, kondicionáló berendezés
6.34.	Előmelegítő
6.35.	Szerszámtemperáló (olajos, vizes)
6.36.	Daruk
6.37.	Szerszámemelők
6.38.	Manipulátorok
6.39.	Robotok
6.40.	Szállító szalag
6.41.	Termék jelölők
6.42.	Műszaki dokumentációk
6.43.	Minőségügyi dokumentációk
6.44.	Csomagoló gépek
6.45.	Fröccsöntő gép
6.46.	Fröccsöntő szerszámok
6.47.	Hegesztő berendezések
6.48.	Cső- és profilextrudáló gépsor
6.49.	Lemezextrudáló gépsor
6.50.	Fóliafúvó gépsor
6.51.	Palackfúvó berendezés
6.52.	Regranuláló gépsor
6.53.	Vákuumformázó berendezés
6.54.	Hőre keményedő sajtoló berendezés
6.55.	Hőre keményedő fröccssajtoló berendezés
6.56.	Pultrúziós gépsor
6.57.	Száltekerceselő gépsor
6.58.	Centrifugálöntő berendezés
6.59.	Nyitott szerszámos gyártóberendezés

7. EGYEBEK

A 155. sorszámú Műbútorasztalos megnevezésű szakképzés-ráépülés szakmai és vizsgakövetelménye

1. AZ ORSZÁGOS KÉPZÉSI JEGYZÉKBEN SZEREPLŐ ADATOK

- 1.1. A szakképesítés-ráépülés azonosító száma: 35 543 01
- 1.2. Szakképesítés-ráépülés megnevezése: Műbútorasztalos
- 1.3. Iskolai rendszerű szakképzésben a szakképzési évfolyamok száma: 1
- 1.4. Iskolarendszeren kívüli szakképzésben az óraszám: 480-720 óra

2. EGYÉB ADATOK

- 2.1. A képzés megkezdésének feltételei:
- 2.1.1. Iskolai előképzettség: –
- 2.1.2. Bemeneti kompetenciák: –
- 2.2. Szakmai előképzettség: 34 543 04 Asztalos
- 2.3. Előírt gyakorlat: –
- 2.4. Egészségügyi alkalmassági követelmények: szükségesek
- 2.5. Pályaalkalmassági követelmények: –
- 2.6. Elméleti képzési idő aránya: 30 %
- 2.7. Gyakorlati képzési idő aránya: 70 %
- 2.8. Szintvizsga: –
- 2.9. Az iskolai rendszerű képzésben az összefüggő szakmai gyakorlat időtartama: –

3. PÁLYATÜKÖR

3.1. A szakképesítéssel legjellemzőbben betölthető munkakör(ök), foglalkozás(ok)

	A	B	C
3.1.1.	FEOR száma	FEOR megnevezése	A szakképesítéssel betölthető munkakör(ök)
3.1.2.	7223	Bútorasztalos	Antikbútor restaurátor
3.1.3.			Bútorgyártó
3.1.4.			Bútorfelület-kezelő
3.1.5.			Bútorfényező
3.1.6.			Bútorfestő
3.1.7.			Bútorgyártó
3.1.8.			Bútorjavító
3.1.9.			Bútorműves és intarziakészítő
3.1.10.			Bútorpácoló
3.1.11.			Bútorrestaurátor
3.1.12.			Intarziakészítő, berakó
3.1.13.			Műbútorasztalos és restaurátor

3.2. A szakképesítés-ráépülés munkaterületének rövid leírása:

A műbútorasztalos elkészíti vagy helyreállítja a műbútorok minősülő berendezések tárgyait. Javítást, felújítást igénylő tárgyon, meghatározza a technológiai sorrendet, kiválasztja a felhasználásra kerülő alap-, illetve segédanyagokat. A különböző alkatrészeket megfelelő szerkezetben összeállítja, továbbá felületkezeli, illetve

ragasztja a bútór elemeit vagy egészét, kiküszöböli a hibákat vagy pótol, az eredeti állapotnak megfelelően.

A szakképesítés-ráépüléssel rendelkező képes:

- a stílust, formát, célszerűséget és szerkezetet összehangolni
- műszaki dokumentációt készíteni, alkalmazni
- megtervezni a technológiai folyamatot
- bútorokat felújítani
- korabeli stílusok jellegének megfelelő bútorokat készíteni
- hagyományos anyagokat és technológiákat alkalmazni
- sík és plasztikus díszítményeket készíteni
- intarziát készíteni
- faragást végezni
- felületkezelést, felületi bevonatokat készíteni
- íves, hajlított és térgörbe felületeket készíteni
- műbútort felújítani, javítani
- műbútor javítási, felújítási tervet készíteni
- javított bútorokat szerelni

3.3. Kapcsolódó szakképesítések

	A	B	C
3.3.1.	A kapcsolódó szakképesítés, részsakképesítés, szakképesítés-ráépülés		
3.3.2.	azonosító száma	megnevezése	a kapcsolódás módja
3.3.3.	34 543 02	Asztalos	szakképesítés

4. SZAKMAI KÖVETELMÉNYEK

	A	B
4.1.	A szakképesítés szakmai követelménymoduljainak az állam által elismert szakképesítések szakmai követelménymoduljairól szóló kormányrendelet szerinti	
4.2.	azonosító száma	megnevezése
4.3.	11375-12	Műbútorasztalos munkák
4.4.	11376-12	Műbútor díszítésének feladatai
4.5.	11377-12	Műbútorjavítás és -felújítás

5. VIZSGÁZTATÁSI KÖVETELMÉNYEK

5.1. A komplex szakmai vizsgára bocsátás feltételei:

Az iskolarendszeren kívüli szakképzésben az 5.2. pontban előírt valamennyi modulzáró vizsga eredményes letétele.

Az iskolai rendszerű szakképzésben az évfolyam teljesítését igazoló bizonyítványban foglaltak szerint teljesített tantárgyak – a szakképzési kerettantervben meghatározottak szerint – egyenértékűek az adott követelménymodulhoz tartozó modulzáró vizsga teljesítésével.

5.2.A modulzáró vizsga vizsgatevékenysége és az eredményesség feltétele:

	A	B	C
5.2.1.	A szakképesítés szakmai követelménymoduljainak		
5.2.2.	azonosító száma	megnevezése	a modulzáró vizsga vizsgatevékenysége
5.2.3.	11375-12	Műbútorasztalos munkák	gyakorlati, írásbeli
5.2.4.	11376-12	Műbútor díszítésének feladatai	gyakorlati, írásbeli
5.2.5.	11377-12	Műbútorjavítás és -felújítás	gyakorlati

Egy szakmai követelménymodulhoz kapcsolódó modulzáró vizsga akkor eredményes, ha a modulhoz előírt feladat végrehajtása legalább 51%-osra értékelhető.

5.3. A komplex szakmai vizsga vizsgatevékenységei és vizsgafeladatai:

5.3.1. Gyakorlati vizsgatevékenység

A) A vizsgafeladat megnevezése: Vizsgaremek készítése

A vizsgafeladat ismertetése: A vizsgázónak az általa választott és a vizsgát szervező intézmény által jóváhagyott műbútorasztalos terméket kell készítenie a műszaki dokumentációjával együtt.

A vizsgafeladat időtartama: 0 perc

A vizsgafeladat aránya: 20 %

B) A vizsgafeladat megnevezése: Műbútorasztalos vizsgamunka

A vizsgafeladat ismertetése: Egy régi bútor kijelölt alkatrészének elkészítése, illetve furnérteríték készítése, egy geometriai minta beillesztésével

A vizsgafeladat időtartama: 300 perc

A vizsgafeladat aránya: 40 %

5.3.2. Központi írásbeli vizsgatevékenység

A vizsgafeladat megnevezése: Műbútorasztalos technológiai ismeret, szerkezettan-szakrajz, anyagismeret

A vizsgafeladat ismertetése: Műbútor készítésének technológiai leírása, egy adott bútorról jellegrajz és csomóponti rajz készítése, alap-és segédanyagok tulajdonsága, felhasználási lehetőségei

A vizsgafeladat időtartama: 180 perc

A vizsgafeladat aránya: 25 %

5.3.3. Szóbeli vizsgatevékenység

A vizsgafeladat megnevezése: A bútordíszítés technológiai

A vizsgafeladat ismertetése: A szóbeli központilag összeállított vizsga kérdései a 4. Szakmai követelmények fejezetben megadott modulokhoz tartozó témakörök mindegyikét tartalmazza.

A vizsgafeladat időtartama: 30 perc (ebből felkészülési idő 15 perc)

A vizsgafeladat aránya: 15 %

5.4. A vizsgatevékenységek szervezésére, azok vizsgaidőpontjaira, a vizsgaidőszakokra, a vizsgatevékenységek vizsgatételeire, értékelési útmutatóira és egyéb dokumentumaira, a vizsgán használható segédeszközökre vonatkozó részletes szabályok:

A vizsgaremekre vonatkozó előírások:

A vizsgaremek és annak dokumentációjának elkészítése és beadása, nappali rendszerű képzés esetén legkésőbb az utolsó tanítási napon, felnőttképzés esetén a vizsgára jelentkezéskor történik.

A vizsgaremeket a vizsgabizottság csak kész állapotban tudja értékelni.

Műszaki dokumentációra vonatkozó előírások:

A műszaki dokumentációnak tartalmazni kell a vizsgaremekhez tartozó műszaki rajzokat, szabásjegyzéket, anyagnormát, műszaki leírást, gyártási folyamatábrát, általános technológiai leírást, és árkalkulációt.

A szakképesítéssel kapcsolatos előírások az állami szakképzési és felnőttképzési szerv <http://www.munka.hu/> című weblapján érhetők el a Szak- és felnőttképzés Vizsgák menüpontjában

5.5. A szakmai vizsga értékelésének a szakmai vizsgaszabályzattól eltérő szempontjai: –

6. ESZKÖZ- ÉS FELSZERELÉSI JEGYZÉK

	A
--	---

6.1.	A képzési és vizsgáztatási feladatok teljesítéséhez szükséges eszközök minimumát meghatározó eszköz- és felszerelési jegyzék
6.2.	Asztalosipari kéziszerszámok
6.3.	Asztalosipari kézi kisgépek
6.4.	Asztalosipari telepített megmunkálógépek
6.5.	Mérőeszközök
6.6.	Szerelőszerszámok

7. EGYEBEK

A modulzáró vizsga teljesítése alól felmentés adható az alább felsorolt modulok korábbi, eredményes teljesítése esetén:

Régi modul száma	Régi modul megnevezése	Új modul száma	Új modul megnevezése
2646-11	Műbútorasztalos munkák tervezési, szervezési feladatai	11375-12	Műbútorasztalos munkák
2648-11	Műbútor díszítésének feladatai	11376-12	Műbútor díszítésének feladatai

A 156. sorszámú Műemlékfenntartó technikus megnevezésű szakképesítés-ráépülés szakmai és vizsgakövetelménye

1. AZ ORSZÁGOS KÉPZÉSI JEGYZÉKBEN SZEREPLŐ ADATOK

- 1.1. A szakképesítés-ráépülés azonosító száma: 55 582 02
- 1.2. Szakképesítés-ráépülés megnevezése: Műemlékfenntartó technikus
- 1.3. Iskolai rendszerű szakképzésben a szakképzési évfolyamok száma: 1
- 1.4. Iskolarendszeren kívüli szakképzésben az óraszám: 480-720

2. EGYÉB ADATOK

- 2.1. A képzés megkezdésének feltételei:
 - 2.1.1. Iskolai előképzettség: –
 - 2.1.2. Bemeneti kompetenciák: –
- 2.2. Szakmai előképzettség: 54 582 03 Magasépítő technikus
- 2.3. Előírt gyakorlat: –
- 2.4. Egészségügyi alkalmassági követelmények: szükségesek
- 2.5. Pályaalkalmassági követelmények: –
- 2.6. Elméleti képzési idő aránya: 60 %
- 2.7. Gyakorlati képzési idő aránya: 40 %
- 2.8. Szintvizsga: –

2.9. Az iskolai rendszerű képzésben az összefüggő szakmai gyakorlat időtartama: –

3. PÁLYATÜKÖR

3.1. A szakképesítés-ráépüléssel legjellemzőbben betölthető munkakör(ök), foglalkozás(ok)

	A	B	C
3.1.1.	FEOR száma	FEOR megnevezése	A szakképesítés-ráépüléssel betölthető munkakör(ök)
3.1.2.	3117	Műemlékfenntartó technikus	Műemlékfenntartó technikus

3.2. A szakképesítés-ráépülés munkaterületének rövid leírása:

Önállóan vagy mérnöki irányítással épületek és más építmények terveinek készítésével, az épületek és építmények építésével, felújításával, átalakításával, karbantartásával és javításával kapcsolatos műszaki feladatokat lát el.

Önállóan, vagy mérnöki irányítás mellett műemlék-kutatási, műemlék-helyreállítási és műemlék-konzerválási feladatokat végez.

A szakképesítés-ráépüléssel rendelkező képes:

- részt venni a műemléki-kutatásban és felmérésben
- diagnosztikai vizsgálatokban részt venni szakértők irányítása mellett és önállóan
- irányítás mellett részt venni a falkutatásban/régészeti ásatásban, és annak dokumentálásában
- műemlék-helyreállító folyamatokat végezni, irányítani és ellenőrizni
- előkészíteni a műemlék-helyreállítás kivitelezési folyamatát, munkálatait
- irányítani az életveszély-elhárító, alátámasztó-, szállító-, közlekedő-, tároló- és szerelőállványok építését
- irányítani, felügyelni, ellenőrizni a műemlékek konzerválásának kiviteli munkálatait
- előkészíteni a műemlék-konzerválás kivitelezési folyamatát, munkálatait
- műemlék-fenntartói feladatokat végezni
- irányítás mellett műemlékvédelmi és fenntartási tervdokumentációt készíteni,
- meglévő és tervezett épületekről, építményekről makettet készíteni
- a dokumentációkkal összefüggő adminisztrációs feladatokat végezni

3.3. Kapcsolódó szakképesítések

	A	B	C
3.3.1.	A kapcsolódó szakképesítés, részzakképesítés, szakképesítés-ráépülés		
3.3.2.	azonosító száma	megnevezése	a kapcsolódás módja
3.3.3.	54 582 03	Magasépítő technikus	szakképesítés

4. SZAKMAI KÖVETELMÉNYEK

	A	B
4.1.	A szakképesítés-ráépülés szakmai követelménymoduljainak az állam által elismert szakképesítések szakmai követelménymoduljairól szóló kormányrendelet szerinti	
4.2.	azonosító száma	megnevezése
4.3.	11337-12	Műemlékkutatás
4.4.	11338-12	Műemlék-helyreállítás
4.5.	11339-12	Műemlék-konzerválás és fenntartás
4.6.	11340-12	Dokumentáció és makett

5. VIZSGÁZTATÁSI KÖVETELMÉNYEK

5.1. A komplex szakmai vizsgára bocsátás feltételei:

Az iskolarendszeren kívüli szakképzésben:
az 5.2. pontban előírt valamennyi modulzáró vizsga eredményes letétele,
záródolgozat elkészítése

Az iskolai rendszerű szakképzésben az évfolyam teljesítését igazoló bizonyítványban foglaltak szerint teljesített tantárgyak – a szakképzési kerettantervben meghatározottak szerint – egyenértékűek az adott követelménymodulhoz tartozó modulzáró vizsga teljesítésével.

Záródolgozat elkészítése

5.2.A modulzáró vizsga vizsgatevékenysége és az eredményesség feltétele:

	A	B	C
5.2.1.	A szakképesítés-ráépülés szakmai követelménymoduljainak		
5.2.2.	azonosító száma	megnevezése	a modulzáró vizsga vizsgatevékenysége
5.2.3.	11337-12	Műemlékkutatás	írásbeli, szóbeli
5.2.4.	11338-12	Műemlék-helyreállítás	gyakorlat, írásbeli, szóbeli
5.2.5.	11339-12	Műemlék-konzerválás és fenntartás	gyakorlat, írásbeli, szóbeli
5.2.6.	11340-12	Dokumentáció és makett	szóbeli

Egy szakmai követelménymodulhoz kapcsolódó modulzáró vizsga akkor eredményes, ha a modulhoz előírt feladat végrehajtása legalább 51%-osra értékelhető.

5.3. A komplex szakmai vizsga vizsgatevékenységei és vizsgafeladatai:

5.3.1. Gyakorlati vizsgatevékenység

A) A vizsgafeladat megnevezése: Anyagvizsgálat

A vizsgafeladat ismertetése: A feladatkörben műemléki épületszerkezet anyagtani és egyébvizsgálatának gyakorlati bemutatása történik

A vizsgafeladat időtartama: 60 perc

A vizsgafeladat aránya: 20 %

B) A vizsgafeladat megnevezése: Konzerválási, restaurálási eljárások:

A vizsgafeladat ismertetése: A feladatkörben műemléki konzerválási/restaurálási eljárások gyakorlati bemutatása történik.

A vizsgafeladat időtartama: 60 perc

A vizsgafeladat aránya: 20%

5.3.2. Központi írásbeli vizsgatevékenység

A vizsgafeladat megnevezése

Az írásbeli vizsgatevékenység egy központilag kiválasztott feladatsorból áll.

A központi komplex feladatsor „A vizsgafeladat ismertetése” pont alatti feladattartalommal készül.

A vizsgafeladat ismertetése

Esettanulmány. Egy műemléki épületrész diagnosztikai elemzése. A hibák felismerése és rögzítése, az okok feltárása, ok-okozati összefüggések leírása, javaslattétel intézkedésekre.
(a feladat időtartama: 30 perc, aránya 15%)

Esettanulmány. Egy történeti épület, vagy épületrész művészettörténeti leírása. Történeti korba helyezés, jellemző stílusjegyek felismerése, ornamentikák elemzése
(a feladat időtartama: 30 perc, aránya 15%)

Esettanulmány. Egy műemléki épület (épületrész) történeti korra jellemző építéstechnológiai elemzése
(a feladat időtartama: 30 perc, aránya 15%)

Esettanulmány. Egy adott egyszerű műemléki épület felmérési tervrészei alapján metszet(ek)/részletek rajzi kidolgozása
(a feladat időtartama: 60 perc, aránya 40%)

Esettanulmány. Hibaelhárítási leírás készítése adott épületről, műemlékről.
(a feladat időtartama: 30 perc, aránya 15%)

A vizsgafeladat időtartama: 180 perc

A vizsgafeladat aránya: 30 %

5.3.3. Szóbeli vizsgatevékenység

A) A vizsgafeladat megnevezése: Szóbeli tétel megválaszolása:

A vizsgafeladat ismertetése:

A műemlék-kutatás folyamatának és módszereinek elvi bemutatása. (Diagnosztika)
[a feladat időtartama 10 perc]

Esettanulmány. Történeti épületszerkezet anyagtani elemzése (Anyag- és szerkezettan)
[a feladat időtartama 5 perc]

Esettanulmány: Műemlék- és épület-konzerválási technológia bemutatása (Technológia)
[a feladat időtartama 5 perc]

A vizsgafeladat időtartama: 20 perc (felkészülési idő 20 perc)

A vizsgafeladat aránya: 25 %

B) A vizsgafeladat megnevezése: A záródolgozat védeése:

A jelölt korábban elkészített és értékelt szakdolgozatát röviden ismerteti és a vizsgabizottság kérdéseire válaszol

A vizsgafeladat időtartama: 10 perc (felkészülési idő nincs)

A vizsgafeladat aránya: 5 %

5.4. A vizsgatevékenységek szervezésére, azok vizsgaidőpontjaira, a vizsgaidőszakokra, a vizsgatevékenységek vizsgatételeire, értékelési útmutatóira és egyéb dokumentumaira, a vizsgán használható segédeszközökre vonatkozó részletes szabályok: –

A gyakorlati vizsgatevékenység két részből áll. A vizsgafeladatokat tartalmazó tételsort „A vizsgafeladat ismertetése” cím alatti tartalommal a vizsgát szervező intézmény állítja össze. A tételsort a vizsga elnöke a gyakorlati vizsgatevékenységet megelőzően jóváhagyja.

A vizsgázó két, egymástól független gyakorlati feladatot végez.

A gyakorlati vizsgán a jelölt egy előre összeállított tételsorból húz, és az adott feladatot az előre előkészített helyen megoldja.

A központi szóbeli vizsgakérdések a „Szakmai követelmények” alatt felsorolt modulok mindegyikét tartalmazza.

A műemlékkutatás, a műemlék-helyreállítás és a műemlék-konzerválás modulok számonkérésénél a válaszadás a vizsgakövetelmények alapján összeállított előre kiadott tételsorból húzott kérdésekre történik.

A szakképesítés-ráépüléssel kapcsolatos előírások az állami szakképzési és felnőttképzési szerv <http://www.munka.hu/> című weblapján érhetők el a Szak- és felnőttképzés Vizsgák menüpontjában

5.5. A szakmai vizsga értékelésének a szakmai vizsgaszabályzattól eltérő szempontjai: –

6. ESZKÖZ- ÉS FELSZERELÉSI JEGYZÉK

	A
--	---

6.1.	A képzési és vizsgáztatási feladatok teljesítéséhez szükséges eszközök minimumát meghatározó eszköz- és felszerelési jegyzék
6.2.	Megmérő- és szintező eszközök
6.3.	Épületfizikai mérőműszerek
6.4.	Építőipari kéziszerszámok, eszközök
6.5.	Műemlék-konzerválási és -restaurálási kéziszerszámok, eszközök
6.6.	Informatikai és adatrögzítő eszközök (számítógép, nyomtató, scanner, plotter, kamera, szoftverek)
6.7.	Irodatechnikai eszközök
6.8.	Laboratóriumi eszközök, berendezések, műszerek
6.9.	Anyagmozgató gépek, berendezések, eszközök
6.10.	Elektromos kisgépek
6.11.	Talajmunkák kéziszerszámai
6.12.	Állványok, létrák
6.13.	Egyéni védőfelszerelés
6.14.	Munkabiztonsági eszközök, felszerelések
6.15.	Műszaki dokumentáció-készítés és -tárolás eszközei

7. EGYEBEK

A 157. sorszámú Műemléki díszítőszobrász megnevezésű szakképesítés-ráépülés szakmai és vizsgakövetelménye

1. AZ ORSZÁGOS KÉPZÉSI JEGYZÉKBEN SZEREPLŐ ADATOK

- 1.1. A szakképesítés-ráépülés azonosító száma: 35 582 04
- 1.2. Szakképesítés-ráépülés megnevezése: Műemléki díszítőszobrász
- 1.3. Iskolai rendszerű szakképzésben a szakképzési évfolyamok száma: 1
- 1.4. Iskolarendszeren kívüli szakképzésben az óraszám: 480-720

2. EGYÉB ADATOK

- 2.1. A képzés megkezdésének feltételei:
 - 2.1.1. Iskolai előképzettség: –
 - 2.1.2. Bemeneti kompetenciák: –
- 2.2. Szakmai előképzettség: 34 582 07 Kőfaragó, mőköves és épületszobrász
- 2.3. Előírt gyakorlat: –
- 2.4. Egészségügyi alkalmassági követelmények: szükségesek
- 2.5. Pályaalkalmassági követelmények: –
- 2.6. Elméleti képzési idő aránya: 30%
- 2.7. Gyakorlati képzési idő aránya: 70 %

2.8. Szintvizsga: –

2.9. Az iskolai rendszerű képzésben az összefüggő szakmai gyakorlat időtartama: –

3. PÁLYATÜKÖR

3.1. A szakképesítéssel legjellemzőbben betölthető munkakör(ök), foglalkozás(ok)

	A	B	C
3.1.1.	FEOR száma	FEOR megnevezése	A szakképesítéssel betölthető munkakör(ök)
3.1.2.	7536	Kőfaragó, müköves és épületszobrász	Kőfaragó
3.1.3.			Épületszobrász
3.1.4.			Műkőkészítő
3.1.5.			Sírkő és műkőkészítő

3.2. A szakképesítés-ráépülés munkaterületének rövid leírása:

A műemléki díszítőszobrász a régi épületeken lévő kő, mükő és gipsz díszítő elemek javítását, helyreállítását végzi önállóan vagy irányítás mellett.

A szakképesítéssel rendelkező képes:

- előkészíteni a munkafolyamatokat
- mintát, formát, sablont készíteni
- mükövet készíteni a műhelyben
- mükövet készíteni a helyszínen
- díszítőelemeket készíteni gipszből
- kőanyagú építő- és díszítő elemeket készíteni
- az elkészült munkadarabot beépíteni, elhelyezni
- befejezni a munkafolyamatot
- helyreállítási, javítási, felújítási, restaurálási munkát végezni

3.3. Kapcsolódó szakképesítések

	A	B	C
3.3.1.	A kapcsolódó szakképesítés, részszzakképesítés, szakképesítés-ráépülés		
3.3.2.	azonosító száma	megnevezése	a kapcsolódás módja
3.3.3.	34 582 07	Kőfaragó, müköves és épületszobrász	szakképesítés

4. SZAKMAI KÖVETELMÉNYEK

	A	B
4.1.	A szakképesítés-ráépülés szakmai követelménymoduljainak az állam által elismert szakképesítések szakmai követelménymoduljairól szóló kormányrendelet szerinti	
4.2.	azonosító száma	megnevezése
4.3.	11341-12	Műemléki épületek szobrászati munkái

5. VIZSGÁZTATÁSI KÖVETELMÉNYEK

5.1. A komplex szakmai vizsgára bocsátás feltételei:

Az iskolai rendszerű szakképzésben az évfolyam teljesítését igazoló bizonyítványban foglaltak szerint teljesített tantárgyak – a szakképzési kerettantervben meghatározottak szerint – egyenértékűek az adott követelménymodulhoz tartozó modulzáró vizsga teljesítésével.

Iskolarendszeren kívüli szakképzés esetén: az 5.2. pontban előírt modulzáró vizsga eredményes letétele.

5.2.A modulzáró vizsga vizsgatevékenysége és az eredményesség feltétele:

	A	B	C
5.2.1.	A szakképesítés-ráépülés szakmai követelménymoduljainak		
5.2.2.	azonosító száma	megnevezése	a modulzáró vizsga vizsgatevékenysége
5.2.3.	11341-12	Műemléki épületek szobrászati munkái	írásbeli

Egy szakmai követelménymodulhoz kapcsolódó modulzáró vizsga akkor eredményes, ha a modulhoz előírt feladat végrehajtása legalább 51%-osra értékelhető.

5.3. A komplex szakmai vizsga vizsgatevékenységei és vizsgafeladatai:

5.3.1. Gyakorlati vizsgatevékenység

A) A vizsgafeladat megnevezése: Díszítőelem hiányzórészeinek restaurálása felhordásos technikával

A vizsgafeladat ismertetése: A gyakorlati vizsgán a jelölt egy összetett sérült, vagy hiányos díszítőelem javítási restaurálási feladatot old meg, az általa megismert módon, a rendelkezésére biztosított anyagokkal.

A vizsgafeladat időtartama: 300 perc

A vizsgafeladat aránya: 50 %

B) A vizsgafeladat megnevezése: Díszítőelem tisztítása, átfaragása

A vizsgafeladat ismertetése: Műemléki vagy régi épületről származó díszítőelem tisztítása, átfaragása impregnálása

A vizsgafeladat időtartama: 180 perc

A vizsgafeladat aránya: 20 %

5.3.2. Központi írásbeli vizsgatevékenység

A vizsgafeladat megnevezése: –

A vizsgafeladat ismertetése: –

A vizsgafeladat időtartama: –

A vizsgafeladat értékelési súlyaránya: –

5.3.3. Szóbeli vizsgatevékenység

A vizsgafeladat megnevezése: Műemléki díszítősobrászati munkák

A vizsgafeladat ismertetése: A szóbeli központilag összeállított vizsga kérdései a 4. Szakmai követelmények fejezetben megadott modulok modul rendeletben kiadott témaköreinek mindegyikét tartalmazza.

A vizsgafeladat időtartama: 30 perc (felkészülési idő 15 perc)

A vizsgafeladat aránya: 30 %

5.4. A vizsgatevékenységek szervezésére, azok vizsgaidőpontjaira, a vizsgaidőszakokra, a vizsgatevékenységek vizsgatételeire, értékelési útmutatóira és egyéb dokumentumaira, a vizsgán használható segédeszközökre vonatkozó részletes szabályok:

A szakképesítéssel kapcsolatos előírások az állami szakképzési és felnőttképzési szerv <http://www.munka.hu/> című weblapján érhetők el a Szak- és felnőttképzés Vizsgák menüpontjában

5.5. A szakmai vizsga értékelésének a szakmai vizsgaszabályzattól eltérő szempontjai: –

6. ESZKÖZ- ÉS FELSZERELÉSI JEGYZÉK

	A
6.1.	A képzési és vizsgáztatási feladatok teljesítéséhez szükséges eszközök minimumát meghatározó eszköz- és felszerelési jegyzék
6.2.	Diagnosztikai (felületvizsgáló) eszközök, berendezések, műszerek
6.3.	Kéziszerszámok (kőfaragó, műköves, épületszobrász
6.4.	Díszítő szerszámok (mintázófa, szobrászkések, vésők)
6.5.	Kő, műkő megmunkálási gépek
6.6.	Elektromos kisgépek
6.7.	Mérőeszközök
6.8.	Állvány, létra
6.9.	Műszaki dokumentáció
6.10.	Számítógép
6.11.	Szoftverek
6.12.	Nyomtató
6.13.	Egyéni és csoportos munkavédelmi eszközök, berendezések

7. EGYEBEK

A 158. sorszámú Műemléki helyreállító megnevezésű szakképesítés-ráépülés szakmai és vizsgakövetelménye

1. AZ ORSZÁGOS KÉPZÉSI JEGYZÉKBEN SZEREPLŐ ADATOK

1.1. A szakképesítés azonosító száma: 35 582 05

1.2. Szakképesítés megnevezése: Műemléki helyreállító

1.3. Iskolai rendszerű szakképzésben a szakképzési évfolyamok száma: 1

1.4. Iskolarendszeren kívüli szakképzésben az óraszám: 480-720

2. EGYÉB ADATOK

2.1. A képzés megkezdésének feltételei:

2.1.1. Iskolai előképzettség: –

2.1.2. Bemeneti kompetenciák: –

2.2. Szakmai előképzettség: 34 582 08 Kőműves és hidegburkoló

2.3. Előírt gyakorlat: kőműves szakmában eltöltött 7 év gyakorlat

2.4. Egészségügyi alkalmassági követelmények: szükségesek

2.5. Pályaalkalmassági követelmények: –

2.6. Elméleti képzési idő aránya: 30 %

2.7. Gyakorlati képzési idő aránya: 70 %

2.8. Szintvizsga: –

2.9. Az iskolai rendszerű képzésben az összefüggő szakmai gyakorlat időtartama: –

3. PÁLYATÜKÖR

3.1. A szakképesítéssel legjellemzőbben betölthető munkakör(ök), foglalkozás(ok)

	A	B	C
3.1.1.	FEOR száma	FEOR megnevezése	A szakképesítéssel betölthető munkakör(ök)
3.1.2.	7511	Kőműves	Betonozó
3.1.3.			Díszítő kőműves
3.1.4.			Építményvakoló kőműves
3.1.5.			Épületfalazó kőműves
3.1.6.			Falazó kőműves
3.1.7.			Karbantartó kőműves
3.1.8.			Kéményépítő kőműves
3.1.9.			Vakoló kőműves
3.1.10.			Födémgerenda-, tálca és béléstest- elhelyező
3.1.11.			Klinkertégla lerakó

3.2. A szakképesítés munkaterületének rövid leírása:

Műemléki épületek felújítási, konzerválási, átalakítási, karbantartási, bontási munkálatainak elvégzése.

A szakképesítéssel rendelkező képes:

- a műszaki dokumentációt áttanulmányozni, értelmezni
- helyszíni méréseket végezni
- meghatározni az anyagszükségletet
- megerősíteni, javítani, kiegészíteni a műemléki épület alapozását, új alaptestet építeni
- javítani a műemléki épület talajnedvesség elleni szigetelését, szükség esetén új szigetelést készíteni
- megerősíteni, javítani a műemléki épület teherhordó falszerkezeteit, új falszerkezetet építeni
- elkészíteni a műemléki épület pilléreinek, oszlopainak megerősítését, javítását, kiegészítését, új építését
- kivitelezni a nem teherhordó falak javítását, helyreállítását, újjak építését
- elkészíteni a műemléki épület kéményeinek, szellőzőinek megerősítését, javítását, kiegészítését, újat építeni
- elkészíteni a műemléki épület lépcsőinek, erkélyeinek, loggiának, mellvédjeinek, oromfalainak megerősítését, javítását, kiegészítését, újat építeni
- elkészíteni a műemléki épület boltozatainak, boltíveinek, födemeinek megerősítését, javítását, kiegészítését, szükség esetén újat építeni
- elvégezni a műemléki épület vakolatának javítását, kiegészítését, új vakolatot készíteni
- nyílászáró szerkezetet cserélni
- javítani, cserélni a belső hidegburkolatot
- javítani, cserélni a kültéri burkolatot
- szükség esetén biztosítani a fokozottan védendő műemléki elemek szeparációját, mechanikus sérülés elleni védőtakarását
- elvégezni a szükséges bontási, átalakítási munkálatokat

3.3. Kapcsolódó szakképesítések

	A	B	C
3.3.1.	A kapcsolódó szakképesítés, részszakképesítés, szakképesítés-ráépülés		
3.3.2.	azonosító száma	megnevezése	a kapcsolódás módja
3.3.3.	34 582 08	Kőműves és hidegburkoló	szakképesítés

4. SZAKMAI KÖVETELMÉNYEK

	A	B
4.1.	A szakképesítés szakmai követelménymoduljainak az állam által elismert szakképesítések szakmai követelménymoduljairól szóló kormányrendelet szerinti	
4.2.	azonosító száma	megnevezése
4.3.	11342-12	Műemléki helyreállítás alapjai
4.4.	11343-12	Műemléki épületszerkezetek helyreállítása

5. VIZSGÁZTATÁSI KÖVETELMÉNYEK

5.1. A komplex szakmai vizsgára bocsátás feltételei:

Az iskolai rendszerű szakképzésben az évfolyamok eredményes teljesítését igazoló, a szakképzési kerettantervben meghatározott tantárgyakat tartalmazó bizonyítvány, amely egyenértékű a követelménymodulhoz rendelt modulzáró vizsgák eredményes letételével

Az iskolarendszeren kívüli szakképzésben az 5.2. pontban előírt valamennyi modulzáró vizsga eredményes letétele.

5.2.A modulzáró vizsga vizsgatevékenysége és az eredményesség feltétele:

	A	B	C
5.2.1.	A szakképesítés szakmai követelménymoduljainak		
5.2.2.	azonosító száma	megnevezése	a modulzáró vizsga vizsgatevékenysége
5.2.3.	11342-12	Műemléki helyreállítás alapjai	írásbeli
5.2.4.	11343-12	Műemléki épület szerkezetek helyreállítása	szóbeli

Egy szakmai követelménymodulhoz kapcsolódó modulzáró vizsga akkor eredményes, ha a modulhoz előírt feladat végrehajtása legalább 51%-osra értékelhető.

5.3. A komplex szakmai vizsga vizsgatevékenységei és vizsgafeladatai:

5.3.1. Gyakorlati vizsgatevékenység

A vizsgafeladat megnevezése: Műemléki épületek szerkezetei

A vizsgafeladat ismertetése: Adott méretű 2 db téglapillér építése, adott távolságban, előre meghatározott magasságig, majd ezek felső lezárása félköríves falazott boltívvel, szükséges mintaív elkészítésével, adott hézagkialakítással.

A vizsgafeladat időtartama: 480 perc

A vizsgafeladat aránya: 70 %

5.3.2. Központi írásbeli vizsgatevékenység

A vizsgafeladat megnevezése: –

A vizsgafeladat ismertetése: –

A vizsgafeladat időtartama: –

A vizsgafeladat értékelési súlyaránya: –

5.3.3. Szóbeli vizsgatevékenység

A vizsgafeladat megnevezése: Műemléki helyreállító kőműves ismeretek

A vizsgafeladat ismertetése: A szóbeli központilag összeállított vizsga kérdései a 4. Szakmai követelmények fejezetben megadott modulokhoz tartozó témakörök mindegyikét tartalmazza

A vizsgafeladat időtartama: 40 perc (ebből felkészülési idő 30 perc)

A vizsgafeladat aránya: 30 %

5.4. A vizsgatevékenységek szervezésére, azok vizsgaidőpontjaira, a vizsgaidőszakokra, a vizsgatevékenységek vizsgatételeire, értékelési útmutatóira és egyéb dokumentumaira, a vizsgán használható segédeszközökre vonatkozó részletes szabályok:

A gyakorlati vizsgatevékenység a szóbeli vizsgatevékenységet megelőzően kerül lebonyolításra.

A gyakorlati vizsgatevékenység feladatait úgy kell a vizsgaszervezőnek kialakítani, hogy azt a vizsgázó egyéni munkavégzéssel, segítőkkal legyen képes megvalósítani.

A szakképesítéssel kapcsolatos előírások az állami szakképzési és felnőttképzési szerv <http://www.munka.hu/> című weblapján érhetők el a Szak- és felnőttképzés Vizsgák menüpontjában

5.5. A szakmai vizsga értékelésének a szakmai vizsgaszabályzattól eltérő szempontjai: -

6. ESZKÖZ- ÉS FELSZERELÉSI JEGYZÉK

	A
6.1.	A képzési és vizsgáztatási feladatok teljesítéséhez szükséges eszközök minimumát meghatározó eszköz- és felszerelési jegyzék
6.2.	Mérőeszközök
6.3.	Jelölőeszközök
6.4.	Szerelő- és bontószerszámok
6.5.	Kőműves kéziszerszámok
6.6.	Anyagmozgató gépek, eszközök
6.7.	Elektromos kisgépek
6.8.	Betonkeverőgép
6.9.	Ragasztóanyag keverőgép
6.10.	Talajmunkák kéziszerszámjai
6.11.	Kézi és gépi döngölők, tömörítők
6.12.	Kitűző eszközök, szintezőműszerek
6.13.	Állványok, dúcolatok
6.14.	Egyéni védőfelszerelés
6.15.	Munkabiztonsági eszközök, felszerelések
6.16.	Szigetelés eszközei, gépei

7. EGYEBEK

A 159. sorszámú Műszakicikk-eladó megnevezésű részsakképesítés szakmai és vizsgakövetelménye

1. AZ ORSZÁGOS KÉPZÉSI JEGYZÉKBEN SZEREPLŐ ADATOK

1.1. A részsakképesítés azonosító száma: 31 341 03

1.2. A részsakképesítés megnevezése: Műszakicikk-eladó

1.3. Iskolai rendszerű szakképzésben a szakképzési évfolyamok száma: -

1.4. Iskolarendszeren kívüli szakképzésben az óraszám: 320-480

2. EGYÉB ADATOK

2.1. A képzés megkezdésének feltételei:

2.1.1. Iskolai előképzettség: alapfokú iskolai végzettség

vagy iskolai előképzettség hiányában

2.1.2. Bemeneti kompetenciák: a képzés megkezdhető az e rendelet 3. számú mellékletében a Kereskedelem-marketing, üzleti adminisztráció szakmacsoportra meghatározott kompetenciák birtokában

2.2. Szakmai előképzettség: –

2.3. Előírt gyakorlat: –

2.4. Egészségügyi alkalmassági követelmények: szükségesek

2.5. Pályaalkalmassági követelmények: –

2.6. Elméleti képzési idő aránya: 30%

2.7. Gyakorlati képzési idő aránya: 70%

2.8. Szintvizsga: -

2.9. Az iskolai rendszerű képzésben az összefüggő szakmai gyakorlat időtartama: -

3. PÁLYATÜKÖR

3.1. A részsakképesítéssel legjellemzőbben betölthető munkakör(ök), foglalkozás(ok)

	A	B	C
3.1.1.	FEOR száma	FEOR megnevezése	A részsakképesítéssel betölthető munkakör(ök)
3.1.2.	5113	Bolti eladó	Alkatrész-értékesítő, eladó
3.1.3.			Híradástechnikai- és elektronikaicikk-eladó
3.1.4.			Műszakicikk eladó
3.1.5.			Vas-, műszaki-, műanyag-, üvegárubolti eladó

3.2. A részsakképesítés munkaterületének rövid leírása:

A műszakicikk-eladó szakember a kereskedelmi vállalkozásokban kiszolgálja és tájékoztatja a vásárlókat. Az eladásra kerülő áruk raktározásával, állagmegóvásával, értékesítésre történő előkészítésével, eladótéri kihelyezésével, értékesítésével kapcsolatos feladatokat lát el. Közreműködik az áruk beszerzésének előkészítésében és lebonyolításában

A részsakképesítéssel rendelkező képes:

- Segíteni az árubeszerzést
- Átvenni az árut
- Készletezési, raktározási feladatokat végezni
- Értékesítési tevékenységet végezni
- Ellátni a kereskedelmi egység szabályszerű üzemeltetésével kapcsolatos feladatokat

3.3. Kapcsolódó szakképesítések

	A	B	C
--	---	---	---

3.3.1.	A kapcsolódó szakképesítés, részsakképesítés, szakképesítés-ráépülés		
3.3.2.	azonosító száma	megnevezése	a kapcsolódás módja
3.3.3.	34 341 01	Eladó	szakképesítés

4. SZAKMAI KÖVETELMÉNYEK

	A	B
4.1.	A részsakképesítés szakmai követelménymoduljainak az állam által elismert szakképesítések szakmai követelménymoduljairól szóló kormányrendelet szerinti	
4.2.	azonosító száma	megnevezése
4.3.	10025-12	A kereskedelmi egység működtetése
4.4.	11507-12	Az áruforgalom lebonyolítása
4.5.	10029-12	A műszaki cikkek forgalmazása

5. VIZSGÁZTATÁSI KÖVETELMÉNYEK

5.1. A komplex szakmai vizsgára bocsátás feltételei:

Az iskolarendszeren kívüli szakképzésben az V. 2. pontban előírt valamennyi modulzáró vizsga eredményes letétele.

5.2.A modulzáró vizsga vizsgatevékenysége és az eredményesség feltétele:

	A	B	C
5.2.1.	A részsakképesítés szakmai követelménymoduljainak		
5.2.2.	azonosító száma	megnevezése	a modulzáró vizsga vizsgatevékenysége
5.2.3.	10025-12	A kereskedelmi egység működtetése	gyakorlati
5.2.4.	11507-12	Az áruforgalom lebonyolítása	szóbeli
5.2.5.	10029-12	A műszaki cikkek forgalmazása	gyakorlati

Egy szakmai követelménymodulhoz kapcsolódó modulzáró vizsga akkor eredményes, ha a modulhoz előírt feladat végrehajtása legalább 51%-osra értékelhető.

5.3. A komplex szakmai vizsga vizsgatevékenységei és vizsgafeladatai:

5.3.1. Gyakorlati vizsgatevékenység

A vizsgafeladat megnevezése: Élőmunka kereskedelmi egységben/tanboltban: a vevő tájékoztatása, kiszolgálása, magyar és idegen nyelven. Az értékesítéshez szükséges bizonylat kitöltése

A vizsgafeladat ismertetése: A műszaki cikkek választékának megfelelő feladatleírás alapján fogadja a vevőt, és megismeri a vevő igényeit, bemutatja az árut a vevőnek, és tájékoztatja az áruval kapcsolatos szolgáltatásokról, áruajánlással segíti a vevőt a vásárlási döntésben. Az értékesített terméket becsomagolja/előkészíti szállításra, és kitölt egy kapcsolódó bizonylatot

A vizsgafeladat időtartama: 20 perc

A vizsgafeladat értékelési súlyaránya: 60%

5.3.2. Központi írásbeli vizsgatevékenység

A vizsgafeladat megnevezése: –

A vizsgafeladat ismertetése: –

A vizsgafeladat időtartama: –

A vizsgafeladat értékelési súlyaránya: –

5.3.3. Szóbeli vizsgatevékenység

A vizsgafeladat megnevezése: Az áruforgalommal összefüggő eladói feladatok. Válaszadás a vizsgakövetelmények alapján összeállított, előre kiadott tételsorokból húzott kérdésekre

A vizsgafeladat ismertetése: A szóbeli vizsga központilag összeállított kérdései a IV. Szakmai követelmények fejezetben megadott követelménymodulok alábbi témaköreit tartalmazzák:

- Az áru beszerzésével, átvételével kapcsolatos eladói feladatok
- Az áruhoz előírás szerint csatolandó dokumentumok megléte, szabályszerűsége
- A raktározással, készletezéssel és leltározással kapcsolatos eladói feladatok
- Az áru és vagyonvédelemmel kapcsolatos eladói feladatok
- Az áru előkészítésével kapcsolatos eladói feladatok
- A fogyasztói érdekvédelem szabályaival, és a reklamációval kapcsolatos eladói feladatok
- A kereskedelmi egység működési rendjéhez kapcsolódó eladói feladatok
- Az eladó foglalkoztatásával kapcsolatos lehetőségek
- Baleset-, munka-, tűz- és környezetvédelemmel kapcsolatos eladói feladatok
- A pénzforgalommal és pénzkezeléssel kapcsolatos eladói feladatok

A vizsgafeladat időtartama: 25 perc (felkészülési idő 15 perc, válaszadási idő 10 perc)

A vizsgafeladat értékelési súlyaránya: 40 %

5.4. A vizsgatevékenységek szervezésére, azok vizsgaidőpontjaira, a vizsgaidőszakokra, a vizsgatevékenységek vizsgatételeire, értékelési útmutatóira és egyéb dokumentumaira, a vizsgán használható segédeszközökre vonatkozó részletes szabályok:

A részszakképesítéssel kapcsolatos előírások az állami szakképzési és felnőttképzési szerv <http://munka.hu> című weblapján érhetők el a Szak- és felnőttképzés Vizsgák menüpontjában.

5.5. A szakmai vizsga értékelésének a szakmai vizsgaszabályzattól eltérő szempontjai:–

6. ESZKÖZ- ÉS FELSZERELÉSI JEGYZÉK

	A
6.1.	A képzési és vizsgáztatási feladatok teljesítéséhez szükséges eszközök minimumát meghatározó eszköz- és felszerelési jegyzék
6.2.	Állványok
6.3.	Árazógép
6.4.	Árutároló rekeszek
6.5.	Bevásárlókocsi, kosár
6.6.	Dobogók, piramisok
6.7.	Faxkészülék
6.8.	Fiókok
6.9.	Formanyomtatványok
6.10.	Hidraulikus emelő
6.11.	Irodaszékek
6.12.	Kések
6.13.	Létra
6.14.	Molnárkocsi
6.15.	Ollók
6.16.	Pénzvizsgáló készülék
6.17.	Pénztárgép, kártyaleolvasó
6.18.	Polcrendszerek
6.19.	Pos terminal
6.20.	Pultok
6.21.	Szállítókocsi
6.22.	Számológép
6.23.	Szelektív hulladékgyűjtő
6.24.	Takarítóeszközök
6.25.	Telefon
6.26.	Világítási eszközök

6.27.	Vitrinek
-------	----------

7. EGYEBEK

A 160. sorszámú Műszeres analitikus megnevezésű szakképesítés-ráépülés szakmai és vizsgakövetelménye

1. AZ ORSZÁGOS KÉPZÉSI JEGYZÉKBEN SZEREPLŐ ADATOK

- 1.1. A szakképesítés-ráépülés azonosító száma: 55 524 03
- 1.2. Szakképesítés-ráépülés megnevezése: Műszeres analitikus
- 1.3. Iskolai rendszerű szakképzésben a szakképzési évfolyamok száma: 1
- 1.4. Iskolarendszeren kívüli szakképzésben az óraszám: 480-720

2. EGYÉB ADATOK

- 2.1. A képzés megkezdésének feltételei:
- 2.1.1. Iskolai előképzettség: –
- 2.1.2. Bemeneti kompetenciák: –
- 2.2. Szakmai előképzettség: 54 524 01 Laboratóriumi technikus vagy 54 524 02 Vegyipari technikus
- 2.3. Előírt gyakorlat: –
- 2.4. Egészségügyi alkalmassági követelmények: –
- 2.5. Pályaalkalmassági követelmények: –
- 2.6. Elméleti képzési idő aránya: 40%
- 2.7. Gyakorlati képzési idő aránya: 60%
- 2.8. Szintvizsga: –
- 2.9. Az iskolai rendszerű képzésben az összefüggő szakmai gyakorlat időtartama: –

3. PÁLYATÜKÖR

- 3.1. A szakképesítés-ráépüléssel legjellemzőbben betölthető munkakör(ök), foglalkozás(ok)

	A	B	C
3.1.1.	FEOR száma	FEOR megnevezése	A szakképesítés-ráépüléssel betölthető munkakör(ök)
3.1.2.	3115	Vegyésztechnikus	Anyagvizsgáló, minősített laboráns
			Laborasszisztens, vegyészet
			Vegyész mérnökasszisztens
			Vegyészeti laboráns
			Vegyésztechnikus
			Vegyipari mérés-technológus

3.2. A szakképesítés-ráépülés munkaterületének rövid leírása:

A műszeres analitikus önállóan vagy mérnöki irányítással kémiai, biokémiai, biofizikai folyamatokkal kapcsolatos vizsgálatokat végez, új anyagok, vegyületek minőségi és mennyiségi analizisét végzi. Műszeres vizsgálatokat hajt végre a szerves, szervetlen, általános biokémia, fizikai-kémia, biofizika és más kémiai területen, illetve a kémia határterületeivel összefüggésben.

A szakképesítés-ráépülés rendelkező képes:

- mintavételi, adatgyűjtési feladatokat ellátni
- műszeres analitikai vizsgálatokat végezni, laboratóriumi kísérletek során segítve a tudósok és mérnökök szilárd anyagok, folyadékok és gázok mennyiségi és minőségi elemzésével kapcsolatos munkáját.
- műszeres analitikai munka keretében elektrokémiai, optikai és kromatográfias vizsgálatokat végez, irányítani
- minőségellenőrző vizsgálatokat végezni
- üzemi laboratóriumi munkát, gyártásközi ellenőrző tevékenységet irányítani
- laboratóriumi vizsgálatokkal kapcsolatos értékelő, elemző számításokat végezni
- validálási feladatokat végezni
- elhelyezi a mérőműszereket, új berendezések beüzemelésében részt venni
- figyelemmel kísérni a felügyelete alá tartozó berendezések műszaki állapotát
- oktatásokon, továbbképzéseken részt venni

3.3. Kapcsolódó szakképesítések

	A	B	C
3.3.1.	A kapcsolódó szakképesítés, részszerkesztés, szakképesítés-ráépülés		
3.3.2.	azonosító száma	megnevezése	a kapcsolódás módja
3.3.3.	54 524 01	Laboratóriumi technikus	szakképesítés
3.3.4.	54 524 02	Vegyipari technikus	szakképesítés

4. SZAKMAI KÖVETELMÉNYEK

	A	B
4.1.	A szakképesítés-ráépülésszakmai követelménymoduljainak az állam által elismert szakképesítések szakmai követelménymoduljairól szóló kormányrendelet szerinti	
4.2.	azonosító száma	megnevezése
4.3.	11314-12	Műszeres analitikai laboratóriumi feladatok
4.4.	11315-12	Mérési adatok értékelése, analitikai számítások
4.5.	11316-12	Analitikai elemző módszerek

5. VIZSGÁZTATÁSI KÖVETELMÉNYEK

5.1. A komplex szakmai vizsgára bocsátás feltételei:

Az iskolarendszeren kívüli szakképzésben az 5. 2. pontban előírt valamennyi modulzáró vizsga eredményes letétele.

Az iskolai rendszerű szakképzésben az évfolyam teljesítését igazoló bizonyítványban foglaltak szerint teljesített tantárgyak – a szakképzési kerettantervben meghatározottak szerint – egyenértékűek az adott követelménymodulhoz tartozó modulzáró vizsga teljesítésével.

5.2.A modulzáró vizsga vizsgatevékenysége és az eredményesség feltétele:

	A	B	C
5.2.1.	A szakképesítés-ráépülésszakmai követelménymoduljainak		
5.2.2.	azonosító száma	megnevezése	a modulzáró vizsga vizsgatevékenysége

5.2.3.	11314-12	Műszeres analitikai laboratóriumi feladatok	gyakorlati
5.2.4.	11315-12	Mérési adatok értékelése, analitikai számítások	írásbeli
5.2.5.	11316-12	Analitikai elemző módszerek	szóbeli

Egy szakmai követelménymodulhoz kapcsolódó modulzáró vizsga akkor eredményes, ha a modulhoz előírt feladat végrehajtása legalább 51%-osra értékelhető.

5.3. A komplex szakmai vizsga vizsgatevékenységei és vizsgafeladatai:

5.3.1. Gyakorlati vizsgatevékenység

A vizsgafeladat megnevezése:

Szilárd, folyadék- és gázminták mennyiségi és minőségi összetételének meghatározása műszeres analitikai módszerekkel, számítások a mérések pontossága és az analitikai vizsgálatok területén

A vizsgafeladat ismertetése:

Anyagok vizsgálatához módszert és eszközt választ, vizsgálati tervet készíteni
Műszeres analitikai munka keretében elektrokémiai méréseket végezni
Műszeres analitikai munka keretében optikai méréseket végezni
Műszeres analitikai munka keretében kromatográfiás vizsgálatokat végezni
A munkavédelmi eszközöket szakszerűen kezelni
Értékelő, elemző számításokat végezni. A vizsgálat eredményét jegyzőkönyvben dokumentálni.

A vizsgafeladat időtartama: 240 perc

A vizsgafeladat értékelési súlyaránya: 60 %

5.3.2. Központi írásbeli vizsgatevékenység

A vizsgafeladat megnevezése: –

A vizsgafeladat ismertetése: –

A vizsgafeladat időtartama: –

A vizsgafeladat értékelési súlyaránya: –

5.3.3. Szóbeli vizsgatevékenység

A vizsgafeladat megnevezése: Analitikai elemző módszerek

A vizsgafeladat ismertetése:

A szóbeli központilag összeállított vizsga kérdései a 4. Szakmai követelmények fejezetben megadott modulhoz tartozó témakörök mindegyikét tartalmazzák

A vizsgafeladat időtartama: 45 perc (felkészülési idő 30 perc, válaszadási idő 15 perc)

A vizsgafeladat értékelési súlyaránya: 40%

5.4. A vizsgatevékenységek szervezésére, azok vizsgaidőpontjaira, a vizsgaidőszakokra, a vizsgatevékenységek vizsgatételeire, értékelési útmutatóira és egyéb dokumentumaira, a vizsgán használható segédeszközökre vonatkozó részletes szabályok:

A szakképesítés-ráépüléssel kapcsolatos előírások az állami szakképzési és felnőttképzési szerv <http://www.munka.hu/> című weblapján érhetők el a Szak- és felnőttképzés Vizsgák menüpontjában

5.5. A szakmai vizsga értékelésének a szakmai vizsgaszabályzattól eltérő szempontjai: –

6. ESZKÖZ- ÉS FELSZERELÉSI JEGYZÉK

	A
6.1.	A képzési és vizsgáztatási feladatok teljesítéséhez szükséges eszközök minimumát meghatározó eszköz- és felszerelési jegyzék
6.2.	Kémiai táblázatok, vegyszer és műszerkatalógusok
6.3.	Vegyifülke, elszívó-berendezés
6.4.	Szárítószekrények, izzítókemencék
6.5.	Műszeres analitika eszközei, berendezései, műszerei
6.6.	Klasszikus analitika eszközei, berendezései
6.7.	Laboratóriumi gyors- és analitikai mérlegek
6.8.	Gázpalackok
6.9.	Fagyasztó és hűtőszekrények
6.10.	Számítógép nyomtatóval, projektorral
6.11.	Szoftverek
6.12.	Egyéni védőfelszerelések
6.13.	Tűzvédelmi és munkabiztonsági eszközök
6.14.	Egyéb eszközök és berendezések

7. EGYEBEK

7.1. Szakmai előképzettségként elfogadható:

A szakképesítés azonosító száma: 54 524 01

A szakképesítés megnevezése: Laboratóriumi technikus és elágazásai

Azonosítószám: 54 524 01 0010 54 01

Megnevezés: Általános vegyipari laboratóriumi technikus

Azonosítószám: 54 524 01 0010 54 02

Megnevezés: Drog és toxikológiai laboratóriumi technikus

Azonosítószám: 54 524 01 0010 54 03

Megnevezés: Élelmiszerminősítő laboratóriumi technikus

Azonosítószám: 54 524 01 0010 54 04

Megnevezés: Gyógyszeripari laboratóriumi technikus

Azonosítószám: 54 524 01 0010 54 05

Megnevezés: Környezetvédelmi és vízminőségi laboratóriumi technikus

Azonosítószám: 54 524 01 0010 54 06

Megnevezés: Mezőgazdasági laboratóriumi technikus

A szakképesítés azonosító száma: 54 524 02 1000 00 00

A szakképesítés megnevezése: Vegyipari technikus

A 161. sorszámú Műtárgybecsüs megnevezésű részszakképesítés szakmai és vizsgakövetelménye

1. AZ ORSZÁGOS KÉPZÉSI JEGYZÉKBEN SZEREPLŐ ADATOK

1.1. A részszakképesítés azonosító száma: 51 341 05

- 1.2. A részzakképesítés megnevezése: Műtárgybecsüs
- 1.3. Iskolai rendszerű szakképzésben a szakképzési évfolyamok száma: -
- 1.4. Iskolarendszeren kívüli szakképzésben az óraszám: 200-300

2. EGYÉB ADATOK

- 2.1.A képzés megkezdésének feltételei:
- 2.1.1. Iskolai előképzettség: érettségi végzettség
- 2.1.2. Bemeneti kompetenciák: –
- 2.2. Szakmai előképzettség: –
- 2.3. Előírt gyakorlat: –
- 2.4. Egészségügyi alkalmassági követelmények: -
- 2.5. Pályaalkalmassági követelmények: -
- 2.6. Elméleti képzési idő aránya: 50%
- 2.7. Gyakorlati képzési idő aránya: 50%
- 2.8. Szintvizsga: –
- 2.9. Az iskolai rendszerű képzésben az összefüggő szakmai gyakorlat időtartama: -

3. PÁLYATÜKÖR

- 3.1. A részzakképesítéssel legjellemzőbben betölthető munkakör(ök), foglalkozás(ok)

	A	B	C
3.1.1.	FEOR száma	FEOR megnevezése	A részzakképesítéssel betölthető munkakör(ök)
3.1.2.	3616	Értékbecslő, kárbecslő,	Becsüs, árverező
3.1.3.		kárszakértő	Műtárgybecsüs

- 3.2. A részzakképesítés munkaterületének rövid leírása:

A műtárgybecsüs feladata a műtárgyak (üveg, kerámia-porcelán, dísztárgy, fegyver, keleti régiség, óra, ikon) meghatározása, értékbecslése és a különféle üzleti konstrukciókban az árak megállapítása.

A részzakképesítéssel rendelkező képes:

- Megállapítani a műtárgy fajtáját, művészeti stílusjegyeit, származását, korát
- Azonosítani a műtárgy anyagát, készítési-díszítési technikáját
- Egyszerűbb vizsgálati módszereket alkalmazni
- Használni a műtárgy azonosításához a katalógusokat, különféle jegykönyveket, mintakönyveket
- Szakszerűen megnevezni és leírni az eladásra felkínált tárgy ismérveit, állapotát
- Elvégezni a műtárgyak (üveg, kerámia-porcelán, dísztárgy, fegyver, keleti régiség, óra, ikon) meghatározását, értékbecslését és ármegállapítását
- Készpénzes felvásárlási tevékenységet folytatni
- Bizományi, aukciós és kereskedelmi tevékenységet folytatni
- Zálogbecsüsi tevékenységet folytatni
- Folyamatosan tájékozódni a szakterületéhez tartozó piac áairól

- 3.3. Kapcsolódó szakképesítések

	A	B	C
3.3.1.	A kapcsolódó szakképesítés, részszzakképesítés, szakképesítés-ráépülés		
3.3.2.	azonosító száma	megnevezése	a kapcsolódás módja
3.3.3.	52 341 01	Becsüs	szakképesítés

4. SZAKMAI KÖVETELMÉNYEK

	A	B
4.1.	A részszzakképesítés szakmai követelménymoduljainak az állam által elismert szakképesítések szakmai követelménymoduljairól szóló kormányrendelet szerinti	
4.2.	azonosító száma	megnevezése
4.3.	10025-12	A kereskedelmi egység működtetése
4.4.	11390-12	Műtárgyak értékbecslése
4.5.	11392-12	A becsüs általános tevékenysége

5. VIZSGÁZTATÁSI KÖVETELMÉNYEK

5.1. A komplex szakmai vizsgára bocsátás feltételei:

Az iskolarendszeren kívüli szakképzésben az 5.2. pontban előírt valamennyi modulzáró vizsga eredményes letétele.

5.2.A modulzáró vizsga vizsgatevékenysége és az eredményesség feltétele:

	A	B	C
5.2.1.	A részszzakképesítés szakmai követelménymoduljainak		
5.2.2.	azonosító száma	megnevezése	a modulzáró vizsga vizsgatevékenysége
5.2.3.	10025-12	A kereskedelmi egység működtetése	írásbeli
5.2.4.	11390-12	Műtárgyak értékbecslése	gyakorlati, írásbeli
5.2.5.	11392-12	A becsüs általános tevékenysége	írásbeli

Egy szakmai követelménymodulhoz kapcsolódó modulzáró vizsga akkor eredményes, ha a modulhoz előírt feladat végrehajtása legalább 51%-osra értékelhető.

5.3. A komplex szakmai vizsga vizsgatevékenységei és vizsgafeladatai:

5.3.1. Gyakorlati vizsgatevékenység

A vizsgafeladat megnevezése: Műtárgyak meghatározása, értékbecslése, átvétele

A vizsgafeladat ismertetése: Konkrét műtárgyak önálló leírása, meghatározása, értékbecslése katalógusok, jegykönyvek és egyéb eszközök segítségével (legalább 10 db műtárgy)

Az elvégzett meghatározások, értékbecslések alapján két tárgy készpénzes felvásárlása, vagy bizományi átvétele, vagy aukcióra történő felvétele, vagy zálogba vétele a megfelelő bizonylat kitöltésével.

A vizsgafeladat időtartama: 120 perc

A vizsgafeladat értékelési súlyaránya: 60%

5.3.2. Központi írásbeli vizsgatevékenység

A vizsgafeladat megnevezése: –

A vizsgafeladat ismertetése: –

A vizsgafeladat időtartama: –

A vizsgafeladat értékelési súlyaránya: –

5.3.3. Szóbeli vizsgatevékenység

A vizsgafeladat megnevezése Az iparművészet (üveg, kerámia-porcelán, dísztárgy, fegyver, keleti régiség, óra, ikon) története

A vizsgafeladat ismertetése: A központi vizsgafeladatok az alábbi témakörök alapján kerülnek összeállításra:

- Az üvegművészet története, fejlődése
- Az üvegyártás alapanyagai, díszítő technikái
- Az üvegyártás központjai, mesterei
- A kerámia-porcelán készítés története, fejlődése
- A kerámia-porcelán készítés alapanyagai, díszítő technikái
- A kerámia-porcelán jegyek és azonosításuk módszerei
- Az ötvösművesség kialakulása, fejlődése
- Ötvös technikák és díszítő eljárások
- Nemesfémötvözetek, ötvösjegyek, fémjelek, ónjegyek
- A fegyverek történeti fejlődése, fajtái, díszítő technikái
- A keleti régiségek fajtái, jellemző díszítési technikái
- Órák, mechanikus óraszerkezetek fajtái
- Az ikonok szerepe, az ikonfestés technikái
- Az ikonfestészet egyes központjai körül kialakult iskolák jellegzetességei
- Egyszerűbb vizsgálati módszerek
- Hamisítványok, javítások, átalakítások
- A különféle műtárgyak értébecslésének szempontjai
- Kommunikáció a felvevőhelyen
- Biztonsági, vagyoni védelmi előírások
- Műtárgyvédelem, védett műtárgyak, vámügyi szabályok

A vizsgafeladat időtartama: 30 perc (felkészülési idő 15 perc, válaszadási idő 15 perc)

A vizsgafeladat értékelési súlyaránya: 40 %

5.4. A vizsgatevékenységek szervezésére, azok vizsgaidőpontjaira, a vizsgaidőszakokra, a vizsgatevékenységek vizsgatételeire, értékelési útmutatóira és egyéb dokumentumaira, a vizsgán használható segédeszközökre vonatkozó részletes szabályok:

A részszakképesítéssel kapcsolatos előírások az állami szakképzési és felnőttképzési szerv <http://www.munka.hu/> című weblapján érhetők el a Szak- és felnőttképzés Vizsgák menüpontjában

5.5. A szakmai vizsga értékelésének a szakmai vizsgaszabályzattól eltérő szempontjai: –

6. ESZKÖZ- ÉS FELSZERELÉSI JEGYZÉK

	A
6.1.	A képzési és vizsgáztatási feladatok teljesítéséhez szükséges eszközök minimumát meghatározó eszköz- és felszerelési jegyzék
6.2.	fényképmásolatok
6.3.	katalógusok
6.4.	számológép
6.5.	számítógép
6.6.	kézi nagyítók
6.7.	hosszúsági mérőeszköz
6.8.	UV-lámpa
6.9.	oktatástechnikai eszközök
6.10.	Különböző műtárgyak (üvegek, kerámia-porcelánok, dísztárgyak, fegyverek, keleti régiségek, órák, ikonok) és hamisítványok

7. EGYEBEK

A 162. sorszámú Nemszőtt-termék gyártó megnevezésű részszakképesítés szakmai és vizsgakövetelménye

1. AZ ORSZÁGOS KÉPZÉSI JEGYZÉKBEN SZEREPLŐ ADATOK

- 1.1. A részszakképesítés azonosító száma: 31 542 07
- 1.2. Részszakképesítés megnevezése: Nemszőtt-termék gyártó
- 1.3. Iskolai rendszerű szakképzésben a szakképzési évfolyamok száma: -
- 1.4. Iskolarendszeren kívüli szakképzésben az óraszám: 320-480

2. EGYÉB ADATOK

- 2.1. A képzés megkezdésének feltételei:
 - 2.1.1. Iskolai előképzettség: alapfokú iskolai végzettség
vagy iskolai előképzettség hiányában
 - 2.1.2. Bemeneti kompetenciák: a képzés megkezdhető az e rendelet 3. számú mellékletében a Könnyűipar szakmacsoportra meghatározott kompetenciák birtokában
- 2.2. Szakmai előképzettség: –
- 2.3. Előírt gyakorlat: –
- 2.4. Egészségügyi alkalmassági követelmények: szükségesek
- 2.5. Pályaalkalmassági követelmények: -
- 2.6. Elméleti képzési idő aránya: 30%
- 2.7. Gyakorlati képzési idő aránya: 70%
- 2.8. Szintvizsga: –
- 2.9. Az iskolai rendszerű képzésben az összefüggő szakmai gyakorlat időtartama: –

3. PÁLYATÜKÖR

- 3.1. A részszakképesítéssel legjellemzőbben betölthető munkakör(ök), foglalkozás(ok)

	A	B	C
3.1.1.	FEOR száma	FEOR megnevezése	A részszakképesítéssel betölthető munkakör(ök)
3.1.2.	8121	Textilipari gép kezelője és gyártósor mellett dolgozó	Nemszőtt-termék gyártó

- 3.2. A részszakképesítés munkaterületének rövid leírása:
Irányított, vagy véletlenszerűen elhelyezkedő szálakból mesterséges úton fátlyat, bundát, szövédéket képez, amelyben a szálak kapcsolódását mechanikai, vagy kémiai eljárással biztosítja. A kelme képzése során a szálakat kapcsolódását kötéssel, vagy szövéssel, vagy fonalakkal, vagy hővel, vagy kémiai eljárással megerősíti.

A részszakképesítéssel rendelkező képes:

- hulladékot szálakra bontani
- vázszerkezetet kialakítani
- szitadobon szálfátylat képezni
- kártológéppel fátylat, majd bundát képezni
- olvasztással rögzíteni a szintetikus szálakat
- vegyi úton rögzíteni a szálak helyzetét
- mechanikus rögzítést végezni
- tűnemezelőgépet kezelni
- varrvahurkológépet kezelni
- végterméken utómegmunkálást végezni
- festékekkel átítatva színezn
- ragasztóanyaggal szilárdítani
- felismerni a különböző textilipari alap- és segédanyagokat
- ellenőrizni a biztonságtechnikai eszközök működőképességét
- egyéni és kollektív védőeszközöket használni
- munkavégzésre vonatkozó előírásokat betartani
- kéziszerszámokat biztonságosan használni
- munkaterületen rendet és tisztaságot tartani
- hulladékot szelektíven gyűjteni és tárolni
- munkája során betartani a tűzvédelmi, munkavédelmi szabályokat

3.3. Kapcsolódó szakképesítések

	A	B	C
3.3.1.	A kapcsolódó szakképesítés, részsakképesítés, szakképesítés-ráépülés		
3.3.2.	azonosító száma	megnevezése	a kapcsolódás módja
3.3.3.	32 542 01	Textilanyaggyártó	szakképesítés

4. SZAKMAI KÖVETELMÉNYEK

	A	B
4.1.	A részsakképesítés szakmai követelménymoduljainak az állam által elismert szakképesítések szakmai követelménymoduljairól szóló kormányrendelet szerinti	
4.2.	azonosító száma	megnevezése
4.3.	11360-12	Textilipari alapanyagok
4.4.	11365-12	Nemszőtt-kelme készítése

5. VIZSGÁZTATÁSI KÖVETELMÉNYEK

5.1. A komplex szakmai vizsgára bocsátás feltételei:

Az iskolarendszeren kívüli szakképzésben az 5.2. pontban előírt valamennyi modulzáró vizsga eredményes letétele.

5.2.A modulzáró vizsga vizsgatevékenysége és az eredményesség feltétele:

	A	B	C
5.2.1.	A részsakképesítés szakmai követelménymoduljainak		
5.2.2.	azonosító száma	megnevezése	a modulzáró vizsga vizsgatevékenysége
5.2.3.	11360-12	Textilipari alapanyagok	írásbeli
5.2.4.	11365-12	Nemszőtt-kelme készítése	gyakorlati

Egy szakmai követelménymodulhoz kapcsolódó modulzáró vizsga akkor eredményes, ha a modulhoz előírt feladat végrehajtása legalább 51%-osra értékelhető.

5.3. A komplex szakmai vizsga vizsgatevékenységei és vizsgafeladatai:

5.3.1. Gyakorlati vizsgatevékenység

A vizsgafeladat megnevezése:

Nemszött-kelme készítése

A vizsgafeladat ismertetése: Nemszött-kelme készítése. Alapanyagok, segédanyagok előkészítése, gép üzemeltetése, mintadarab legyártása

A vizsgafeladat időtartama: 240 perc

A vizsgafeladat értékelési súlyaránya: 80 %

5.3.2. Központi írásbeli vizsgatevékenység

A vizsgafeladat megnevezése: –

A vizsgafeladat ismertetése: –

A vizsgafeladat időtartama: –

A vizsgafeladat értékelési súlyaránya: –

5.3.3. Szóbeli vizsgatevékenység

A vizsgafeladat megnevezése: Textilipari alapanyagok

A vizsgafeladat ismertetése:

A szóbeli központilag összeállított vizsga kérdései tartalmazzák

Növényi eredetű természetes szálanyagok ismertetése, jellemző tulajdonságaik, felhasználási területek

Állati eredetű természetes szálak ismertetése, jellemző tulajdonságaik, felhasználási területek

Természetes alapú mesterséges szálak ismertetése, jellemző tulajdonságaik, felhasználási területek

Szintetikus alapú mesterséges szálak ismertetése, jellemző tulajdonságaik, felhasználási területek

Új fejlesztésű szálanyagok jellemzői, felhasználási területei

Fonal, cérna előállítási módjai, minőség-ellenőrzés

Fonalhibák jellemzői

A vizsgafeladat időtartama: 30 perc (felkészülési idő 10 perc/nincs)

A vizsgafeladat értékelési súlyaránya: 20 %

5.4. A vizsgatevékenységek szervezésére, azok vizsgaidőpontjaira, a vizsgaidőszakokra, a vizsgatevékenységek vizsgatételeire, értékelési útmutatóira és egyéb dokumentumaira, a vizsgán használható segédeszközökre vonatkozó részletes szabályok:

A részsakképesítéssel kapcsolatos előírások az állami szakképzési és felnőttképzési szerv <http://www.munka.hu/> című weblapján érhetők el a Szak- és felnőttképzés Vizsgák menüpontjában

5.5. A szakmai vizsga értékelésének a szakmai vizsgaszabályzattól eltérő szempontjai: –

6. ESZKÖZ- ÉS FELSZERELÉSI JEGYZÉK

	A
6.1.	A képzési és vizsgáztatási feladatok teljesítéséhez szükséges eszközök minimumát meghatározó eszköz- és felszerelési jegyzék
6.2.	Speciális kéziszerszámok, mérőeszközök
6.3.	Műszaki dokumentáció
6.4.	Anyagmozgató kocsik
6.5.	Egyéni és csoportos munkavédelmi eszközök, berendezések
6.6.	Tűnemezelő gépek
6.7.	Fonal alapú kelmekészítő gépek
6.8.	Bunda alapú kelmekészítő gépek
6.9.	Vegyiszilárdítású technológiák gépei

6.10.	Termikus és különleges szilárdítási eljárások gépei
6.11.	Kikészítési eljárások gépei

7. EGYEBEK

A szakmai vizsgabizottságban való részvételre kijelölt szakmai szervezet:
 Textilipari Műszaki és Tudományos Egyesület
 1146 Budapest Thököly út 58-60.

A 163. sorszámú Nonprofit menedzser megnevezésű szakképesítés szakmai és vizsgakövetelménye

1. AZ ORSZÁGOS KÉPZÉSI JEGYZÉKBEN SZEREPLŐ ADATOK

- 1.1. A szakképesítés azonosító száma: 54 345 02
- 1.2. Szakképesítés megnevezése: nonprofit menedzser
- 1.3. Iskolai rendszerű szakképzésben a szakképzési évfolyamok száma: 2
- 1.4. Iskolarendszeren kívüli szakképzésben az óraszám: 960-1440

2. EGYÉB ADATOK

- 2.1. A képzés megkezdésének feltételei:
 - 2.1.1. Iskolai előképzettség: érettségi végzettség
 - 2.1.2. Bemeneti kompetenciák: –
- 2.2. Szakmai előképzettség: –
- 2.3. Előírt gyakorlat: –
- 2.4. Egészségügyi alkalmassági követelmények: –
- 2.5. Pályaalkalmassági követelmények: –
- 2.6. Elméleti képzési idő aránya: 60%
- 2.7. Gyakorlati képzési idő aránya: 40%
- 2.8. Szintvizsga: -
- 2.9. Az iskolai rendszerű képzésben az összefüggő szakmai gyakorlat időtartama: 160 óra

3. PÁLYATÜKÖR

- 3.1. A szakképesítéssel legjellemzőbben betölthető munkakör(ök), foglalkozás(ok)

	A	B	C
--	---	---	---

3.1.1.	FEOR száma	FEOR megnevezése	A szakképesítéssel betölthető munkakör(ök)
3.1.2.	3910	Egyéb ügyintézők	Nonprofit ügyintéző
3.1.3.			Civil szervezeti kapcsolattartó/referens
3.1.4.			Menedzserasszisztens
3.1.5.			Pályázatíró
3.1.6.	3619	Egyéb gazdasági ügyintézők	Projektmenedzser
3.1.7.	3319	Egyéb szociális foglalkozások	Szociális szervező
3.1.8.	3631	Konferencia- és rendezvényszervező	Kulturális rendezvényszervező
3.1.9.			Programszervező
3.1.10.			Rendezvényszervező és -bonyolító
3.1.11.			Szabadidő-szervező
3.1.12.	3221	Irodai szakmai irányító, felügyelő	Irodai ügyvitel-irányító
3.1.13.			Irodakoordinátor
3.1.14.			Személyi titkár
3.1.15.	4112	Általános irodai adminisztrátor	Adminisztrációs ügyintéző
3.1.16.			Alapítványi ügyintéző
3.1.17.			Dokumentációs ügyintéző
3.1.18.			Hirdetési adminisztrátor
3.1.19.			Tanfolyami adminisztrátor
3.1.20.	4199	Egyéb irodai jellegű foglalkozások	Ügyintéző titkár
3.1.21.	4299	Egyéb ügyviteli (ügyfélforgalmi) jellegű foglalkozások	Ügyviteli előadó
3.1.22.	5330	Szociális szolgáltatási foglalkozások	Falugondnok
3.1.23.	5349	Egyéb kulturális, sport-, szórakoztatási szolgáltatási foglalkozások	Alapítványi ügyintéző
3.1.24.			
3.1.25.			Egyesületi ügyintéző

3.2. A szakképesítés munkaterületének rövid leírása:

A nonprofit menedzser alkalmas a civil-nonprofit szervezetek működésével összefüggő ügyviteli, gazdálkodási feladatok elvégzésében való közreműködésre, részfeladatok önálló elvégzésére, projektek lebonyolítására.

A civil szervezet döntéshozó szervének dokumentumait és a szervezet működésével kapcsolatos dokumentumokat vezeti, jelentéseket készít, Az alapcél szerinti illetve a szervezet vállalkozásával összefüggő gazdálkodási, forrásteremtési tevékenységgel összefüggő feladatokat elvégzi, közreműködik az egyes pénzügyi műveletek előkészítésében, lebonyolításában, elszámolásában, kezeli az ehhez kapcsolódó iratanyagokat.

Segíti a szervezet közösség-szervező, érdekképviselői munkáját, kapcsolatot tart a civil-nonprofit szervezet partnereivel.

Projektek, rendezvények, képzések tervezésében, lebonyolításában vesz részt, támogatja a szervezet marketing tevékenységét.

A szakképesítés rendelkező képes:

- közreműködni civil szervezetek alapításában, működés feltételeinek biztosításában, a munkatársak irányításában és motiválásában
- kapcsolatokat ápolni a civil szervezet tagságával és választott vezetőivel vagy kuratóriumával, képes biztosítani az információ-áramlást és véleménycserét
- részt venni a helyi kapcsolatrendszer kiépítésében, és gondozni a szakmai kapcsolatokat
- közreműködni a szervezet tevékenységének, munkaprogramjának tervezésében, irányításában, elemzésében és értékelésében
- projekteket tervezni és megvalósításukat irányítani.
- részt venni a pénzügyi-gazdálkodási tevékenység irányításában, ellenőrzésében
- együttműködni önkéntesekkel, illetve koordinálni munkájukat
- forrásteremtési technikákat alkalmazni, megszervezni és működtetni a pályázatfigyelési és támogatás-szervezői rendszert
- szervezni a PR- és marketingfeladatokat, rendezvényeket és képzéseket tervezni és lebonyolítani
- kapcsolatokat fenntartani, illetve együttműködni hazai és nemzetközi nonprofit szervezetekkel
- képviselni a szervezetet, tájékoztatást nyújtani, adatot szolgáltatni
- alkalmazni az érdekvédelem- és érdekképviselői technikákat
- megszervezni és működtetni a naprakész, többfunkciós nyilvántartások rendszerét
- számítástechnikai eszközöket alkalmazni az ügyviteli feladatok ellátásához

3.3. Kapcsolódó szakképesítések

	A	B	C
3.3.1.	A kapcsolódó szakképesítés, részsakképesítés, szakképesítés-ráépülés		
3.3.2.	azonosító száma	megnevezése	a kapcsolódás módja
3.3.3.	-	-	-

4. SZAKMAI KÖVETELMÉNYEK

	A	B
4.1.	A szakképesítésszakmai követelménymoduljainak az állam által elismert szakképesítések szakmai követelménymoduljairól szóló kormányrendelet szerinti	
4.2.	azonosító száma	megnevezése
4.3.	10810-12	Civil szervezet alapítása és vezetése
4.4.	10811-12	Közösség-szervezés
4.5.	10812-12	Projektek tervezése és projektmenedzsment
4.6.	10813-12	Civil szervezetek gazdálkodása
4.7.	10814-12	Programszervezés és nonprofit marketing
4.8.	11504-12	Gazdálkodási alaptevékenység ellátása
4.9.	11498-12	Foglalkoztatás I. (érettségire épülő képzések esetén)
4.10.	11499-12	Foglalkoztatás II.
4.11.	11500-12	Munkahelyi egészség és biztonság

5. VIZSGÁZTATÁSI KÖVETELMÉNYEK

5.1. A komplex szakmai vizsgára bocsátás feltételei:

Az iskolarendszeren kívüli szakképzésben az 5.2. pontban előírt valamennyi modulzáró vizsga eredményes letétele.

Az iskolai rendszerű szakképzésben az évfolyam teljesítését igazoló bizonyítványban foglaltak szerint teljesített tantárgyak – a szakképzési kerettantervben meghatározottak szerint – egyenértékűek az adott követelménymodulhoz tartozó modulzáró vizsga teljesítésével.

5.2.A modulzáró vizsga vizsgatevékenysége és az eredményesség feltétele:

	A	B	C
5.2.1.	A szakképesítésszakmai követelménymoduljainak		
5.2.2.	azonosító száma	megnevezése	a modulzáró vizsga vizsgatevékenysége
5.2.3.	10810-12	Civil szervezet alapítása és vezetése	szóbeli
5.2.4.	10811-12	Közösségszervezés	gyakorlati
5.2.5.	10812-12	Projekttervezés és projektmenedzsment	gyakorlati
5.2.6.	10813-12	Civil szervezetek gazdálkodása	írásbeli
5.2.7.	10814-12	Programszervezés és nonprofit marketing	gyakorlati és szóbeli
5.2.8.	11504-12	Gazdálkodási alaptevékenység ellátása	gyakorlati
5.2.9.	11498-12	Foglalkoztatás I. (érettségire épülő képzések esetén)	írásbeli
5.2.10.	11499-12	Foglalkoztatás II.	írásbeli
5.2.11.	11500-12	Munkahelyi egészség és biztonság	írásbeli

A modulzáró vizsga csak akkor eredményes, ha valamennyi követelménymodulhoz rendelt modulzáró vizsgatevékenységet a jelölt legalább 50%-os szinten teljesíti.

5.3. A komplex szakmai vizsga vizsgatevékenységei és vizsgafeladatai:

5.3.1. Gyakorlati vizsgatevékenység

A vizsgafeladat megnevezése: Prezentáció készítése és bemutatása

A vizsgafeladat ismertetése: A vizsgát megelőzően elkészített, 10 diából álló diasor bemutatása egy nonprofit szervezet működéséről, tevékenységéről, forrásairól, a helyi közösségre tett hatásáról valamint a szervezet fejlesztési javaslatairól.

A vizsgafeladat időtartama: 30 perc (felkészülési idő nincs)

A vizsgafeladat értékelési súlyaránya: 50%

5.3.2. Központi írásbeli vizsgatevékenység

A vizsgafeladat megnevezése: Projekttervezés és projektmenedzsment

A vizsgafeladat ismertetése: Egy konkrét projektcélnak megfelelő tevékenység jegyzék elkészítése, időrendi ütemezése és logikai rendjének felállítása, valamint a projekthez szükséges humán és más erőforrás feltételek kialakítása és optimalizálása a központi feladatlap alapján.

A vizsgafeladat időtartama: 180 perc

A vizsgafeladat értékelési súlyaránya: 50%

5.3.3. Szóbeli vizsgatevékenység

A vizsgafeladat megnevezése: –

A vizsgafeladat ismertetése: –

A vizsgafeladat időtartama: –

A vizsgafeladat értékelési súlyaránya: –

5.4. A vizsgatevékenységek szervezésére, azok vizsgaidőpontjaira, a vizsgaidőszakokra, a vizsgatevékenységek vizsgatételeire, értékelési útmutatóira és egyéb dokumentumaira, a vizsgán használható segédeszközökre vonatkozó részletes szabályok:

A szakképesítéssel kapcsolatos előírások az állami szakképzési és felnőttképzési szerv <http://www.munka.hu/> című weblapján érhetők el a Szak- és felnőttképzés Vizsgák menüpontjában.

A szakképesítésért felelős miniszter a szakmai vizsga megkezdése előtt legalább 30 nappal a honlapján mindenki által hozzáférhető módon közzéteszi a szóbeli tételsorokat.

A gyakorlati vizsgatevékenység szervezésének, lebonyolításának feltételeit a szakképesítésért felelős miniszter honlapján közzétett Útmutató tartalmazza.

Az írásbeli vizsgatevékenységek teljesítéséhez megengedett jogszabálygyűjtemény használata.

Az írásbeli vizsgatevékenységek vizsgaidőpontjai tekintetében a szakképesítésért felelős minisztérium által közreadott vizsganaptár az irányadó.

5.5. A szakmai vizsga értékelésének a szakmai vizsgaszabályzattól eltérő szempontjai: –

6. ESZKÖZ- ÉS FELSZERELÉSI JEGYZÉK

A	
6.1.	A képzési és vizsgáztatási feladatok teljesítéséhez szükséges eszközök minimumát meghatározó eszköz- és felszerelési jegyzék
6.2.	Számítógép
6.3.	Internet hozzáférés
6.4.	Irodaszerek
6.5.	Irodatechnikai eszközök
6.6.	Nyomtató
6.7.	Fénymásoló
6.8.	Scanner
6.9.	Fax
6.10.	Telefon
6.11.	Internet hozzáférés
6.12.	Irodabútor
6.13.	Irodai szoftverek (szövegszerkesztő, táblázatkezelő, adatbázis-kezelő)
6.14.	Videokamera, DVD-felvevő
6.15.	Jogszabálygyűjtemény vagy számítógépes jogtár
6.16.	Dokumentációkezelő és archiváló eszközök

7. EGYEBEK

A modulzáró vizsga kötelező tartalmi elemei:

1. modulzáró vizsga

10810-12 12 Civil szervezet alapítása, vezetése

A vizsgafeladat ismertetése: Civil szervezet alapítási és vezetési ismereteinek számonkérése a kiadott tételsor alapján.

2. modulzáró vizsga

10811-12 Közösségszervezés

A vizsgafeladat ismertetése: Írásbeli vizsgaproduktum (esettanulmány) önálló elkészítése egy közösség tevékenységéről, terveiről, problémáiról. Az esettanulmány tartalmazza a közösségi folyamat leírását, ebben a helyi közösség szerepét, az újfajta beavatkozás módját, a munka akadályait, az élményeket és feszültségeket a csoportdinamikai folyamatokban, a közösségfejlesztői tanulságokat és következtetéseket.

Időtartama: határidőre leadott vizsgaproduktum

3. modulzáró vizsga

11504-12 Gazdálkodási alaptevékenység ellátása

A vizsgafeladat ismertetése: A szakmai képzést folytató intézmény által összeállított gyakorlati feladatlapon a következő követelménytartalmakkal: hivatalos dokumentumok számítógépen történő elkészítése, adatbáziskezelő-program és internet használata, ügyviteli feladatok ellátása.

Időtartama:90 perc

4. modulzáró vizsga

10813-12 Civil szervezetek gazdálkodása

A nonprofit szervezetek gazdálkodása és pénzügyei központilag kiadott írásbeli feladatlap alapján, jogszabálygyűjtemény használatának engedélyezése mellett.

Időtartama: 120 perc

5. modulzáró vizsga

10812-12 Projekt tervezése és projektmenedzsment

A vizsgafeladat ismertetése: Írásbeli vizsgaproduktum (projektterv) önálló elkészítése: egy civil szervezet konkrét projektcéljának megfelelő tevékenység jegyzék elkészítése, időrendi ütemezése és logikai rendjének felállítása, valamint a projekthez szükséges humán és más erőforrás feltételek kialakítása és optimalizálása.

Időtartama: határidőre leadott vizsgaproduktum

6. modulzáró vizsga

10814-12 Programszervezés és nonprofit marketing

1. vizsgafeladat ismertetése: Írásbeli vizsgaproduktum önálló elkészítése: egy tetszőlegesen választott rendezvény forgatókönyvének vagy egy nem formális képzés szervezési tervének elkészítése.

Időtartama: leadott vizsgaproduktum

A vizsgafeladat értékelési súlyaránya: 50%

2. vizsgafeladat: Nonprofit marketing és PR ismeretek számonkérése a kiadott tételsor alapján.

A vizsgafeladat értékelési súlyaránya: 50%

A modulzáró vizsgatevékenységek alóli felmentés feltételei:

Az a jelölt, aki a 264 53 345 01 azonosító számú Közösségi animátor megnevezésű ráépülési szakképesítéssel rendelkezik, felmentést kap a Közösségszervezés modulzáró vizsga alól.

Az a jelölt, aki a modulzáró vizsgák valamelyikének korábbi teljesítését hitelt érdemlően igazolja, mentesül a modulzáró vizsga ismételt teljesítésének kötelezettsége alól.

A szakmai vizsgabizottságban való részvételre kijelölt szakmai szervezet:

Nonprofit Információs és Oktatási Központ Alapítvány,

Közösségfejlesztők Egyesülete.

A 164. sorszámú Női szabó megnevezésű szakképesítés szakmai és vizsgakövetelménye

1. AZ ORSZÁGOS KÉPZÉSI JEGYZÉKBEN SZEREPLŐ ADATOK

1.1. A szakképesítés azonosító száma: 34 542 06

1.2. Szakképesítés megnevezése: Női szabó

1.3. Iskolai rendszerű szakképzésben a szakképzési évfolyamok száma: 3

1.4. Iskolarendszeren kívüli szakképzésben az óraszám: 960-1440

2. EGYÉB ADATOK

2.1. A képzés megkezdésének feltételei:

2.1.1. Iskolai előképzettség: alapfokú iskolai végzettség
vagy iskolai előképzettség hiányában

2.1.2. Bemeneti kompetenciák: a képzés megkezdhető e rendelet 3. számú mellékletében a Könnyűipar szakmacsoportra meghatározott kompetenciák birtokában

2.2. Szakmai előképzettség: –

2.3. Előírt gyakorlat: –

2.4. Egészségügyi alkalmassági követelmények: szükségesek

2.5. Pályaalkalmassági követelmények: –

2.6. Elméleti képzési idő aránya: 30 %

2.7. Gyakorlati képzési idő aránya: 70 %

2.8. Szintvizsga: nappali rendszerű oktatás vagy a nappali oktatás munkarendje szerint szervezett felnőttoktatás esetén kötelező

2.9. Az iskolai rendszerű képzésben az összefüggő szakmai gyakorlat időtartalma:
3 évfolyamos képzés esetén a 9. évfolyamot követően 140 óra, a 10. évfolyamot követően 140 óra;
2 évfolyamos képzés esetén az első szakképzési évfolyamot követően 160 óra

3. PÁLYATÜKÖR

3.1. A szakképesítéssel legjellemzőbben betölthető munkakör(ök), foglalkozás(ok)

	A	B	C
3.1.1.	FEOR száma	FEOR megnevezése	A szakképesítéssel betölthető munkakör(ök)
3.1.2.	7212	Szabó, varró	Női ruha-készítő
3.1.3.			Női szabó
3.1.4.			Lakástextil-készítő
3.1.5.			Ruhakészítő
3.1.6.			Mérték utáni szabó
3.1.7.			Átalakító szabó
3.1.8.			Készruhavaró

3.2. A szakképesítés munkaterületének rövid leírása:

A női szabó feladata műszaki dokumentáció alapján, sorozat- és méretes női ruházati termékek gyártása, egyéb termékek ágynemű, függöny, lakástextiliák készítése, ruházati termékek átalakítása, javítása.

A szakképesítéssel rendelkező képes:

- értelmezni a műszaki dokumentációt és rajzi ábrákat
- kereskedelmi szabásmintákat kiválasztani és módosítani a megrendelők és ruha gyártók specifikációi és igényei szerint
- méreteket és mérettáblázatokat értelmezni
- alapszabásmintát készíteni
- alapszabásmintát modellezni
- szabást és szabászati előkészítő műveleteket végezni
- textiltermék ragasztási műveleteket végezni
- vasaló berendezéseket üzemeltetni
- ruhaiipari gépeket üzemeltetni
- kiszabott alkatrészeket a technológiai utasításnak megfelelően összeállítani
- befejező munkálatokat elvégezni
- a megrendelők egyéni igényei szerint női ruházati termékeket készíteni, átalakítani, javítani, tanácsokat adni

3.3. Kapcsolódó szakképesítések

	A	B	C
--	---	---	---

3.3.1.	A kapcsolódó szakképesítés, részsakképesítés, szakképesítés-ráépülés		
3.3.2.	azonosító száma	megnevezése	A kapcsolódás módja
3.3.3.	21 542 01	Lakástextil-készítő	részsakképesítés
3.3.4.	21 542 02	Textiltermék-összeállító	részsakképesítés
3.3.5.	35 542 01	Munkaruha- és védőruha-készítő	szakképesítés-ráépülés

4. SZAKMAI KÖVETELMÉNYEK

	A	B
4.1.	A szakképesítés szakmai követelménymoduljainak az állam által elismert szakképesítések szakmai követelménymoduljairól szóló kormányrendelet szerinti	
4.2.	azonosító száma	megnevezése
4.3.	10113-12	Ruhaipari anyagvizsgálatok
4.4.	10114-12	Ruhaipari gyártmánytervezés
4.5.	10115-12	Textiltermékek összeállítása
4.6.	10118-12	Lakástextíliák készítése
4.7.	10120-12	Női ruhák készítése és értékesítése
4.8.	11497-12	Foglalkoztatás I.
4.9.	11499-12	Foglalkoztatás II.
4.10.	11500-12	Munkahelyi egészség és biztonság

5. VIZSGÁZTATÁSI KÖVETELMÉNYEK

5.1. A komplex szakmai vizsgára bocsátás feltételei:

Az iskolarendszeren kívüli szakképzésben az 5.2. pontban előírt valamennyi modulzáró vizsga eredményes letétele.

Az iskolai rendszerű szakképzésben az évfolyam teljesítését igazoló bizonyítványban foglaltak szerint teljesített tantárgyak – a szakképzési kerettantervben meghatározottak szerint – egyenértékűek az adott követelménymodulhoz tartozó modulzáró vizsga teljesítésével.

Iskolarendszerű képzés esetén a tanév utolsó napjáig, iskolarendszeren kívüli képzés esetén a vizsgára jelentkezés napjáig elkészített méretes női ruházati termék készítése és műszaki dokumentációja.

5.2. Modulzáró vizsga vizsgatevékenysége és az eredményesség feltétele:

	A	B	C
5.2.1.	A szakképesítés szakmai követelménymoduljainak		
5.2.2.	azonosító száma	megnevezése	a modulzáró vizsga vizsgatevékenysége
5.2.3.	10113-12	Ruhaipari anyagvizsgálatok	írásbeli
5.2.4.	10114-12	Ruhaipari gyártmánytervezés	írásbeli
5.2.5.	10115-12	Textiltermékek összeállítása	gyakorlati
5.2.6.	10118-12	Lakástextíliák készítése	gyakorlati
5.2.7.	10120-12	Női ruhák készítése és értékesítése	gyakorlati, szóbeli
5.2.8.	11497-12	Foglalkoztatás I.	írásbeli
5.2.9.	11499-12	Foglalkoztatás II.	írásbeli
5.2.10.	11500-12	Munkahelyi egészség és biztonság	írásbeli

Egy szakmai követelménymodulhoz kapcsolódó modulzáró vizsga akkor eredményes, ha a modulhoz előírt feladat végrehajtása legalább 51%-osra értékelhető.

5.3. A komplex szakmai vizsga vizsgatevékenységei és vizsgafeladatai:

5.3.1. Gyakorlati vizsgatevékenység

A) A vizsgafeladat megnevezése: Méretes női ruházati termék (vizsgaremek) és műszaki dokumentációjának készítése, bemutatása

A vizsgafeladat ismertetése:

Méretes női ruházati termék készítése és műszaki dokumentációja, amely tartalmazza a szabásmintákat, a felfektetési rajzokat, a technológiai leírást, a megrendelőt, az árkalkulációt és a kitöltött számlát összefűzött állapotban. A tanuló szabadon választ terméket a vizsgaszervező által rendelkezésre bocsátott modellgyűjteményből.

Az elkészített méretes női ruházati termék és műszaki dokumentációjának bemutatása

A vizsgafeladat időtartama: 15 perc

A vizsgafeladat értékelési súlyaránya: 15 % (készítés 10 %, bemutatás 5 %)

B) A vizsgafeladat megnevezése: Textiltermékek összeállítása

A vizsgafeladat ismertetése:

Termék összeállítás szabott és előkészített alkatrészekből műszaki dokumentáció vagy mintadarab alapján a munkabiztonsági előírások betartásával elkészíti a véletlenszerűen kiválasztott tételmodellt

A vizsgafeladat időtartama: 150 perc

A vizsgafeladat értékelési súlyaránya: 20 %

C) A vizsgafeladat megnevezése: Lakástextil termék készítése

A vizsgafeladat ismertetése:

Lakástextil termék készítés szabott és előkészített alkatrészekből műszaki dokumentáció vagy mintadarab alapján a munkabiztonsági előírások betartásával elkészíti a véletlenszerűen kiválasztott tételmodellt

A vizsgafeladat időtartama: 90 perc

A vizsgafeladat értékelési súlyaránya: 15 %

D) A vizsgafeladat megnevezése: Női ruházati termék készítése

A vizsgafeladat ismertetése:

Kiszabott és előkészített alkatrészekből női blézer vagy női kabát készítése (minimum feltételek bélelt, gallérral és zsebekkel készülő ruházati termék). A vizsga ideje alatt a gépek és berendezések munkabiztonsági előírásainak betartása

A vizsgafeladat időtartama: 240 perc

A vizsgafeladat értékelési súlyaránya: 25 %

5.3.2. Központi írásbeli vizsgatevékenység

A vizsgafeladat megnevezése: Ruhaiipari alapanyagok és gyártmánytervezés

A vizsgafeladat ismertetése:

Ruhaiiparban alkalmazott anyagfajták és feldolgozhatóságuk

Gyártmány- vagy modellrajz alapján szabásminta készítése

Gyártmány- vagy modellrajz alapján sorozatgyártás műszaki leírásának, technológiai tervezésének készítése

A vizsgafeladat időtartama: 180 perc

A vizsgafeladat értékelési súlyaránya: 15 %

5.3.3. Szóbeli vizsgatevékenység

A vizsgafeladat megnevezése: Női ruhák cikktechnológiája és értékesítése

A vizsgafeladat ismertetése:

A szóbeli központilag összeállított vizsga kérdései a következő témaköröket tartalmazza:

Női ruhák cikktechnológiája (munka- és környezetvédelmi előírások, vállalkozási, minőségbiztosítási, fogyasztóvédelmi ismeretek)

A vizsgafeladat időtartama: 30 perc (felkészülési idő 15 perc, válaszadási idő 15 perc)
A vizsgafeladat értékelési súlyaránya: 10 %

5.4. A vizsgatevékenységek szervezésére, azok vizsgaidőpontjaira, a vizsgaidőszakokra, a vizsgatevékenységek vizsgatételeire, értékelési útmutatóira és egyéb dokumentumaira, a vizsgán használható segédeszközökre vonatkozó részletes szabályok:

A szakképesítéssel kapcsolatos előírások az állami szakképzési és felnőttképzési szerv <http://www.munka.hu/> című weblapján érhetők el a Szak- és felnőttképzés Vizsgák menüpontjában.

5.5. A szakmai vizsga értékelésének a szakmai vizsgaszabályzattól eltérő szempontjai: –

6. ESZKÖZ- ÉS FELSZERELÉSI JEGYZÉK

A	
6.1.	A képzési és vizsgáztatási feladatok teljesítéséhez szükséges eszközök minimumát meghatározó eszköz-és felszerelési jegyzék
6.2.	Próbafülke
6.3.	Próba tükör
6.4.	Próbababa
6.5.	Terméktároló állvány, vállfával
6.6.	Csomagolóanyagok
6.7.	Szabászati berendezések, gépek, eszközök:
6.8.	Szabászasztal
6.9.	Tároló szekrények vagy polcok
6.10.	Számítógép és perifériái
6.11.	Elektromos olló (véglevágó)
6.12.	Kardkéses szabásgép
6.13.	Körkéses szabásgép
6.14.	Álló szabásgép
6.15.	Terítékleszorító csipeszek
6.16.	Lyukasztógép
6.17.	Kézi ollók (szabász, kézimunka, papírvágó stb.)
6.18.	Mérő-, jelölő- és rajzeszközök (métrúd, mérőszalag, grafitceruza, szabókréta, körző, vonalzó, sablonok stb.)
6.19.	Szabásmintapapír
6.20.	Varrodai berendezések, gépek, eszközök:
6.21.	Csúsztató asztal
6.22.	Varrodai munkaszék
6.23.	Szerszámtároló doboz
6.24.	Varrógéptük
6.25.	Kézi varróeszközök (varrótűk, gyűszűk, gombostűk, varratbontó stb.)
6.26.	Egyéb kézi eszközök (géptisztító ecset, olajozó, csavarhúzó stb.)
6.27.	Huroköltésű ipari varrógép
6.28.	Láncöltésű varrógép
6.29.	Szegővarrógép (interlock)
6.30.	Egyenes gomblyukvarrógép
6.31.	Szemes gomblyukvarrógép
6.32.	Gombfelvarró gép
6.33.	Fedővarrógép
6.34.	Rejtett szélfelvarró gép
6.35.	Hímző varrógép

6.36.	Kivarró (pikírozó) gép
6.37.	Reteszelő gép
6.38.	Cikcakk varrógép
6.39.	Vasaló-berendezések, eszközök, gépek:
6.40.	Vasalóállvány
6.41.	Hőfokszabályzós kézi vasaló
6.42.	Gőzvasaló
6.43.	Vasalóprés
6.44.	Síkragasztó prés
6.45.	Segédeszközök (vasalópárnák, vasalófák, vasalóruha, kefe stb.)
6.46.	Egyéb eszközök:
6.47.	Szakoktatói asztal
6.48.	Szakoktatói szék
6.49.	Falítábla
6.50.	Táblai rajzeszközök (vonalzók, körzők, kréta)
6.51.	Kézmosó csap
6.52.	Hulladékgyűjtő
6.53.	Mentőláda
6.54.	Modell- és alkatrész gyűjtemény
6.55.	Szakkönyvek, tankönyvek, szakfolyóiratok, divatlapok
6.56.	Munkanapló
6.57.	Zárható öltöző és öltözőszekrények
6.58.	Vegyszertároló (zárható)
6.59.	Mikroszkóp, lupe, bontótű
6.60.	Laboratóriumi eszközök – bunsen égő, vegyszerek, üveg-, fém-, vagy porcelántálak

7. EGYEBEK

A 165. sorszámú Nyílászáró és árnyékolástechnikai szerelő megnevezésű részszakképesítés szakmai és vizsgakövetelménye

1. AZ ORSZÁGOS KÉPZÉSI JEGYZÉKBEN SZEREPLŐ ADATOK

- 1.1. A részszakképesítés azonosító száma: 31 582 03
- 1.2. A részszakképesítés megnevezése: Nyílászáró és árnyékolástechnikai szerelő
- 1.3. Iskolai rendszerű szakképzésben a szakképzési évfolyamok száma: –
- 1.4. Iskolarendszeren kívüli szakképzésben az óraszám: 400-600

2. EGYÉB ADATOK

- 2.1. A képzés megkezdésének feltételei:
 - 2.1.1. Iskolai előképzettség: alapfokú iskolai végzettség
vagy iskolai előképzettség hiányában
 - 2.1.2. Bemeneti kompetenciák: a képzés megkezdhető e rendelet 3. számú mellékletében az Építészet szakmacsoportra meghatározott kompetenciák birtokában
- 2.2. Szakmai előképzettség: –

2.3. Előírt gyakorlat: –

2.4. Egészségügyi alkalmassági követelmények: szükségesek

2.5. Pályaalkalmassági követelmények: –

2.6. Elméleti képzési idő aránya: 30%

2.7. Gyakorlati képzési idő aránya: 70 %

2.8. Szintvizsga: –

2.9. Az iskolai rendszerű képzésben az összefüggő szakmai gyakorlat időtartama: –

3. PÁLYATÜKÖR

3.1. A részsakképesítéssel legjellemzőbben betölthető munkakör, foglalkozás

	A	B	C
3.1.1.	FEOR száma	FEOR megnevezése	A részsakképesítéssel betölthető munkakörök
3.1.2.	7639	Egyéb építési szakipari foglalkozások.	Nyílászáró és árnyékolás technikai szerelő

3.2. A részsakképesítés munkaterületének rövid leírása:

A nyílászáró és árnyékolástechnikai szerelő feladata az épülethomlokzatokon a nyílászárók és árnyékolástechnikai komponensek elhelyezése, beüvegezése, szigetelések tömítések elhelyezése, a szükséges beüzemelések elvégzése

A részsakképesítéssel rendelkező képes:

- munkafolyamatot előkészíteni, ellenőrző felmérést végezni
- beépítésre kerülő anyagokat fogadni, tárolni, helyszínen mozgatni
- a nyílászáró keretszerkezetének szerelési munkálatait elvégezni
- beüvegezni
- a kapcsolódó és építőelemeket beszerezni
- a szükséges szigeteléseket és szerelvényeket elhelyezni
- a munkafolyamatot lezárni
- a keletkező hulladékokat kezelni
-

3.3. Kapcsolódó szakképesítések

	A	B	C
3.3.1.	A kapcsolódó szakképesítés, részsakképesítés, szakképesítés-ráépülés		
3.3.2.	azonosító száma	megnevezése	a kapcsolódás módja
3.3.3.	32 582 03	Homlokzatépítő és -szerelő	szakképesítés

4. SZAKMAI KÖVETELMÉNYEK

	A	B
4.1.	A részsakképesítés szakmai követelménymoduljainak az állam által elismert szakképesítések szakmai követelménymoduljairól szóló kormányrendelet szerinti	
4.2.	azonosító száma	megnevezése
4.3.	10101-12	Építőipari közös tevékenység
4.4.	11332-12	Nyílászáró- és árnyékolástechnikai szerelés

5. VIZSGÁZTATÁSI KÖVETELMÉNYEK

5.1. A komplex szakmai vizsgára bocsátás feltételei:

Iskolarendszeren kívüli képzés esetén: az 5.2. pontban előírt valamennyi modulzáró vizsga eredményes letétele.

5.2. A modulzáró vizsga vizsgatevékenysége és az eredményesség feltétele:

	A	B	C
5.2.1.	A részsakképesítés szakmai követelménymoduljainak		
5.2.2.	azonosító száma	megnevezése	a modulzáró vizsga vizsgatevékenységei
5.2.3.	10101-12	Építőipari közös tevékenység	írásbeli
5.2.4.	11332-12	Nyílászáró- és árnyékolástechnikai szerelés	szóbeli , gyakorlati

Egy szakmai követelménymodulhoz kapcsolódó modulzáró vizsga akkor eredményes, ha a modulhoz előírt feladat végrehajtása legalább 51%-osra értékelhető.

5.3. A komplex szakmai vizsga vizsgatevékenységei és vizsgafeladatai:

5.3.1. Gyakorlati vizsgatevékenység

A vizsgafeladat megnevezése: Földszinti portál építése üvegezéssel, árnyékolással

A vizsgafeladat ismertetése: Kialakított falnyílásba nyílászáró tok és nyílászárny elhelyezése, beüvegezése, külső árnyékoló felszerelése

A vizsgafeladat időtartama: 180 perc

A vizsgafeladat aránya: 70%

5.3.2. Központi írásbeli vizsgatevékenység

A vizsgafeladat megnevezése: Nyílászáró és árnyékoló szerelés munkafolyamatainak megszervezése

A vizsgafeladat ismertetése: A szóbeli központilag összeállított vizsgakérdései a 4. szakmai követelmények fejezetben megadott modulokhoz tartozó témaköröket tartalmazza

A vizsgafeladat időtartama: 25perc (ebből felkészülési idő: 10 perc)

A vizsgafeladat aránya: 30 %

5.3.3. Szóbeli vizsgatevékenység

A vizsgafeladat megnevezése: –

A vizsgafeladat ismertetése: –

A vizsgafeladat időtartama: –

A vizsgafeladat értékelési súlyaránya: –

5.4. A vizsgatevékenységek szervezésére, azok vizsgaidőpontjaira, a vizsgaidőszakokra, a vizsgatevékenységek vizsgatételeire, értékelési útmutatóira és egyéb dokumentumaira, a vizsgán használható segédeszközökre vonatkozó részletes szabályok:

A gyakorlati vizsgát 2 – 3 fős csoportmunkában kell végezni

A részsakképesítéssel kapcsolatos előírások az állami szakképzési és felnőttképzési szerv <http://www.munka.hu/> című weblapján érhetők el a Szak- és felnőttképzés Vizsgák menüpontjában

5.5. A szakmai vizsga értékelésének a szakmai vizsgaszabályzattól eltérő szempontjai: –

6. ESZKÖZ- ÉS FELSZERELÉSI JEGYZÉK

	A
6.1.	A képzési és vizsgáztatási feladatok teljesítéséhez szükséges eszközök minimumát meghatározó eszköz- és felszerelési jegyzék
6.2.	Műszaki dokumentáció
6.3.	Mérő műszerek, mérő eszközök
6.4.	Anyagmozgató gépek eszközök
6.5.	Egyéni és csoportos védőeszközök
6.6.	Elektromos kisgépek
6.7.	Takarító és tisztító eszközök
6.8.	Állvány és létra
6.9.	Segédeszközök, sablonok
6.10.	Kézi szerszámok

7. EGYEBEK

A 10101-12 Építőipari közös tevékenység modul, modulzáró vizsgájának teljesítése alól felmentést kaphat az a vizsgázó, aki az alább felsoroltak közül valamelyiket korábban már eredményesen teljesítette:

- 0459–06 Építőipari közös feladatok I.
- 6253–11 Építőipari általános ismeretek

A 166. sorszámú Nyomástartóedény-gépész megnevezésű szakképesítés szakmai és vizgakovetelménye

1. AZ ORSZÁGOS KÉPZÉSI JEGYZÉKBEN SZEREPLŐ ADATOK

- 1.1. A szakképesítés azonosító száma: 32 524 01
- 1.2. Szakképesítés megnevezése: Nyomástartóedény-gépész
- 1.3. Iskolai rendszerű szakképzésben a szakképzési évfolyamok száma: –
- 1.4. Iskolarendszeren kívüli szakképzésben az óraszám: 160-240

2. EGYÉB ADATOK

2.1. A képzés megkezdésének feltételei:

2.1.1. Iskolai előképzettség: alapfokú iskolai végzettség

vagy iskolai előképzettség hiányában

2.1.2. Bemeneti kompetenciák: a képzés megkezdhető e rendelet 3. számú mellékletében a Gépészet szakmacsoportra meghatározott kompetenciák birtokában

2.2. Szakmai előképzettség: –

2.3. Előírt gyakorlat: –

2.4. Egészségügyi alkalmassági követelmények: szükségesek

- 2.5. Pályaalkalmassági követelmények: –
- 2.6. Elméleti képzési idő aránya: 30%
- 2.7. Gyakorlati képzési idő aránya: 70%
- 2.8. Szintvizsga: –
- 2.9. Az iskolai rendszerű képzésben az összefüggő szakmai gyakorlat időtartama: –

3. PÁLYATÜKÖR

3.1. A szakképesítéssel legjellemzőbben betölthető munkakör(ök), foglalkozás(ok)

	A	B	C
3.1.1.	FEOR száma	FEOR megnevezése	A szakképesítéssel betölthető munkakör(ök)
3.1.2.	8131	Kőolaj-és földgázfeldolgozó gép kezelője	Nyomástartóedény-gépész

3.2. A szakképesítés munkaterületének rövid leírása:

A nyomástartóedény-gépész a hatósági felügyelet alá tartozó nyomástartó berendezések, rendszerek, létesítmények folyamatos, üzemeltetését, működtetéshez szükséges ellenőrzéseket, karbantartásokat végzi. Biztosítja a működés és üzemi folyamatok feltételeit, előírások szerinti vizsgálatokat.

A szakképesítéssel rendelkező képes:

- előkészíteni a gyártási munkafolyamatot
- beállítani, beállíttatni a technológiai utasításban előírt paramétereket, kezeli a számítógépes programokat
- a technológiai előírás szerint legyártani, legyártatni a terméket
- az előírások szerint szállítani és tárolni a felhasznált és legyártott anyagokat, félkész- és késztermékeket
- vészhelyzetben intézkedni a felügyelete alá tartozó termelő rendszer vagy gépek biztonságos leállításáról
- dokumentálni és ellenőrzi a berendezések biztonságos működését
- kiválasztani a gyártáshoz szükséges gépeket, berendezéseket, eszközöket

3.3. Kapcsolódó szakképesítések

	A	B	C
3.3.1.	A kapcsolódó szakképesítés, részsakképesítés, szakképesítés-ráépülés		
3.3.2.	azonosító száma	megnevezése	a kapcsolódás módja
3.3.3.	–	–	–

4. SZAKMAI KÖVETELMÉNYEK

	A	B
4.1.	A szakképesítésszakmai követelménymoduljainak az állam által elismert szakképesítések szakmai követelménymoduljairól szóló kormányrendelet szerinti	
4.2.	azonosító száma	megnevezése
4.3.	10214-12	Épületgépészeti munkabiztonsági és környezetvédelmi feladatok
4.4.	11426-12	Nyomástartóedény-gépész feladatok

5. VIZSGÁZTATÁSI KÖVETELMÉNYEK

5.1. A komplex szakmai vizsgára bocsátás feltételei:

Az iskolarendszeren kívüli szakképzésben az 5. 2. pontban előírt valamennyi modulzáró vizsga eredményes

letétele.

5.2.A modulzáró vizsga vizsgatevékenysége és az eredményesség feltétele:

	A	B	C
5.2.1.	A szakképesítésszakmai követelménymoduljainak		
5.2.2.	azonosító száma	megnevezése	a modulzáró vizsga vizsgatevékenysége
5.2.3.	10214-12	Épületgépészeti munkabiztonsági és környezetvédelmi feladatok	gyakorlati
5.2.4.	11426-12	Nyomástartóedény-gépész feladatok	írásbeli

Egy szakmai követelménymodulhoz kapcsolódó modulzáró vizsga akkor eredményes, ha a modulhoz előírt feladat végrehajtása legalább 51%-osra értékelhető.

5.3. A komplex szakmai vizsga vizsgatevékenységei és vizsgafeladatai:

5.3.1. Gyakorlati vizsgatevékenység

A vizsgafeladat megnevezése: Nyomástartóedény-gépész feladatok

A vizsgafeladat ismertetése:

Ellenőrzi a berendezések biztonságos működését és dokumentálja.
Kiválasztja a gyártáshoz szükséges gépeket, berendezéseket, eszközöket
Rendkívüli helyzeteket észlel, kezel, szükség esetén részt vesz azok elhárításában.
Ellenőrzi a berendezéseken található szerelvényeket, segédberendezéseket.
Ellenőrzi és biztosítja a folyamatirányító rendszerek zavartalan működését
Közreműködik a nyomástartó rendszer rendeltetés szerinti üzemeltetésében.
Vész helyzetben intézkedik a felügyelete alá tartozó termelő rendszer vagy gépek biztonságos leállításáról.
Kezeli, kezelteti a folyamatirányítás eszközeit, alkalmazza a számítógépes folyamatirányító programokat.
Dokumentálja a felügyelete alá tartozó termelő egység, valamint a hozzá tartozó mérő és irányítóműszerek karbantartási ütemtervét és eszközigényét.

A vizsgafeladat időtartama: 45 perc

A vizsgafeladat értékelési súlyaránya: 70%

5.3.2. Központi írásbeli vizsgatevékenység

A vizsgafeladat megnevezése: –

A vizsgafeladat ismertetése: –

A vizsgafeladat időtartama: –

A vizsgafeladat értékelési súlyaránya: –

5.3.3. Szóbeli vizsgatevékenység

A vizsgafeladat megnevezése: Nyomástartóedény-gépész elméleti feladatok

A vizsgafeladat ismertetése:

A foglalkozási ártalmak és hatásuk elleni védekezés
A környezetkárosító hatások elleni aktív és passzív védelem
Veszélyes- és tűzveszélyes anyagok tárolása és szállítása, vegyi folyamatok biztonsága
Áramlástan, áramlástan mérés, szilárdságtan, statika.
Nyomástartó edények, vegyipari nyomástartó létesítmények előírásainak biztonsági szabályai
Veszélyes berendezéseken végzett munkálatok
Vész helyzet felismerése, az intézkedés tudnivalói
Nyomástartóedény típusok, kialakításai, alkalmazás feltételek.
Nyomástartóedények felállításának, működtetésének, vizsgálatainak feltételei.
Nyomást létrehozó szerkezetek, kiszolgáló egységeinek jellemzői, feladatuk, kialakításai.
Nyomáspróbák megválasztása

Üzemeltetési, kezelési, dokumentálási feladatok

A vizsgafeladat időtartama: 45 perc (felkészülési idő 15 perc, válaszadási idő 30 perc)

A vizsgafeladat értékelési súlyaránya: 30%

5.4. A vizsgatevékenységek szervezésére, azok vizsgaidőpontjaira, a vizsgaidőszakokra, a vizsgatevékenységek vizsgatételeire, értékelési útmutatóira és egyéb dokumentumaira, a vizsgán használható segédeszközökre vonatkozó részletes szabályok:

A szakképesítéssel kapcsolatos előírások az állami szakképzési és felnőttképzési szerv <http://www.munka.hu/> című weblapján érhetők el a Szak- és felnőttképzés Vizsgák menüpontjában

5.5. A szakmai vizsga értékelésének a szakmai vizsgaszabályzattól eltérő szempontjai: –

6. ESZKÖZ- ÉS FELSZERELÉSI JEGYZÉK

	A
6.1.	A képzési és vizsgáztatási feladatok teljesítéséhez szükséges eszközök minimumát meghatározó eszköz- és felszerelési jegyzék
6.2.	Számítógép
6.3.	Szoftverek
6.4.	Mérőeszközök (pl. nyomás-, hőmennyiség-, hőfokmérő)
6.5.	Biztonsági berendezések, gépi berendezések (pl. autokláv, extruder, reaktor, fermentáló, lepárló, csökemence)
6.6.	Szivattyúk, kompresszorok
6.7.	Folyamatelemzők
6.8.	Kézi szerszámok, emelő gépek, szállító eszközök
6.9.	Egyéni és csoportos védőfelszerelések
6.10.	Tűzvédelmi és munkabiztonsági eszközök
6.11.	Kommunikációs rendszerek

7. EGYEBEK

A 167. sorszámú Nyomdaipari gépmester megnevezésű szakképesítés szakmai és vizsgakövetelménye

1. AZ ORSZÁGOS KÉPZÉSI JEGYZÉKBEN SZEREPLŐ ADATOK

1.1. A szakképesítés azonosító száma: 54 213 04

1.2. Szakképesítés megnevezése: Nyomdaipari gépmester

1.3. Iskolai rendszerű szakképzésben a szakképzési évfolyamok száma: 2

1.4. Iskolarendszeren kívüli szakképzésben az óraszám: 960-1440

2. EGYÉB ADATOK

2.1. A képzés megkezdésének feltételei:

2.1.1. Iskolai előképzettség: érettségi végzettség

2.1.2. Bemeneti kompetenciák: –

2.2. Szakmai előképzettség: –

2.3. Előírt gyakorlat: –

2.4. Egészségügyi alkalmassági követelmények: szükségesek

2.5. Pályaalkalmassági követelmények: –

2.6. Elméleti képzési idő aránya: 40%

2.7. Gyakorlati képzési idő aránya: 60%

2.8. Szintvizsga: –

2.9. Az iskolai rendszerű képzésben az összefüggő szakmai gyakorlat időtartama:

5 évfolyamos képzés esetén a 9. évfolyamot követően 70 óra, a 10. évfolyamot követően 105 óra, a 11. évfolyamot követően 140 óra;

2 évfolyamos képzés esetén az első szakképzési évfolyamot követően 160 óra

3. PÁLYATÜKÖR

3.1. A szakképesítéssel legjellemzőbben betölthető munkakör(ök), foglalkozás(ok)

	A	B	C
3.1.1.	FEOR száma	FEOR megnevezése	A szakképesítéssel betölthető munkakör(ök)
3.1.2.	7232	Nyomdász, nyomdaipari gépmester	Nyomó
3.1.3.			Nyomdai gépmester
3.1.4.			Rotációs gép-kezelő, nyomdai
3.1.5.			Nyomdaipari munkás

3.2. A szakképesítés munkaterületének rövid leírása:

A nyomdaipari gépmester elsődleges feladata, hogy az elkészült nyomóformákat és a nyomtatásra küldött digitális állományokat nyomtathatósági szempontból ellenőrizze majd azokat a kijelölt nyomathordozóra kinyomtassa – a munkatáska utasításainak megfelelően – és azokat a minőség-ellenőrzés után tovább feldolgozásra átadja. A gépmester járulékos feladata a nyomógépek megfelelő műszaki állapotának a fenntartása, rendszeres karbantartás és kisebb javítások önálló elvégzése.

A szakképesítéssel rendelkező képes:

- értelmezni a gyártás előkészítésben megadott késztermék-paraméterek technológiai összefüggéseit és kiválasztani, meghatározni a szükséges technológiai folyamatot
- eldönteni, hogy a rendelkezésre álló technológia alkalmas-e a megrendelő által kért mennyiségű és minőségű nyomat előállítására
- felmérni, hogy a rendelkezésre álló kapacitások elegendőek-e a nyomtatási műveletek határidőre történő teljesítésére
- előkészíteni a munkafolyamatot
- kiválasztani a megfelelő nyomathordozót, meggyőződni annak alkalmasságáról
- kiválasztani a munka elvégzéséhez szükséges segédanyagokat és azokat a megfelelő állapotba hozni
- felmérni a nyomathordozók, festékek, lakkok és egyéb segédanyagok együttes alkalmazásának kölcsönhatásait és ezek használatához igazítani a nyomógép és tartozékainak a paramétereit
- megvizsgálni és eldönteni, hogy a gyártás előkészítéstől átvett nyomóformák vagy digitális állományok alkalmasak-e és elégségesek-e az előírt minőségű nyomat előállításához
- a nyomógépet a munka elvégzéséhez a megfelelő állapotba hozni
- beállítani a papíradagolót és a papírpályát
- beállítani és folyamatosan ellenőrizni a festékterhelést és a színegyensúlyt
- folyamatos felügyelettel példányonként azonos minőségben kinyomtatni az előírt példányszámot
- elvégezni a nyomógépek rendszeres és időszakos technikai karbantartását és a kisebb javításokat –

- beleértve a kopó alkatrészek cseréjét
- kezelni a nyomdaiparban használatos mérőműszereket és eszközöket
 - betartani és betartatni a munka- tűz- és környezetvédelmi előírásokat
 - alkalmazkodni az ISO vagy más egyéb minőségügyi rendszerek, megrendelői auditok által meghatározott elvárásokhoz
 - megítélni, hogy az elkészült nyomat alkalmas-e a tovább feldolgozásra
 - szakszerűen dokumentálni az elvégzett munkát és a tovább feldolgozásra átadott nyomatok paramétereit
 - műszaki probléma, nyomógép meghibásodás esetén feltárni, lokalizálni és meghatározni a hibaforrást és igény szerint szóban és/vagy írásban tömören és szakszerűen továbbítani azt a szakszerviznek

3.3. Kapcsolódó szakképesítések

	A	B	C
3.3.1.	A kapcsolódó szakképesítés, részszzakképesítés, szakképesítés-ráépülés		
3.3.2.	azonosító száma	megnevezése	a kapcsolódás módja
3.3.3.	55 213 06	Nyomdaipari technikus	szakképesítés-ráépülés

4. SZAKMAI KÖVETELMÉNYEK

	A	B
4.1.	A szakképesítés szakmai követelménymoduljainak az állam által elismert szakképesítések szakmai követelménymoduljairól szóló kormányrendelet szerinti	
4.2.	azonosító száma	megnevezése
4.3.	10238-12	Munkajog, munkabiztonság
4.4.	10236-12	Gyártáselőkészítés, minőségügy
4.5.	10243-12	Nyomdaipari anyagismeret
4.6.	10245-12	Nyomtatási technológiák
4.7.	10242-12	Color-menedzsment
4.8.	10244-12	Nyomdaipari gépészeti ismeret
4.9.	11498-12	Foglalkoztatás I. (érettségire épülő képzések esetén)
4.10.	11499-12	Foglalkoztatás II.
4.11.	11500-12	Munkahelyi egészség és biztonság

5. VIZSGÁZTATÁSI KÖVETELMÉNYEK

5.1. A komplex szakmai vizsgára bocsátás feltételei:

Az iskolarendszeren kívüli szakképzésben az 5.2. pontban előírt valamennyi modulzáró vizsga eredményes letétele.

Az iskolai rendszerű szakképzésben az évfolyam teljesítését igazoló bizonyítványban foglaltak szerint teljesített tantárgyak – a szakképzési kerettantervben meghatározottak szerint – egyenértékűek az adott követelménymodulhoz tartozó modulzáró vizsga teljesítésével.

5.2. A modulzáró vizsga vizsgatevékenysége és az eredményesség feltétele:

	A	B	C
5.2.1.	A szakképesítés szakmai követelménymoduljainak		
5.2.2.	azonosító száma	megnevezése	a modulzáró vizsga vizsgatevékenysége
5.2.3.	10238-12	Munkajog, munkabiztonság	szóbeli
5.2.4.	10236-12	Gyártás előkészítés, minőségügy	írásbeli/gyakorlati
5.2.5.	10243-12	Nyomdaipari anyagismeret	írásbeli
5.2.6.	10245-12	Nyomtatási technológiák	gyakorlati
5.2.7.	10242-12	Color-menedzsment	gyakorlati

5.2.8.	10244-12	Nyomdaipari gépészeti ismeret	írásbeli/gyakorlati
5.2.9.	11498-12	Foglalkoztatás I. (érettségire épülő képzések esetén)	írásbeli
5.2.10.	11499-12	Foglalkoztatás II.	írásbeli
5.2.11.	11500-12	Munkahelyi egészség és biztonság	írásbeli

Egy szakmai követelménymodulhoz kapcsolódó modulzáró vizsga akkor eredményes, ha a modulhoz előírt feladat végrehajtása legalább 51%-osra értékelhető.

5.3. A komplex szakmai vizsga vizsgatevékenységei és vizsgafeladatai:

5.3.1. Gyakorlati vizsgatevékenység

A vizsgafeladat megnevezése: Színes ofszetnyomat elkészítése

A vizsgafeladat ismertetése: Legalább 50 % színes illusztrációt tartalmazó könyv belívének a kinyomtatása 80 gr/m²volumenizált ofszet és 120 gr/m² matt műnyomó papírra vagy 16 oldalas, a borítóján perszonalizált színes műsorfűzet digitális kinyomtatása nyomdai PDF-ről és in-line feldolgozása.

A vizsgafeladat időtartama: 180 perc

A vizsgafeladat értékelési súlyaránya: 60%

5.3.2. Központi írásbeli vizsgatevékenység

A vizsgafeladat megnevezése: Nyomtatvány elkészítése

A vizsgafeladat ismertetése: A központilag összeállított vizsgafeladatok a következő témaköröket tartalmazzák:

- Gépészeti ismeretek
- Anyagismeret
- Nyomathordozók
- Szakmai számítások

A vizsgafeladat időtartama: 180 perc

A vizsgafeladat értékelési súlyaránya: 25%

5.3.3. Szóbeli vizsgatevékenység

A vizsgafeladat megnevezése: Nyomdaipari anyagok tulajdonságai

A vizsgafeladat ismertetése: A központilag összeállított vizsgafeladatok a következő témaköröket tartalmazzák:

- Szakmai ismeretek
- Minőségi vizsgálatok
- Munkajog, munkavédelem

A vizsgafeladat időtartama: 30 perc (felkészülési idő 20 perc, válaszadási idő 10 perc)

A vizsgafeladat értékelési súlyaránya: 15%

5.4. A vizsgatevékenységek szervezésére, azok vizsgaidőpontjaira, a vizsgaidőszakokra, a vizsgatevékenységek vizsgatételeire, értékelési útmutatóira és egyéb dokumentumaira, a vizsgán használható segédeszközökre vonatkozó részletes szabályok:

A szakképesítéssel kapcsolatos előírások az állami szakképzési és felnőttképzési szerv <http://www.munka.hu/> című weblapján érhetők el a Szak- és felnőttképzés Vizsgák menüpontjában

5.5. A szakmai vizsga értékelésének a szakmai vizsgaszabályzattól eltérő szempontjai: –

6. ESZKÖZ- ÉS FELSZERELÉSI JEGYZÉK

A	
6.1.	A képzési és vizsgáztatási feladatok teljesítéséhez szükséges eszközök minimumát meghatározó eszköz- és felszerelési jegyzék
6.2.	Kéziszerszámok (nagyító, szike, festéklapát, stb.)
6.3.	Pantone skála
6.4.	Denzitométer
6.5.	Számítógép
6.6.	Papírvastagság mérő
6.7.	Viszkóziméter
6.8.	Ellenőrző pult szabványos fényforrással
6.9.	Lemeztároló regál
6.10.	Lemezlyukasztó és hajlító
6.11.	Hengermosó és hengertároló
6.12.	Gumikendő tároló és vágó- sínező asztal
6.13.	Egy-nyomóműves nyomógép
6.14.	Elő-hátoldalt nyomtató nyomógép
6.15.	Több-nyomóműves nyomógép
6.16.	Lakkozó egység
6.17.	Nyomógép távvezérlő pult
6.18.	Stancolásra, riccelésre alkalmas nyomógép
6.19.	Színes digitális nyomógép
6.20.	Digitális nyomógép in-line kiegészítésekkel
6.21.	Rotációs technológiát alkalmazó nyomógép
6.22.	Egyenes vágógép
6.23.	Kézi- és/vagy elektromos villás targonca
6.24.	Szerszámkészlet (villás-, imbisz-kulcsok, stb.) gép szerint
6.25.	Kézi tűzoltó készülék
6.26.	Mentőláda
6.27.	Szelektív hulladékgyűjtő (pl. festékmaradék, géprongy)

7. EGYEBEK

A 168. sorszámú Nyomdaipari technikus megnevezésű szakképesítés-ráépülés szakmai és vizsgakövetelménye

1. AZ ORSZÁGOS KÉPZÉSI JEGYZÉKBEN SZEREPLŐ ADATOK

- 1.1. A szakképesítés-ráépülés azonosító száma: 55 213 06
- 1.2. Szakképesítés-ráépülés megnevezése: Nyomdaipari technikus
- 1.3. Iskolai rendszerű szakképzésben a szakképzési évfolyamok száma: -
- 1.4. Iskolarendszeren kívüli szakképzésben az óraszám: 320-480

2. EGYÉB ADATOK

2.1. A képzés megkezdésének feltételei:

2.1.1. Iskolai előképzettség: érettségi végzettség

2.1.2. Bemeneti kompetenciák: –

2.2. Szakmai előképzettség:

34 543 06 Könyvkötő és nyomtatványfeldolgozó

54 213 04 Nyomdai gépmester

54 213 02 Kiadványszerkesztő

2.3. Előírt gyakorlat: valamely nyomdaipari munkakörben 2 év

2.4. Egészségügyi alkalmassági követelmények: szükségesek

2.5. Pályaalkalmassági követelmények: -

2.6. Elméleti képzési idő aránya: 40%

2.7. Gyakorlati képzési idő aránya: 60 %

2.8. Szintvizsga: –

2.9. Az iskolai rendszerű képzésben az összefüggő szakmai gyakorlat időtartama: –

3. PÁLYATÜKÖR

3.1. A szakképesítés-ráépüléssel legjellemzőbben betölthető munkakör(ök), foglalkozás(ok)

	A	B	C
3.1.1.	FEOR száma	FEOR megnevezése	A szakképesítés-ráépüléssel betölthető munkakör(ök)
3.1.2.	3114	Nyomdaipari technikus	Nyomdaipari technikus
3.1.3.			Nyomtatványfeldolgozó technikus

3.2. A szakképesítés-ráépülés munkaterületének rövid leírása:

Alkalmazza a különböző nyomdai technológiákat, átlátja a nyomda teljes vertikumát. Munkavégzése során alkalmazza a gazdasági, vállalkozói és munkajogi ismereteket. Vezetői, irányítói tevékenysége során integrációt teremt a különböző technológiák között.

A szakképesítés-ráépüléssel rendelkező képes:

- a munka-, tűz-, baleset- és környezetvédelmi előírásokat betartani és betartatni
- feladata a termék minőségének és gazdaságosságának tervezése és ellenőrzése
- ellátni munkaterületén a bonyolultabb gyakorlati feladatokat, kezelni az összetett és meghatározó műveleteket végző gépeket, berendezéseket
- figyelemmel kísérni a gépek, berendezések rendszeres karbantartását
- elvégeztetni és ellenőrizni a szükséges szabályozási feladatokat
- együttműködni a rendszerszervezőkkel, szoftverfejlesztőkkel
- a tevékenységi körének megfelelő informatikai feladatokat specifikálni és koordinálni, a szükséges fejlesztések kivitelezésében részt venni, az alkalmazások bevezetését a felügyelni, az üzemeltetése és az ellenőrizni.
- felelősségi körébe tartozik a vállalatnál működő informatikai alkalmazások összehangolt működésének biztosítása
- átlátni a nyomdaipar egyes területein folyó munka elméletét, látja az összefüggéseket
- felismerni a legfontosabb formakészítési és nyomtatási tevékenységeket, a felhasznált
- megtervezni a szükséges munkafolyamatot a munkatáska, a gépek műszaki paraméterei és amodell alapján elvégezni a szükséges elő- és utókalkulációkat, egyeztetni a megrendelővel és a gyártmánygazdával, valamint a nyomdaipar más szakterületeinek képviselőivel

3.3. Kapcsolódó szakképesítések

	A	B	C
3.3.1.	A kapcsolódó szakképesítés, részsakképesítés, szakképesítés-ráépülés		
3.3.2.	azonosító száma	megnevezése	a kapcsolódás módja
3.3.3.	54 213 02	Kiadványszerkesztő	szakképesítés
3.3.4.	34 543 06	Könyvkötő és nyomtatványfeldolgozó	szakképesítés
3.3.5.	54 213 04	Nyomdai gépmester	szakképesítés

4. SZAKMAI KÖVETELMÉNYEK

	A	B
4.1.	A szakképesítés-ráépülés szakmai követelménymoduljainak az állam által elismert szakképesítések szakmai követelménymoduljairól szóló kormányrendelet szerinti	
4.2.	azonosító száma	megnevezése
4.3.	11378-12	Jogi és vállalkozási ismeretek
4.4.	11379-12	Szöveg- és képfeldolgozás
4.5.	11380-12	Tördelés, nyomóforma-készítés
4.6.	11381-12	Nyomtatási technológiák
4.7.	11382-12	Nyomtatványfeldolgozás
4.8.	11383-12	Termelés-szervezés és -irányítás

5. VIZSGÁZTATÁSI KÖVETELMÉNYEK

5.1. A komplex szakmai vizsgára bocsátás feltételei:

Az iskolarendszeren kívüli szakképzésben az 5.2. pontban előírt valamennyi modulzáró vizsga eredményes letétele.

5.2.A modulzáró vizsga vizsgatevékenysége és az eredményesség feltétele:

	A	B	C
5.2.1.	A szakképesítés-ráépülés szakmai követelménymoduljainak		
5.2.2.	azonosító száma	megnevezése	a modulzáró vizsga vizsgatevékenysége
5.2.3.	11378-12	Jogi és vállalkozási ismeretek	szóbeli
5.2.4.	11379-12	Szöveg- és képfeldolgozás	gyakorlati, szóbeli
5.2.5.	11380-12	Tördelés, nyomóforma készítés	gyakorlati, szóbeli
5.2.6.	11381-12	Nyomtatási technológiák	gyakorlati, szóbeli
5.2.7.	11382-12	Nyomtatványfeldolgozás	gyakorlati, szóbeli
5.2.8.	11383-12	Termelés-szervezés és irányítás	szóbeli

Egy szakmai követelménymodulhoz kapcsolódó modulzáró vizsga akkor eredményes, ha a modulhoz előírt feladat végrehajtása legalább 51%-osra értékelhető.

5.3. A komplex szakmai vizsga vizsgatevékenységei és vizsgafeladatai:

5.3.1. Gyakorlati vizsgatevékenység

A., A vizsgafeladat megnevezése: Záródolgozat készítése, bemutatása

A vizsgafeladat ismertetése: Egy nyomdatermék gyártási folyamatának tervezése a beérkező kép- és szövegeredeti-től a késztermék leszállításáig a képző intézmény által jóváhagyott témában, formában és terjedelemben. A vizsgázó bemutatja a záró dolgozatát és válaszol a vizsgabizottság által feltett kérdésekre.

A vizsgafeladat időtartama: 10 perc (felkészülési idő 0 perc)

A vizsgafeladat értékelési súlyaránya: 40 % (záródolgozat 20%, bemutatás 20%)

B., A vizsgafeladat megnevezése: A/4-es színes folyóirat oldalpár tördelése
A vizsgafeladat ismertetése: A/4-es színes folyóirat oldalpár tördelése (kép- és szövegintegráció),
4 színkivonat (CMYK) készítése és elmentése EPS- vagy PDF-fájlba

A vizsgafeladat időtartama: 180 perc
A vizsgafeladat értékelési súlyaránya: 60 %

5.3.2. Központi írásbeli vizsgatevékenység

A vizsgafeladat megnevezése: –

A vizsgafeladat ismertetése: –

A vizsgafeladat időtartama: –
A vizsgafeladat értékelési súlyaránya: –

5.3.3. Szóbeli vizsgatevékenység

A vizsgafeladat megnevezése: –
A vizsgafeladat ismertetése: –

A vizsgafeladat időtartama: –
A vizsgafeladat értékelési súlyaránya: –

5.4. A vizsgatevékenységek szervezésére, azok vizsgaidőpontjaira, a vizsgaidőszakokra, a vizsgatevékenységek vizsgatételeire, értékelési útmutatóira és egyéb dokumentumaira, a vizsgán használható segédeszközökre vonatkozó részletes szabályok:

A szakképesítés-ráépüléssel kapcsolatos előírások az állami szakképzési és felnőttképzési szerv <http://www.munka.hu/> című weblapján érhetők el a Szak- és felnőttképzés Vizsgák menüpontjában

5.5. A szakmai vizsga értékelésének a szakmai vizsgaszabályzattól eltérő szempontjai: –

6. ESZKÖZ- ÉS FELSZERELÉSI JEGYZÉK

	A
6.1.	A képzési és vizsgáztatási feladatok teljesítéséhez szükséges eszközök minimumát meghatározó eszköz- és felszerelési jegyzék
6.2.	Számítógép
6.3.	Jogtiszta szoftverek
6.4.	Szkenner
6.5.	Nyomtató
6.6.	Internet hozzáférés
6.7.	Számítógépes hálózat
6.8.	Színkalibráló eszköz
6.9.	Proofkészítő eszköz
6.10.	Digitalizáló tábla
6.11.	Levilágító, digitális nyomógép
6.12.	Denzitométerek
6.13.	Színmérők
6.14.	Ofszet nyomógépek (íves és tekercsnyomó)
6.15.	Flexonyomógép
6.16.	Szitanyomógép
6.17.	Tamponnyomógép
6.18.	Kivágógépek
6.19.	Könyvkötő- és nyomtatványfeldolgozó-gépek

7. EGYEBEK

A szakmai vizsgabizottságban való részvételre kijelölt szakmai szervezet:

Papír- és Nyomdaipari Műszaki Egyesület
1027 Budapest, Fő utca 68.
pnyme@pnyme.hu
www.pnyme.hu

Nyomda- és Papíripari Szövetség
1114 Budapest, Bartók Béla út 41.
office@fedprint.hu
www.fedprint.hu

A 160. sorszámú Műszeres analitikus megnevezésű szakképesítés-ráépülés szakmai és vizsgakövetelménye

1. AZ ORSZÁGOS KÉPZÉSI JEGYZÉKBEN SZEREPLŐ ADATOK

- 1.1. A szakképesítés-ráépülés azonosító száma: 55 524 03
- 1.2. Szakképesítés-ráépülés megnevezése: Műszeres analitikus
- 1.3. Iskolai rendszerű szakképzésben a szakképzési évfolyamok száma: 1
- 1.4. Iskolarendszeren kívüli szakképzésben az óraszám: 480-720

2. EGYÉB ADATOK

2.1. A képzés megkezdésének feltételei:

2.1.1. Iskolai előképzettség: –

2.1.2. Bemeneti kompetenciák: –

2.2. Szakmai előképzettség: 54 524 01 Laboratóriumi technikus vagy 54 524 02 Vegyipari technikus

2.3. Előírt gyakorlat: –

2.4. Egészségügyi alkalmassági követelmények: –

2.5. Pályaalkalmassági követelmények: –

2.6. Elméleti képzési idő aránya: 40%

2.7. Gyakorlati képzési idő aránya: 60%

2.8. Szintvizsga: –

2.9. Az iskolai rendszerű képzésben az összefüggő szakmai gyakorlat időtartama: –

3. PÁLYATÜKÖR

3.1. A szakképesítés-ráépüléssel legjellemzőbben betölthető munkakör(ök), foglalkozás(ok)

	A	B	C
3.1.1.	FEOR száma	FEOR megnevezése	A szakképesítés-ráépüléssel betölthető munkakör(ök)
3.1.2.	3115	Vegyésztechnikus	Anyagvizsgáló, minősített laboráns
			Laborasszisztens, vegyészet
			Vegyész mérnökasszisztens
			Vegyészeti laboráns
			Vegyésztechnikus
			Vegyipari mérés technológus

3.2. A szakképesítés-ráépülés munkaterületének rövid leírása:

A műszeres analitikus önállóan vagy mérnöki irányítással kémiai, biokémiai, biofizikai folyamatokkal kapcsolatos vizsgálatokat végez, új anyagok, vegyületek minőségi és mennyiségi analízisét végzi. Műszeres vizsgálatokat hajt végre a szerves, szervetlen, általános biokémia, fizikai-kémia, biofizika és más kémiai területen, illetve a kémia határterületeivel összefüggésben.

A szakképesítés-ráépülés rendelkező képes:

- mintavételi, adatgyűjtési feladatokat ellátni
- műszeres analitikai vizsgálatokat végezni, laboratóriumi kísérletek során segítve a tudósok és mérnökök szilárd anyagok, folyadékok és gázok mennyiségi és minőségi elemzésével kapcsolatos munkáját.
- műszeres analitikai munka keretében elektrokémiai, optikai és kromatográfiai vizsgálatokat végez, irányítani
- minőségellenőrző vizsgálatokat végezni
- üzemi laboratóriumi munkát, gyártásközi ellenőrző tevékenységet irányítani
- laboratóriumi vizsgálatokkal kapcsolatos értékelő, elemző számításokat végezni
- validálási feladatokat végezni
- elhelyezi a mérőműszereket, új berendezések beüzemelésében részt venni
- figyelemmel kísérni a felügyelete alá tartozó berendezések műszaki állapotát
- oktatásokon, továbbképzéseken részt venni

3.3. Kapcsolódó szakképesítések

	A	B	C
3.3.1.	A kapcsolódó szakképesítés, részsakképesítés, szakképesítés-ráépülés		
3.3.2.	azonosító száma	megnevezése	a kapcsolódás módja
3.3.3.	54 524 01	Laboratóriumi technikus	szakképesítés
3.3.4.	54 524 02	Vegyipari technikus	szakképesítés

4. SZAKMAI KÖVETELMÉNYEK

	A	B
4.1.	A szakképesítés-ráépülésszakmai követelménymoduljainak az állam által elismert szakképesítések szakmai követelménymoduljairól szóló kormányrendelet szerinti	
4.2.	azonosító száma	megnevezése
4.3.	11314-12	Műszeres analitikai laboratóriumi feladatok
4.4.	11315-12	Mérési adatok értékelése, analitikai számítások
4.5.	11316-12	Analitikai elemző módszerek

5. VIZSGÁZTATÁSI KÖVETELMÉNYEK

5.1. A komplex szakmai vizsgára bocsátás feltételei:

Az iskolarendszeren kívüli szakképzésben az 5. 2. pontban előírt valamennyi modulzáró vizsga eredményes letétele.

Az iskolai rendszerű szakképzésben az évfolyam teljesítését igazoló bizonyítványban foglaltak szerint teljesített tantárgyak – a szakképzési kerettantervben meghatározottak szerint – egyenértékűek az adott követelménymodulhoz tartozó modulzáró vizsga teljesítésével.

5.2.A modulzáró vizsga vizsgatevékenysége és az eredményesség feltétele:

	A	B	C
5.2.1.	A szakképesítés-ráépülésszakmai követelménymoduljainak		
5.2.2.	azonosító száma	megnevezése	a modulzáró vizsga vizsgatevékenysége
5.2.3.	11314-12	Műszeres analitikai laboratóriumi feladatok	gyakorlati
5.2.4.	11315-12	Mérési adatok értékelése, analitikai számítások	írásbeli
5.2.5.	11316-12	Analitikai elemző módszerek	szóbeli

Egy szakmai követelménymodulhoz kapcsolódó modulzáró vizsga akkor eredményes, ha a modulhoz előírt feladat végrehajtása legalább 51%-osra értékelhető.

5.3. A komplex szakmai vizsga vizsgatevékenységei és vizsgafeladatai:

5.3.1. Gyakorlati vizsgatevékenység

A vizsgafeladat megnevezése:

Szilárd, folyadék- és gázminták mennyiségi és minőségi összetételének meghatározása műszeres analitikai módszerekkel, számítások a mérések pontossága és az analitikai vizsgálatok területén

A vizsgafeladat ismertetése:

- Anyagok vizsgálatához módszert és eszközt választ, vizsgálati tervet készíteni
- Műszeres analitikai munka keretében elektrokémiai méréseket végezni
- Műszeres analitikai munka keretében optikai méréseket végezni
- Műszeres analitikai munka keretében kromatográfias vizsgálatokat végezni
- A munkavédelmi eszközöket szakszerűen kezelni
- Értékelő, elemző számításokat végezni. A vizsgálat eredményét jegyzőkönyvben dokumentálni.

A vizsgafeladat időtartama: 240 perc

A vizsgafeladat értékelési súlyaránya: 60 %

5.3.2. Központi írásbeli vizsgatevékenység

A vizsgafeladat megnevezése: –

A vizsgafeladat ismertetése: –

A vizsgafeladat időtartama: –

A vizsgafeladat értékelési súlyaránya: –

5.3.3. Szóbeli vizsgatevékenység

A vizsgafeladat megnevezése: Analitikai elemző módszerek

A vizsgafeladat ismertetése:

A szóbeli központilag összeállított vizsga kérdései a 4. Szakmai követelmények fejezetben megadott modulhoz tartozó témakörök mindegyikét tartalmazzák

A vizsgafeladat időtartama: 45 perc (felkészülési idő 30 perc, válaszadási idő 15 perc)

A vizsgafeladat értékelési súlyaránya: 40%

5.4. A vizsgatevékenységek szervezésére, azok vizsgaidőpontjaira, a vizsgaidőszakokra, a vizsgatevékenységek vizsgatételeire, értékelési útmutatóira és egyéb dokumentumaira, a vizsgán használható segédeszközökre vonatkozó részletes szabályok:

A szakképesítés-ráépüléssel kapcsolatos előírások az állami szakképzési és felnőttképzési szerv <http://www.munka.hu/> című weblapján érhetők el a Szak- és felnőttképzés Vizsgák menüpontjában

5.5. A szakmai vizsga értékelésének a szakmai vizsgaszabályzattól eltérő szempontjai: –

6. ESZKÖZ- ÉS FELSZERELÉSI JEGYZÉK

	A
6.1.	A képzési és vizsgáztatási feladatok teljesítéséhez szükséges eszközök minimumát meghatározó eszköz- és felszerelési jegyzék
6.2.	Kémiai táblázatok, vegyszer és műszerkatalógusok
6.3.	Vegyifülke, elszívó-berendezés
6.4.	Száritószekrények, izzítókemencék
6.5.	Műszeres analitika eszközei, berendezései, műszerei
6.6.	Klasszikus analitika eszközei, berendezései
6.7.	Laboratóriumi gyors- és analitikai mérlegek
6.8.	Gázpalackok
6.9.	Fagyasztó és hűtőszekrények
6.10.	Számítógép nyomtatóval, projektorral
6.11.	Szoftverek
6.12.	Egyéni védőfelszerelések
6.13.	Tűzvédelmi és munkabiztonsági eszközök
6.14.	Egyéb eszközök és berendezések

7. EGYEBEK

7.1. Szakmai előképzettségként elfogadható:

A szakképesítés azonosító száma: 54 524 01

A szakképesítés megnevezése: Laboratóriumi technikus és elágazásai

Azonosítószám: 54 524 01 0010 54 01

Megnevezés: Általános vegyipari laboratóriumi technikus

Azonosítószám: 54 524 01 0010 54 02

Megnevezés: Drog és toxikológiai laboratóriumi technikus

Azonosítószám: 54 524 01 0010 54 03

Megnevezés: Élelmiszerminősítő laboratóriumi technikus

Azonosítószám: 54 524 01 0010 54 04

Megnevezés: Gyógyszeripari laboratóriumi technikus

Azonosítószám: 54 524 01 0010 54 05

Megnevezés: Környezetvédelmi és vízminőségi laboratóriumi technikus

Azonosítószám: 54 524 01 0010 54 06

Megnevezés: Mezőgazdasági laboratóriumi technikus

A szakképesítés azonosító száma: 54 524 02 1000 00 00

A szakképesítés megnevezése: Vegyipari technikus

A 170. sorszámú Okleveles forgalmazó-szakértő megnevezésű szakképesítés szakmai és vizsgakövetelménye

1. AZ ORSZÁGOS KÉPZÉSI JEGYZÉKBEN SZEREPLŐ ADATOK

- 1.1. A szakképesítés-ráépülés azonosító száma: 62 344 02
- 1.2. Szakképesítés-ráépülés megnevezése: Okleveles forgalmazó-szakértő
- 1.3. Iskolai rendszerű szakképzésben a szakképzési évfolyamok száma: -
- 1.4. Iskolarendszeren kívüli szakképzésben az óraszám: 160-240

2. EGYÉB ADATOK

- 2.1. A képzés megkezdésének feltételei:
- 2.1.1. Iskolai előképzettség: felsőfokú iskolai végzettség
- 2.1.2. Bemeneti kompetenciák: –
- 2.2. Szakmai előképzettség:
- 55 344 01 Adótanácsadó (Továbbiak a 7. fejezetben.)
- 2.3. Előírt gyakorlat: 5 év
- 2.4. Egészségügyi alkalmassági követelmények: –
- 2.5. Pályaalkalmassági követelmények: –
- 2.6. Elméleti képzési idő aránya: 70 %
- 2.7. Gyakorlati képzési idő aránya: 30 %
- 2.8. Szintvizsga:–

3. PÁLYATÜKÖR

3.1. A szakképesítéssel jellemzőbben betölthető munkakör(ök), foglalkozás(ok)

	A	B	C
3.1.1.	FEOR száma	FEOR megnevezése	A szakképesítés-ráépüléssel betölthető munkakör(ök)
3.1.2.	2512	Adószakértő, szaktanácsadó	Adótanácsadó
3.1.3.	1210	Gazdasági, költségvetési szervezet vezetője (igazgató, elnök, ügyvezető igazgató)	Igazgató, elnök, ügyvezető igazgató
3.1.4.	1411	Számviteli és pénzügyi tevékenységet folytató egység vezetője	Igazgató, elnök, ügyvezető igazgató
3.1.5.	1419	Egyéb gazdasági tevékenységet segítő egység vezetője	Igazgató, elnök, ügyvezető igazgató

3.2. A szakképesítés munkaterületének rövid leírása:

Ellátja mindazokat a tanácsadói tevékenységeket, szolgáltatásokat amelyeket az adótanácsadó. Ezen felül részt vesz hazai vagy nemzetközi vállalkozás stratégiai döntéseinek előkészítésében, képes a vállalkozás, vállalatcsoportok egészét érintő nagyobb horderejű, nem rutinjellegű üzleti tranzakciói adózási feltételeinek elemzésére, alternatívák kidolgozására. Így egyebek mellett az érintett országok adószakértőivel együttműködve adótanácsadást nyújt a határon átnyúló ügyletek feltételeinek kidolgozásához, üzletágak, vállalkozások és vállalatcsoportok alapításához, főlvasárlásához, átszervezéséhez. Átlátja a különböző szervezeti-, irányítási-, holding- és finanszírozási struktúrákkal járó adózási következményeket. Ismeri és alkalmazza az EU és a nemzetközi adózási szabályokat. Ellátja a külön jogszabályban számára meghatározott feladatokat.

Okleveles adószakértői tevékenység, szolgáltatás minden tevékenység, szolgáltatás, amelyet az okleveles adószakértő a rá vonatkozó jogszabályok alapján elláthat.

A szakképesítéssel rendelkező képes:

- adótanácsadással, ellenőrzéssel foglalkozó szervezeteket vezetni, irányítani
- nemzetközi ügyleteket érintő adótanácsadói tevékenységet, szolgáltatást végezni, ellenőrizni
- forgalmi adózáshoz kapcsolódó feltételes adómegállapítási kérelmeket készíteni, ellenőrizni nemzetközi ügyletek esetén
- forgalmi adózáshoz kapcsolódó okleveles adószakértői véleményeket elkészíteni, ellenjegyezni
- nagy adóteljesítményű adózókat képviselni, adóbevallásaikat elkészíteni, ellenjegyezni, ellenőrizni
- Európai Unió jogszabály-előkészítésben részt venni
- nemzetközi ügyletekben képviseletet ellátni
- szokásos piaci ár nyilvántartást készíteni, ellenőrizni nemzetközi ügyletek esetén
- felügyeleti intézkedési kérelmet készíteni, ellenőrizni nemzetközi ügyletek esetén

3.3. Kapcsolódó szakképesítések

	A	B	C
3.3.1.	A kapcsolódó szakképesítés, részsakképesítés, szakképesítés-ráépülés		
3.3.2.	azonosító száma	megnevezése	a kapcsolódás módja
3.3.3.	55 344 01	Adótanácsadó	szakképesítés-ráépülés

4.SZAKMAI KÖVETELMÉNYEK

	A	B
4.1.	A szakképesítés szakmai követelménymoduljainak az állam által elismert szakképesítések szakmai követelménymoduljairól szóló kormányrendelet szerinti	
4.2.	azonosító száma	megnevezése
4.3.	10794-12	Hazai és nemzetközi jogi ismeretek alkalmazása
4.4.	10796-12	Forgalmi adózás, adótervezés

5. VIZSGÁZTATÁSI KÖVETELMÉNYEK

5.1. A komplex szakmai vizsgára bocsátás feltételei:

Iskolarendszeren kívüli szakképzésben: az 5.2. pontban előírt valamennyi modulzáró vizsga eredményes letétele. A szakképesítésért felelős miniszter által kiadott Útmutató alapján elkészített szakdolgozat - előírt határidőre történő - leadása.

5.2. A modulzáró vizsga vizsgatevékenysége és az eredményesség feltétele:

	A	B	C
5.2.1.	A szakképesítés szakmai követelménymoduljainak		
5.2.2.	azonosító száma	megnevezés	a modulzáró vizsga vizsgatevékenysége
5.2.3.	10794-12	Hazai és nemzetközi jogi ismeretek alkalmazása	szóbeli
5.2.4.	10796-12	Forgalmi adózás, adótervezés	írásbeli, szóbeli

A modulzáró vizsga csak akkor eredményes, ha valamennyi követelménymodulhoz rendelt modulzáró vizsgatevékenységet a jelölt külön-külön legalább 60%-os szinten teljesíti. A szóbeli vizsgatevékenység csak az adott követelménymodul eredményes írásbeli vizsgatevékenysége után kezdhető meg. Amennyiben a vizsgázó az eredményes írásbeli vizsgatevékenység után nem teljesíti a szóbeli vizsgatevékenységen elvárt minimális teljesítményszázalékot, úgy 1 éven belül csak a sikertelen vizsgatevékenységet kell megismételnie.

5.3. A komplex szakmai vizsga vizsgatevékenységei és vizsgafeladatai:

5.3.1. Gyakorlati vizsgatevékenység

A vizsgafeladat megnevezése: Szakdolgozat védeése és prezentáció

A gyakorlati vizsgatevékenység a szakképesítésért felelős miniszter által kiadott és a honlapján közzétett Útmutató alapján kerül lebonyolításra.

A vizsgafeladat ismertetése: Az opponensek által bírált és elfogadott szakdolgozat védeése, prezentáció. Az opponensi vélemények átlagának és a védeés eredményének aránya 50-50%.

A vizsgafeladat időtartama: 45 perc (ebből felkészülési idő 15 perc)

A vizsgafeladat aránya: 50%

5.3.2. Központi írásbeli vizsgatevékenység: -

5.3.3. Szóbeli vizsgatevékenység

A vizsgafeladat megnevezése: Forgalmi adózás, adótervezés

A szóbeli vizsgatevékenység a szakképesítésért felelős miniszter által kiadott és a honlapján közzétett Útmutató alapján kerül lebonyolításra.

A vizsgafeladat ismertetése: központi tételsor

A tételsor tartalmazza:

- a forgalmi adózás,
- a jövedéki adózás, a környezetvédelmi adók,
- az adótervezés, ellenőrzés, bírósági döntések témaköreit.

A vizsgafeladat időtartama: 30 perc (ebből felkészülési idő 15 perc)

A vizsgafeladat aránya: 50%

5.4. A vizsgatevékenységek szervezésére, azok vizsgaidőpontjaira, a vizsgaidőszakokra, a vizsgatevékenységek vizsgatételeire, értékelési útmutatóira és egyéb dokumentumaira, a vizsgán használható segédeszközökre vonatkozó részletes szabályok:

A modulzáró vizsgatevékenységek szervezésére, lebonyolítására és az értékelésre vonatkozó szabályokat a szakképesítésért felelős miniszter a <http://www.kormany.hu/hu/nemzetgazdasagi-miniszterium/ado-es-penzugyekert-felelos-allamtitkarsag/hirek/penzugyi-agazati-szakkepzesi-es-szabalyozott-szakmak> című honlapján közzéteszi.

A modulzáró vizsga vizsgatevékenységének szabályszerűségét a vizsgabizottság egy tagja utólag, de legfeljebb a komplex szakmai vizsga megkezdése előtti 5. napig ellenőrizheti.

A vizsgatevékenységek vizsgaidőpontjai tekintetében a szakképesítésért felelős miniszter honlapján közzétett vizsganaptára az irányadó.

A szakképesítésért felelős miniszter a szakmai vizsga megkezdése előtt legalább 30 nappal a honlapján mindenki által hozzáférhető módon közzéteszi a szóbeli tételsorokat.

A szakmai vizsgán kizárólag a szakképesítésért felelős miniszter honlapján közzétett segédeszközök használhatóak.

A szakképesítés kapcsolatos előírások az állami szakképzési és felnőttképzési szerv <http://www.munka.hu/> című weblapján is elérhető a Szak- és felnőttképzés Vizsgák menüpontjában.

5.5. A szakmai vizsga értékelésének a szakmai vizsgaszabályzattól eltérő szempontjai:

A gyakorlati vizsgatevékenység csak akkor eredményes, ha az opponensi vélemények átlaga és a védés eredménye külön-külön legalább 60%.

A szóbeli vizsgatevékenység csak akkor eredményes, ha a vizsgázó a forgalmi adózás, adótervezéshez kapcsolódó követelményeket témakörönként legalább 60%-os szinten teljesíti.

A komplex szakmai vizsga egyes vizsgatevékenységeinek érdemjegye az elért %-os teljesítmények alapján:

90–100%	jeles (5)
80–89%	jó (4)
70–79%	közepes (3)
60–69%	elégséges (2)
0–59%	elégtelen (1)

Amennyiben minden vizsgatevékenység eredményes, úgy a komplex szakmai vizsga osztályzatát a vizsgatevékenységenként elért érdemjegyek vizsgafeladat arányával súlyozott átlaga alapján két tizedesre kerekítve az általános szabályok szerint (0,50-től felfelé) kell meghatározni.

Sikertelen a komplex szakmai vizsga, ha annak bármely vizsgatevékenységének érdemjegye elégtelen (1). Javítóvizsgát abból a vizsgatevékenységből kell tenni, amelyből a vizsgázó teljesítményét elégtelenre (1) minősítette a vizsgabizottság.

Felmentés esetén a beszámítás alapjául szolgáló dokumentumban az adott vizsgatevékenységhez, vizsgarészhez rendelt értékelési teljesítményt (érdemjegy, osztályzat, teljesítményszázalék) kell figyelembe venni. Teljesítményszázalék esetén az érdemjeggyé történő átváltás a komplex szakmai vizsga vizsgatevékenységének értékelési besorolása alapján történik.

6. ESZKÖZ- ÉS FELSZERELÉSI JEGYZÉK

	A
6.1.	A képzési és vizsgáztatási feladatok teljesítéséhez szükséges eszközök minimumát meghatározó eszköz- és felszerelési jegyzék
6.2.	Számítógép
6.3.	Internet hozzáférés
6.4.	Irodai szoftverek
6.5.	Bizonylatok, formanyomtatványok
6.6.	Jogszabály gyűjtemény vagy számítógépes jogtár

7. EGYEBEK

7.1. A modulzáró vizsga kötelező tartalmi elemei:

10794-12 Hazai és nemzetközi jogi ismeretek alkalmazása

A vizsgafeladat ismertetése: Központi szóbeli tételsor alapján, mely a szakmai követelmények megadott témaköreinek mindegyikét tartalmazhatja.

A vizsgafeladat időtartama: 30 perc (ebből felkészülési idő 15 perc)

10796-12 Forgalmi adózás, adótervezés

a) A vizsgafeladat ismertetése: Központi írásbeli feladatlap alapján, mely a szakmai követelmények megadott témaköreinek mindegyikét tartalmazhatja.

A vizsgafeladat időtartama: 300 perc

b) A vizsgafeladat ismertetése: Központi szóbeli tételsor alapján, mely a szakmai követelmények megadott témaköreinek mindegyikét tartalmazhatja.

A vizsgafeladat időtartama: 30 perc (ebből felkészülési idő 15 perc)

7.2. A modulzáró vizsgatevékenységek alóli felmentés feltételei:

Az a jelölt, aki 5 éven belül szerzett okleveles adószakértő végzettséget (szaktól függetlenül), felmentést kap az 10794-12 Hazai és nemzetközi jogi ismeretek alkalmazása szakmai követelménymodulhoz rendelt modulzáró vizsga szóbeli vizsgatevékenysége ismételt teljesítésének kötelezettsége alól.

7.3. A szakmai vizsgabizottságban való részvételre kijelölt szakmai szervezet:

Magyar Okleveles Adószakértők Egyesülete

7.4. Korábban megszerzett szakmai előképzettség beszámítása:

7.4.1. Adótanácsadó szakképesítés 5 év adótanácsadói, vagy adóigazgatási, vagy felsőfokú adóoktatási területen végzett (igazolt) gyakorlattal

**A 171. sorszámú Okleveles jövedelemadó-szakértő megnevezésű
szakképesítés szakmai és vizsgakövetelménye**

1. AZ ORSZÁGOS KÉPZÉSI JEGYZÉKBEN SZEREPLŐ ADATOK

- 1.1. A szakképesítés azonosító száma: 62 344 03
- 1.2. Szakképesítés megnevezése: Okleveles jövedelemadó-szakértő
- 1.3. Iskolai rendszerű szakképzésben a szakképzési évfolyamok száma: -
- 1.4. Iskolarendszeren kívüli szakképzésben az óraszám: 200-300

2. EGYÉB ADATOK

- 2.1. A képzés megkezdésének feltételei:
- 2.1.1. Iskolai előképzettség: felsőfokú iskolai végzettség
- 2.1.2. Bemeneti kompetenciák: –
- 2.2. Szakmai előképzettség:
- 55 344 01 Adótanácsadó (Továbbiak a 7. fejezetben)
- 2.3. Előírt gyakorlat: 5 év
- 2.4. Egészségügyi alkalmassági követelmények: –
- 2.5. Pályaalkalmassági követelmények: –
- 2.6. Elméleti képzési idő aránya: 70 %
- 2.7. Gyakorlati képzési idő aránya: 30 %
- 2.8. Szintvizsga:–

3. PÁLYATÜKÖR

3.1. A szakképesítéssellegjellemzőbben betölthető munkakör(ök), foglalkozás(ok)

	A	B	C
3.1.1.	FEOR száma	FEOR megnevezése	A szakképesítés-ráépüléssel betölthető munkakör(ök)
3.1.2.	2512	Adószakértő, szaktanácsadó	Adótanácsadó
3.1.3.	1210	Gazdasági, költségvetési szervezet vezetője (igazgató, elnök, ügyvezető igazgató)	Igazgató, elnök, ügyvezető igazgató
3.1.4.	1411	Számviteli és pénzügyi tevékenységet folytató egység vezetője	Igazgató, elnök, ügyvezető igazgató
3.1.5.	1419	Egyéb gazdasági tevékenységet segítő egység	Igazgató, elnök, ügyvezető

		vezetője	igazgató
--	--	----------	----------

3.2. A szakképesítés munkaterületének rövid leírása:

Ellátja mindazokat a tanácsadói tevékenységeket, szolgáltatásokat, amelyeket az adótanácsadó. Ezen felül részt vesz hazai vagy nemzetközi vállalkozás stratégiai döntéseinek előkészítésében, képes a vállalkozás, vállalatcsoportok egészét érintő nagyobb horderejű, nem rutinjellegű üzleti tranzakciói adózási feltételeinek elemzésére, alternatívák kidolgozására. Így egyebek mellett az érintett országok adószakértőivel együttműködve adótanácsadást nyújt a határon átnyúló ügyletek feltételeinek kidolgozásához, üzletágak, vállalkozások és vállalatcsoportok alapításához, fölvásárlásához, átszervezéséhez. Átlátja a különböző szervezeti-, irányítási-, holding- és finanszírozási struktúrákkal járó adózási következményeket. Ismeri és alkalmazza az EU és a nemzetközi adózási szabályokat. Ellátja a külön jogszabályban számára meghatározott feladatokat. Okleveles adószakértői tevékenység, szolgáltatás minden tevékenység, szolgáltatás, amelyet az okleveles adószakértő a rá vonatkozó jogszabályok alapján elláthat.

A szakképesítéssel rendelkező képes:

- adótanácsadással, ellenőrzéssel foglalkozó szervezeteket vezetni, irányítani
- nemzetközi ügyleteket érintő adótanácsadói tevékenységet, szolgáltatást végezni, ellenőrizni
- jövedelemadózáshoz kapcsolódó feltételes adómegállapítási kérelmeket készíteni, ellenőrizni nemzetközi ügyletek esetén
- jövedelemadózáshoz kapcsolódó okleveles adószakértői véleményeket elkészíteni, ellenjegyezni
- nagy adóteljesítményű adózókat képviselni, adóbevallásaikat elkészíteni, ellenjegyezni, ellenőrizni
- Európai Uniós jogszabály-előkészítésben részt venni
- nemzetközi ügyletekben képviselőt ellátni
- szokásos piaci árnyilvántartást készíteni, ellenőrizni nemzetközi ügyletek esetén
- felügyeleti intézkedési kérelmet készíteni, ellenőrizni nemzetközi ügyletek esetén

3.3. Kapcsolódó szakképesítések

	A	B	C
3.3.1.	A kapcsolódó szakképesítés, részsakképesítés, szakképesítés-ráépülés		
3.3.2.	azonosító száma	megnevezése	a kapcsolódás módja
3.3.3.	55 344 01	Adótanácsadó	szakképesítés-ráépülés

4. SZAKMAI KÖVETELMÉNYEK

	A	B
4.1.	A szakképesítés szakmai követelménymoduljainak az állam által elismert szakképesítések szakmai követelménymoduljairól szóló kormányrendelet szerinti	
4.2.	azonosító száma	megnevezése
4.3.	10794-12	Hazai és nemzetközi jogi ismeretek alkalmazása
4.4.	10797-12	Jövedelemadózás, adótervezés

5. VIZSGÁZTATÁSI KÖVETELMÉNYEK

5.1. A komplex szakmai vizsgára bocsátás feltételei:

Iskolarendszeren kívüli szakképzésben: az 5.2. pontban előírt valamennyi modulzáró vizsga eredményes letétele. A szakképesítésért felelős miniszter által kiadott Útmutató alapján elkészített szakdolgozat - előírt határidőre történő - leadása.

5.2. A modulzáró vizsga vizsgatevékenysége és az eredményesség feltétele:

	A	B	C
5.2.1.	A szakképesítés szakmai követelménymoduljainak		
5.2.2.	azonosító száma	megnevezés	a modulzáró vizsga vizsgatevékenysége

5.2.3.	10794-12	Hazai és nemzetközi jogi ismeretek alkalmazása	szóbeli
5.2.4.	10797-12	Jövedelemadózáás, adótervezés	írásbeli, szóbeli

A modulzáró vizsga csak akkor eredményes, ha valamennyi követelménymodulhoz rendelt modulzáró vizsgatevékenységet a jelölt külön-külön legalább 60%-os szinten teljesíti. A szóbeli vizsgatevékenység csak az adott követelménymodul eredményes írásbeli vizsgatevékenysége után kezdhető meg. Amennyiben a vizsgázó az eredményes írásbeli vizsgatevékenység után nem teljesíti a szóbeli vizsgatevékenységen elvárt minimális teljesítményszázalékot, úgy 1 éven belül csak a sikertelen vizsgatevékenységet kell megismételnie.

5.3. A komplex szakmai vizsga vizsgatevékenységei és vizsgafeladatai:

5.3.1. Gyakorlati vizsgatevékenység

A vizsgafeladat megnevezése: Szakdolgozat prezentációja

A vizsgafeladat ismertetése: Az opponensek által bírált és elfogadott szakdolgozatprezentációja. Az opponensi vélemények átlagának és a védés eredményének aránya 50-50%.

A vizsgafeladat időtartama: 45 perc (ebből felkészülési idő 15 perc)

A vizsgafeladat aránya: 50%

5.3.2. Központi írásbeli vizsgatevékenység: -

5.3.3. Szóbeli vizsgatevékenység

A vizsgafeladat megnevezése: Jövedelemadózáás, adótervezés

A szóbeli vizsgatevékenység a szakképesítésért felelős miniszter által kiadott és a honlapján közzétett Útmutató alapján kerül lebonyolításra.

A vizsgafeladat ismertetése:

A tételsor tartalmazza:

- a személyi jövedelemadóztatásra,
- a vállalkozások adózáására,
- az adótervezésre, ellenőrzésre, bírósági döntésekre vonatkozó témaköröket.

A vizsgafeladat időtartama: 30 perc (ebből felkészülési idő 15 perc)

A vizsgafeladat aránya: 50%

5.4. A vizsgatevékenységek szervezésére, azok vizsgaidőpontjaira, a vizsgaidőszakokra, a vizsgatevékenységek vizsgatételeire, értékelési útmutatóira és egyéb dokumentumaira, a vizsgán használható segédeszközökre vonatkozó részletes szabályok:

A modulzáró vizsgatevékenységek szervezésére, lebonyolítására és az értékelésre vonatkozó szabályokat a szakképesítésért felelős miniszter a <http://www.kormany.hu/hu/nemzetgazdasagi-miniszterium/ado-es-penzugyekert-felelos-allamtitkarsag/hirek/penzugyi-agazati-szakkepzesi-es-szabalyozott-szakmak> című honlapján közzéteszi.

A modulzáró vizsga vizsgatevékenységének szabályszerűségét a vizsgabizottság egy tagja utólag, de legfeljebb a komplex szakmai vizsga megkezdése előtti 5. napig ellenőrizheti.

A vizsgatevékenységek vizsgaidőpontjai tekintetében a szakképesítésért felelős miniszter honlapján közzétett vizsganaptára az irányadó.

A szakképesítésért felelős miniszter a szakmai vizsga megkezdése előtt legalább 30 nappal a honlapján mindenki által hozzáférhető módon közzéteszi a szóbeli tételsorokat.

A szakmai vizsgán kizárólag a szakképesítésért felelős miniszter honlapján közzétett segédeszközök használhatóak.

A szakképesítéssel kapcsolatos előírások az állami szakképzési és felnőttképzési szerv <http://www.munka.hu/> című weblapján is elérhetők a Szak- és felnőttképzés Vizsgák menüpontjában.

5.5. A szakmai vizsga értékelésének a szakmai vizsgaszabályzattól eltérő szempontjai:

A gyakorlati vizsgatevékenység csak akkor eredményes, ha az opponensi vélemények átlaga és a védés eredménye külön-külön legalább 60%.

A szóbeli vizsgatevékenység csak akkor eredményes, ha a vizsgázó a jövedelemadózással, adótervezéssel kapcsolódó követelményeket témakörönként legalább 60%-os szinten teljesíti.

A komplex szakmai vizsga egyes vizsgatevékenységeinek érdemjegye az elért %-os teljesítmények alapján:

90–100%	jeles (5)
80–89%	jó (4)
70–79%	közepes (3)
60–69%	elégséges (2)
0–59%	elégtelen (1)

Amennyiben minden vizsgatevékenység eredményes, úgy a komplex szakmai vizsga osztályzatát a vizsgatevékenységenként elért érdemjegyek vizsgafeladat arányával súlyozott átlaga alapján két tizedesre kerekítve az általános szabályok szerint (0,50-től felfelé) kell meghatározni.

Sikertelen a komplex szakmai vizsga, ha annak bármely vizsgatevékenységének érdemjegye elégtelen (1). Javítóvizsgát abból a vizsgatevékenységből kell tenni, amelyből a vizsgázó teljesítményét elégtelenre (1) minősítette a vizsgabizottság.

Felmentés esetén a beszámítás alapjául szolgáló dokumentumban az adott vizsgatevékenységhez, vizsgarészhez rendelt értékelési teljesítményt (érdemjegy, osztályzat, teljesítményszázalék) kell figyelembe venni. Teljesítményszázalék esetén az érdemjeggyé történő átváltás a komplex szakmai vizsga vizsgatevékenységének értékelési besorolása alapján történik.

6. ESZKÖZ- ÉS FELSZERELÉSI JEGYZÉK

	A
6.1.	A képzési és vizsgáztatási feladatok teljesítéséhez szükséges eszközök minimumát meghatározó eszköz- és felszerelési jegyzék
6.2.	Számítógép
6.3.	Internet hozzáférés
6.4.	Irodai szoftverek
6.5.	Bizonylatok, formanyomtatványok
6.6.	Jogszabály gyűjtemény vagy számítógépes jogtár

7. EGYEBEK

7.1. A modulzáró vizsga kötelező tartalmi elemei:

10794-12 Hazai és nemzetközi jogi ismeretek alkalmazása

A vizsgafeladat ismertetése: Központi szóbeli tételsor alapján, mely a szakmai követelmények megadott témaköreinek mindegyikét tartalmazhatja.

A vizsgafeladat időtartama: 30 perc (ebből felkészülési idő 15 perc)

10797-12 Jövedelemadózással, adótervezéssel

a) A vizsgafeladat ismertetése: Központi írásbeli feladatlap alapján, mely a szakmai követelmények megadott témaköreinek mindegyikét tartalmazhatja.

A vizsgafeladat időtartama: 300 perc

b) A vizsgafeladat ismertetése: Központi szóbeli tételsor alapján, mely a szakmai követelmények megadott témaköreinek mindegyikét tartalmazhatja.

A vizsgafeladat időtartama: 30 perc (ebből felkészülési idő 15 perc)

7.2. A modulzáró vizsgatevékenységek alóli felmentés feltételei:

Az a jelölt, aki 5 éven belül szerzett okleveles adószakértő végzettséget (szaktól függetlenül), felmentést kap az 10794-12 Hazai és nemzetközi jogi ismeretek alkalmazása szakmai követelménymodulhoz rendelt modulzáró vizsga szóbeli vizsgatevékenysége ismételt teljesítésének kötelezettsége alól.

7.3. A szakmai vizsgabizottságban való részvételre kijelölt szakmai szervezet:

Magyar Okleveles Adószakértők Egyesülete

7.4. Korábban megszerzett szakmai előképzettség beszámítása:

7.4.1. Adótanácsadó szakképesítés 5 év adótanácsadói, vagy adóigazgatási, vagy felsőfokú adóoktatási területen végzett (igazoltt) gyakorlattal.

**A 172. sorszámú Okleveles nemzetköziadó-szakértő megnevezésű
szakképesítés szakmai és vizsgakövetelménye**

1. AZ ORSZÁGOS KÉPZÉSI JEGYZÉKBEN SZEREPLŐ ADATOK

- 1.1. A szakképesítés azonosító száma: 62 344 04
- 1.2. Szakképesítés megnevezése: Okleveles nemzetköziadó-szakértő
- 1.3. Iskolai rendszerű szakképzésben a szakképzési évfolyamok száma: -
- 1.4. Iskolarendszeren kívüli szakképzésben az óraszám: 200-300

2. EGYÉB ADATOK

- 2.1. A képzés megkezdésének feltételei:
- 2.1.1. Iskolai előképzettség: felsőfokú iskolai végzettség
- 2.1.2. Bemeneti kompetenciák: –
- 2.2. Szakmai előképzettség:
- 55 344 01 Adótanácsadó (Továbbiak a 7. fejezetben)
- 2.3. Előírt gyakorlat:5 év
- 2.4. Egészségügyi alkalmassági követelmények: –
- 2.5. Pályaalkalmassági követelmények: –
- 2.6. Elméleti képzési idő aránya: 70 %
- 2.7. Gyakorlati képzési idő aránya: 30 %
- 2.8. Szintvizsga:–

3. PÁLYATÜKÖR

3.1. A szakképesítésseljellemzőbben betölthető munkakör(ök), foglalkozás(ok)

	A	B	C
3.1.1.	FEOR száma	FEOR megnevezése	A szakképesítés-ráépüléssel betölthető munkakör(ök)
3.1.2.	2512	Adószakértő, szaktanácsadó	Adótanácsadó
3.1.3.	1210	Gazdasági, költségvetési szervezet vezetője (igazgató, elnök, ügyvezető igazgató)	Igazgató, elnök, ügyvezető igazgató
3.1.4.	1411	Számviteli és pénzügyi tevékenységet	Igazgató, elnök, ügyvezető

		folytató egység vezetője	igazgató
3.1.5.	1419	Egyéb gazdasági tevékenységet segítő egység vezetője	Igazgató, elnök, ügyvezető igazgató

3.2. A szakképesítés munkaterületének rövid leírása:

Ellátja mindazokat a tanácsadói tevékenységeket, szolgáltatásokat, amelyeket az adótanácsadó. Ezen felül részt vesz hazai vagy nemzetközi vállalkozás stratégiai döntéseinek előkészítésében, képes a vállalkozás, vállalatcsoportok egészét érintő nagyobb horderejű, nem rutinjellegű üzleti tranzakciói adózási feltételeinek elemzésére, alternatívák kidolgozására. Így egyebek mellett az érintett országok adószakértőivel együttműködve adótanácsadást nyújt a határon átnyúló ügyletek feltételeinek kidolgozásához, üzletágak, vállalkozások és vállalatcsoportok alapításához, főlvasárlásához, átszervezéséhez. Átlátja a különböző szervezeti-, irányítási-, holding- és finanszírozási struktúrákkal járó adózási következményeket. Ismeri és alkalmazza az EU és a nemzetközi adózási szabályokat. Ellátja a külön jogszabályban számára meghatározott feladatokat.

Okleveles adószakértői tevékenység, szolgáltatás minden tevékenység, szolgáltatás, amelyet az okleveles adószakértő a rá vonatkozó jogszabályok alapján elláthat.

A szakképesítéssel rendelkező képes:

- adótanácsadással, ellenőrzéssel foglalkozó szervezeteket vezetni, irányítani
- nemzetközi ügyleteket érintő adótanácsadói tevékenységet, szolgáltatást végezni, ellenőrizni
- nemzetközi adózáshoz kapcsolódó feltételes adómegállapítási kérelmeket készíteni, ellenőrizni nemzetközi ügyletek esetén
- nemzetközi adózáshoz kapcsolódó okleveles adószakértői véleményeket elkészíteni, ellenjegyezni
- nagy adóteljesítményű adózókat képviselni, adóbevallásaikat elkészíteni, ellenjegyezni, ellenőrizni
- Európai Unió jogszabály-előkészítésben részt venni
- nemzetközi ügyletekben képviseletet ellátni
- szokásos piaci árnyilvántartást készíteni, ellenőrizni nemzetközi ügyletek esetén
- felügyeleti intézkedési kérelmet készíteni, ellenőrizni nemzetközi ügyletek esetén

3.3. Kapcsolódó szakképesítések

	A	B	C
3.3.1.	A kapcsolódó szakképesítés, részsakképesítés, szakképesítés-ráépülés		
3.3.2.	azonosító száma	megnevezése	a kapcsolódás módja
3.3.3.	55 344 01	Adótanácsadó	szakképesítés-ráépülés

4. SZAKMAI KÖVETELMÉNYEK

	A	B
4.1.	A szakképesítés szakmai követelménymoduljainak az állam által elismert szakképesítések szakmai követelménymoduljairól szóló kormányrendelet szerinti	
4.2.	azonosító száma	megnevezése
4.3.	10794-12	Hazai és nemzetközi jogi ismeretek alkalmazása
4.4.	10798-12	Nemzetközi adózás, adótervezés

5. VIZSGÁZTATÁSI KÖVETELMÉNYEK

5.1. A komplex szakmai vizsgára bocsátás feltételei:

Iskolarendszeren kívüli szakképzésben: az 5.2. pontban előírt valamennyi modulzáró vizsga eredményes letétele. A szakképesítésért felelős miniszter által kiadott Útmutató alapján elkészített szakdolgozat - előírt határidőre történő - leadása.

Középfokú C típusú nyelvvizsga.

5.2. A modulzáró vizsga vizsgatevékenysége és az eredményesség feltétele:

	A	B	C
5.2.1.	A szakképesítés szakmai követelménymoduljainak		
5.2.2.	azonosító száma	megnevezés	a modulzáró vizsga vizsgatevékenysége
5.2.3.	10794-12	Hazai és nemzetközi jogi ismeretek alkalmazása	szóbeli
5.2.4.	10798-12	Nemzetközi adózás, adótervezés	írásbeli, szóbeli

A modulzáró vizsga csak akkor eredményes, ha valamennyi követelménymodulhoz rendelt modulzáró vizsgatevékenységet a jelölt külön-külön legalább 60%-os szinten teljesíti. A szóbeli vizsgatevékenység csak az adott követelménymodul eredményes írásbeli vizsgatevékenysége után kezdhető meg. Amennyiben a vizsgázó az eredményes írásbeli vizsgatevékenység után nem teljesíti a szóbeli vizsgatevékenységen elvárt minimális teljesítményszázalékot, úgy 1 éven belül csak a sikertelen vizsgatevékenységet kell megismételnie.

5.3. A komplex szakmai vizsga vizsgatevékenységei és vizsgafeladatai:

5.3.1. Gyakorlati vizsgatevékenység

A vizsgafeladat megnevezése: Szakdolgozat prezentációja

A vizsgafeladat ismertetése: Az opponensek által bírált és elfogadott szakdolgozat prezentációja. Az opponensi vélemények átlagának és a védés eredményének aránya 50-50%.

A vizsgafeladat időtartama: 45 perc (ebből felkészülési idő 15 perc)

A vizsgafeladat aránya: 50%

5.3.2. Központi írásbeli vizsgatevékenység: -

5.3.3. Szóbeli vizsgatevékenység

A vizsgafeladat megnevezése: Nemzetközi adózás, adótervezés

A szóbeli vizsgatevékenység a szakképesítésért felelős miniszter által kiadott és a honlapján közzétett Útmutató alapján kerül lebonyolításra.

A vizsgafeladat ismertetése:

A tételsor tartalmazza:

- a nemzetközi adózás jogforrásait, a kettős adóztatás elkerülésének módszertani és gyakorlati kérdéseit,
- az európai adóharmonizáció folyamatát, eszközeit és értékelését,
- a nemzetközi adótervezés és ellenőrzés legfontosabb területeit.

A vizsgafeladat időtartama: 30 perc (ebből felkészülési idő 15 perc)

A vizsgafeladat aránya: 50%

5.4. A vizsgatevékenységek szervezésére, azok vizsgaidőpontjaira, a vizsgaidőszakokra, a vizsgatevékenységek vizsgatételeire, értékelési útmutatóira és egyéb dokumentumaira, a vizsgán használható segédeszközökre vonatkozó részletes szabályok:

A modulzáró vizsgatevékenységek szervezésére, lebonyolítására és az értékelésre vonatkozó szabályokat a szakképesítésért felelős miniszter a <http://www.kormany.hu/hu/nemzetgazdasagi-miniszterium/ado-es-penzugyekert-felelos-allamtitkarsag/hirek/penzugyi-agazati-szakkepzesi-es-szabalyozott-szakmak> című honlapján közzéteszi.

A modulzáró vizsga vizsgatevékenységének szabályszerűségét a vizsgabizottság egy tagja utólag, de legfeljebb a komplex szakmai vizsga megkezdése előtti 5. napig ellenőrizheti.

A vizsgatevékenységek vizsgaidőpontjai tekintetében a szakképesítésért felelős miniszter honlapján közzétett vizsganaptára az irányadó.

A szakképesítésért felelős miniszter a szakmai vizsga megkezdése előtt legalább 30 nappal a honlapján mindenki által hozzáférhető módon közzéteszi a szóbeli tételsorokat.

A szakmai vizsgán kizárólag a szakképesítésért felelős miniszter honlapján közzétett segédeszközök használhatóak.

A szakképesítéssel kapcsolatos előírások az állami szakképzési és felnőttképzési szerv <http://www.munka.hu/cimű> weblapján is elérhetők a Szak- és felnőttképzés Vizsgák menüpontjában.

5.5. A szakmai vizsga értékelésének a szakmai vizsgaszabályzattól eltérő szempontjai:

A gyakorlati vizsgatevékenység csak akkor eredményes, ha az opponensi vélemények átlaga és a védés eredménye külön-külön legalább 60%.

A szóbeli vizsgatevékenység csak akkor eredményes, ha a vizsgázó a nemzetközi adózás, adótervezéshez kapcsolódó követelményeket témakörönként legalább 60%-os szinten teljesíti.

A vizsgatevékenységek érdemjegye az elért %-os teljesítmények alapján:

90–100%	jeles (5)
80–89%	jó (4)
70–79%	közepes (3)
60–69%	elégséges (2)
0–59%	elégtelen (1)

Amennyiben minden vizsgatevékenység eredményes, úgy a komplex szakmai vizsga osztályzatát a vizsgatevékenységenként elért érdemjegyek vizsgafeladat arányával súlyozott átlaga alapján két tizedesre kerekítve az általános szabályok szerint (0,50-től felfelé) kell meghatározni.

Sikertelen a komplex szakmai vizsga, ha annak bármelyik vizsgatevékenységének érdemjegye elégtelen (1). Javítóvizsgát abból a vizsgatevékenységből kell tenni, amelyből a vizsgázó teljesítményét elégtelenre (1) minősítette a vizsgabizottság.

Felmentés esetén a beszámítás alapjául szolgáló dokumentumban az adott vizsgatevékenységhez, vizsgarészhez rendelt értékelési teljesítményt (érdemjegy, osztályzat, teljesítményszázalék) kell figyelembe venni. Teljesítményszázalék esetén az érdemjeggyé történő átváltás a komplex szakmai vizsga vizsgatevékenységének értékelési besorolása alapján történik.

6. ESZKÖZ- ÉS FELSZERELÉSI JEGYZÉK

A	
6.1.	A képzési és vizsgáztatási feladatok teljesítéséhez szükséges eszközök minimumát meghatározó eszköz- és felszerelési jegyzék
6.2.	Számítógép
6.3.	Internet hozzáférés
6.4.	Irodai szoftverek
6.5.	Bizonylatok, formanyomtatványok
6.6.	Jogszabály gyűjtemény vagy számítógépes jogtár

7. EGYEBEK

7.1. A modulzáró vizsga kötelező tartalmi elemei:

10794-12 Hazai és nemzetközi jogi ismeretek alkalmazása

A vizsgafeladat ismertetése: Központi szóbeli tételsor alapján, mely a szakmai követelmények megadott témaköreinek mindegyikét tartalmazhatja.

A vizsgafeladat időtartama: 30 perc (ebből felkészülési idő 15 perc)

10798-12 Nemzetközi adózás, adótervezés

a) A vizsgafeladat ismertetése: Központi írásbeli feladatsor alapján, mely a szakmai követelmények megadott témaköreinek mindegyikét tartalmazhatja.

A vizsgafeladat időtartama: 300 perc

b) A vizsgafeladat ismertetése: Központi szóbeli tételsor alapján, mely a szakmai követelmények megadott témaköreinek mindegyikét tartalmazhatja.

A vizsgafeladat időtartama: 30 perc (ebből felkészülési idő 15 perc)

7.2. A modulzáró vizsgatevékenységek alóli felmentés feltételei:

Az a jelölt, aki 5 éven belül szerzett okleveles adószakértő végzettséget (szaktól függetlenül), felmentést kap az 10794-12 Hazai és nemzetközi jogi ismeretek alkalmazása szakmai követelménymodulhoz rendelt modulzáró vizsga szóbeli vizsgatevékenysége ismételt teljesítésének kötelezettsége alól.

7.3. A szakmai vizsgabizottságban való részvételre kijelölt szakmai szervezet:

Magyar Okleveles Adószakértők Egyesülete

7.4. Korábban megszerzett szakmai előképzettség beszámítása:

7.4.1. Adótanácsadó szakképesítés 5 év adótanácsadói, vagy adóigazgatási, vagy felsőfokú adóoktatási területen végzett (igazolt) gyakorlattal

A 173. sorszámú Olvasztár és öntő megnevezésű szakképesítés szakmai és vizsgakövetelménye

1. AZ ORSZÁGOS KÉPZÉSI JEGYZÉKBEN SZEREPLŐ ADATOK

- 1.1. A szakképesítés-ráépülés azonosító száma: 32 521 03
- 1.2. Szakképesítés megnevezése: Olvasztár és öntő
- 1.3. Iskolai rendszerű szakképzésben a szakképzési évfolyamok száma: –
- 1.4. Iskolarendszeren kívüli szakképzésben az óraszám: 770-1150

2. EGYÉB ADATOK

- 2.1. A képzés megkezdésének feltételei:
 - 2.1.1. Iskolai előképzettség: alapfokú iskolai végzettség
vagy iskolai előképzettség hiányában
 - 2.1.2. Bemeneti kompetenciák: a képzés megkezdhető e rendelet 3. számú mellékletében a Gépészet szakmacsoportra meghatározott kompetenciák birtokában
- 2.2. Szakmai előképzettség: –
- 2.3. Előírt gyakorlat: –
- 2.4. Egészségügyi alkalmassági követelmények: szükségesek
- 2.5. Pályaalkalmassági követelmények: –
- 2.6. Elméleti képzési idő aránya: 30%
- 2.7. Gyakorlati képzési idő aránya: 70%
- 2.8. Szintvizsga: –
- 2.9. Az iskolai rendszerű képzésben az összefüggő szakmai gyakorlat időtartama: –

3. PÁLYATÜKÖR

- 3.1. A szakképesítéssel legjellemzőbben betölthető munkakör(ök), foglalkozás(ok)

	A	B	C
--	---	---	---

3.1.1.	FEOR száma	FEOR megnevezése	A szakképesítéssel betölthető munkakör(ök)
3.1.2.	8151	Fémfeldolgozó gép kezelője	Öntő
3.1.3.			Olvasztár
3.1.4.			Öntőgép-kezelő
3.1.5.			Színesfémkohászati berendezés kezelője

3.2. A szakképesítés munkaterületének rövid leírása:

Az olvasztár feladata nyersvas előállítása érceiből nagyolvasztóban, acél előállítása nyersvasból és/vagy másodnyersanyagból LD konverterben vagy elektromos kemencében, hengerlési féltermék előállítása acél folyamatos öntésével, nemvasfémek előállítása másodlagos nyersanyagokból, nemvasfémek folyamatos öntése. Az öntő feladata a gép- és járműipar alkatrészgyártásnak kiinduló termékét jelentő vas-, acél- és nemvasfém öntvények előállítása folyékony fémről homok-, kerámia- vagy fémformában.

A szakképesítés rendelkező képes:

- a kohászati technológiákhoz igény szerint adagot összeállítani
- kezelni és karbantartani a kohászati technológiákat kiszolgáló gépeket, berendezéseket (töltőkocsi, ércmérlegkocsi, törő- és osztályozó berendezések, szállítószalagok)
- kezelni az olvasztáshoz szükséges kiszolgáló berendezéseket (mérleg, betétadagoló, gázinjektáló, kemencejavító)
- gyártás közben ellenőrizni a technológiai paraméterek betartását (hőmérséklet, ciklusidők), a berendezések műszaki állapotát
- dokumentálni a gyártás paramétereit, számítógépes adatnyilvántartást végez
- a folyamatos öntőberendezést és a kiszolgáló berendezéseket üzemeltetni
- levezetni az öntést, hőmérsékletet becsül/mér, próbákat vesz és elemzésre küld
- felügyelni és irányítani a folyékony fém mozgását
- kézzel vagy géppel beformázni az öntőmintát, kialakítani a gázelvezetést, a beömlő- és táplálórendszert
- a formákat leönti, rámolás után az öntvényeket ellenőrizni, tisztítani
- öntődei berendezéseket kezelni és ellenőrizni
- fémhőmérsékletet és fémminőséget ellenőrizni
- fémeket kokillába önteni, az öntvényeket ellenőrzi
- nyomásos öntőgépet kezelni vagy kézzel önteni, öntvényt ellenőrizni
- betartani és betartatni a munka- és balesetvédelmi előírásokat
- betartani és betartatni a tűzvédelmi előírásokat
- betartani és betartatni a környezetvédelmi előírásokat
- betartani és betartatni a minőségbiztosítási rendszer előírásait, utasításait

3.3. Kapcsolódó szakképesítések

	A	B	C
3.3.1.	A kapcsolódó szakképesítés, részsakképesítés, szakképesítés-ráépülés		
3.3.2.	azonosító száma	megnevezése	a kapcsolódás módja
3.3.3.	-	-	-

4. SZAKMAI KÖVETELMÉNYEK

	A	B
4.1.	A szakképesítésszakmai követelménymoduljainak az állam által elismert szakképesítések szakmai követelménymoduljairól szóló kormányrendelet szerinti	
4.2.	azonosító száma	megnevezése
4.3.	10163-12	Gépészeti munkabiztonság és környezetvédelem
4.4.	11427-12	Kohászati anyagelőkészítés, gépkezelés
4.5.	11428-12	Olvasztár feladatok
4.6.	11429-12	Folyamatos öntési feladatok
4.7.	11430-12	Öntőforma készítés
4.8.	11431-12	Kokilla- és nyomásos öntési feladatok

4.9.	11497-12	Foglalkoztatás I.
4.10.	11499-12	Foglalkoztatás II.
4.11.	11500-12	Munkahelyi egészség és biztonság

5. VIZSGÁZTATÁSI KÖVETELMÉNYEK

5.1. A komplex szakmai vizsgára bocsátás feltételei:

Az iskolarendszeren kívüli szakképzésben az 5.2. pontban előírt valamennyi modulzáró vizsga eredményes letétele.

5.2.A modulzáró vizsga vizsgatevékenysége és az eredményesség feltétele:

	A	B	C
5.2.1.	A szakképesítésszakmai követelménymoduljainak		
5.2.2.	azonosító száma	megnevezése	a modulzáró vizsga vizsgatevékenysége
5.2.3.	10163-12	Gépészeti munkabiztonság és környezetvédelem	szóbeli
5.2.4.	11427-12	Kohászati anyagelőkészítés, gépkezelés	szóbeli
5.2.5.	11428-12	Olvasztár feladatok	gyakorlati, szóbeli
5.2.6.	11429-12	Folyamatos öntési feladatok	gyakorlati, szóbeli
5.2.7.	11430-12	Öntőforma készítés	gyakorlati, szóbeli
5.2.8.	11431-12	Kokilla- és nyomásos öntési feladatok	gyakorlati, szóbeli
5.2.9.	11497-12	Foglalkoztatás I.	írásbeli
5.2.10.	11499-12	Foglalkoztatás II.	írásbeli
5.2.11	11500-12	Munkahelyi egészség és biztonság	írásbeli

Egy szakmai követelménymodulhoz kapcsolódó modulzáró vizsga akkor eredményes, ha a modulhoz előírt feladat végrehajtása legalább 51%-osra értékelhető.

5.3. A komplex szakmai vizsga vizsgatevékenységei és vizsgafeladatai:

5.3.1. Gyakorlati vizsgatevékenység

A vizsgafeladat megnevezése: 200 óra összefüggő olvasztár és öntő szakmai gyakorlat elvégzése

A vizsgafeladat ismertetése: Hivatalos igazolás a 200 óra összefüggő gyakorlatról

A vizsgafeladat időtartama: –

A vizsgafeladat értékelési súlyaránya: 80%

5.3.2. Központi írásbeli vizsgatevékenység

A vizsgafeladat megnevezése: –

A vizsgafeladat ismertetése: –

A vizsgafeladat időtartama: –

A vizsgafeladat értékelési súlyaránya: –

5.3.3. Szóbeli vizsgatevékenység

A vizsgafeladat megnevezése: Olvasztár és öntő szakmai ismeretek

A vizsgafeladat ismertetése:

A szóbeli vizsga kérdései a 4. Szakmai követelmények fejezetben megadott modulokhoz tartozó témakörök mindegyikét tartalmazzák

A vizsgafeladat időtartama: 60 perc (felkészülési idő 40 perc, válaszadási idő 20 perc)

A vizsgafeladat értékelési súlyaránya: 20%

5.4. A vizsgatevékenységek szervezésére, azok vizsgaidőpontjaira, a vizsgaidőszakokra, a vizsgatevékenységek vizsgatételeire, értékelési útmutatóira és egyéb dokumentumaira, a vizsgán használható segédeszközökre vonatkozó részletes szabályok:

A szakképesítéssel kapcsolatos előírások az állami szakképzési és felnőttképzési szerv <http://www.munka.hu/> című weblapján érhetők el a Szak- és felnőttképzés Vizsgák menüpontjában

5.5. A szakmai vizsga értékelésének a szakmai vizsgaszabályzattól eltérő szempontjai: –

6. ESZKÖZ- ÉS FELSZERELÉSI JEGYZÉK

	A
6.1.	A képzési és vizsgáztatási feladatok teljesítéséhez szükséges eszközök minimumát meghatározó eszköz- és felszerelési jegyzék
6.2.	Kohászati kéziszerszámok
6.3.	Számítástechnikai eszközök speciális szoftverekkel
6.4.	Hőmérsékletmérők
6.5.	Gázszabályozó és adagoló berendezések
6.6.	Kemencék
6.7.	Tüzelőberendezések
6.8.	Adagoló rendszerek
6.9.	Nagyolvasztó
6.10.	LD konverter
6.11.	Folyamatos öntőmű
6.12.	Elektromos kemencék
6.13.	Technológiai berendezések kiszolgáló egységei
6.14.	Öntődei olvasztóberendezések
6.15.	Homokelőkészítő berendezések
6.16.	A kézi formázás szerszámai és eszközei
6.17.	A precíziós öntés szerszámai és eszközei
6.18.	A kokilla- és nyomásos öntés szerszámai és eszközei
6.19.	Kokillamozgató berendezés
6.20.	Nyomásos öntőgép
6.21.	Teheremelő és mozgató berendezések
6.22.	Anyagvizsgáló eszközök

7. EGYEBEK

A komplex vizsgára bocsátás feltételei akkor is teljesülnek, ha a vizsgára bocsátandó korábban eredményes vizsgát tett a 133/2010. (IV. 22.) Korm. rendeletben szereplő OKJ 31 521 21 0000 00 00 azonosító számú olvasztár és a 31 521 23 0000 00 00 azonosító számú öntő szakképesítés alábbi moduljaiból:

0141-06 Általános melegüzemi munka-, baleset-, tűz-, környezetvédelmi és

minőségbiztosítási feladatok

0158-06 Olvasztári feladatok

0159-06 Folyamatos öntő feladatok

0142-06 Kokilla- és nyomásos öntő feladatok

0143-06 Öntőforma készítő feladatok

0144-06 Öntvény és bugatisztító feladatok

0145-06 Precíziós öntő feladatok

Az olvasztár és öntő szakma elsajátítása során – figyelemmel a nagy méretű, csak a munkahelyeken található,

sokszor egyedi technológiai berendezésekre – nincs mód és lehetőség a képzési helyen gyakorlati vizsgát tenni. A vizsgabizottságoknak el kell fogadniuk a munkahelyen végzett összefüggő gyakorlatról szóló hivatalos igazolást.

A 174. sorszámú Optikai üvegszóló megnevezésű szakképesítés szakmai és vizsgakövetelménye

1. AZ ORSZÁGOS KÉPZÉSI JEGYZÉKBEN SZEREPLŐ ADATOK

- 1.1. A szakképesítés azonosító száma: 34 725 01
- 1.2. Szakképesítés megnevezése: Optikai üvegszóló
- 1.3. Iskolai rendszerű szakképzésben a szakképzési évfolyamok száma: 3
- 1.4. Iskolarendszeren kívüli szakképzésben az óraszám: 960-1440

2. EGYÉB ADATOK

- 2.1. A képzés megkezdésének feltételei:
 - 2.1.1. Iskolai előképzettség: alapkú iskolai végzettség
vagy iskolai előképzettség hiányában
 - 2.1.2. Bemeneti kompetenciák: a képzés megkezdhető e rendelet 3. számú mellékletében az Egyéb szolgáltatások szakmacsoportra meghatározott kompetenciák birtokában
- 2.2. Szakmai előképzettség: –
- 2.3. Előírt gyakorlat: –
- 2.4. Egészségügyi alkalmassági követelmények: szükségesek
- 2.5. Pályaalkalmassági követelmények: –
- 2.6. Elméleti képzési idő aránya: 30 %
- 2.7. Gyakorlati képzési idő aránya: 70 %
- 2.8. Szintvizsga: nappali rendszerű oktatás vagy a nappali oktatás munkarendje szerint szervezett felnőttoktatás esetén kötelező
- 2.9. Az iskolai rendszerű képzésben az összefüggő szakmai gyakorlat időtartama:
3 évfolyamos képzés esetén a 9. évfolyamot követően 140 óra, a 10. évfolyamot követően 140 óra;
2 évfolyamos képzés esetén az első szakképzési évfolyamot követően 160 óra

3. PÁLYATÜKÖR

- 3.1. A szakképesítéssel legjellemzőbben betölthető munkakör(ök), foglalkozás(ok)

	A	B	C
3.1.1.	FEOR száma	FEOR megnevezése	A szakképesítéssel betölthető munkakör(ök)
3.1.2.	7414	Üvegyártó	Üvegszóló
3.1.3.			Üvegfestő

3.1.4.		Üvegfüvő
--------	--	----------

3.2. A szakképesítés munkaterületének rövid leírása:

Az optikai üvegcsiszoló kész és félkész szemüveglencsákat készít műanyag-, és üveganyagból, valamint optikai műszerek lencse, és prizmarendszerét gyártja, szereli.

A szakképesítéssel rendelkező képes:

- látásjavító, szemvédő, és műszeroptikai termékeket előállítani, optikai prés-tábla, és tömbalapanyagok (fehér és színes optikai üveg, és műanyagok) megmunkálásával nagy pontosságú gömb, sík, illetve aszférikus felületekkel határolt optikai testeket (lencsákat, prizmákat, ékeket, tükröket, lemezeket) készíteni
- prés, és félkész üveg alapanyagból, valamint műanyag alapanyagból szemüveglencsét előállítani széria, és receptúra gyártási folyamatban
- üveg alapanyagból mold szerszámot (formacsészét) készíteni műanyag lencsék gyártásához
- kész felületeket tisztítani, összeragasztani, bevonatokkal(reflexiócsökkentő-növelő, szűrő, valamint védőlakkokkal), jelekkel ellátni, valamint minősíteni azokat
- megmunkálás közben folyamatosan ellenőrizni a munkautasításban előírt paramétereket, kiválasztani, használni és karbantartani a szükséges mérőeszközöket, gépeket, kiküszöbölni az előfordult selejt okokat
- alkalmazni a munkaköréhez tartozó előírásokat, dokumentációkat, munkautasításokat

3.3. Kapcsolódó szakképesítések

	A	B	C
3.3.1.	A kapcsolódó szakképesítés, részsakképesítés, szakképesítés-ráépülés		
3.3.2.	azonosító száma	megnevezése	a kapcsolódás módja
3.3.3.	-	-	-

4. SZAKMAI KÖVETELMÉNYEK

	A	B
4.1.	A szakképesítés szakmai követelménymoduljainak az állam által elismert szakképesítések szakmai követelménymoduljairól szóló kormányrendelet szerinti	
4.2.	azonosító száma	megnevezése
4.3.	10246-12	Megmunkálás előkészítése
4.4.	10247-12	Megmunkálás folyamata és befejezése
4.5.	11497-12	Foglalkoztatás I.
4.6.	11499-12	Foglalkoztatás II.
4.7.	11500-12	Munkahelyi egészség és biztonság

5. VIZSGÁZTATÁSI KÖVETELMÉNYEK

5.1. A komplex szakmai vizsgára bocsátás feltételei:

Az iskolarendszeren kívüli szakképzésben az 5.2. pontban előírt valamennyi modulzáró vizsga eredményes letétele.

Az iskolai rendszerű szakképzésben az évfolyam teljesítését igazoló bizonyítványban foglaltak szerint teljesített tantárgyak – a szakképzési kerettantervben meghatározottak szerint – egyenértékűek az adott követelménymodulhoz tartozó modulzáró vizsga teljesítésével.

5.2. A modulzáró vizsga vizsgatevékenysége és az eredményesség feltétele:

	A	B	C
5.2.1.	A szakképesítés szakmai követelménymoduljainak		
5.2.2.	azonosító száma	megnevezése	a modulzáró vizsga

			vizsgatevékenysége
5.2.3.	10246-12	Megmunkálás előkészítése	szóbeli
5.2.4.	10247-12	Megmunkálás folyamata és befejezése	gyakorlati
5.2.5.	11497-12	Foglalkoztatás I.	írásbeli
5.2.6.	11499-12	Foglalkoztatás II.	írásbeli
5.2.7.	11500-12	Munkahelyi egészség és biztonság	írásbeli

Egy szakmai követelménymodulhoz kapcsolódó modulzáró vizsga akkor eredményes, ha a modulhoz előírt feladat végrehajtása legalább 51%-osra értékelhető.

5.3. A komplex szakmai vizsga vizsgatevékenységei és vizsgafeladatai:

5.3.1. Gyakorlati vizsgatevékenység

A vizsgafeladat megnevezése: Egy optikai test megmunkálása

A vizsgafeladat ismertetése: Az optikai test gyártása során alkalmazott alapvető megmunkálási műveletek (rögzítés, csiszolás, leppelés, marás, polírozás, tisztítás, felületkezelés, minősítés. stb.) elvégzése

A vizsgafeladat időtartama: 300 perc

A vizsgafeladat értékelési súlyaránya: 50%

5.3.2. Központi írásbeli vizsgatevékenység

A vizsgafeladat megnevezése: Egy optikai test gyártási rajzának és művelettervének elkészítése

A vizsgafeladat ismertetése: A munkadarab dokumentálása közben alkalmazott rajzjelek értelmezése, illetve a gyártás műveleti sorrendjének és hozzá kapcsolódó számítások leírása

A vizsgafeladat időtartama: 120 perc

A vizsgafeladat értékelési súlyaránya: 20%

5.3.3. Szóbeli vizsgatevékenység

A vizsgafeladat megnevezése: Az optikai test gyártásának műveletei

A vizsgafeladat ismertetése: Az optikai test gyártása során alkalmazott alapvető megmunkálási műveletek (rögzítés, csiszolás, leppelés, marás, polírozás, tisztítás, felületkezelés, minősítés) ismertetése.

A vizsgafeladat időtartama: 45 perc (felkészülési idő 30 perc, válaszadási idő 15 perc)

A vizsgafeladat értékelési súlyaránya: 30%

5.4. A vizsgatevékenységek szervezésére, azok vizsgaidőpontjaira, a vizsgaidőszakokra, a vizsgatevékenységek vizsgatételeire, értékelési útmutatóira és egyéb dokumentumaira, a vizsgán használható segédeszközökre vonatkozó részletes szabályok:

A szakképesítéssel kapcsolatos előírások az állami szakképzési és felnőttképzési szerv <http://www.munka.hu/> című weblapján érhetők el a Szak- és felnőttképzés Vizsgák menüpontjában

5.5. A szakmai vizsga értékelésének a szakmai vizsgaszabályzattól eltérő szempontjai: –

6. ESZKÖZ- ÉS FELSZERELÉSI JEGYZÉK

A	
6.1.	A képzési és vizsgáztatási feladatok teljesítéséhez szükséges eszközök minimumát meghatározó eszköz- és felszerelési jegyzék
6.2.	Elektromos kemencék, rezsók, Wood-fémes ragasztók
6.3.	Hagyományos, és CNC vezérlésű maró – leppelő – csiszoló-polírozók
6.4.	Alakadó, maró, leppelő, csiszoló, polírozó szerszámok
6.5.	Tartályok, regálok, tároló asztalok
6.6.	Anyagmozgató, és szállító eszközök
6.7.	Számítógépek, nyomtatók, digitális fényképezők
6.8.	Munkabiztonsági eszközök, egyéni védőfelszerelések
6.9.	Környezetvédelmi berendezések, szelektív tároló eszközök

7. EGYEBEK

A 175. sorszámú Órás megnevezésű szakképesítés szakmai és vizsgakövetelménye

1. AZ ORSZÁGOS KÉPZÉSI JEGYZÉKBEN SZEREPLŐ ADATOK

- 1.1. A szakképesítés azonosító száma: 32 521 04
- 1.2. Szakképesítés megnevezése: Órás
- 1.3. Iskolai rendszerű szakképzésben a szakképzési évfolyamok száma: –
- 1.4. Iskolarendszeren kívüli szakképzésben az óraszám: 240-360

2. EGYÉB ADATOK

- 2.1. A képzés megkezdésének feltételei:
 - 2.1.1. Iskolai előképzettség: alapfokú iskolai végzettség
vagy iskolai előképzettség hiányában
 - 2.1.2. Bemeneti kompetenciák: a képzés megkezdhető e rendelet 3. sz. mellékletében az elektrotechnika-elektronika szakmacsoportra meghatározott kompetenciák birtokában
- 2.2. Szakmai előképzettség: –
- 2.3. Előírt gyakorlat: –
- 2.4. Egészségügyi alkalmassági követelmények: szükségesek
- 2.5. Pályaalkalmassági követelmények: –
- 2.6. Elméleti képzési idő aránya: 40%
- 2.7. Gyakorlati képzési idő aránya: 60%

2.8. Szintvizsga: –

2.9. Az iskolai rendszerű képzésben az összefüggő szakmai gyakorlat időtartama: –

3. PÁLYATÜKÖR

3.1. A szakképesítéssel legjellemzőbben betölthető munkakör(ök), foglalkozás(ok)

	A	B	C
3.1.1.	FEOR száma	FEOR megnevezése	A szakképesítéssel betölthető munkakör(ök)
3.1.2.	7420	Finommechanikai műszerész	Órás

3.2. A szakképesítés munkaterületének rövid leírása:

Az órás feladata mechanikus és elektromos órák javítása, karbantartása szerelése. A szerelési, javítási munkák önálló elvégzése, a meghibásodások felismerése, kiváltó okai behatárolása és azok elhárítása

A szakképesítéssel rendelkező képes:

- mechanikus és elektromos órákat szerelni
- új elemet szerelni
- új üveget szerelni
- órákat eladásra felkészíteni
- az óratokok vízhatlanságát ellenőrizni

3.3. Kapcsolódó szakképesítések

	A	B	C
3.3.1.	A kapcsolódó szakképesítés, részsakképesítés, szakképesítés-ráépülés		
3.3.2.	azonosító száma	megnevezése	a kapcsolódás módja
3.3.3.	-	-	-

4. SZAKMAI KÖVETELMÉNYEK

	A	B
4.1.	A szakképesítés szakmai követelménymoduljainak az állam által elismert szakképesítések szakmai követelménymoduljairól szóló kormányrendelet szerinti	
4.2.	azonosító száma	megnevezése
4.3.	10007-12	Informatikai és műszaki alapok
4.4.	11280-12	Órás vállalkozás működtetése
4.5.	11281-12	Mechanikus és elektromos órák javítása
4.6.	11282-12	Órák szervizelése

5. VIZSGÁZTATÁSI KÖVETELMÉNYEK

5.1. A komplex szakmai vizsgára bocsátás feltételei:

Az iskolarendszeren kívüli szakképzésben az 5.2. pontban előírt valamennyi modulzáró vizsga eredményes letétele.

5.2.A modulzáró vizsga vizsgatevékenysége és az eredményesség feltétele:

	A	B	C
5.2.1.	A szakképesítés szakmai követelménymoduljainak		
5.2.2.	azonosító száma	megnevezése	a modulzáró vizsga vizsgatevékenysége
5.2.3.	10007-12	Informatikai és műszaki alapok	írásbeli
5.2.4.	11280-12	Órás vállalkozás működtetése	írásbeli

5.2.5.	11281-12	Mechanikus és elektromos órák javítása	gyakorlati
5.2.6.	11282-12	Órák szervizelése	gyakorlati

Egy szakmai követelménymodulhoz kapcsolódó modulzáró vizsga akkor eredményes, ha a modulhoz előírt feladat végrehajtása legalább 51%-osra értékelhető.

5.3. A komplex szakmai vizsga vizsgatevékenységei és vizsgafeladatai:

5.3.1. Gyakorlati vizsgatevékenység

A vizsgafeladat megnevezése: Egy adott óra javítása

A vizsgafeladat ismertetése:

Az órajavítással kapcsolatos adminisztrációs feladatok meghatározása, a hibafeltárás módszerei, a szerkezet meghatározása, a szét-, és összeszerelési sorrend leírása, a hibás alkatrész megrendelésének módszerei (megrajzolása), végellenőrzési módszerek

A vizsgafeladat időtartama: 240 perc

A vizsgafeladat értékelési súlyaránya: 60%

5.3.2. Központi írásbeli vizsgatevékenység

A vizsgafeladat megnevezése: Egy adott óra javításának megtervezése

A vizsgafeladat ismertetése:

Az órajavítással kapcsolatos adminisztrációs feladatok meghatározása, a hibafeltárás módszerei, a szerkezet meghatározása, a szét-, és összeszerelési sorrend leírása, a hibás alkatrész megrendelésének módszerei (megrajzolása), végellenőrzési módszerek

A vizsgafeladat időtartama: 180 perc

A vizsgafeladat értékelési súlyaránya: 20%

5.3.3. Szóbeli vizsgatevékenység

A vizsgafeladat megnevezése: Az óraszerkezetek részegységeinek ismerete

A vizsgafeladat ismertetése:

Az óraszerkezet egy adott részegységének meghatározása az előforduló hibák felsorolása és azok kijavításának módszerei, ár- értékarány meghatározása

A vizsgafeladat időtartama: 20 perc (felkészülési idő 15 perc, válaszadási idő 5 perc)

A vizsgafeladat értékelési súlyaránya: 20%

5.4. A vizsgatevékenységek szervezésére, azok vizsgaidőpontjaira, a vizsgaidőszakokra, a vizsgatevékenységek vizsgatételeire, értékelési útmutatóira és egyéb dokumentumaira, a vizsgán használható segédeszközökre vonatkozó részletes szabályok:

A szakképesítéssel kapcsolatos előírások az állami szakképzési és felnőttképzési szerv <http://www.munka.hu/> című weblapján érhetők el a Szak- és felnőttképzés Vizsgák menüpontjában

5.5. A szakmai vizsga értékelésének a szakmai vizsgaszabályzattól eltérő szempontjai: –

6. ESZKÖZ- ÉS FELSZERELÉSI JEGYZÉK

A	
6.1.	A képzési és vizsgáztatási feladatok teljesítéséhez szükséges eszközök minimumát meghatározó eszköz- és felszerelési jegyzék
6.2.	Órás asztal (Speciális)
6.3.	Munka szék (Speciális)
6.4.	Satu

6.5.	Lámpa
6.6.	Alkatrész tartó tál
6.7.	Benzintartó
6.8.	Csipesz
6.9.	Csipesz (Nem mágnesezhető)
6.10.	Kefe
6.11.	Légpumpa
6.12.	Nagyító
6.13.	Olajozó
6.14.	Olajtartó
6.15.	Radico
6.16.	Szarvasbőr
6.17.	Szerkezet tartó készlet
6.18.	Tisztítófa
6.19.	Tisztítórongy
6.20.	Üvegbúra
6.21.	Lombfűrész keret
6.22.	Reszelő (nagyoló)
6.23.	Reszelő (finom)
6.24.	Csípőfogó
6.25.	Laposfogó
6.26.	Sikattyú (Négyszög fejű)
6.27.	Sikattyú (Hengeres fejű)
6.28.	Vízmentes toknyitó
6.29.	Forrasztó páka állomás

7. EGYEBEK

Korábban megjelölt szakmai és vizsgakövetelmények:

1/2010.(II.5.) SZMM rendeletben kiadott 33 521 07 0000 00 00 Órás

15/2008.(VIII.13.) SZMM rendeletben kiadott 33 521 07 0000 00 00 Órás

21/2007.(V.21.) SZMM rendeletben kiadott 33 521 07 0000 00 00 Órás

Beszámíthatóság:

A korábbi szakmai és vizsgakövetelményekben meghatározottak alapján sikeresen teljesített modulok az alábbiak alapján beszámíthatóak:

Régi modul száma	Régi modul megnevezése	Új modul száma	Új modul megnevezése
0900-06	Informatikai, munkaszervezési és -tervezési, technológiai alaptevékenységek végzése	11269-12	Informatikai és műszaki alapok
0900-11	Informatikai, munkaszervezési és -tervezési, technológiai alaptevékenységek végzése	11269-12	Informatikai és műszaki alapok
0934-06	Órásműhely eszközei, szerszámai I.	11280-12	Órás vállalkozás működtetése
0934-06	Órásműhely eszközei, szerszámai II	11280-12	Órás vállalkozás működtetése
0934-06	Az órásműhely üzletvitele I.	11280-12	Órás vállalkozás működtetése
0934-06	Az órásműhely üzletvitele II	11280-12	Órás vállalkozás működtetése
0935-06	Órák vizsgálata I	11281-12	Mechanikus és elektromos órák

			javítása
0935-06	Órák vizsgálata II	11281-12	Mechanikus és elektromos órák javítása
0935-06	Órák szerelése	11281-12	Mechanikus és elektromos órák javítása
0934-06	Óraalkatrészek készítése I.	11281-12	Mechanikus és elektromos órák javítása
0935-06	Óraalkatrészek készítése II.	11281-12	Mechanikus és elektromos órák javítása
0935-06	Óraalkatrészek készítése III.	11281-12	Mechanikus és elektromos órák javítása
0936-06	Elektromos órák vizsgálata	11282-12	Órák szervizelése
0936-06	Elektromos órák szerelése I.	11282-12	Órák szervizelése
0936-06	Elektromos órák szerelése II.	11282-12	Órák szervizelése
0936-06	Órák karbantartása	11282-12	Órák szervizelése
0936-06	Óratartozékok cseréje	11282-12	Órák szervizelése

A 176. sorszámú Ortopédiai cipész megnevezésű szakképesítés-ráépülés szakmai és vizsgakövetelménye

1. AZ ORSZÁGOS KÉPZÉSI JEGYZÉKBEN SZEREPLŐ ADATOK

- 1.1. A szakképesítés-ráépülés azonosító száma: 33 542 01
- 1.2. Szakképesítés-ráépülés megnevezése: Ortopédiai cipész
- 1.3. Iskolai rendszerű szakképzésben a szakképzési évfolyamok száma: -
- 1.4. Iskolarendszeren kívüli szakképzésben az óraszám: 640-960

2. EGYÉB ADATOK

2.1.A képzés megkezdésének feltételei:

2.1.1. Iskolai előképzettség:

2.1.2. Bemeneti kompetenciák: –

2.2. Szakmai előképzettség: .Cipész, vagy

33 542 02 1000 00 00 Cipész, cipőkészítő, cipőjavító, vagy

54 542 01 0010 54 01 Bőrfeldolgozó-ipari technikus végzettség, vagy

12 5 3114 16 5 3 02 Cipőipari technikus

2.3. Előírt gyakorlat: –

2.4. Egészségügyi alkalmassági követelmények: szükségesek

2.5. Pályaalkalmassági követelmények: –

2.6. Elméleti képzési idő aránya: 50%

2.7. Gyakorlati képzési idő aránya: 50%

2.8. Szintvizsga: –

2.9. Az iskolai rendszerű képzésben az összefüggő szakmai gyakorlat időtartama: –

3. PÁLYATÜKÖR

3.1. A szakképesítés-ráépüléssel legjellemzőbben betölthető munkakör(ök), foglalkozás(ok)

	A	B	C
3.1.1.	FEOR száma	FEOR megnevezése	A szakképesítés-ráépüléssel betölthető munkakör(ök)
3.1.2.	7217	Cipész, cipőkészítő, javító	Ortopédlábbeli-készítő

3.2. A szakképesítés-ráépülés munkaterületének rövid leírása:

Az ortopédiai cipész deformált lábra készít cipőt, betétet, a kívánt terápiás cél elérése érdekében a beteggel és az orvossal szoros kapcsolatot tart.

A szakképesítés-ráépüléssel rendelkező képes:

- méretlap alapján méretet venni a lábról
- kaptát igazítani, műkaptát készíteni a láb deformációjától függően
- mintát, szabásmintát készíteni
- tartozékokat tervezni, készíteni,
- előkészíteni az alkatrészeket
- összeszerelni a felső és alsó alkatrészeket, beépíti a tartozékokat
- talpbetétet készíteni

3.3. Kapcsolódó szakképesítések

	A	B	C
3.3.1.	A kapcsolódó szakképesítés, részszakképesítés, szakképesítés-ráépülés		
3.3.2.	azonosító száma	megnevezése	a kapcsolódás módja
3.3.3.	34 542 02	Cipőkészítő	szakképesítés

4. SZAKMAI KÖVETELMÉNYEK

	A	B
4.1.	A szakképesítés-ráépülés szakmai követelménymoduljainak az állam által elismert szakképesítések szakmai követelménymoduljairól szóló kormányrendelet szerinti	
4.2.	azonosító száma	megnevezése
4.3.	11356-12	Ortopédcipő-tervezés
4.4.	11357-12	Egyensúly helyreállításához szükséges tartozékok tervezése, formázása
4.5.	11358-12	Ortopédcipő készítése
4.6.	11359-12	Interakció az egészségügyi ellátásban

5. VIZSGÁZTATÁSI KÖVETELMÉNYEK

5.1. A komplex szakmai vizsgára bocsátás feltételei:

Az iskolarendszeren kívüli szakképzésben az 5.2. pontban előírt valamennyi modulzáró vizsga eredményes letétele.

5.2.A modulzáró vizsga vizsgatevékenysége és az eredményesség feltétele:

	A	B	C
5.2.1.	A szakképesítés-ráépülés szakmai követelménymoduljainak		
5.2.2.	azonosító száma	megnevezése	a modulzáró vizsga vizsgatevékenysége
5.2.3.	11356-12	Ortopédcipő tervezés	gyakorlati
5.2.4.	11357-12	Egyensúly helyreállításához szükséges tartozékok tervezése, formázása	szóbeli
5.2.5.	11358-12	Ortopédcipő készítése	gyakorlati
5.2.6.	11359-12	Interakció az egészségügyi ellátásban	szóbeli

Egy szakmai követelménymodulhoz kapcsolódó modulzáró vizsga akkor eredményes, ha a modulhoz előírt feladat végrehajtása legalább 51%-osra értékelhető.

5.3. A komplex szakmai vizsga vizsgatevékenységei és vizsgafeladatai:

5.3.1. Gyakorlati vizsgatevékenység

I. A) A vizsgafeladat megnevezése: Vizsga remek készítése

A vizsgafeladat ismertetése:

Tartalmazza a vizsgázó által tetszőlegesen választott, deformált lábra készülő ortopédcipő műszaki dokumentációját, az indikáció függvényében méretezett igazított-kaptát, vagy gipsz negatív segítségével készített műanyag kaptát, valamint a megfelelően elkészített ortopédcipő tartozékokat.

A vizsga remek részei:

a vizsgázó által tetszőlegesen választott, deformált lábra készülő ortopédcipő műszaki dokumentációja, egy pár, az indikáció függvényében méretezett igazított-kapta, vagy gipsz negatív segítségével készített műanyag kapta

egy pár, az indikációnak megfelelően elkészített ortopédcipő tartozék

A műszaki dokumentáció összetevői:

Méretvétel az indikációtól függően lábkörrajzos, vagy gipsz mintavételi eljárással egy tipikus ortopédiai cipőt igénylő deformált lábról

Méretlapon rögzített méretek

A talpnyomat és a láb deformációk alapján értékelés

A talpnyomat, és a felvett méretek alapján szerkesztett kapta talpi része

Tartozékok méretezése és leírása

Felsőrész alapminták, alkatrészminták

Felsőrész összeszereléséhez technológiai utasítás, gépek berendezések megjelölésével

Alsórész összeszereléséhez technológiai utasítás, gépek berendezések megjelölésével

Az ortopédcipő készítéséhez szükséges anyagösszetétel összefoglalása

A műszaki dokumentáció formája:

a vizsga remek dokumentációja számítógépen szövegszerkesztővel készüljön

terjedeleme minimum 5, maximum 10 oldal

betűméret 12 pont,

sortávolság 1,5,

alsó, felső margó 2,5

jobb, bal margó 2,5

szerkesztések, rajzok, a műszaki rajz előírásai szerint készüljenek

A vizsga remek cipőipari alapgépekkel és szerszámokkal elkészíthető legyen.

A vizsga remeken egyértelműen és tartósan szerepeljen a vizsgázó neve (minden összetevő darabján).

A vizsga remek részeinek értékelése %-ban kifejezve:

műszaki dokumentáció teljessége, szakmai megfelelése: maximum 50%
indikáció függvényében méretezett, igazított-kapta, vagy gipsz negatív segítségével készült műanyag kapta, és az elkészített ortopédcipő tartozékok megfelelése: maximum 50%
Eredményes a vizsga remek, ha az értékelés során a 60%-ot elérte.
A vizsgafeladat időtartama: 0 perc
A vizsgafeladat értékelési súlyaránya: 15 %

I. B) A vizsgafeladat megnevezése: Ortopédcipő készítése

A vizsgafeladat ismertetése:

Egy pár ortopédcipőt kell elkészíteni, erősen deformált vagy rövidült alsó végtagra, vagy csonkolt lábra. Az ortopédcipőt típusától függően, műszaki dokumentáció alapján, előkészített kaptára, kész felsőrészből, tartozékokból, alsóalkatrészekből kell összeszerelni és kikészíteni az adott technológiának megfelelően.

A vizsgafeladat időtartama: 180 perc

A vizsgafeladat értékelési súlyaránya: 55%

5.3.2. Központi írásbeli vizsgatevékenység

A vizsgafeladat megnevezése: –

A vizsgafeladat ismertetése: –

A vizsgafeladat időtartama: –

A vizsgafeladat értékelési súlyaránya: –

5.3.3. Szóbeli vizsgatevékenység

A vizsgafeladat megnevezése:

Egyensúly helyreállításához szükséges tartozékok tervezése formázása, interakció az egészségügyi ellátásban

A vizsgafeladat ismertetése:

A szóbeli központilag összeállított vizsgakérdései az alábbi témaköröket tartalmazzák:

ortopédiai elváltozások okai, jellemzői, korrigálása

ortopédiai tartozékok méretezése, készítési módja

szakmai kommunikáció

szakmai etika

A vizsgafeladat időtartama: 35 perc (felkészülési idő 20 perc)

A vizsgafeladat értékelési súlyaránya: 30 %

5.4. A vizsgatevékenységek szervezésére, azok vizsgaidőpontjaira, a vizsgaidőszakokra, a vizsgatevékenységek vizsgatételeire, értékelési útmutatóira és egyéb dokumentumaira, a vizsgán használható segédeszközökre vonatkozó részletes szabályok:

A szakképesítés-ráépüléssel kapcsolatos előírások az állami szakképzési és felnőttképzési szerv <http://www.munka.hu/> című weblapján érhetők el a Szak- és felnőttképzés Vizsgák menüpontjában

5.5. A szakmai vizsga értékelésének a szakmai vizsgaszabályzattól eltérő szempontjai: –

6. ESZKÖZ- ÉS FELSZERELÉSI JEGYZÉK

	A
6.1.	A képzési és vizsgáztatási feladatok teljesítéséhez szükséges eszközök minimumát meghatározó eszköz- és felszerelési jegyzék
6.2.	Rajzeszközök
6.3.	Tervezőasztal
6.4.	Munkaasztal

6.5.	Szabászgép,
6.6.	Kézi szabáskereső
6.7.	Köszörűgép
6.8.	Varrógépek
6.9.	Szélvékonyító gép
6.10.	Hasító gép
6.11.	Lyukasztó, ringliző gép
6.12.	Foglaló-gépek
6.13.	Csiszoló, kalapáló gépek
6.14.	Talpprés gép
6.15.	Talpszél és sarokmaró gép
6.16.	Talpaktiváló berendezés
6.17.	Sarokfelerősítő-gép
6.18.	Kaptasorozat
6.19.	Kéziszerszámok felsőrész készítéshez
6.20.	Kéziszerszámok alsórész készítéshez
6.21.	Díszítő kéziszerszámok
6.22.	Ortopédiai kapta kiegészítővel
6.23.	Gipszöntés gépei
6.24.	Tágító-gép, tágítás kéziszerszámai
6.25.	Lábmérés eszközei

7. EGYEBEK

Bőr- és Cipőipari Egyesülés (BCE),
 Tel./Fax: +36 (1) 221-9326,
 E-mail: bce@bcehungary.org
 Internet: www.bcehungary.org

Bőr-, Cipő- és Bőrfeldolgozóipari Tudományos Egyesület (BCBTE),
 1047 Budapest, Attila u. 64.
 Tel.: +36 (1) 272-0011,
 Fax: +36 (1) 369-1058,
 E-mail: info@bcbte.org

A 177. sorszámú Orvosi elektronikai technikus megnevezésű szakképesítés-ráépülés szakmai és vizsgakövetelménye

1. AZ ORSZÁGOS KÉPZÉSI JEGYZÉKBEN SZEREPLŐ ADATOK

- 1.1. A szakképesítés-ráépülés azonosító száma: 55 523 04
- 1.2. Szakképesítés-ráépülés megnevezése: Orvosi elektronikai technikus
- 1.3. Iskolai rendszerű szakképzésben a szakképzési évfolyamok száma: 1
- 1.4. Iskolarendszeren kívüli szakképzésben az óraszám: 480-720

2. EGYÉB ADATOK

2.1. A képzés megkezdésének feltételei:

2.1.1. Iskolai előképzettség: –

2.1.2. Bemeneti kompetenciák: –

2.2. Szakmai előképzettség: 54 523 02 Elektronikai technikus

2.3. Előírt gyakorlat: –

2.4. Egészségügyi alkalmassági követelmények: szükségesek

2.5. Pályaalkalmassági követelmények: –

2.6. Elméleti képzési idő aránya: 40%

2.7. Gyakorlati képzési idő aránya: 60%

2.8. Szintvizsga: –

2.9. Az iskolai rendszerű képzésben az összefüggő szakmai gyakorlat időtartama: –

3. PÁLYATÜKÖR

3.1. A szakképesítés-ráépüléssel legjellemzőbben betölthető munkakör(ök), foglalkozás(ok)

	A	B	C
3.1.1.	FEOR száma	FEOR megnevezése	A szakképesítés-ráépüléssel betölthető munkakör(ök)
3.1.2.	3323	Orvosi képződiagnosztikai és terápiás berendezések kezelője	Orvosi elektronikai technikus
3.1.3.			Elektrofiziológiai szakasszisztens
3.1.4.			Képi diagnosztikai asszisztens
3.1.5.			Műszertechnikus (egészségügyi ellátásban)

3.2. A szakképesítés-ráépülés munkaterületének rövid leírása:

Az orvosi elektronikai technikus az emberi test különféle részéről sérülés, betegség vagy egyéb károsodás diagnózisa céljából képződiagnosztikai röntgen-, ultrahangos- és egyéb orvosi diagnosztikai berendezéseket tesztel, üzemeltet, karbantart, javít az egészségügyi szakdolgozók igénye és útmutatása szerint

A szakképesítés-ráépüléssel rendelkező képes:

- orvosi elektronikai áramköröket tervezni, építeni
- műszaki dokumentációt készíteni és követni
- összetett kapcsolási rajzokat, folyamatábrákat értelmezni
- nagy integráltságú, berendezés-orientált áramköröket értelmezni
- bonyolult mérés-technikai áramköröket építeni és összeállítani
- felületszerelési technológiákat alkalmazni
- orvosi elektronikai rendszereket programozni
- mikroszámítógépeket programozni
- komplex orvosi diagnosztikai rendszereket üzembe helyezni
- orvosi elektronikai rendszereket működtetni és karbantartani
- diagnosztikai készülékek üzemképességét ellenőrizni
- orvosi elektronikus berendezéseken tesztek futtatni
- orvostechnikai rendszer egységek hibáját behatárolni és cserélni
- javítást követő ellenőrző méréseket, próbákat végezni
- műszaki beavatkozást követően biztonságtechnikai ellenőrzést végezni
- üzembe helyezést követően üzemeltetésre protokoll szerint átadni
- elvégzett technikai beavatkozásokat dokumentálni
- tervszerű, ütemezett műszaki fenntartási munkákat irányítani

3.3. Kapcsolódó szakképesítések

	A	B	C
3.3.1.	A kapcsolódó szakképesítés, részsakképesítés, szakképesítés-ráépülés		
3.3.2.	azonosító száma	megnevezése	a kapcsolódás módja
3.3.3.	54 523 02	Elektronikai technikus	szakképesítés

4. SZAKMAI KÖVETELMÉNYEK

	A	B
4.1.	A szakképesítés-ráépülés szakmai követelménymoduljainak az állam által elismert szakképesítések szakmai követelménymoduljairól szóló kormányrendelet szerinti	
4.2.	azonosító száma	megnevezése
4.3.	11283-12	Orvosi elektronika

5. VIZSGÁZTATÁSI KÖVETELMÉNYEK

5.1. A komplex szakmai vizsgára bocsátás feltételei:

Az iskolarendszeren kívüli szakképzésben az 5.2. pontban előírt valamennyi modulzáró vizsga eredményes letétele.

Az iskolai rendszerű szakképzésben az évfolyam teljesítését igazoló bizonyítványban foglaltak szerint teljesített tantárgyak – a szakképzési kerettantervben meghatározottak szerint – egyenértékűek az adott követelménymodulhoz tartozó modulzáró vizsga teljesítésével.

5.2.A modulzáró vizsga vizsgatevékenysége és az eredményesség feltétele:

	A	B	C
5.2.1.	A szakképesítés-ráépülés szakmai követelménymoduljainak		
5.2.2.	azonosító száma	megnevezése	a modulzáró vizsga vizsgatevékenysége
5.2.3.	11283-12	Orvosi elektronika	gyakorlati

Egy szakmai követelménymodulhoz kapcsolódó modulzáró vizsga akkor eredményes, ha a modulhoz előírt feladat végrehajtása legalább 51%-osra értékelhető.

5.3. A komplex szakmai vizsga vizsgatevékenységei és vizsgafeladatai:

5.3.1. Gyakorlati vizsgatevékenység

A vizsgafeladat megnevezése: Orvosi elektronikai áramköri installáció

A vizsgafeladat ismertetése:

Egyszerű orvosi diagnosztikai áramkör összeállítása kapcsolási vázlat alapján. A kész áramkör beüzemelése, mérési feladatok végrehajtása. Meghatározott működési funkció tesztelése. Az áramköri mérés és a diagnosztikai feladatrészt dokumentálása jegyzőkönyvben.

A vizsgafeladat időtartama: 300 perc

A vizsgafeladat értékelési súlyaránya: 60%

5.3.2. Központi írásbeli vizsgatevékenység

A vizsgafeladat megnevezése: Szakmai ismeretek

A vizsgafeladat ismertetése:

Áramköri feladatok megoldása orvosi elektronika, analóg és digitális technika, mérés technika tananyagból.

A vizsgafeladat időtartama: 120 perc

A vizsgafeladat értékelési súlyaránya: 40%

5.3.3. Szóbeli vizsgatevékenység

A vizsgafeladat megnevezése: –

A vizsgafeladat ismertetése: –

A vizsgafeladat időtartama: –

A vizsgafeladat értékelési súlyaránya: –

5.4. A vizsgatevékenységek szervezésére, azok vizsgaidőpontjaira, a vizsgaidőszakokra, a vizsgatevékenységek vizsgatételeire, értékelési útmutatóira és egyéb dokumentumaira, a vizsgán használható segédeszközökre vonatkozó részletes szabályok:

A szakképesítés-ráépüléssel kapcsolatos előírások az állami szakképzési és felnőttképzési szerv <http://www.munka.hu/> című weblapján érhetők el a Szak- és felnőttképzés Vizsgák menüpontjában

5.5. A szakmai vizsga értékelésének a szakmai vizsgaszabályzattól eltérő szempontjai: –

6. ESZKÖZ- ÉS FELSZERELÉSI JEGYZÉK

	A
6.1.	A képzési és vizsgáztatási feladatok teljesítéséhez szükséges eszközök minimumát meghatározó eszköz- és felszerelési jegyzék
6.2.	Számítógép
6.3.	Szkenner
6.4.	Nyomtató
6.5.	Szimulációs szoftverek, tervező szoftverek
6.6.	Elektronikus mérőműszerek
6.7.	Speciális teszter készülékek
6.8.	Forgó szerszámok
6.9.	Hővel működő szerszámok
6.10.	Mérőeszközök
6.11.	Szimulátorok
6.12.	Emulátorok
6.13.	Orvosi védőeszközök
6.14.	Tűzvédelmi, környezetvédelmi eszközök

7. EGYEBEK

A 178. sorszámú Öntészeti mintakészítő megnevezésű szakképesítés szakmai és vizsgakövetelménye

1. AZ ORSZÁGOS KÉPZÉSI JEGYZÉKBEN SZEREPLŐ ADATOK

1.1. A szakképesítés azonosító száma:32 521 05

1.2. Szakképesítés megnevezése: Öntészeti mintakészítő

1.3. Iskolai rendszerű szakképzésben a szakképzési évfolyamok száma: –

1.4. Iskolarendszeren kívüli szakképzésben az óraszám: 770-1150

2. EGYÉB ADATOK

2.1.A képzés megkezdésének feltételei:

2.1.1. Iskolai előképzettség: alapfokú iskolai végzettség

vagy iskolai előképzettség hiányában

2.1.2. Bemeneti kompetenciák: a képzés megkezdhető e rendelet 3. számú mellékletében a Gépészet szakmacsoportra meghatározott kompetenciák birtokában

2.2. Szakmai előképzettség: –

2.3. Előírt gyakorlat: –

2.4. Egészségügyi alkalmassági követelmények: szükségesek

2.5. Pályaalkalmassági követelmények: –

2.6. Elméleti képzési idő aránya: 30%

2.7. Gyakorlati képzési idő aránya: 70%

2.8. Szintvizsga: –

2.9. Az iskolai rendszerű képzésben az összefüggő szakmai gyakorlat időtartama: –

3. PÁLYATÜKÖR

3.1. A szakképesítéssel legjellemzőbben betölthető munkakör(ök), foglalkozás(ok)

	A	B	C
3.1.1.	FEOR száma	FEOR megnevezése	A szakképesítéssel betölthető munkakör(ök)
3.1.2.	7310	Fémöntőminta-készítő	Míntakészítő
3.1.3.			Famíntakészítő
3.1.4.			Fémöntőminta-készítő
3.1.5.			Famíntaasztalos
3.1.6.			Magszekrénykészítő
3.1.7.			Gipszforma készítő

3.2. A szakképesítés munkaterületének rövid leírása:

Az öntészeti mintakészítő feladata a vasalapú és a nemvasfém öntvények gyártásához szükséges gyártóeszközök (öntőminták, magszekrények, sablonok, alakozók, mesterminták, kokillák stb.) előállítás a fából, fémből, műanyagból mintadarab, öntvényrajz vagy számítástechnikai úton létrehozott 3D-s dokumentáció alapján.

A szakképesítéssel rendelkező képes:

- öntvényrajzot értelmezni
- mintatípust, anyagot meghatározni
- műhely- és összeállítási rajzot, szabásvázlatot készíteni
- felmérni a feladat anyag-, gép- és szerszám-szükségletét
- gyártási ütemtervet összeállítani
- előkészíteni a gyártáshoz szükséges anyagokat, segédanyagokat, előre gyártott elemeket, gépeket, szerszámokat, mérőeszközöket, felfogó- és befogóeszközöket, szállító és emelő berendezéseket, személyi védőfelszereléseket
- mintaelemeket rajz szerint elkészíteni
- mintaelemeket rajz szerint összeépíteni
- méretellenőrzés után mintagarnitúrát szabvány szerint színekre festeni
- fából, gipszből mestermintát készíteni
- műanyag negatívról öntéssel, rétegeléssel műanyag mintát, magszekrényt készíteni
- fém előminta elemeket készre munkálni

- méretre munkált fém szerkezeti elemeket összeépíteni
- mintagarnitúrát szükséges elemekkel felszerelni, azonosító számokkal ellátni
- betartani és betartatni a munka-, tűz- és környezetvédelmi, valamint a szerelési-javítási technológiára vonatkozó egyéb előírásokat
- betartani és betartatni a minőségbiztosítási rendszer előírásait, utasításait

3.3. Kapcsolódó szakképesítések

	A	B	C
3.3.1.	A kapcsolódó szakképesítés, részsakképesítés, szakképesítés-ráépülés		
3.3.2.	azonosító száma	megnevezése	a kapcsolódás módja
3.3.3.	–	–	–

4. SZAKMAI KÖVETELMÉNYEK

	A	B
4.1.	A szakképesítésszakmai követelménymoduljainak az állam által elismert szakképesítések szakmai követelménymoduljairól szóló kormányrendelet szerinti	
4.2.	azonosító száma	megnevezése
4.3.	10163-12	Gépészeti munkabiztonság és környezetvédelem
4.4.	11432-12	Minták gyártáselőkészítése
4.5.	11433-12	Famintakészlet gyártás
4.6.	11434-12	Műanyag-mintakészlet gyártás
4.7.	11435-12	Fém mintakészlet gyártás
4.8.	11436-12	Mintakészlet karbantartás
4.9.	11497-12	Foglalkoztatás I
4.10.	11499-12	Foglalkoztatás II
4.11.	11500-12	Munkahelyi egészség és biztonság

5. VIZSGÁZTATÁSI KÖVETELMÉNYEK

5.1. A komplex szakmai vizsgára bocsátás feltételei:

Az iskolarendszeren kívüli szakképzésben az 5.2. pontban előírt valamennyi modulzáró vizsga eredményes letétele.

5.2.A modulzáró vizsga vizsgatevékenysége és az eredményesség feltétele:

	A	B	C
5.2.1.	A szakképesítésszakmai követelménymoduljainak		
5.2.2.	azonosító száma	megnevezése	a modulzáró vizsga vizsgatevékenysége
5.2.3.	10163-12	Gépészeti munkabiztonság és környezetvédelem	szóbeli
5.2.4.	11432-12	Minták gyártáselőkészítése	gyakorlati, szóbeli
5.2.5.	11433-12	Famintakészlet gyártás	gyakorlati, szóbeli
5.2.6.	11434-12	Műanyag-mintakészlet gyártás	gyakorlati, szóbeli
5.2.7.	11435-12	Fém mintakészlet gyártás	gyakorlati, szóbeli
5.2.8.	11436-12	Mintakészlet karbantartás	gyakorlati, szóbeli
5.2.9.	11497-12	Foglalkoztatás I.	írásbeli
5.2.10.	11499-12	Foglalkoztatás II.	írásbeli
5.2.11.	11500-12	Munkahelyi egészség és biztonság	írásbeli

Egy szakmai követelménymodulhoz kapcsolódó modulzáró vizsga akkor eredményes, ha a modulhoz előírt feladat végrehajtása legalább 51%-osra értékelhető.

5.3. A komplex szakmai vizsga vizsgatevékenységei és vizsgafeladatai:

5.3.1. Gyakorlati vizsgatevékenység

A vizsgafeladat megnevezése: Minta és magszekerény készítése

A vizsgafeladat ismertetése:

Öntvényrajz vagy előminta alapján fából, műanyagból vagy fémből minta és/vagy magszekerény készítése

A vizsgafeladat időtartama: 420 perc

A vizsgafeladat értékelési súlyaránya: 80%

5.3.2. Központi írásbeli vizsgatevékenység

A vizsgafeladat megnevezése: –

A vizsgafeladat ismertetése: –

A vizsgafeladat időtartama: –

A vizsgafeladat értékelési súlyaránya: –

5.3.3. Szóbeli vizsgatevékenység

A vizsgafeladat megnevezése: Öntészeti mintakészítő feladatok

A vizsgafeladat ismertetése:

A szóbeli vizsga kérdései a 4. Szakmai követelmények fejezetben megadott modulokhoz tartozó témaköröket tartalmazzák

A vizsgafeladat időtartama: 60 perc (felkészülési idő 40 perc, válaszadási idő 20 perc)

A vizsgafeladat értékelési súlyaránya: 20%

5.4. A vizsgatevékenységek szervezésére, azok vizsgaidőpontjaira, a vizsgaidőszakokra, a vizsgatevékenységek vizsgatételeire, értékelési útmutatóira és egyéb dokumentumaira, a vizsgán használható segédeszközökre vonatkozó részletes szabályok:

A szakképesítéssel kapcsolatos előírások az állami szakképzési és felnőttképzési szerv <http://www.munka.hu/> című weblapján érhetők el a Szak- és felnőttképzés Vizsgák menüpontjában

5.5. A szakmai vizsga értékelésének a szakmai vizsgaszabályzattól eltérő szempontjai: –

6. ESZKÖZ- ÉS FELSZERELÉSI JEGYZÉK

	A
6.1.	A képzési és vizsgáztatási feladatok teljesítéséhez szükséges eszközök minimumát meghatározó eszköz- és felszerelési jegyzék
6.2.	Számítógép
6.3.	Mérőeszközök
6.4.	Rajzeszközök
6.5.	Faipari kéziszerszámok
6.6.	Faipari kisgépek és tartozékaik
6.7.	Faipari telepített gépek és tartozékaik
6.8.	Fémipari kéziszerszámok
6.9.	Fémipari kisgépek és tartozékaik
6.10.	Fémipari telepített gépek és tartozékaik
6.11.	Kéziszerszámok és keverőedények folyékony műanyagokhoz
6.12.	Munkavédelmi védőfelszerelések

7. EGYEBEK

A komplex vizsgára bocsátás feltételei akkor is teljesülnek, ha a vizsgára bocsátandó korábban eredményes vizsgát tett a 133/2010. (IV: 22.) Korm. rendeletben szereplő OKJ 31 521 22 0000 00 00 azonosító számú Öntészeti mintakészítő szakképesítés alábbi moduljaiból:

- 0110-06 Általános gépészeti munka-, baleset-, tűz- és környezetvédelmi feladatok
- 0256-06 Gyártáselőkészítés
- 0257-06 Famintakészítő feladatok
- 0258-06 Felújítás, felületkezelés
- 0259-06 Műanyagminta készítés, szerelés
- 0260-06 Fémminta megmunkálása, szerelése

A 179. sorszámú Papírgyártó és -feldolgozó megnevezésű szakképesítés szakmai és vizgakovetelménye

1. AZ ORSZÁGOS KÉPZÉSI JEGYZÉKBEN SZEREPLŐ ADATOK

- 1.1. A szakképesítés azonosító száma: 32 543 03
- 1.2. Szakképesítés megnevezése: Papírgyártó és -feldolgozó
- 1.3. Iskolai rendszerű szakképzésben a szakképzési évfolyamok száma: –
- 1.4. Iskolarendszeren kívüli szakképzésben az óraszám: 800-1200

2. EGYÉB ADATOK

- 2.1. A képzés megkezdésének feltételei:
 - 2.1.1. Iskolai előképzettség: alapfokú iskolai végzettség
vagy iskolai előképzettség hiányában
 - 2.1.2. Bemeneti kompetenciák: a képzés megkezdhető e rendelet 3. számú mellékletében a Vegyipar szakmacsoportra meghatározott kompetenciák birtokában.
- 2.2. Szakmai előképzettség: –
- 2.3. Előírt gyakorlat: –
- 2.4. Egészségügyi alkalmassági követelmények: szükségesek
- 2.5. Pályaalkalmassági követelmények: –
- 2.6. Elméleti képzési idő aránya: 30%
- 2.7. Gyakorlati képzési idő aránya: 70%
- 2.8. Szintvizsga: –
- 2.9. Az iskolai rendszerű képzésben az összefüggő szakmai gyakorlat időtartama: –

3. PÁLYATÜKÖR

- 3.1. A szakképesítéssel legjellemzőbben betölthető munkakör(ök), foglalkozás(ok)

	A	B	C
--	---	---	---

3.1.1.	FEOR száma	FEOR megnevezése	A szakképesítéssel betölthető munkakör(ök)
3.1.2.	8126	Papír- és cellulóztermék-gyártó gép kezelője és gyártósor mellett dolgozó	Biegelő- és perforáló-gép kezelője Csomagolópapírgyártó Dobozkészítő Facellulóz-főző Füzetfűző Hullámlemez-doboz stancoló Hullámpapírgyártógép-kezelő Hüvelygépkezelő (papírgyártás) Kartongyártógép-kezelő Kartonlemezgyártó Kartonlemez-sajtoló Kausztifikáló (papíripari) Papírdoboz-készítő Papírdoboz-ragasztó gép kezelője Papírfeldolgozó- és könyvkötészeti gép kezelője Papíripari alapanyaggyártó Papíripari faapritó Papírmasszafőző, folyamatüzemeltető Papírmasszagép-kezelő Papírszárító Papírtáska-készítő Papírvágógép-kezelő Papírzacskógép-kezelő Pépkészítő, papíripar Szalmacellulóz-főző Szalvétapapír-feldolgozó Tekercsvágógép-vezető Zacskógyártógép-kezelő

3.2. A szakképesítés munkaterületének rövid leírása:

A Papírgyártó és -feldolgozó végzettségű szakember ellátja a papíripari alapanyaggyártó és a papíripari gépkezelő feladatait.

A szakképesítés rendelkező képes:

- Fából, szalmából rostos félterméket gyártani
- Papírhulladékot előkészíteni
- Papírgépet kezelni
- Tekercsvágó gépet, bobinavágógépet kezelni
- Ívvágógépet kezelni
- Simítógépet kezelni
- Hullámlemezgépet kezelni
- Papírfeldolgozógépeket kezelni
- Papírgyártó- és papírfeldolgozógépi-termelési adatokat rögzíteni
- Hullámtermék-gyártási hulladékot és a hulladékbálázót kezelni
- Anyagmozgatási feladatokat ellátni
- Közreműködni a karbantartás és a gépápolás műveleteiben
- Betartani a minőségirányítási rendszer előírásait
- Gondoskodni a KIR- és MEBIR-rendszerek érvényre juttatásáról
- Oktatásokon, továbbképzéseken részt venni
- Folyamatszempléttel kezelni a berendezéseket

3.3. Kapcsolódó szakképesítések

	A	B	C
3.3.1.	A kapcsolódó szakképesítés, részsakképesítés, szakképesítés-ráépülés		
3.3.2.	azonosító száma	megnevezése	a kapcsolódás módja

3.3.3.	–	–	–
--------	---	---	---

4. SZAKMAI KÖVETELMÉNYEK

	A	B
4.1.	A szakképesítésszakmai követelménymoduljainak az állam által elismert szakképesítések szakmai követelménymoduljairól szóló kormányrendelet szerinti	
4.2.	azonosító száma	megnevezése
4.3.	10098-12	Vegyipari műszaki alapeladatok
4.4.	11317-12	Papírgyártás és -feldolgozás
4.5.	11318-12	Papíripari alapanyaggyártás
4.6.	11497-12	Foglalkoztatás I
4.7.	11499-12	Foglalkoztatás II
4.8.	11500-12	Munkahelyi egészség és biztonság

5. VIZSGÁZTATÁSI KÖVETELMÉNYEK

5.1. A komplex szakmai vizsgára bocsátás feltételei:

Az iskolarendszeren kívüli szakképzésben az 5.2. pontban előírt valamennyi modulzáró vizsga eredményes letétele.

5.2.A modulzáró vizsga vizsgatevékenysége és az eredményesség feltétele:

	A	B	C
5.2.1.	A szakképesítésszakmai követelménymoduljainak		
5.2.2.	azonosító száma	megnevezése	a modulzáró vizsga vizsgatevékenysége
5.2.3.	10098-12	Vegyipari műszaki alapeladatok	írásbeli
5.2.4.	11317-12	Papírgyártás és feldolgozás	gyakorlati
5.2.5.	11318-12	Papíripari alapanyaggyártás	gyakorlati
5.2.6.	11497-12	Foglalkoztatás I	írásbeli
5.2.7.	11499-12	Foglalkoztatás II	írásbeli
5.2.8.	11500-12	Munkahelyi egészség és biztonság	írásbeli

Egy szakmai követelménymodulhoz kapcsolódó modulzáró vizsga akkor eredményes, ha a modulhoz előírt feladat végrehajtása legalább 51%-osra értékelhető.

5.3. A komplex szakmai vizsga vizsgatevékenységei és vizsgafeladatai:

5.3.1. Gyakorlati vizsgatevékenység

A vizsgafeladat megnevezése:

Papíripari alapanyag gyártó-, vagy papírgyártó-, vagy papírfeldolgozó berendezések kezelése.

A vizsgafeladat ismertetése:

Papíripari alapanyag gyártó-, vagy papírgyártó-, vagy papírfeldolgozó berendezések működtetése, ellenőrzése a gyártási utasítások alapján, a gyártási paraméterek dokumentálásával, valamint alap-és segédanyagok, félkész- és késztermékek kiválasztása, laboratóriumi vizsgálataik elvégzése és dokumentálása.

A vizsgafeladat időtartama: 480 perc

A vizsgafeladat értékelési súlyaránya: 70%

5.3.2. Központi írásbeli vizsgatevékenység

A vizsgafeladat megnevezése: –

A vizsgafeladat ismertetése: –

A vizsgafeladat időtartama: –

A vizsgafeladat értékelési súlyaránya: –

5.3.3. Szóbeli vizsgatevékenység

A vizsgafeladat megnevezése:

Környezetvédelem, biztonságtechnika, tűzvédelem, egészségvédelem, minőségirányítási rendszerek

A vizsgafeladat ismertetése:

Környezetvédelemmel, biztonságtechnikával, tűzvédelemmel, egészségvédelemmel, minőségirányítási rendszerekkel kapcsolatos legfontosabb jogszabályok, utasítások alapfogalmak, dokumentációk és eljárások ismertetése

A vizsgafeladat időtartama: 30 perc (ebből felkészülési idő 15 perc)

A vizsgafeladat értékelési súlyaránya: 30%

5.4. A vizsgatevékenységek szervezésére, azok vizsgaidőpontjaira, a vizsgaidőszakokra, a vizsgatevékenységek vizsgatételeire, értékelési útmutatóira és egyéb dokumentumaira, a vizsgán használható segédeszközökre vonatkozó részletes szabályok:

A szakképesítéssel kapcsolatos előírások az állami szakképzési és felnőttképzési szerv <http://www.munka.hu/> című weblapján érhetők el a Szak- és felnőttképzés Vizsgák menüpontjában

5.5. A szakmai vizsga értékelésének a szakmai vizsgaszabályzattól eltérő szempontjai: –

6. ESZKÖZ- ÉS FELSZERELÉSI JEGYZÉK

	A
6.1.	A képzési és vizsgáztatási feladatok teljesítéséhez szükséges eszközök minimumát meghatározó eszköz- és felszerelési jegyzék
6.2.	Segédeszközök
6.3.	Gyártósorok
6.4.	Rakodógépek
6.5.	Mérőeszközök
6.6.	Védőeszközök
6.7.	Emelő berendezések
6.8.	Anyagkádak
6.9.	Osztályozó berendezések

7. EGYEBEK

A 181. sorszámú Pénztárkezelő és valutapénztáros megnevezésű részsakképesítés szakmai és vizsgakövetelménye

1. AZ ORSZÁGOS KÉPZÉSI JEGYZÉKBEN SZEREPLŐ ADATOK

1.1. A részsakképesítés azonosító száma: 51 343 03

1.2. Részsakképesítés megnevezése: Pénztárkezelő és valutapénztáros

1.3. Iskolai rendszerű szakképzésben a szakképzési évfolyamok száma: -

1.4. Iskolarendszeren kívüli szakképzésben az óraszám: 30-50

2. EGYÉB ADATOK

- 2.1. A képzés megkezdésének feltételei:
- 2.1.1. Iskolai előképzettség érettségi végzettség
- 2.1.2. Bemeneti kompetenciák: –
- 2.2. Szakmai előképzettség:–
- 2.3. Előírt gyakorlat:–
- 2.4. Egészségügyi alkalmassági követelmények: –
- 2.5. Pályaalkalmassági követelmények: –
- 2.6. Elméleti képzési idő aránya: 50 %
- 2.7. Gyakorlati képzési idő aránya: 50 %
- 2.8. Szintvizsga:–

3. PÁLYATÜKÖR

3.1. A részsakképesítésseljellemzőbben betölthető munkakör(ök), foglalkozás(ok)

	A	B	C
3.1.1.	FEOR száma	FEOR megnevezése	A részsakképesítéssel betölthető munkakör(ök)
3.1.2.	3612	Pénzügyintézet	Banki és pénzforgalmi ügyintéző
3.1.3.			Értéktárkezelő (banki) Értéktáros (banki)
3.1.4.			Valutapénztáros
3.1.5.			Pénzfeldolgozó
3.1.6.			4211
3.1.7.	Valutaváltó		
3.1.8.	Bankpénztáros		

3.2. A részsakképesítés munkaterületének rövid leírása:

A pénztárkezelő és valutapénztáros a pénzforgalmi és pénzváltási tevékenységet végző hitelintézeti, illetve a pénzváltó közvetítő szakmában tevékenykedik. A vonatkozó jogszabályoknak és a belső eljárásrendnek megfelelően önállóan valutaváltással kapcsolatos feladatokat végez, ellátja a pénzváltással kapcsolatos ügyintézői és pénztári, pénzkezelői, értéktárosi feladatokat. Közreműködik a készpénzforgalom lebonyolításában, elszámolásában. A hazai és külföldi fizetőeszközök vonatkozásában bankjegyfelismerést, forgalmképességet és valódiságot tekintetében bankjegyvizsgálatot végez. A valutapénztáros a specifikált okmányismerete alapján ügyfél-átvilágítást és személyazonosság vizsgálatot végez. Felelősségi körébe tartozik a pénzmosás és a terrorizmus finanszírozása ellen hatékonyan fellépni, melynek révén hozzájárul a pénzváltó és a pénzügyi intézmények prudens működéséhez.

A részsakképesítéssel rendelkező képes:

- a valuta és csekk beváltását, eladását, konverzióját elvégezni
- árfolyamot, jutalékot alkalmazni
- az árfolyamok meghatározásában, meghirdetésében közreműködni
- a természetes személy, vállalkozás, szervezet okmányai alapján devizajogi státuszt megállapítani
- az ügyfél okmányait felismerni, azok alapján személyazonosítást végrehajtani
- a különféle okmányok hatályosságát, érvényességét megállapítani
- ügyfél-átvilágítási intézkedést végrehajtani

- az egyszerűsített és fokozott ügyfél-átvilágítást megkülönböztetni
- a különféle ügyfél-nyilatkozatok kitöltésében az ügyfélnek segítséget nyújtani
- a pénzmosás és terrorizmus finanszírozása gyanúját felismerni
- a pénzmosás és terrorizmus finanszírozása gyanúja felmerülésekor bejelentést tenni
- a bejelentéshez alkalmazandó számítógépes programot használni
- a különféle pénznemeket és csekk típusokat felismerni, megkülönböztetni
- a forint és valuta forgalomképességét és valódiságát megvizsgálni
- a csekk érvényességét, valódiságát megállapítani
- a hamisgyanús forintot, valutát, csekket felismerni
- a hamisgyanús fizetőeszközök bevonásával kapcsolatos feladatokat végrehajtani
- a forgalomképtelen bankjegy, érme kezelésével kapcsolatos feladatokat ellátni
- a pénzváltási műveletet és készletmozgást bizonylatolni
- a pénzváltási bizonylaton, az azonosító adatbázisban ügyfeladatokat rögzíteni
- a pénztárkezeléssel kapcsolatos feladatokat ellátni
- értéktári teendőket elvégezni
- a szükséges napi készletállomány megállapításában közreműködni
- pénztárnaplót, értéktári nyilvántartást vezetni
- a pénzváltó- és nyilvántartó számítógépes programokat használni
- papíralapú vagy digitális valuta- és csekk-tájékoztatót, UV-lámpát, nagyítót használni
- munkaköréhez kapcsolódóan iratkezelést végezni
- munkaköréhez kapcsolódóan az ügyfelet tájékoztatni

3.3. Kapcsolódó szakképesítések

	A	B	C
3.3.1.	A kapcsolódó szakképesítés, részsakképesítés, szakképesítés-ráépülés		
3.3.2.	azonosító száma	megnevezése	a kapcsolódás módja
3.3.3.	54 343 01	Pénzügyi termékértékesítő (bank, befektetés, biztosítás)	szakképesítés

4. SZAKMAI KÖVETELMÉNYEK

	A	B
4.1.	A részsakképesítés szakmai követelménymoduljainak az állam által elismert szakképesítések szakmai követelménymoduljairól szóló kormányrendelet szerinti	
4.2.	azonosító száma	megnevezése
4.3.	10146-12	Speciális ügyintézői feladatok ellátása
4.4.	10139-12	Bankjegyfelismerés, bankjegyvizsgálat végzése

5. VIZSGÁZTATÁSI KÖVETELMÉNYEK

5.1. A komplex szakmai vizsgára bocsátás feltételei:

Iskolarendszeren kívüli szakképzésben: az 5.2. pontban előírt valamennyi modulzáró vizsga eredményes letétele.

5.2. A modulzáró vizsga vizsgatevékenysége és az eredményesség feltétele:

	A	B	C
5.2.1.	A részsakképesítés szakmai követelménymoduljainak		
5.2.2.	azonosító száma	megnevezése	a modulzáró vizsga vizsgatevékenysége
5.2.3.	10146-12	Speciális ügyintézői feladatok ellátása	írásbeli
5.2.4.	10139-12	Bankjegyfelismerés, bankjegyvizsgálat végzése	írásbeli

A modulzáró vizsga csak akkor eredményes, ha valamennyi követelménymodulhoz rendelt modulzáró vizsgatevékenységet a jelölt külön-külön legalább 80%-os szinten teljesíti.

5.3. A komplex szakmai vizsga vizsgatevékenységei és vizsgafeladatai:

5.3.1. Gyakorlati vizsgatevékenység

A vizsgafeladat megnevezése: Bankjegyfelismerés, bankjegyvizsgálat

A vizsgafeladat ismertetése:

A gyakorlati tételsorból a vizsgázó véletlenszerűen húz és szituációs feladaton keresztül a szakmai követelményeknek megfelelően forint és külföldi bankjegy felismerést végez, megállapítja azok valódiságát és forgalomképességét, számot ad a hamisgyanús fizetőeszközök kezelésével kapcsolatos teendőkről.

A gyakorlati vizsgatevékenység lebonyolítása a szakképesítésért felelős miniszter által kiadott és honlapján közzétett Útmutató alapján történik.

A vizsgafeladat időtartama: 20 perc (ebből felkészülési idő 10 perc)

A vizsgafeladat aránya: 25%

5.3.2. Központi írásbeli vizsgatevékenység

A vizsgafeladat megnevezése: Speciális ügyintézői feladatok, bankjegyfelismerés, bankjegyvizsgálat

A vizsgafeladat ismertetése: Speciális ügyintézői feladatokat, valamint a bankjegyfelismerést, bankjegyvizsgálatot 50% - 50%-ban tartalmazza.

Az írásbeli vizsgatevékenység a szakképesítésért felelős miniszter által kiadott és a honlapján közzétett Útmutató alapján kerül lebonyolításra.

Speciális ügyintézői feladatok: a pénzváltási tevékenység alapfogalmainak (pénzváltás, hitelintézet, pénzváltó közvetítő, fizetőeszközök, valuta, deviza, devizabelföldi, devizakülföldi) értelmezése. Ügyintézői feladatok (pénzforgalom lebonyolításának módozatai, pénz- és értékkezelés) eljárási szabályai. Speciális ügyintézői feladatok (valuta-és csekkváltás szabályai, a pénzmosás és terrorizmus finanszírozásának megelőzésével kapcsolatos intézkedések, specifikált okmányismeret, belső szabályozási mechanizmus, bizonylatolás, fogyasztói bejelentések kezelése) értelmezése, eljárási szabályok alkalmazása, alapvető esetmegoldások és számítási feladatok, 25 kérdésből álló feleletválasztós írásbeli feladatlap alapján.

Bankjegyfelismerés, bankjegyvizsgálat: A hazai és külföldi bankjegyismeret (érvényesség, valódiságellenőrzési ismérvek), a bankjegypapírban és nyomtatásban alkalmazott biztonsági eljárások bemutatása, 25 kérdésből álló feleletválasztós írásbeli feladatlap alapján.

A vizsgafeladat időtartama: 60 perc (30 perc + 30 perc)

A vizsgafeladat aránya: 50%

5.3.3. Szóbeli vizsgatevékenység

A vizsgafeladat megnevezése: Speciális ügyintézői feladatok

A vizsgafeladat ismertetése: A hitelintézeti pénzváltó és a pénzváltó közvetítő jogszerű működésének, működési feltételeinek sajátosságait; a pénzváltási műveleteket; az ügyfél-kiszolgálás kérdéseit és esetmegoldásait; az ügyfél-átvilágítás menetét, elemeinek részletes kifejtését; természetes személyek, vállalkozások okmányismertetését; a devizajogi státusz megállapításának esetmegoldásait; a különféle nyilatkozatok kitöltésének eseteit; a hamisgyanús és forgalomképtelen készpénz kezelését; a pénz- és értékkezelést; pénzváltás során az adatvédelem, adatkezelés és panaszkezelés sajátosságait; a bizonylatok kitöltését, pénztárnapló elkészítését esetmegoldásokkal tartalmazza.

A vizsgafeladat időtartama: 30 perc (ebből felkészülési idő 15 perc)

A vizsgafeladat aránya: 25%

5.4. A vizsgatevékenységek szervezésére, azok vizsgaidőpontjaira, a vizsgaidőszakokra, a vizsgatevékenységek vizsgatételeire, értékelési útmutatóira és egyéb dokumentumaira, a vizsgán használható segédeszközökre vonatkozó részletes szabályok:

A modulzáró vizsgatevékenységek szervezésére, lebonyolítására és az értékelésre vonatkozó szabályokat a

szakképesítésért felelős miniszter a <http://www.kormany.hu/hu/nemzetgazdasagi-miniszterium/ado-es-penzugyekert-felelos-allamtitkarsag/hirek/penzugyi-agazati-szakkepzesi-es-szabalyozott-szakmak> című honlapján közzéteszi.

A modulzáró vizsga vizsgatevékenységének szabályszerűségét a vizsgabizottság egy tagja utólag, de legfeljebb a komplex szakmai vizsga megkezdése előtti 5. napig ellenőrizheti.

A Speciális ügyintézői feladatok szóbeli vizsgatevékenységét és a Bankjegyfelismerés, bankjegyvizsgálat gyakorlati vizsgatevékenységét egy vizsganapon kell lebonyolítani.

A vizsgatevékenységek vizsgaidőpontjai tekintetében a szakképesítésért felelős miniszter honlapján közzreadott vizsganaptára az irányadó.

A szakképesítésért felelős miniszter a szakmai vizsga megkezdése előtt legalább 30 nappal a honlapján mindenki által hozzáférhető módon közzéteszi a szóbeli tételeket.

A szakmai vizsgán kizárólag a felelős miniszter honlapján közzétett segédeszközök használhatóak. A részszakképesítéssel kapcsolatos előírások az állami szakképzési és felnőttképzési szerv <http://www.munka.hu/> című weblapján is elérhetők a Szak- és felnőttképzés Vizsgák menüpontjában.

5.5. A szakmai vizsga értékelésének a szakmai vizsgaszabályzattól eltérő szempontjai:

A központi írásbeli vizsgatevékenység csak akkor eredményes, ha a vizsgázó a speciális ügyintézői feladatokat és a bankjegyfelismerés, bankjegyvizsgálathoz kapcsolódó feladatokat külön-külön legalább 80%-os szinten teljesíti.

A Speciális ügyintézői feladatok szóbeli vizsgatevékenysége csak akkor kezdhető meg, ha a Speciális ügyintézői feladatok, bankjegyfelismerés, bankjegyvizsgálat vizsgafeladat írásbeli vizsgatevékenysége során a vizsgázó a speciális ügyintézői feladatrészben (vonatkozó 25 kérdéses rész) legalább 80 %-os teljesítményt ért el.

A Bankjegyfelismerés, bankjegyvizsgálat gyakorlati vizsgatevékenysége csak akkor kezdhető meg, ha a Speciális ügyintézői feladatok, bankjegyfelismerés, bankjegyvizsgálat vizsgafeladat írásbeli vizsgatevékenysége során a vizsgázó a bankjegyfelismerés, bankjegyvizsgálat feladatrészben (vonatkozó 25 kérdéses rész) legalább 80 %-os teljesítményt ért el.

A Speciális ügyintézői feladatok szóbeli vizsgatevékenysége akkor eredményes, ha a szóbeli vizsgatevékenység során a vizsgázó legalább 80 %-os teljesítményt ért el.

A Bankjegyfelismerés, bankjegyvizsgálat gyakorlati vizsgatevékenysége csak akkor eredményes, ha a gyakorlati vizsgatevékenység során a vizsgázó legalább 80 %-os teljesítményt ért el.

A komplex szakmai vizsga egyes vizsgatevékenységeinek érdemjegye az elért %-os teljesítmények alapján:

95–100%	jeles (5)
90–94%	jó (4)
85–89%	közepes (3)
80–84%	elégséges (2)
0-79 %	elégtelen (1)

Amennyiben minden vizsgatevékenység eredményes, úgy a komplex szakmai vizsga osztályzatát a vizsgatevékenységenként elért érdemjegyek vizsgafeladat arányával súlyozott átlaga alapján két tizedesre kerekítve az általános szabályok szerint (0,50-től felfelé) kell meghatározni.

Sikertelen a komplex szakmai vizsga, ha annak bármelyik vizsgatevékenységének érdemjegye elégtelen (1). Javítóvizsgát abból a vizsgatevékenységből kell tenni, amelyből a vizsgázó teljesítményét elégtelenre (1) minősítette a vizsgabizottság.

6. ESZKÖZ- ÉS FELSZERELÉSI JEGYZÉK

	A
6.1	A képzési és vizsgáztatási feladatok teljesítéséhez szükséges eszközök minimumát meghatározó eszköz- és felszerelési jegyzék
6.2.	UV-lámpa
6.3.	Nagyító
6.4.	Mintasabályzatok
6.5.	Bizonylatok, formanyomtatványok

7. EGYEBEK

7.1. A modulzáró vizsga kötelező tartalmi elemei:

A vizsgára bocsátás feltételeként meghatározott 10146-12 Speciális ügyintézői feladatok ellátása és a 10139-12 Bankjegyfelismerés, bankjegyvizsgálat végzése szakmai követelménymodulokhoz rendelt írásbeli modulzáró vizsgafeladatait a szakmai követelményekkel összhangban a szakmai képzést folytató intézmény állítja össze.

7.2. A szakmai vizsgabizottságban való részvételre kijelölt szakmai szervezet:
Magyar Nemzeti Bank

Az állami szakképzési és felnőttképzési szerv a vizsgabizottság egy tagját csak az MNB javaslata alapján bízhatja meg.

A szakmai vizsgabizottság munkáját segítő szakértői feladatok ellátására csak a pénzváltás szakmai felügyeletét korábban és jelenleg ellátó hatóság (MNB, PSZÁF), vagy intézmény engedélyezéssel, ellenőréssel foglalkozó volt, vagy jelenlegi szakértő munkatársa jogosult.

A 182. sorszámú Pénzügyi projektmenedzser-asszisztens megnevezésű részsakképesítés szakmai és vizsgakövetelménye

1. AZ ORSZÁGOS KÉPZÉSI JEGYZÉKBEN SZEREPLŐ ADATOK

- 1.1. A részsakképesítés azonosító száma: 51 344 06
- 1.2. Részsakképesítés megnevezése: Pénzügyi projektmenedzser-asszisztens
- 1.3. Iskolai rendszerű szakképzésben a szakképzési évfolyamok száma: -
- 1.4. Iskolarendszeren kívüli szakképzésben az óraszám: 640-960

2. EGYÉB ADATOK

- 2.1. A képzés megkezdésének feltételei:
 - 2.1.1. Iskolai előképzettség: érettségi végzettség
 - 2.1.2. Bemeneti kompetenciák: –
- 2.2. Szakmai előképzettség:–
- 2.3. Előírt gyakorlat:–
- 2.4. Egészségügyi alkalmassági követelmények:–
- 2.5. Pályaalkalmassági követelmények:–
- 2.6. Elméleti képzési idő aránya: 70 %
- 2.7. Gyakorlati képzési idő aránya: 30 %
- 2.8. Szintvizsga:–

3. PÁLYATÜKÖR

- 3.1. A részsakképesítéssel legjellemzőbben betölthető munkakörök, foglalkozások

	A	B	C
3.1.1.	FEOR száma	FEOR megnevezése	A részsakképesítéssel betölthető munkakör(ök)

3.1.2.	3611	Pénzügyi ügyintéző (a pénzügyintézeteki ügyintéző kivételével)	Pénzügyi asszisztens
3.1.3.			Pénzügyi koordinátor
3.1.4.			Pénzügyi referens
3.1.5.	4123	Pénzügyi, statisztikai, biztosítási adminisztrátor	Pénzügyi nyilvántartó
3.1.6.			Számlázási ügyintéző
3.1.7.	4112	Általános irodai adminisztrátor	Irodai adminisztrátor
3.1.8.	4136	Iratkezelő, irattáros	Iratkezelő

3.2. A részszakképesítés munkaterületének rövid leírása:

A pénzügyi projektmenedzser-asszisztens alkalmas vállalkozások és intézmények projekttevékenységének lebonyolításában való közreműködésre a dokumentáció kezelésétől a projektek pénzügyi menedzselésére az előfinanszírozástól a program lezárásáig.

A részszakképesítéssel rendelkező képes:

- közreműködni a tervezési folyamattól a projektcélok megvalósításában
- elősegíteni a szükséges erőforrások biztosítását
- alkalmazni a projektre vonatkozó jogszabályokat és szakmai előírásokat
- segíteni a projekt működéséhez szükséges információáramlást és az információk naprakész kezelését
- kialakítani az ügyviteli, illetve dokumentációs rendszert, részt venni annak fenntartásában
- felkutatni a pályázati lehetőségeket
- közreműködni a pályázat megírásában a pénzügyi fejezetek kidolgozásával
- javaslatot tenni a menedzsmennek a projektfinanszírozás megvalósítására

3.3. Kapcsolódó szakképesítések

	A	B	C
3.3.1.	A kapcsolódó szakképesítés, részszakképesítés, szakképesítés-ráépülés		
3.3.2.	azonosító száma	megnevezése	a kapcsolódás módja
3.3.5.	54 344 01	Pénzügyi-számviteli ügyintéző	szakképesítés

4. SZAKMAI KÖVETELMÉNYEK

	A	B
4.1.	A részszakképesítés szakmai követelménymoduljainak az állam által elismert szakképesítések szakmai követelménymoduljairól szóló kormányrendelet szerinti	
4.2.	azonosító száma	megnevezése
4.3.	11504-12	Gazdálkodási alaptervekenység ellátása
4.4.	11501-12	Projektfinanszírozás
4.5.	11502-12	Projektfolyamatok követése

5. VIZSGÁZTATÁSI KÖVETELMÉNYEK

5.1. A komplex szakmai vizsgára bocsátás feltételei:

Iskolarendszeren kívüli szakképzésben: az 5.2. pontban előírt valamennyi modulzáró vizsga eredményes letétele.

5.2. A modulzáró vizsga vizsgatevékenysége és az eredményesség feltétele:

	A	B	C
5.2.1.	A részszakképesítés szakmai követelménymoduljainak		
5.2.2.	azonosító száma	megnevezése	a modulzáró vizsga vizsgatevékenysége
5.2.4.	11504-12	Gazdálkodási alaptervekenység ellátása	gyakorlati, írásbeli
5.2.5.	11501-12	Projektfinanszírozás	írásbeli
5.2.6.	11502-12	Projektfolyamatok követése	gyakorlati

A modulzáró vizsga csak akkor eredményes, ha valamennyi követelménymodulhoz rendelt modulzáró vizsgatevékenységet a jelölt külön-külön legalább 50%-os szinten teljesíti.

5.3. A komplex szakmai vizsga vizsgatevékenységei és vizsgafeladatai:

5.3.1. Gyakorlati vizsgatevékenység

A vizsgafeladat megnevezése: esettanulmány összeállítása

A vizsgafeladat ismertetése: Megadott feltételek alapján a projekttervezés és –finanszírozás témakörében esettanulmány összeállítása számítógépes programok igénybevételével. A központi gyakorlati feladatlap a szakképesítésért felelős miniszter által kiadott és a honlapján közzétett Útmutató alapján kerül összeállításra.

A vizsgafeladat időtartama: 180 perc

A vizsgafeladat aránya: 60%

5.3.2. Központi írásbeli vizsgatevékenység

A vizsgafeladat megnevezése: ---

5.3.3. Szóbeli vizsgatevékenység

A vizsgafeladat megnevezése: Projektmenedzsment

A vizsgafeladat ismertetése: A szóbeli tételsor a projektfinanszírozáshoz és a projektfolyamatok követéséhez kapcsolódó szakmai követelmények megadott témaköreinek mindegyikét tartalmazza.

A vizsgafeladat időtartama: 30 perc (ebből felkészülési idő 15 perc)

A vizsgafeladat aránya: 40%

5.4. A vizsgatevékenységek szervezésére, azok vizsgaidőpontjaira, a vizsgaidőszakokra, a vizsgatevékenységek vizsgatételeire, értékelési útmutatóira és egyéb dokumentumaira, a vizsgán használható segédeszközökre vonatkozó részletes szabályok:

A modulzáró vizsgatevékenységek szervezésére, lebonyolítására és az értékelésre vonatkozó szabályokat a szakképesítésért felelős miniszter a <http://www.kormany.hu/hu/nemzetgazdasagi-miniszterium/ado-es-penzugyekert-felelos-allamtitkarsag/hirek/penzugyi-agazati-szakkepzesi-es-szabalyozott-szakmak> című honlapján közzéteszi.

A modulzáró vizsga vizsgatevékenységének szabályszerűségét a vizsgabizottság egy tagja utólag, de legfeljebb a komplex szakmai vizsga megkezdése előtti 5. napig ellenőrizheti.

A gyakorlati vizsgatevékenység szervezésének, lebonyolításának feltételeit a szakképesítésért felelős miniszter honlapján közzétett Útmutató tartalmazza.

A gyakorlati vizsgatevékenységet az első, a szóbeli vizsgatevékenységet a második napon kell lebonyolítani. A vizsgatevékenységek vizsgaidőpontjai tekintetében a szakképesítésért felelős miniszter honlapján közzétett vizsganaptára az irányadó.

Az első és a második vizsganap között legalább két vizsgamentes napnak kell eltelnie.

A szakképesítésért felelős miniszter a szakmai vizsga megkezdése előtt legalább 30 nappal a honlapján mindenki által hozzáférhető módon közzéteszi a szóbeli tételsorokat.

A szakmai vizsgán kizárólag a szakképesítésért felelős miniszter honlapján közzétett segédeszközök használhatóak.

A részsakképesítéssel kapcsolatos előírások az állami szakképzési és felnőttképzési szerv <http://www.munka.hu/> című weblapján is elérhetők a Szak- és felnőttképzés Vizsgák menüpontjában.

5.5. A szakmai vizsga értékelésének a szakmai vizsgaszabályzattól eltérő szempontjai:

A szóbeli vizsgatevékenység csak akkor kezdhető meg, ha a gyakorlati vizsgatevékenység során a vizsgázó legalább 50%-os teljesítményt ért el.

A komplex szakmai vizsga egyes vizsgatevékenységeinek érdemjegye az elért %-os teljesítmények alapján:

90 – 100% jeles (5)

80 – 89% jó (4)

65 – 79%	közepes (3)
50 – 64%	elégséges (2)
0 – 49%	elégtelen (1)

Amennyiben minden vizsgatevékenység eredményes, úgy a komplex szakmai vizsga osztályzatát a vizsgatevékenységenként elért érdemjegyek vizsgafeladat értékelési arányával súlyozott átlaga alapján két tizedesre kerekítve az általános szabályok szerint (0,50-től felfelé) kell meghatározni.

Sikertelen a komplex szakmai vizsga, ha annak bármelyik vizsgatevékenységének érdemjegye elégtelen (1). Javítóvizsgát abból a vizsgatevékenységből kell tenni, amelyből a vizsgázó teljesítményét elégtelenre (1) minősítette a vizsgabizottság.

Felmentés esetén a beszámítás alapjául szolgáló dokumentumban az adott vizsgatevékenységhez, vizsgarészhez rendelt értékelési teljesítményt (érdemjegy, osztályzat, teljesítményszázalék) kell figyelembe venni. Teljesítményszázalék esetén az érdemjeggyé történő átváltás a komplex szakmai vizsga vizsgatevékenységének értékelési besorolása alapján történik.

6. ESZKÖZ- ÉS FELSZERELÉSI JEGYZÉK

A	
6.1	A képzési és vizsgáztatási feladatok teljesítéséhez szükséges eszközök minimumát meghatározó eszköz- és felszerelési jegyzék
6.2.	Iratrendezők
6.3.	Fénymásoló
6.4.	Irodatechnikai eszközök (vágógép, spirálozó, kapcsológép, lyukasztó)
6.5.	Telefon, fax
6.6.	Számítógép
6.7.	Internet hozzáférés
6.8.	Nyomtató
6.9.	Scanner
6.10.	Irodai szoftverek (szövegszerkesztő, táblázatkezelő, adatbázis-kezelő)
6.11.	Adóbevallás kitöltő szoftver (ÁNYK)
6.13.	Ügyintézési eljárásrend
6.14.	Bizonylatok, formanyomtatványok
6.15.	Jogsabály gyűjtemény vagy számítógépes jogtár
6.16.	Projekttervezést támogató szoftver

7. EGYEBEK

7.1. A modulzáró vizsga kötelező tartalmi elemei:

A vizsgára bocsátás feltételeként meghatározott szakmai követelménymodulokhoz rendelt 11501-12 Projektfinanszírozás modulzáró vizsga írásbeli és a 11502-12 Projektfolyamatok követése gyakorlati vizsgatevékenységének feladatait a szakmai követelményekkel összhangban a szakmai képzést folytató intézmény állítja össze.

11504-12 Gazdálkodási alaptevékenység ellátása

A) Ügyviteli feladatok ellátása

A vizsgafeladat ismertetése: A szakmai képzést folytató intézmény által összeállított gyakorlati feladatlap a következő követelménytartalmakkal: hivatalos dokumentumok számítógépen történő elkészítése, adatbáziskezelő-program és internet használata a szakképesítésért felelős miniszter által kiadott Útmutató alapján.

A vizsgafeladat időtartama: 60 perc

B) Pénzügyi és adózáshoz kapcsolódó alapeladatok ellátása

A vizsgafeladat ismertetése: Központi írásbeli feladatlap alapján, mely a pénzügyi és adózáshoz kapcsolódó alapeladatok követelményei megadott témaköreinek mindegyikét tartalmazhatja.

A vizsgafeladat időtartama: 120 perc (60 perc + 60 perc)

C) Számviteli alapeladatok ellátása

A vizsgafeladat ismertetése: Központi írásbeli feladatlap alapján, mely a számviteli alapeladatok követelményei megadott témaköreinek mindegyikét tartalmazhatja.

A vizsgafeladat időtartama: 60 perc

7.2. A modulzáró vizsgatevékenységek alóli felmentés feltételei:

Az a jelölt, aki a közgazdasági felsőoktatás alapképzési szakjainak képesítési követelményeiről szóló 4/1996. (I. 18.) Korm. rendelet szerinti végzettséggel, vagy a felsőoktatási alap- és mesterképzésről, valamint a szakindítás eljárási rendjéről szóló 289/2005. (XII. 22.) Korm. rendelet szerinti gazdaságtudományok képzési területen szerzett végzettséggel, vagy a közgazdasági felsőoktatásban folyó szakirányú továbbképzési szakok képesítési követelményeiről szóló 7/1999. (II. 1.) OM rendelet, vagy a szakirányú továbbképzés szervezésének általános feltételeiről szóló 10/2006. (IX. 25.) OKM rendelet alapján szerzett közgazdasági felsőoktatásban folyó szakirányú végzettséggel rendelkezik, felmentést kap a 11504-12 Gazdálkodási alaptervékenység ellátása modulzáró vizsga gyakorlati és írásbeli vizsgatevékenysége alól.

Az a jelölt, aki rendelkezik a Vállalkozási ügyintéző, vagy Vállalkozási és bérügyintéző szakképesítéssel, illetve a Pénzügyi ügyintéző vagy Számviteli ügyintéző részsakképesítéssel felmentést kap a 11504-12 Gazdálkodási alaptervékenység ellátása modulzáró vizsga gyakorlati és írásbeli vizsgatevékenysége alól.

7.3. A szakmai vizsgabizottságban való részvételre kijelölt szakmai szervezet:

Magyar Könyvvizsgálói Kamara,
Magyar Számviteli Szakemberek Egyesülete.

A 183. sorszámú Pénzügyi szervezeti mérlegképes könyvelő megnevezésű szakképesítés-ráépülés szakmai és vizsgakövetelménye

1. AZ ORSZÁGOS KÉPZÉSI JEGYZÉKBEN SZEREPLŐ ADATOK

- 1.1. A szakképesítés-ráépülés azonosító száma: 55 344 06
- 1.2. Szakképesítés-ráépülés megnevezése: Pénzügyi szervezeti mérlegképes könyvelő
- 1.3. Iskolai rendszerű szakképzésben a szakképzési évfolyamok száma: -
- 1.4. Iskolarendszeren kívüli szakképzésben az óraszám: 240-360

2. EGYÉB ADATOK

- 2.1. A képzés megkezdésének feltételei:
 - 2.1.1. Iskolai előképzettség: –
 - 2.1.2. Bemeneti kompetenciák: –
- 2.2. Szakmai előképzettség:
55 344 07 Vállalkozási mérlegképes könyvelő (Továbbiak a 7. fejezetben.)
- 2.3. Előírt gyakorlat:–
- 2.4. Egészségügyi alkalmassági követelmények: –
- 2.5. Pályaalkalmassági követelmények: –
- 2.6. Elméleti képzési idő aránya: 50 %
- 2.7. Gyakorlati képzési idő aránya: 50 %
- 2.8. Szintvizsga:–

3. PÁLYATÜKÖR

3.1. A szakképesítés-ráépüléssel jellemzőbben betölthető munkakör(ök), foglalkozás(ok)

	A	B	C
3.1.1.	FEOR száma	FEOR megnevezése	A szakképesítés-ráépüléssel betölthető munkakör(ök)
3.1.2.	3614	Számviteli ügyintéző	Számviteli ügyintéző
3.1.3.			Analitikus könyvelő
3.1.4.			Főkönyvi könyvelő
3.1.5.			Készlet- és anyagnyilvántartó
3.1.6.	3611	Pénzügyi ügyintéző	Pénzügyi ügyintéző
3.1.7.			Bérszámfejtő
3.1.8.			Pénztáros
3.1.9.			Számlaellenőr
3.1.10.	3652	Adó- és illetékhivatali ügyintéző	Adóügyintéző
3.1.11.	3654	Hatósági engedélyek kiadásával foglalkozó ügyintéző	Hatósági ügyintéző
3.1.12.	4121	Könyvelő (analitikus)	Analitikus könyvelő
3.1.13.	4122	Bérelszámoló	Bérelszámoló
3.1.14.	4131	Készlet- és anyagnyilvántartó	Készlet- és anyagnyilvántartó
3.1.15.	1411*	Számviteli és pénzügyi tevékenységet folytató egység vezetője	Számviteli egység vezetője
3.1.16.	2513*	Könyvvizsgáló, könyvelő, könyvszakértő	Könyvelő
3.1.17.	2514*	Kontroller	Kontroller, belső ellenőr
3.1.18.	2521*	Szervezetirányítási elemző, szervező	Szervezetirányítási vezető

*felsőfokú végzettség megléte esetében

3.2. A szakképesítés-ráépülés munkaterületének rövid leírása:

A számvitelről szóló 2000. évi C. törvény (a továbbiakban: számviteli törvény) 150. § (2) bekezdésében meghatározott könyvviteli szolgáltatás körébe tartozó feladatok irányítását, vezetését végzi, számviteli beszámolót készít.

Ellátja a pénzügyi szervezetek esetében mindazokat a feladatokat, amelyek a könyvviteli szolgáltatás körébe tartoznak.

Kialakítja a számviteli politikát, a könyvviteli elszámolás, a beszámoló készítés rendszerét, módszerét ideértve a belső információs rendszer kialakítását is.

Ellátja a számlarendhez, a könyvvetéshez, valamint a beszámoló készítéshez szükséges szabályzatok elkészítésével, rendszeres karbantartásával kapcsolatos feladatokat. Biztosítja a valóságnak megfelelő belső és külső információk előállítását, szolgáltatását, az elszámolások, az adatok jogszerűségének, szabályszerűségének, megbízhatóságának, bizonylatokkal való alátámasztottságát a számviteli alapelvek betartásával.

Elvégzi a könyvviteli szolgáltatás körébe tartozó feladatokat a pénzügyi szervezet alkalmazottjaként, tagjaként, egyéni vállalkozóként, vagy számviteli szolgáltatást nyújtó társaság tagjaként, illetőleg alkalmazottjaként.

A szakképesítés-ráépüléssel rendelkező képes:

- a feladatok elvégzéséhez szükséges általános gazdasági és különös jogszabályokat megfelelően alkalmazni,
- a pénzügyi szervezet alapításával, átalakulásával kapcsolatos számviteli és egyéb gazdálkodási feladatokat ellátni
- a belső számviteli információs rendszert kialakítani, működtetni, továbbfejleszteni, vagy abban közreműködni,
- a pénzforgalommal összefüggő feladatokat ellátni
- részt venni a pénzügyi szervezet gazdálkodási feladatainak ellátásában
- a befektetési és finanszírozási pénzügyi döntéseket előkészíteni, lebonyolítani
- megítélni a pénzügyi szervezet pénzügyi helyzetét
- alkalmazni az adójogszabályokat, összeállítani az adóbevallást és ellátni az adóellenőrzéssel összefüggő feladatokat
- megfelelően alkalmazni a számviteli törvény, illetve a pénzügyi szervezetre vonatkozó számviteli kormányrendelet előírásait, összeállítani a pénzügyi szervezet számviteli politikáját és annak sajátos

szabályzatait, továbbá jogszabályban előírt egyéb szabályzatokat (kockázatkezelésre, fedezetekre, befektetésekre vonatkozó szabályzatok stb.), valamint a pénzügyi szervezet számlarendjét és bizonylati rendjét kialakítani, különös tekintettel a szigorú számadási kötelezettség alá tartozó bizonylatokra

- a főkönyvi és analitikus nyilvántartásokat vezetni, a feladásokat és az egyeztetéseket lebonyolítani, az ezekhez szükséges nyilvántartási rendszerek és alrendszerek kialakításában közreműködni, oly módon, hogy a számviteli adatokból a felügyelet és az MNB információs igénye is kielégíthető legyen
- a mérlegen kívüli tételek megfelelő dokumentálását, nyilvántartását megszervezni és vezetni
- munkája során a számítógépes programcsomagokat használni
- az évközi és év végi zárlati feladatokat ellátni, és megfelelően dokumentálni
- alkalmazni a sajátos értékelési előírásokat, az ahhoz kapcsolódó értékvesztési, tartalék-, és céltartalékképzési előírásokat
- kialakítani a pénzügyi szervezet költség és ráfordítás elszámolási rendszerét
- összeállítani a pénzügyi szervezet számviteli beszámolóját a kiegészítő melléklettel együtt
- elkészíteni a pénzügyi szervezet üzleti jelentését
- folyamatosan nyomon követni és ellenőrizni a jogszabályban rögzített gazdálkodási és prudenciális szabályok (tőkekövetelmény, szolvencia, fizetőképességi ráta, lejáratú összhang, kockázatvállalási és befektetési korlátok stb.) betartását
- megszervezni a számviteli nyilvántartásokra épülő adatszolgáltatási kapcsolatot a kapcsolt vállalkozásokkal, a fióktelepekkel és a központtal, továbbá az MNB-vel, a felügyelettel és más hatósági szervekkel, piaci szereplőkkel
- a vonatkozó uniós jogszabályokban elgazodni és a határon átnyúló szolgáltatásokat bonyolítani, nyilvántartását kialakítani és vezetni
- vizsgálni a pénzügyi szervezet működését, az ok-okozati összefüggések feltárását
- helyesen értelmezni a pénz- és tőkepiaci folyamatokat és a nyert információkat felhasználni a döntéshozatalban, valamint az intézkedések során
- elemezni az erőforrásokkal való gazdálkodást, az egyes üzletágak, szolgáltatások hatékonyságát
- részt venni a teljesítmények, hozamok számításában, az árazásban, a díjak kalkulációjában
- közreműködni az ellenőrzési feladatok ellátásban, együttműködni a belső ellenőrrel és a könyvvizsgálóval, továbbá összeállítani a felügyelet, valamint az MNB részére történő adatszolgáltatásokat
- ellátni a pénzügyi szervezet megszűnésével, a felszámolással és végelszámolással kapcsolatos számviteli feladatokat, az üzletág átruházásával, betétállomány átruházásával összefüggő számviteli feladatokat

3.3. Kapcsolódó szakképesítések

	A	B	C
3.3.1.	A kapcsolódó szakképesítés, részsakképesítés, szakképesítés-ráépülés		
3.3.2.	azonosító száma	megnevezése	a kapcsolódás módja
3.3.3.	55 344 07	Vállalkozási mérlegképes könyvelő	szakképesítés-ráépülés

4. SZAKMAI KÖVETELMÉNYEK

	A	B
4.1.	A szakképesítés-ráépülés szakmai követelménymoduljainak az állam által elismert szakképesítések szakmai követelménymoduljairól szóló kormányrendelet szerinti	
4.2.	azonosító száma	megnevezése
4.3.	10799-12	Pénzügyi szervezetek gazdálkodási feladatainak ellátása
4.4.	10800-12	Pénzügyi szervezetek számviteli feladatainak ellátása
4.5.	10801-12	Pénzügyi szervezetek szervezési feladatainak ellátása
4.6.	10802-12	Pénzügyi szervezetek elemzési - ellenőrzési feladatainak ellátása

5. VIZSGÁZTATÁSI KÖVETELMÉNYEK

5.1. A komplex szakmai vizsgára bocsátás feltételei:

Iskolarendszeren kívüli szakképzésben: az 5.2. pontban előírt valamennyi modulzáró vizsga eredményes letétele.

5.2. A modulzáró vizsga vizsgatevékenysége és az eredményesség feltétele:

	A	B	C
5.2.1.	A szakképesítés-ráépülés szakmai követelménymoduljainak		
5.2.2.	azonosító száma	megnevezése	a modulzáró vizsga vizsgatevékenysége
5.2.3.	10799-12	Pénzügyi szervezetek gazdálkodási feladatainak ellátása	írásbeli
5.2.4.	10800-12	Pénzügyi szervezetek számviteli feladatainak ellátása	gyakorlati
5.2.5.	10801-12	Pénzügyi szervezetek számviteli szervezési feladatainak ellátása	írásbeli
5.2.6.	10802-12	Pénzügyi szervezetek elemzési - ellenőrzési feladatainak ellátása	írásbeli

A modulzáró vizsga csak akkor eredményes, ha valamennyi követelménymodulhoz rendelt modulzáró vizsgatevékenységet a jelölt külön-külön legalább 60%-os szinten teljesíti.

5.3. A komplex szakmai vizsga vizsgatevékenységei és vizsgafeladatai:

5.3.1. Gyakorlati vizsgatevékenység

A vizsgafeladat megnevezése: Pénzügyi szervezetek számviteli feladatai

A vizsgafeladat ismertetése:

A pénzügyi szervezetek számviteli feladatainak ellátásához kapcsolódó szakmai követelmények megadott témaköreinek mindegyikét tartalmazhatja, kiemelten a számviteli törvény, illetve az egyes pénzügyi szervezetekre vonatkozó számviteli kormányrendeletek előírásainak gyakorlati alkalmazása. Sajátos értékelési szabályok alkalmazása. A gazdasági események könyvelése a főkönyvi számlákon. Az elszámolások bizonylati rendje, az analitikus nyilvántartás követelményei. Az évközi és év végi zárlati feladatok végrehajtása. A beszámolók összeállítása. Sajátos ügyletek, számviteli esetek elszámolása a gyakorlatban. A központi gyakorlati feladatlapon a szakképesítésért felelős miniszter által kiadott és a honlapján közzétett Útmutató alapján kerül összeállításra.

A vizsgafeladat időtartama: 180 perc

A vizsgafeladat aránya: 50%

5.3.2. Központi írásbeli vizsgatevékenység

A vizsgafeladat megnevezése: Pénzügyi szervezetek elemzési - ellenőrzési feladatai

A központi írásbeli vizsgatevékenység a szakképesítésért felelős miniszter által kiadott és a honlapján közzétett Útmutató alapján kerül lebonyolításra.

A vizsgafeladat ismertetése:

A Pénzügyi szervezetek elemzési-ellenőrzési feladatainak ellátásához kapcsolódó szakmai követelmények megadott témaköreinek mindegyikét tartalmazhatja.

Az írásbeli vizsgatevékenység során az alábbi követelményekhez kapcsolódó feladatokat kell elvégezni:

A Pénzügyi szervezetek elemzési-ellenőrzési elemzési gyakorlatához kapcsolódóan: a gazdálkodási tevékenység értékelése, különösen a beszámoló elemzése, valamint a rendelkezésre álló erőforrások hasznosításának vizsgálata. A kintlévőségek, befektetések, mérlegen kívüli tételek értékelése tárgyévi eredményre gyakorolt hatásának bemutatása. A gazdálkodó vagyoni, pénzügyi, jövedelmi helyzetének elemzése.

A Pénzügyi szervezetek elemzési-ellenőrzési ellenőrzési gyakorlatához kapcsolódóan: a jogszabályban előírt prudenciális előírások betartásának ellenőrzése. Az ellenőrzési munka megszervezése, az ellenőrzési bizonyítékok felhasználása, az ellenőrzés végrehajtása és dokumentálása.

A vizsgafeladat időtartama: 180 perc

A vizsgafeladat aránya: 25%

5.3.3. Szóbeli vizsgatevékenység

A vizsgafeladat megnevezése: Pénzügyi szervezetek gazdálkodási feladatai

A vizsgafeladat ismertetése:

A szóbeli tételsor a Pénzügyi szervezetek gazdálkodási feladatainak ellátása modulszakmai követelményei megadott témaköreinek mindegyikét tartalmazza.

A vizsgafeladat időtartama: 30 perc (ebből felkészülési idő 15 perc)

A vizsgafeladat aránya: 25%

5.4. A vizsgatevékenységek szervezésére, azok vizsgaidőpontjaira, a vizsgaidőszakokra, a vizsgatevékenységek vizsgatételeire, értékelési útmutatóira és egyéb dokumentumaira, a vizsgán használható segédeszközökre vonatkozó részletes szabályok:

A modulzáró vizsgatevékenységek szervezésére, lebonyolítására és az értékelésre vonatkozó szabályokat a szakképesítésért felelős miniszter a <http://www.kormany.hu/hu/nemzetgazdasagi-miniszterium/ado-es-penzugyekert-felelos-allamtitkarsag/hirek/penzugyi-agazati-szakkepzesi-es-szabalyozott-szakmak> című honlapján közzéteszi.

A modulzáró vizsga vizsgatevékenységének szabályszerűségét a vizsgabizottság egy tagja utólag, de legfeljebb a komplex szakmai vizsga megkezdése előtti 5. napig ellenőrizheti.

A vizsgatevékenységek vizsgaidőpontjai tekintetében a szakképesítésért felelős miniszter honlapján közzétett vizsganaptára az irányadó.

A szakképesítésért felelős miniszter a szakmai vizsga megkezdése előtt legalább 30 nappal a honlapján mindenki által hozzáférhető módon közzéteszi a szóbeli tételsorokat.

A szakmai vizsgán kizárólag a szakképesítésért felelős miniszter honlapján közzétett segédeszközök használhatóak.

A szakképesítés-ráépüléssel kapcsolatos előírások az állami szakképzési és felnőttképzési szerv <http://www.munka.hu/> című weblapján is elérhetők a Szak- és felnőttképzés Vizsgák menüpontjában.

5.5. A szakmai vizsga értékelésének a szakmai vizsgaszabályzattól eltérő szempontjai:

A központi írásbeli vizsgatevékenység csak akkor kezdhető meg, ha a gyakorlati vizsgatevékenység során a vizsgázó legalább 60%-os teljesítményt ért el.

A központi írásbeli vizsgatevékenység csak akkor eredményes, ha a vizsgázó a pénzügyi szervezetek elemzési és ellenőrzési gyakorlati feladatait külön-külön legalább 60%-os szinten teljesíti.

A szóbeli vizsgatevékenység csak akkor kezdhető meg, ha a központi írásbeli vizsgatevékenység során a vizsgázó legalább 60%-os teljesítményt ért el.

A komplex szakmai vizsga egyes vizsgatevékenységeinek érdemjegye az elért %-os teljesítmények alapján:

90–100%	jeles (5)
80–89%	jó (4)
70–79%	közepes (3)
60–69%	elégséges (2)
0–59%	elégtelen (1)

Amennyiben minden vizsgatevékenység eredményes, úgy a komplex szakmai vizsga osztályzatát a vizsgatevékenységenként elért érdemjegyek vizsgafeladat arányával súlyozott átlaga alapján két tizedesre kerekítve az általános szabályok szerint (0,50-től felfelé) kell meghatározni.

Sikertelen a komplex szakmai vizsga, ha annak bármelyik vizsgatevékenységének érdemjegye elégtelen (1). Javítóvizsgát abból a vizsgatevékenységből kell tenni, amelyből a vizsgázó teljesítményét elégtelenre (1) minősítette a vizsgabizottság.

6. ESZKÖZ- ÉS FELSZERELÉSI JEGYZÉK

A	
6.1.	A képzési és vizsgáztatási feladatok teljesítéséhez szükséges eszközök minimumát meghatározó eszköz- és felszerelési jegyzék
6.2.	Iratrendezők
6.3.	Irodatechnikai eszközök

6.4.	Számítógép
6.5.	Szkenner
6.6.	Nyomtató
6.7.	Szoftverek
6.8.	Internet hozzáférés
6.9.	Kommunikációs eszközök
6.10.	Ügyintézési eljárásrend
6.11.	Formanyomtatványok
6.12.	Jogszabály gyűjtemény

7. EGYEBEK

7.1 A modulzáró vizsga kötelező tartalmi elemei:

A vizsgára bocsátás feltételeként meghatározott szakmai követelménymodulokhoz rendelt 10799-12 Pénzügyi szervezetek gazdálkodási feladatainak ellátása, 10802-12 Pénzügyi szervezetek elemzési - ellenőrzési feladatainak ellátása írásbeli és a 10800-12 Pénzügyi szervezetek számviteli feladatainak ellátása gyakorlati modulzáró vizsgatevékenység vizsgafeladatait a szakmai követelményekkel összhangban a szakmai képzést folytató intézmény állítja össze.

10801-12 Pénzügyi szervezetek számviteli szervezési feladatainak ellátása

A vizsgafeladat ismertetése: Központi írásbeli feladatlap alapján, mely a szakmai követelmények megadott témaköreinek mindegyikét tartalmazhatja. Irányulhat pl. egy konkrét analitikus alrendszer (értékpapírok, minősített kintlévőségek, mérlegen kívüli tételek, fedezetek stb.) adatbázisának számítógépre szervezésével kapcsolatos főbb feladatok, folyamatábra meghatározására szervezési, valamint informatikai szempontból egyaránt.

A vizsgafeladat időtartama: 60 perc

7.2 A szakmai vizsgabizottságban való részvételre kijelölt szakmai szervezet:

Magyar Könyvvizsgálói Kamara,

Magyar Számviteli Szakemberek Egyesülete.

7.3. Korábban megszerzett szakmai előképzettség beszámítása:

7.3.1. korábban megszerzett Mérlegképes könyvelő szakképesítés, továbbá aki a könyvviteli szolgáltatást végzők nyilvántartásába vételéről szóló 93/2002. (V. 5.) Korm. rendelet alapján a nyilvántartásba vétel szempontjából regisztrált mérlegképes könyvelő.

A 184. sorszámú Pénzügyi termékértékesítő (bank, befektetés, biztosítás) megnevezésű szakképesítés szakmai és vizsgakövetelménye

1. AZ ORSZÁGOS KÉPZÉSI JEGYZÉKBEN SZEREPLŐ ADATOK

1.1. A szakképesítés azonosító száma: 54 343 01

1.2. Szakképesítés megnevezése: Pénzügyi termékértékesítő (bank, befektetés, biztosítás)

1.3. Iskolai rendszerű szakképzésben a szakképzési évfolyamok száma: 2

1.4. Iskolarendszeren kívüli szakképzésben az óraszám: 960-1440

2. EGYÉB ADATOK

2.1. A képzés megkezdésének feltételei:

2.1.1. Iskolai előképzettség: érettségi végzettség

2.1.2. Bemeneti kompetenciák: –

2.2. Szakmai előképzettség: –

2.3. Előírt gyakorlat: –

2.4. Egészségügyi alkalmassági követelmények: –

2.5. Pályaalkalmassági követelmények: –

2.6. Elméleti képzési idő aránya: 70 %

2.7. Gyakorlati képzési idő aránya: 30 %

2.8. Szintvizsga: –

2.9. Az iskolai rendszerű képzésben az összefüggő szakmai gyakorlat időtartama: –

3. PÁLYATÜKÖR

3.1. A szakképesítéssel legjellemzőbben betölthető munkakörök, foglalkozások

	A	B	C
3.1.1.	FEOR száma	FEOR megnevezése	A szakképesítéssel betölthető munkakör(ök)
3.1.2.	3612	Pénzügyintéző	Banki és pénzforgalmi ügyintéző
3.1.3.			Áruhitel ügyintéző
3.1.4.			Valutapénztáros
3.1.5.			Pénzfeldolgozó
3.1.6.			Átutalási ügyintéző
3.1.7.			Banki hitelezőasszisztens
3.1.8.			3612
3.1.9.	Banki lízing ügyintéző		
3.1.10.	Banki szakügyintéző		
3.1.11.	Banki ügyintéző		
3.1.12.	Banki-, befektetési termékértékesítő		
3.1.13.	Bankkártya referens		
3.1.14.	Bankreferens		
3.1.15.	Bankszámla-ügyintéző		
3.1.16.	Befektetéskezelési referens		
3.1.17.	Betét ki- és befizetési forgalmat lebonyolító ügyintéző		
3.1.18.	Építési hitel ügyintéző		
3.1.19.	Értékpapír kezelő ügyintéző		
3.1.20.	Értékpapírpiazi szakügyintéző (banki)		
3.1.21.	Értéktárkezelő (banki)		
3.1.22.	Értéktáros (banki)		
3.1.23.	Folyószámla ügyintéző		
3.1.24.	Hitelértékesítő		
3.1.25.	Hitelezési előadó		
3.1.26.	Hitelezési ügyintéző		
3.1.27.	Hitelreferens		
3.1.28.	Hitelügyintéző		
3.1.29.	Kifizetési és betétforgalmat lebonyolító ügyintéző		
3.1.30.	Kisvállalkozói hitelügyintéző		

3.1.31.			Lakáshitel ügyintéző
3.1.32.			Lakossági folyószámla ügyintéző
3.1.33.			Lakossági hitelkockázat-kezelő
3.1.34.			Lakossági kapcsolattartó (pénzügyi)
3.1.35.			Letéti-számla ügyintéző
3.1.36.			Letétkezelő (banki)
3.1.37.			Pénzforgalmi ügyintéző (banki)
3.1.38.			Pénzügyi aláírás-ellenőr
3.1.39.			Pénzügyi értékesítési asszisztens
3.1.40.			Pénzügyi értékesítési ügyintéző
3.1.41.	3612	Pénzügyi ügyintéző	Pénzügyi értéktáros
3.1.42.			Pénzügyi lakossági üzletkötő
3.1.43.			Pénzügyi panaszkezelő
3.1.44.			Pénzügyi pénz- és értékpapír-értékesítő ügyintéző
3.1.45.			Pénzügyi pénz- és értékpapírkezelő
3.1.46.			Pénzügyi ügyfélforgalmi előadó
3.1.47.			Pénzügyi ügyfélgazda
3.1.48.			Pénzügyi ügyfélkapcsolati előadó
3.1.49.			Pénzügyi ügyfélkapcsolati munkatárs
3.1.50.			Pénzügyi ügyfélreferens
3.1.51.			Számlavezető ügyintéző
3.1.52.			Takarékpénztári ügyintéző
3.1.53.			Treasury asszisztens (banki)
3.1.54.			Vállalkozói ügyfélreferens
3.1.55.	3613	Tőzsde- és pénzügyi ügynök, bróker	Tőzsde- és pénzügyi ügynök, bróker
3.1.56.	3621	Biztosítási ügynök, ügyintéző	Független biztosításközvetítő
3.1.57.			Függő biztosításközvetítő
3.1.58.			Banki pénztáros
3.1.59.	4211	Banki pénztáros	Főpénztáros (banki)
3.1.60.			Valutapénztáros
3.1.61.			Valutaváltó
3.1.62.	4213	Zálogházi ügyintéző és pénzkölcsönző	Zálogházi ügyintéző és pénzkölcsönző
3.1.63.	4112	Általános irodai adminisztrátor	Irodai adminisztrátor
3.1.64.			Bankpénztáros
3.1.65.	4123	Pénzügyi, statisztikai, biztosítási adminisztrátor	Pénzügyi nyilvántartó
3.1.66.			Számlázási ügyintéző
3.1.67.			Számviteli adminisztrátor
3.1.68.	4136	Iratkezelő, irattáros	Iratkezelő
3.1.69.	4225	Ügyfélszolgálati központ tájékoztatója	Call center operátor (ügyfél tájékoztató)

3.2. A szakképzés munkaterületének rövid leírása:

A banki termékértékesítő elsősorban a hitelintézetek és a pénzügyi vállalkozások hálózati egységeiben lát el feladatokat, azonban alkalmas a központi adminisztratív területeken bizonyos feladatok ellátására. Ügyfélkapcsolatot létesít és gondoz. Az ügyfelek részére szakszerű tájékoztatást nyújt a termékekről (akár összehasonlító szemléletben is), elősegíti az értékesítési és kockázati besorolását. Értékesíti a pénzügyi szolgáltatási termékeket, az ezzel kapcsolatos teljességű dokumentációs feladatkört ellátja. Részt vesz az ügyfelek pénzforgalmának lebonyolításában, mind számlapénz, mind készpénz esetében, fizetési számlához kapcsolódó termékeket és szolgáltatásokat értékesít és nyilvántart. Pénztárat és helyi értéktárat kezel, helyi ATM-et üzemeltet. Közreműködik a hálózati egységek nyitásában, zárásában, részfeladatokat lát el a készpénzellátásban. Lakossági, mikro, kis és középvállalati hiteleket értékesít, és részt vesz a hiteldöntés előkészítésében. Hiteladminisztrációs feladatokat lát el és hitelmonitoringot végez. A befektetési termékértékesítő a befektetési szolgáltató hálózati egységeiben és központi adminisztratív területeken lát el feladatokat. Ügyfélkapcsolatot létesít és gondoz. Az ügyfelek részére szakszerű tájékoztatást nyújt a termékekről (akár összehasonlító szemléletben is). Elősegíti az ügyfelek értékesítési és kockázati besorolásának elvégzését. Alkalmassági és megfelelőségi tesztet készít. Értékesíti a befektetési szolgáltatási termékeket, az ezzel kapcsolatos teljességű dokumentációs feladatkört ellátja. Szabványosított és nem szabványosított tőkepiaci megbízásokat fogad és

bonyolít. Értékpapírszámlát nyit és kezel. Figyelemmel kíséri a tőkepiaci folyamatokat és termék-innovációkat. Részt vesz az ügyfélszámla pénzforgalmának lebonyolításában. Pénztárat és helyi értéktárat kezel. Közreműködik a hálózati egységek nyitásban, zárásban, részfeladatokat lát el a készpénzellátásban. A független biztosításközvetítő alkalmas a lakosság, a vállalkozási szektor és az intézmények kockázatkezelési igényeinek a lebonyolítására a biztosítók felé, a kockázat transzfer keretein belül. Önállóan végzi a biztosítások megkötése előtt a megfelelő igény felmérést, összehasonlítást a piacon fellelhető termékek között, ha ez nem elégíti ki ügyfele biztosítási igényeit, akkor egyedi megoldásokat dolgoz ki. A biztosítás feltételeit ismerteti és a megfelelő tarifa alapján díjat képez, és a biztosítási ajánlatot a biztosítóba juttatja. Ügyfeivel rendszeres kapcsolatot tart és közreműködik a biztosítási ügyek rendezésében. A függő biztosításközvetítő alkalmas egy biztosító vagy egy mással nem versengő biztosítási termékek közvetítésére. Önállóan végzi az ügyfelei biztosítási igényeinek a felmérését, a biztosítási termékek ismertetését a biztosítás megkötését és az ajánlat és a díj biztosítóhoz történő eljuttatását. Bizonyos esetekben külön megfelelés esetén kötvényesít is. A valutapénztáros a vonatkozó jogszabályoknak és a belső eljárásrendnek megfelelően önállóan valutaváltással kapcsolatos feladatokat végez, ellátja a pénzváltással kapcsolatos ügyintézői és pénztári, pénzkézeltői, értéktárosi feladatokat. A hazai és külföldi fizetőeszközök vonatkozásában bankjegyfelismerést, forgalomképesség és valódiság tekintetében bankjegyvizsgálatot végez. Felelősségi körébe tartozik a pénzmosás és a terrorizmus finanszírozása ellen hatékonyan fellépni, amelynek révén hozzájárul a pénzváltó és a hitelintézet prudens működéséhez.

A szakképesítéssel rendelkező képes:

Banki és befektetési termékértékesítő

- banki, befektetési terméket értékesíteni, közvetíteni
- ügyfélszerzési és kapcsolattartási feladatot végezni
- banki és befektetési termékekről tájékoztatást adni és értékesíteni azt
- aktív bankműveleteket végezni
- aktív bankügylethez kapcsolódó döntés-előkészítési és lebonyolítási feladatokat ellátni
- hitelszámlát nyitni és kezelni
- hitelmonitoring tevékenységet ellátni
- passzív bankműveleteket végezni
- lekötési megbízást fogadni
- folyószámlát, pénzt/értéket, valamint váltót és inkasszót kezelni
- pénzforgalmat bonyolítani
- alkalmassági és megfelelőségi tesztet kitölteni és értékelni
- értékpapír és ügyfélszámlát nyitni, számlaműveletet végezni és megszüntetni
- befektetési megbízásokat fogadni és bonyolítani
- kiegészítő adminisztrációs tevékenységet és központi háttérmunkákat végezni

Független biztosításközvetítő

- biztosítást közvetíteni
- tájékoztatni a biztosítóról, a biztosításról, az azzal kapcsolatos pénzügyi szolgáltatásokról
- felméri a biztosítási igényt, elemzi a biztosítási szükségletet
- versenyző biztosítási termékeket és biztosítókat összehasonlítani
- közreműködni az ajánlattételben és a szerződés-gondozásban
- képviselni az ügyfelet, az alkuszként
- az aktuális biztosítót képviseli (többes ügynök esetében)
- jogszerű, szakszerű és ügyfélorientált tanácsadói szolgáltatást nyújtani
- elkötelezett, hatékony és udvarias szakmai kommunikációt folytatni
- marketingtevékenységben közreműködni
- pénzügyi tervezésben közreműködni
- informatikai és telekommunikációs megoldásokat alkalmazni

Függő biztosításközvetítő

- biztosítást közvetíteni
- tájékoztatni a biztosítóról, a biztosításról, az azzal kapcsolatos pénzügyi szolgáltatásokról
- felmérni a biztosítási igényt, elemezni a biztosítási szükségletet
- közreműködni az ajánlattételben és a szerződés-gondozásban
- képviselni a biztosítót
- jogszerű, szakszerű és ügyfélorientált tanácsadói szolgáltatást nyújtani
- elkötelezett, hatékony és udvarias szakmai kommunikációt folytatni
- marketingtevékenységben közreműködni
- pénzügyi tervezésben közreműködni

- informatikai és telekommunikációs megoldásokat alkalmazni

Valutapénztáros

- valutaváltást végezni
- ügyintézői, pénztári, pénzkezelői és értéktárosi feladatokat ellátni
- bankjegyet felismerni, valóságát és forgalomképességét megállapítani
- ügyfél-azonosítást végezni, adatokat rögzíteni

3.3. Kapcsolódó szakképesítések

	A	B	C
3.3.1.	A kapcsolódó szakképesítés, részsakképesítés, szakképesítés-ráépülés		
3.3.2.	azonosító száma	megnevezése	a kapcsolódás módja
3.3.3.	51 343 01	Banki, befektetési termékértékesítő	részsakképesítés
3.3.4.	51 343 02	Biztosításközvetítő (függő és független)	részsakképesítés
3.3.5.	51 343 03	Pénztárkezelő és valutapénztáros	részsakképesítés
3.3.6.	55 343 01	Biztosítási tanácsadó	szakképesítés-ráépülés
3.3.7.	55 343 02	Szakképesített bankreferens	szakképesítés-ráépülés
3.3.8.	55 344 02	Államháztartási mérlegképes könyvelő	szakképesítés-ráépülés
3.3.9.	55 344 03	Egyéb szervezeti mérlegképes könyvelő	szakképesítés-ráépülés
3.3.10.	55 344 07	Vállalkozási mérlegképes könyvelő	szakképesítés-ráépülés

4. SZAKMAI KÖVETELMÉNYEK

	A	B
4.1.	A szakképesítés szakmai követelménymoduljainak az állam által elismert szakképesítések szakmai követelménymoduljairól szóló kormányrendelet szerinti	
4.2.	azonosító száma	megnevezése
4.3.	11504-12	Gazdálkodási alaptervekenység ellátása
4.4.	10137-12	Banki ügyfélkapcsolat és kommunikáció
4.5.	10142-12	Biztosítási ügyfélkapcsolat és kommunikáció
4.6.	10138-12	Banki, befektetési és biztosítási jogi feladatok
4.7.	10136-12	Banki piac termékeinek értékesítése
4.8.	10140-12	Befektetési piac termékeinek értékesítése
4.9.	10141-12	Biztosítási piac termékeinek értékesítése
4.10.	10143-12	Biztosítástechnikai feladatok ellátása
4.11.	10144-12	Független biztosításközvetítői működés
4.12.	10146-12	Speciális ügyintézői feladatok ellátása
4.13.	10139-12	Bankjegyfelismerés, bankjegyvizsgálat végzése
4.14.	11498-12	Foglalkoztatás I.
4.15.	11499-12	Foglalkoztatás II.
4.16.	11500-12	Munkahelyi egészség és biztonság

5. VIZSGÁZTATÁSI KÖVETELMÉNYEK

5.1. A komplex szakmai vizsgára bocsátás feltételei:

Iskolarendszeren kívüli szakképzésben: az 5.2. pontban előírt valamennyi modulzáró vizsga eredményes letétele.
Iskolai rendszerű szakképzésben: az évfolyam teljesítését igazoló bizonyítványban foglaltak szerint teljesített tantárgyak – a szakképzési kerettantervben meghatározottak szerint – egyenértékűek az adott követelménymodulhoz tartozó modulzáró vizsga teljesítésével.

5.2. A modulzáró vizsga vizsgatevékenysége és az eredményesség feltétele:

	A	B	C
5.2.1.	A szakképesítés szakmai követelménymoduljainak		
5.2.2.	azonosító száma	megnevezése	a modulzáró vizsga

			vizsgatevékenysége
5.2.3.	11504-12	Gazdálkodási alaptevékenység ellátása	szóbeli
5.2.4.	10137-12	Banki ügyfélkapcsolat és kommunikáció	írásbeli
5.2.5.	10142-12	Biztosítási ügyfélkapcsolat és kommunikáció	írásbeli
5.2.6.	10138-12	Banki, befektetési és biztosítási jogi feladatok	írásbeli
5.2.7.	10136-12	Banki piac termékeinek értékesítése	írásbeli
5.2.8.	10140-12	Befektetési piac termékeinek értékesítése	írásbeli
5.2.9.	10141-12	Biztosítási piac termékeinek értékesítése	írásbeli
5.2.10.	10143-12	Biztosítástechnikai feladatok ellátása	írásbeli
5.2.11.	10144-12	Független biztosításközvetítői működés	írásbeli
5.2.12.	10146-12	Speciális ügyintézői feladatok ellátása	írásbeli
5.2.13.	10139-12	Bankjegyelismerés, bankjegyvizsgálat végzése	írásbeli
5.2.14.	11498-12	Foglalkoztatás I.	írásbeli
5.2.15.	11499-12	Foglalkoztatás II.	írásbeli
5.2.16.	11500-12	Munkahelyi egészség és biztonság	írásbeli

A modulzáró vizsga csak akkor eredményes, ha valamennyi követelménymodulhoz rendelt modulzáró vizsgatevékenységet a jelölt legalább 60%-os szinten teljesíti.

5.3. A komplex szakmai vizsga vizsgatevékenységei és vizsgafeladatai:

5.3.1. Gyakorlati vizsgatevékenység

A vizsgafeladat megnevezése: Banki és biztosítási ügyfélkapcsolat és kommunikáció, biztosítástechnikai feladatok, valamint bankjegyelismerés és bankjegyvizsgálat.

A vizsgafeladat a banki és biztosítási ügyfélkapcsolatot és kommunikációt 15-15 perces időtartamban és 30-30 %-os arányban, a biztosítástechnikai feladatokat 20 perces időtartamban és 30%-os arányban, a bankjegyelismerést és bankjegyvizsgálatot 15 perces időtartamban és 10%-ban tartalmazza.

A gyakorlati vizsgatevékenység lebonyolítása a szakképesítésért felelős miniszter által kiadott és honlapján közzétett Útmutató alapján történik.

A) Banki ügyfélkapcsolat és kommunikáció

A vizsgafeladat ismertetése: A központi gyakorlati tételsorból a vizsgázó véletlenszerűen húz, amely szituációs feladatokat tartalmaz és a szakmai követelmények banki ügyfélkapcsolat és kommunikációhoz kapcsolódó megadott témaköreinek mindegyikét tartalmazhatja.

B) Biztosítási ügyfélkapcsolat és kommunikáció

A vizsgafeladat ismertetése: A központi gyakorlati tételsorból a vizsgázó véletlenszerűen húz, amely szituációs feladatokat tartalmaz és a szakmai követelmények biztosítási ügyfélkapcsolat és kommunikációhoz kapcsolódó megadott témaköreinek mindegyikét tartalmazhatja.

C) Biztosítástechnikai feladatok gyakorlati ellátása, a biztosításközvetítő biztosításelméleti-, biztosításágazati- és biztosítás-üzemeltetési feladatok

A vizsgafeladat ismertetése: Felméri és dokumentálja a biztosítási igényt, szerződésmódosítást előkészít, statisztikákat előkészít, díjfizetést kezdeményez, keresztértékesítési feladatokat ellát, termékeket értelmez, kockázat-elbírálást végez, értelmezi a biztosításban alkalmazott kimutatásokat, fedezethiányt feltár, többes biztosítást felismer, alul- és túlbiztosítást azonosít.

D) Bankjegyelismerés, bankjegyvizsgálat

A vizsgafeladat ismertetése: A gyakorlati tételsorból a vizsgázó véletlenszerűen húz és szituációs feladaton keresztül a szakmai követelményeknek felelően hazai és külföldi bankjegy felismerést végez, megállapítja azok valóságát és forgalomképességét, számot ad a hamisgyanús fizetőeszközök kezelésével kapcsolatos teendőkről.

A vizsgafeladat időtartama: 95 perc (ebből felkészülési idő 30 perc)

A vizsgafeladat értékelési súlyaránya: 35%

5.3.2. Központi írásbeli vizsgatevékenység

A vizsgafeladat megnevezése: Banki, befektetési, biztosítási piac termékeinek értékesítése, biztosítástechnikai feladatok, független biztosításközvetítői működés, speciális ügyintézői ismeretek és bankjegyzelismerés, bankjegyzelvizsgálat.

A vizsgafeladat a banki és befektetési piac termékeinek értékesítését 75 perces időtartamban és 30%-os arányban, a biztosítástechnikai feladatokat és biztosítási piac termékeinek értékesítését 75 perces időtartamban és 30%-ban, a független biztosításközvetítői működést 60 perces időtartamban és 20%-ban, a speciális ügyintéző ismereteket, a bankjegyzelismerést és bankjegyzelvizsgálatot 60 perces időtartamban és 20%-ban tartalmazza.

Az írásbeli vizsgatevékenység a szakképesítésért felelős miniszter által kiadott és a honlapján közzétett Útmutató alapján kerül lebonyolításra.

A) Banki, befektetési, biztosítási piac termékeinek értékesítése

A vizsgafeladat ismertetése: banki piac termékeinek értékesítése és befektetési piac termékeinek értékesítése vonatkozásában a termékértékesítés, az ügyfélkiszolgálás, a termékek és ügyletek fogalmainak, értelmezésének, összefüggéseinek, az ágazatok üzemtani ismereteinek számonkérése, kapcsolódó esetmegoldások teljesítése.

B) A biztosítási piac termékeinek értékesítése, biztosítástechnikai feladatok ellátása

A vizsgafeladat ismertetése: A biztosítási piac termékeinek értékesítéséhez kapcsolódó fogalmak, valamint eljárásainak magyarázata és alkalmazása konkrét példákon keresztül, alapvető biztosítási számítások elvégzése, életbiztosítási és nem életbiztosítási ágon belüli kockázatok, fedezetek, termékek és eljárások értelmezése, magyarázata és esetmegoldásai. A biztosítás elméletének és a biztosító működésének magyarázata és konkrét esetek megoldása, valamint a díjszámítás, a tartalékok, a statisztikák alapkérdéseinek értelmezése, magyarázata és alapvető vonatkozó számítások.

C) Független biztosításközvetítői működés

A vizsgafeladat ismertetése: A független biztosításközvetítők (alkusz, többes ügynök) jogszerű és szakszerű működésének kérdései és esetmegoldásai.

D) Speciális ügyintézői ismeretek és bankjegyzelismerés, bankjegyzelvizsgálat

A vizsgafeladat ismertetése:

Speciális ügyintézői ismeretek: a pénzváltási tevékenység alapfogalmainak (pénzváltás, hitelintézet, pénzváltó közvetítő, fizetőeszközök, valuta, deviza, devizabelföldi, devizakülföldi) értelmezése. Ügyintézői feladatok (pénzforgalom lebonyolításának módozatai, pénz- és értékkezelés) eljárási szabályai. Speciális ügyintézői feladatok (valuta-és csekkváltás szabályai, a pénzmosás és terrorizmus finanszírozásának megelőzésével kapcsolatos intézkedések, specifikált okmányismeret, belső szabályozási mechanizmus, bizonylatolás, fogyasztói bejelentések kezelése) értelmezése, eljárási szabályok alkalmazása, alapvető esetmegoldások és számítási feladatok, 25 kérdésből álló feleletválasztós írásbeli feladatlap alapján.

Bankjegyzelismerés, bankjegyzelvizsgálat: A hazai és külföldi bankjegyzelismeret (érvényesség, valódiságellenőrzési ismérvek), a bankjegyzelpapírban és nyomtatásban alkalmazott biztonsági eljárások bemutatása, 25 kérdésből álló feleletválasztós írásbeli feladatlap alapján.

A vizsgafeladat időtartama: 270 perc

A vizsgafeladat értékelési súlya: 40%

5.3.3. Szóbeli vizsgatevékenység

A vizsgafeladat megnevezése: Banki, befektetési, biztosítási piac termékeinek értékesítése, független biztosításközvetítői működés, valamint speciális ügyintézői ismeretek.

A vizsgafeladat a banki, befektetési és biztosítási piac termékeinek értékesítését 15 perces időtartamban és 70 %-os arányban, a független biztosításközvetítői működést 15 perces időtartamban és 20%-os arányban, a speciális ügyintéző ismereteket 15 perces időtartamban és 10%-ban tartalmazza.

A szóbeli vizsgatevékenység a szakképesítésért felelős miniszter által kiadott és a honlapján közzétett Útmutató alapján kerül lebonyolításra.

A) Banki piac termékeinek értékesítése, befektetési piac termékeinek értékesítése, valamint biztosítási piac termékeinek értékesítése

A vizsgafeladat ismertetése: A banki, befektetési és biztosítási piac termékeinek értékesítése vonatkozásában a termékértékesítés ügyfél-kiszolgálási szakismeretek, ügyletismeretek ügyfélközpontú megközelítése.

B) Független biztosításközvetítői működés

A vizsgafeladat ismertetése: A független biztosításközvetítő működése és egyéb sajátosságai.

C) Speciális ügyintézői feladatok

A vizsgafeladat ismertetése: a hitelintézeti pénzváltó és a pénzváltó közvetítő jogszerű működésének, működési feltételeinek sajátosságait; a pénzváltási műveleteket; az ügyfél-kiszolgálás kérdéseit és esetmegoldásait; az ügyfél-átvilágítás menetét, elemeinek részletes kifejtését; természetes személyek, vállalkozások okmányismertetését; a devizajogi státusz megállapításának esetmegoldásait; a különféle nyilatkozatok kitöltésének eseteit; a hamisgyanús és forgalomképtelen készpénz kezelését; a pénz- és értékezelést; pénzváltás során az adatvédelem, adatkezelés és panaszkezelés sajátosságait; a bizonylatok kitöltését, pénztárnapló elkészítését esetmegoldásokkal tartalmazza.

A vizsgafeladat időtartama: 75 perc (ebből felkészülési idő 30 perc)

A vizsgafeladat értékelési súlyaránya: 25%

5.4. A vizsgatevékenységek szervezésére, azok vizsgaidőpontjaira, a vizsgaidőszakokra, a vizsgatevékenységek vizsgatételeire, értékelési útmutatóira és egyéb dokumentumaira, a vizsgán használható segédeszközökre vonatkozó részletes szabályok:

A modulzáró vizsgatevékenységek szervezésére, lebonyolítására és az értékelésre vonatkozó szabályokat a szakképesítésért felelős miniszter a <http://www.kormany.hu/hu/nemzetgazdasagi-miniszterium/ado-es-penzugyekert-felelos-allamtitkarsag/hirek/penzugyi-agazati-szakkepzesi-es-szabalyozott-szakmak> című honlapján közzéteszi.

A modulzáró vizsga vizsgatevékenységének szabályszerűségét a vizsgabizottság egy tagja utólag, de legfeljebb a komplex szakmai vizsga megkezdése előtti 5. napig ellenőrizheti.

A gyakorlati vizsgatevékenység szervezésének, lebonyolításának feltételeit a szakképesítésért felelős miniszter honlapján közzétett Útmutató tartalmazza.

A gyakorlati vizsgatevékenységet és a szóbeli vizsgatevékenységet egy vizsganapon kell lebonyolítani.

A vizsgatevékenységek vizsgaidőpontjai tekintetében a szakképesítésért felelős miniszter honlapján közzétett vizsganaptára az irányadó.

A szakképesítésért felelős miniszter a szakmai vizsga megkezdése előtt legalább 30 nappal a honlapján mindenki által hozzáférhető módon közzéteszi a szóbeli tételsorokat.

A szakmai vizsgán kizárólag a szakképesítésért felelős miniszter honlapján közzétett segédeszközök használhatóak.

A szakképesítéssel kapcsolatos előírások az állami szakképzési és felnőttképzési szerv <http://www.munka.hu/> című weblapján is elérhetők a Szak- és felnőttképzés Vizsgák menüpontjában.

5.5. A szakmai vizsga értékelésének a szakmai vizsgaszabályzattól eltérő szempontjai:

Az 5.3.1. D) Bankjegyfelismerés, bankjegyvizsgálat gyakorlati vizsgatevékenysége csak akkor kezdhető meg, ha a központi írásbeli vizsgatevékenység 5.3.2. D) vizsgafeladatához rendelt bankjegyfelismerés, bankjegyvizsgálat során (a vonatkozó 25 kérdésből álló feleletválasztós írásbeli feladatlap) a vizsgázó legalább 80%-os teljesítményt ért el.

Az 5.3.1. D) Bankjegyfelismerés, bankjegyvizsgálat gyakorlati vizsgatevékenysége csak akkor eredményes, ha a gyakorlati vizsgatevékenység során a vizsgázó legalább 80%-os teljesítményt ért el.

Az 5.3.2. központi írásbeli vizsgatevékenység csak akkor eredményes, ha a vizsgázó az A), a B) és a C) vizsgafeladatból külön-külön legalább 60%-os, a D) vizsgafeladatból legalább 80%-os teljesítményt ért el.

Az 5.3.3. C) Speciális ügyintézői feladatok szóbeli vizsgatevékenysége csak akkor kezdhető meg, ha a központi írásbeli vizsgatevékenység 5.3.2 D) vizsgafeladatához rendelt speciális ügyintézői ismeretek során (a vonatkozó 25 kérdésből álló feleletválasztós írásbeli feladatlap) a vizsgázó legalább 80%-os teljesítményt ért el.

Az 5.3.3. szóbeli vizsgatevékenység csak akkor eredményes, ha a vizsgázó az A) és B) vizsgafeladatból külön-külön legalább 60%-os, a C) vizsgafeladatból legalább 80%-os teljesítményt ért el.

A komplex szakmai vizsga egyes vizsgatevékenységeinek érdemjegye az elért %-os teljesítmények alapján:

90 – 100%	jeles (5)
80 – 89%	jó (4)
70 – 79%	közepes (3)
60 – 69%	elégséges (2)
0 – 59%	elégtelen (1)

Az írásbeli és szóbeli vizsgatevékenységek elégséges érdemjegyének alsó határát a vizsgafeladatok minimumkövetelményeinek súlyozott átlaga alapján meghatározott szinttől kell számítani.

Amennyiben minden vizsgatevékenység eredményes, úgy a komplex szakmai vizsga osztályzatát a

vizsgatevékenységenként elért érdemjegyek vizsgafeladat értékelési arányával súlyozott átlaga alapján két tizedesre kerekítve az általános szabályok szerint (0,50-től felfelé) kell meghatározni.

Sikertelen a komplex szakmai vizsga, ha annak bármelyik vizsgatevékenységének érdemjegye elégtelen (1). Javítóvizsgát abból a vizsgatevékenységből kell tenni, amelyből a vizsgázó teljesítményét elégtelenre (1) minősítette a vizsgabizottság.

Felmentés esetén a beszámítás alapjául szolgáló dokumentumban az adott vizsgatevékenységhez, vizsgarészhez rendelt értékelési teljesítményt (érdemjegy, osztályzat, teljesítményszázalék) kell figyelembe venni. Teljesítményszázalék esetén az érdemjeggyé történő átváltás a komplex szakmai vizsga vizsgatevékenységének értékelési besorolása alapján történik.

6. ESZKÖZ- ÉS FELSZERELÉSI JEGYZÉK

	A
6.1.	A képzési és vizsgáztatási feladatok teljesítéséhez szükséges eszközök minimumát meghatározó eszköz- és felszerelési jegyzék
6.2.	Számítógép
6.3.	Irodai és szakmai szoftverek (szövegszerkesztő, táblázatkezelő, adatbázis-kezelő)
6.4.	Formanyomtatványok
6.5.	Ügyintézési eljárásrend.
6.6.	Bizonylatok, formanyomtatványok
6.7.	Jogszabály gyűjtemény vagy számítógépes jogtár.
6.8.	Nagyító, UV lámpa

7. EGYEBEK

7.1. A modulzáró vizsga kötelező tartalmi elemei:

A vizsgára bocsátás feltételeként meghatározott

- 10137-12 Banki ügyfélkapcsolat és kommunikáció
- 10142-12 Biztosítási ügyfélkapcsolat és kommunikáció
- 10136-12 Banki piac termékeinek értékesítése
- 10140-12 Befektetési piac termékeinek értékesítése
- 10141-12 Biztosítási piac termékeinek értékesítése
- 10143-12 Biztosítástechnikai feladatok ellátása
- 10144-12 Független biztosításközvetítői működés
- 10146-12 Speciális ügyintézői feladatok ellátása
- 10139-12 Bankjegyzelismerés, bankjegyzelvizsgálat végzése
- 11498-12 Foglalkoztatás I.
- 11499-12 Foglalkoztatás II.
- 11500-12 Munkahelyi egészség és biztonság

szakmai követelménymodulokhoz rendelt írásbeli modulzáró vizsgatevékenység vizsgafeladatait a szakmai követelményekkel összhangban a szakmai képzést folytató intézmény állítja össze.

11504-12 Gazdálkodási alaptevékenység ellátása

A vizsgafeladat ismertetése:

Központi szóbeli tételsor alapján, amely a szakmai követelmények témaköreinek mindegyikét tartalmazza.

A vizsgafeladat időtartama: 30 perc (ebből felkészülési idő 15 perc)

10138-12 Banki, befektetési és biztosítási jogi feladatok

A vizsgafeladat ismertetése:

Központi írásbeli feladatsor alapján, amely a szakmai követelmények témaköreinek mindegyikét tartalmazhatja.

A vizsgafeladat időtartama: 90 perc

7.2. A modulzáró vizsgatevékenységek alóli felmentés feltételei:

Az a jelölt, aki a közgazdasági felsőoktatás alapképzési szakjainak képesítési követelményeiről szóló 4/1996. (I. 18.) Korm. rendelet szerinti végzettséggel, vagy a felsőoktatási alap- és mesterképzésről, valamint a szakindítás eljárási rendjéről szóló 289/2005. (XII. 22.) Korm. rendelet szerinti gazdaságtudományok képzési területen szerzett végzettséggel, vagy a közgazdasági felsőoktatásban folyó szakirányú továbbképzési szakok képesítési követelményeiről szóló 7/1999. (II. 1.) OM rendelet alapján, vagy a szakirányú továbbképzés szervezésének általános feltételeiről szóló 10/2006. (IX. 25.) OKM rendelet alapján szerzett közgazdasági felsőoktatásban folyó

szakirányú végzettséggel rendelkezik, vagy a gazdaságtudományok képzési területen, közgazdaság képzési ágon szerzett végzettséggel rendelkezik felmentést kap a 11504-12 Gazdálkodási alaptervekenység ellátása, 10137-12 Banki ügyfélkapcsolat és kommunikáció, 10142-12 Biztosítási ügyfélkapcsolat és kommunikáció, 10136-12 Banki piac termékeinek értékesítése, 10140-12 Befektetési piac termékeinek értékesítése, 10141-12 Biztosítási piac termékeinek értékesítése, 10143-12 Biztosítástechnikai feladatok ellátása, 10144-12 Független biztosításközvetítőiműködés, valamint a 10138-12 Banki, befektetési és biztosítási jogi feladatok szakmai követelménymodulhoz rendelt a modulzáró vizsga alól.

A 10138-12 Banki, befektetési és biztosítási jogi feladatok szakmai követelménymodulhoz rendelt modulzáró vizsga alól felmentést kap, aki 1997. január 1. után szerezte meg a tőzsdei szakvizsga jogi részvizsgáját, valamint 1997. január 1. után szerezte meg a Pénzügyi Szervezetek Állami Felügyelete által elismert jogi szakmai vizsgáját.

7.3. A szakmai vizsgabizottságban való részvételre kijelölt szakmai szervezet:

Befektetési Szolgáltatók Szövetsége
Független Biztosítási Alkuszok Szövetsége
Magyar Bankszövetség
Magyar Biztosítók Szövetsége
Magyar Nemzeti Bank

Az állami szakképzési és felnőttképzési szerv a vizsgabizottság egy tagját csak az MNB javaslata alapján bízhatja meg.

A vizsgabizottság összetétele során törekedni kell arra, hogy az egyes szakmák – bank, befektetés és biztosítás – szakértői jelen legyenek, illetve legalább a szakmai vizsgabizottság munkáját segítő szakértőként részt vegyenek a szakmai vizsgán.

7.4. A Banki, befektetési termékértékesítő részsakképesítés megszerzésének feltételei:

Az a vizsgázó, aki a komplex szakmai vizsga gyakorlati vizsgatevékenység 5.3.1. A), az írásbeli vizsgatevékenység 5.3.2. A), valamint a szóbeli vizsgatevékenység 5.3.3. A) részét eredményesen teljesítette, megfelel a Banki, befektetési termékértékesítő részsakképesítés vizsgakövetelményeinek, részére Banki, befektetési termékértékesítő részsakképesítést igazoló bizonyítvány adható.

7.5. A Biztosításközvetítő (függő és független) részsakképesítés megszerzésének feltételei:

Az a vizsgázó, aki a komplex szakmai vizsga gyakorlati vizsgatevékenység 5.3.1. B) és C), az írásbeli vizsgatevékenység 5.3.2. A), B) és C), valamint a szóbeli vizsgatevékenység 5.3.3. B) részét eredményesen teljesítette, megfelel a Biztosításközvetítő (függő és független) részsakképesítés vizsgakövetelményeinek, részére Biztosításközvetítő (függő és független) részsakképesítést igazoló bizonyítvány adható.

7.6. A Pénztárkezelő és valutapénztáros részsakképesítés megszerzésének feltételei:

Az a vizsgázó, aki a komplex szakmai vizsga gyakorlati vizsgatevékenység 5.3.1. D), az írásbeli vizsgatevékenység 5.3.2. D), valamint a szóbeli vizsgatevékenység 5.3.3. C) részét eredményesen teljesítette, megfelel a Pénztárkezelő és valutapénztáros részsakképesítés vizsgakövetelményeinek, részére Pénztárkezelő és valutapénztáros részsakképesítést igazoló bizonyítvány adható.

7.7. Részsakképesítések egyenértékűsége:

A Banki, befektetési termékértékesítő részsakképesítés, a Biztosításközvetítő (függő és független) részsakképesítés, valamint a Pénztárkezelő és valutapénztáros részsakképesítés együttes megléte egyenértékű a Pénzügyi termékértékesítő (bank, befektetés, biztosítás) szakképesítéssel.

A 185. sorszámú Pénzügyi ügyintéző megnevezésű részsakképesítés szakmai és vizsgakövetelménye

1. AZ ORSZÁGOS KÉPZÉSI JEGYZÉKBEN SZEREPLŐ ADATOK

1.1. A részsakképesítés azonosító száma: 51 344 04

1.2. Részsakképesítés megnevezése: Pénzügyi ügyintéző

1.3. Iskolai rendszerű szakképzésben a szakképzési évfolyamok száma: -

1.4. Iskolarendszeren kívüli szakképzésben az óraszám: 160-240

2. EGYÉB ADATOK

2.1. A képzés megkezdésének feltételei:

2.1.1. Iskolai előképzettség: érettségi végzettség

2.1.2. Bemeneti kompetenciák: –

2.2. Szakmai előképzettség:–

2.3. Előírt gyakorlat:–

2.4. Egészségügyi alkalmassági követelmények:–

2.5. Pályaalkalmassági követelmények:–

2.6. Elméleti képzési idő aránya: 70 %

2.7. Gyakorlati képzési idő aránya: 30 %

2.8. Szintvizsga:–

3. PÁLYATÜKÖR

3.1. A részsakképesítéssel legjellemzőbben betölthető munkakörök, foglalkozások

	A	B	C
3.1.1.	FEOR száma	FEOR megnevezése	A részsakképesítéssel betölthető munkakör(ök)
3.1.2.	3611	Pénzügyi ügyintéző (a pénzügyintézeti ügyintéző kivételével)	Pénzügyi asszisztens
3.1.3.			Pénzügyi koordinátor
3.1.4.			Pénzügyi referens
3.1.5.			Pénztáros
3.1.6.			Számlaellenőr
3.1.7.			4122
3.1.8.	Bérügyi adminisztrátor		
3.1.9.	4123	Pénzügyi, statisztikai, biztosítási adminisztrátor	Vállalati pénztáros
3.1.10.			Pénzügyi nyilvántartó
3.1.11.			Számlázási ügyintéző
3.1.12.			Számvetési adminisztrátor
3.1.13.	4112	Általános irodai adminisztrátor	Irodai adminisztrátor
3.1.14.	4136	Iratkezelő, irattáros	Iratkezelő

3.2. A részsakképesítés munkaterületének rövid leírása:

A pénzügyi ügyintéző alkalmas a vállalkozások működésével összefüggő pénzügyi feladatok elvégzésében való közreműködésre, részfeladatok önálló elvégzésére. A vállalkozás valamennyi pénzmozgással, illetve a pénzállomány-változással összefüggő nyilvántartásait vezeti, közreműködik az egyes pénzügyi műveletek előkészítésében, lebonyolításában, elszámolásában, kezeli az ehhez kapcsolódó iratanyagokat.

A részsakképesítéssel rendelkező képes:

- közreműködni a vállalkozások alapításával, működtetésével kapcsolatos adminisztratív feladatok ellátásában,
- elvégezni a bankszámlákkal kapcsolatos teendőket,
- ellátni a házipénztárral kapcsolatos feladatokat,
- ellátni az adókötelezettséghez kapcsolódó feladatokat,
- adókötelezettségnek elektronikusan eleget tenni,

- közreműködni a vállalkozásfinanszírozási feladatokban,
- részt venni a befektetési döntések előkészítésében,
- pénz- és hitelműveletekkel kapcsolatos ügyintézését végezni,
- irodai szoftvereket használni,
- összegyűjteni az adatokat további feldolgozás céljából,
- feladatai elvégzéséhez telefont, számítógépet, faxgépet, írógépet, íróeszközöket, irodaszereket, naptárt, bélyegzőket, fénymásolót használni,
- munkaköréhez kapcsolódó hagyományos és digitális dokumentumokat rendszerezni, iratkezelést végezni.

3.3. Kapcsolódó szakképesítések

	A	B	C
3.3.1.	A kapcsolódó szakképesítés, részsakképesítés, szakképesítés-ráépülés		
3.3.2.	azonosító száma	megnevezése	a kapcsolódás módja
3.3.5.	54 344 01	Pénzügyi-számviteli ügyintéző	szakképesítés

4. SZAKMAI KÖVETELMÉNYEK

	A	B
4.1.	A részsakképesítés szakmai követelménymoduljainak az állam által elismert szakképesítések szakmai követelménymoduljairól szóló kormányrendelet szerinti	
4.2.	azonosító száma	megnevezése
4.3.	11504-12	Gazdálkodási alaptevékenység ellátása
4.4.	10147-12	Gazdálkodási feladatok ellátása
4.5.	11506-12	Vállalkozásfinanszírozási és adózási feladatok

5. VIZSGÁZTATÁSI KÖVETELMÉNYEK

5.1. A komplex szakmai vizsgára bocsátás feltételei:

Iskolarendszeren kívüli szakképzésben: az 5.2. pontban előírt valamennyi modulzáró vizsga eredményes letétele.

5.2. A modulzáró vizsga vizsgatevékenysége és az eredményesség feltétele:

	A	B	C
5.2.1.	A részsakképesítés szakmai követelménymoduljainak		
5.2.2.	azonosító száma	megnevezése	a modulzáró vizsga vizsgatevékenysége
5.2.3.	11504-12	Gazdálkodási alaptevékenység ellátása	gyakorlati, írásbeli
5.2.4.	10147-12	Gazdálkodási feladatok ellátása	írásbeli
5.2.5.	11506-12	Vállalkozásfinanszírozási és adózási feladatok	írásbeli

A modulzáró vizsga csak akkor eredményes, ha valamennyi követelménymodulhoz rendelt modulzáró vizsgatevékenységet a jelölt külön-külön legalább 50%-os szinten teljesíti.

5.3. A komplex szakmai vizsga vizsgatevékenységei és vizsgafeladatai:

5.3.1. Gyakorlati vizsgatevékenység

A vizsgafeladat megnevezése: az elektronikus adóbevallás.

A vizsgafeladat ismertetése: Megadott feltételek alapján adóbevallás készítése számítógépes programcsomag alkalmazásával. A központi gyakorlati feladatlap a szakképesítésért felelős miniszter által kiadott és a honlapján közzétett Útmutató alapján kerül összeállításra.

A vizsgafeladat időtartama: 90 perc
A vizsgafeladat aránya: 30%

5.3.2. Központi írásbeli vizsgatevékenység

A vizsgafeladat megnevezése: Pénzügyi feladatok

A vizsgafeladat ismertetése:

A központi írásbeli vizsgatevékenység során az alábbi követelményekhez kapcsolódó feladatokat kell elvégezni:
Pénzügyi feladatok: az általános pénzügy (pénzügyi alapfeladatok) és vállalkozásfinanszírozás szakmai követelményei megadott témaköreinek mindegyikét tartalmazhatja.

A vizsgafeladat időtartama: 120 perc
A vizsgafeladat aránya: 40%

5.3.3. Szóbeli vizsgatevékenység

A vizsgafeladat megnevezése: Pénzügyi és adózási feladatok

A vizsgafeladat ismertetése: A szóbeli tételsor a vállalkozásfinanszírozás és az adózáshoz kapcsolódó szakmai követelmények megadott témaköreinek mindegyikét tartalmazza.

A vizsgafeladat időtartama: 30 perc (ebből felkészülési idő 15 perc)
A vizsgafeladat aránya: 30%

5.4. A vizsgatevékenységek szervezésére, azok vizsgaidőpontjaira, a vizsgaidőszakokra, a vizsgatevékenységek vizsgatételeire, értékelési útmutatóira és egyéb dokumentumaira, a vizsgán használható segédeszközökre vonatkozó részletes szabályok:

A modulzáró vizsgatevékenységek szervezésére, lebonyolítására és az értékelésre vonatkozó szabályokat a szakképesítésért felelős miniszter a <http://www.kormany.hu/hu/nemzetgazdasagi-miniszterium/ado-es-penzugyekert-felelos-allamtitkarsag/hirek/penzugyi-agazati-szakkepzesi-es-szabalyozott-szakmak> című honlapján közzéteszi.

A modulzáró vizsga vizsgatevékenységének szabályszerűségét a vizsgabizottság egy tagja utólag, de legfeljebb a komplex szakmai vizsga megkezdése előtti 5. napig ellenőrizheti.

A gyakorlati vizsgatevékenység szervezésének, lebonyolításának feltételeit a szakképesítésért felelős miniszter honlapján közzétett Útmutató tartalmazza.

A gyakorlati és írásbeli vizsgatevékenységet az első, a szóbeli vizsgatevékenységet a második napon kell lebonyolítani. A vizsgatevékenységek vizsgaidőpontjai tekintetében a szakképesítésért felelős miniszter honlapján közreadott vizsganaptára az irányadó.

Az első és a második vizsganap között legalább két vizsgamentes napnak kell eltelnie.

A szakképesítésért felelős miniszter a szakmai vizsga megkezdése előtt legalább 30 nappal a honlapján mindenki által hozzáférhető módon közzéteszi a szóbeli tételsorokat.

A szakmai vizsgán kizárólag a szakképesítésért felelős miniszter honlapján közzétett segédeszközök használhatóak.

A részsakképesítéssel kapcsolatos előírások az állami szakképzési és felnőttképzési szerv <http://www.munka.hu/> című weblapján is elérhetők a Szak- és felnőttképzés Vizsgák menüpontjában.

5.5. A szakmai vizsga értékelésének a szakmai vizsgaszabályzattól eltérő szempontjai:

A szóbeli vizsgatevékenység csak akkor kezdhető meg, ha a gyakorlati és írásbeli vizsgatevékenység során a vizsgázó külön-külön legalább 50%-os teljesítményt ért el.

A komplex szakmai vizsga egyes vizsgatevékenységeinek érdemjegye az elért %-os teljesítmények alapján:

- 90 – 100% jeles (5)
- 80 – 89% jó (4)
- 65 – 79% közepes (3)
- 50 – 64% elégséges (2)
- 0 – 49% elégtelen (1)

Amennyiben minden vizsgatevékenység eredményes, úgy a komplex szakmai vizsga osztályzatát a

vizsgatevékenységenként elért érdemjegyek vizsgafeladat értékelési arányával súlyozott átlaga alapján két tizedesre kerekítve az általános szabályok szerint (0,50-től felfelé) kell meghatározni.

Sikertelen a komplex szakmai vizsga, ha annak bármelyik vizsgatevékenységének érdemjegye elégtelen (1). Javítóvizsgát abból a vizsgatevékenységből kell tenni, amelyből a vizsgázó teljesítményét elégtelenre (1) minősítette a vizsgabizottság.

Felmentés esetén a beszámítás alapjául szolgáló dokumentumban az adott vizsgatevékenységhez, vizsgarészhez rendelt értékelési teljesítményt (érdemjegy, osztályzat, teljesítményszázalék) kell figyelembe venni. Teljesítményszázalék esetén az érdemjeggyé történő átváltás a komplex szakmai vizsga vizsgatevékenységének értékelési besorolása alapján történik.

6. ESZKÖZ- ÉS FELSZERELÉSI JEGYZÉK

	A
6.1	A képzési és vizsgáztatási feladatok teljesítéséhez szükséges eszközök minimumát meghatározó eszköz- és felszerelési jegyzék
6.2.	Iratrendezők
6.3.	Fénymásoló
6.4.	Irodatechnikai eszközök (vágógép, spirálozó, kapcsológép, lyukasztó)
6.5.	Telefón, fax
6.6.	Számítógép
6.7.	Internet hozzáférés
6.8.	Nyomtató
6.9.	Scanner
6.10.	Irodai szoftverek (szövegszerkesztő, táblázatkezelő, adatbázis-kezelő)
6.11.	Adóbevallás kitöltő szoftver (ÁNYK)
6.12.	Ügyintézési eljárásrend
6.13.	Bizonnyalatok, formanyomtatványok
6.14.	Jogszabály gyűjtemény vagy számítógépes jogtár

7. EGYEBEK

7.1. A modulzáró vizsga kötelező tartalmi elemei:

A vizsgára bocsátás feltételeként meghatározott szakmai követelménymodulokhoz rendelt 11506-12 Vállalkozásfinanszírozási és adózási feladatok modulzáró vizsgatevékenység vizsgafeladatait a szakmai követelményekkel összhangban a szakmai képzést folytató intézmény állítja össze.

10147-12 Gazdálkodási feladatok ellátása

A vizsgafeladat ismertetése: Központi írásbeli feladatlap alapján, mely a vállalkozás-gazdálkodás alapfeladatai és a gazdálkodási feladatok követelményei megadott témaköreinek mindegyikét tartalmazhatja.

A vizsgafeladat időtartama: 60 perc

11504-12 Gazdálkodási alaptevékenység ellátása

A) Ügyviteli feladatok ellátása

A vizsgafeladat ismertetése: A szakmai képzést folytató intézmény által összeállított gyakorlati feladatlap a következő követelménytartalmakkal: hivatalos dokumentumok számítógépen történő elkészítése, adatbáziskezelő-program és internet használata a szakképesítésért felelős miniszter által kiadott Útmutató alapján.

A vizsgafeladat időtartama: 60 perc

B) Számviteli alapfeladatok ellátása

A vizsgafeladat ismertetése: Központi írásbeli feladatlap alapján, mely a számviteli alapfeladatok követelményei megadott témaköreinek mindegyikét tartalmazhatja.

A vizsgafeladat időtartama: 90 perc

7.2. A modulzáró vizsgatevékenységek alóli felmentés feltételei:

Az a jelölt, aki a közgazdasági felsőoktatás alapképzési szakjainak képesítési követelményeiről szóló 4/1996. (I. 18.) Korm. rendelet szerinti végzettséggel, vagy a felsőoktatási alap- és mesterképzésről, valamint a szakindítás eljárási rendjéről szóló 289/2005. (XII. 22.) Korm. rendelet szerinti gazdaságtudományok képzési területen szerzett végzettséggel, vagy a közgazdasági felsőoktatásban folyó szakirányú továbbképzési szakok képesítési

követelményeiről szóló 7/1999. (II. 1.) OM rendelet, vagy a szakirányú továbbképzés szervezésének általános feltételeiről szóló 10/2006. (IX. 25.) OKM rendelet alapján szerzett közgazdasági felsőoktatásban folyó szakirányú végzettséggel rendelkezik, felmentést kap a 10147-12 Gazdálkodási feladatok ellátása modulzáró vizsga írásbeli és a 11504-12 Gazdálkodási alaptevékenység ellátása modulzáró vizsga gyakorlati és írásbeli vizsgatevékenysége alól.

Az a jelölt, aki rendelkezik a Vállalkozási ügyintéző, vagy Vállalkozási és bérügyintéző szakképesítéssel, illetve a Számviteli ügyintéző részsakképesítéssel felmentést kap a 11504-12 Gazdálkodási feladatok ellátása modulzáró vizsga írásbeli és a 10145-12 Gazdálkodási alaptevékenység ellátása modulzáró vizsga gyakorlati és írásbeli vizsgatevékenysége alól.

7.3. A szakmai vizsgabizottságban való részvételre kijelölt szakmai szervezet:
Magyar Könyvvizsgálói Kamara,
Magyar Számviteli Szakemberek Egyesülete.

A 186. sorszámú Pénzügyi-számviteli ügyintéző megnevezésű szakképesítés szakmai és vizsgakövetelménye

1. AZ ORSZÁGOS KÉPZÉSI JEGYZÉKBEN SZEREPLŐ ADATOK

- 1.1. A szakképesítés azonosító száma: 54 344 01
- 1.2. Szakképesítés megnevezése: Pénzügyi-számviteli ügyintéző
- 1.3. Iskolai rendszerű szakképzésben a szakképzési évfolyamok száma: 2
- 1.4. Iskolarendszeren kívüli szakképzésben az óraszám: 960-1440

2. EGYÉB ADATOK

- 2.1. A képzés megkezdésének feltételei:
 - 2.1.1. Iskolai előképzettség: érettségi végzettség
 - 2.1.2. Bemeneti kompetenciák: –
- 2.2. Szakmai előképzettség:–
- 2.3. Előírt gyakorlat:–
- 2.4. Egészségügyi alkalmassági követelmények:–
- 2.5. Pályaalkalmassági követelmények:–
- 2.6. Elméleti képzési idő aránya: 70 %
- 2.7. Gyakorlati képzési idő aránya: 30 %
- 2.8. Szintvizsga:–
- 2.9. Az iskolai rendszerű képzésben az összefüggő szakmai gyakorlat időtartama:–

3. PÁLYATÜKÖR

- 3.1. A szakképesítéssel legjellemzőbben betölthető munkakörök, foglalkozások

	A	B	C
3.1.1.	FEOR száma	FEOR megnevezése	A szakképesítéssel betölthető munkakör(ök)
3.1.2.	3611	Pénzügyi ügyintéző (a pénzügyi ügyintéző kivételével)	Pénzügyi asszisztens
3.1.3.			Pénzügyi koordinátor
3.1.4.			Pénzügyi referens
3.1.5.			Pénztáros
3.1.6.			Számlaellenőr
3.1.7.			4122
3.1.8.	Bérügyi adminisztrátor		
3.1.9.	3614	Számviteli ügyintéző	Főkönyvi könyvelő
3.1.10.			Főkönyvi munkatárs
3.1.11.			Számviteli előadó
3.1.12.	3614	Könyvelő (analitikus)	Analitikus könyvelő
3.1.13.			Analitikus nyilvántartó
3.1.14.			Anyagkönyvelő
3.1.15.			Banki könyvelő
3.1.16.			Díjkönyvelő
3.1.17.			Folyószámla könyvelő
3.1.18.			Forgalmi könyvelő
3.1.19.			Gépkönyvelő
3.1.20.			Készletkönyvelő
3.1.21.			Kontírozó könyvelő
3.1.22.			Könyvelői adminisztrátor
3.1.23.			Leíró könyvelő
3.1.24.	4123	Pénzügyi, statisztikai, biztosítási adminisztrátor	Vállalati pénztáros
3.1.25.			Pénzügyi nyilvántartó
3.1.26.			Számlázási ügyintéző
3.1.27.			Számviteli adminisztrátor
3.1.28.	4112	Általános irodai adminisztrátor	Irodai adminisztrátor
3.1.29.	4136	Iratkezelő, irattáros	Iratkezelő

3.2. A szakképesítés munkaterületének rövid leírása:

A pénzügyi-számviteli ügyintéző alkalmas a vállalkozások működésével összefüggő számviteli és pénzügyi feladatok elvégzésében való közreműködésre, részfeladatok önálló elvégzésére. A vállalkozás valamennyi pénzmozgással, illetve a pénzállomány-változással összefüggő nyilvántartásait vezeti, közreműködik az egyes pénzügyi műveletek előkészítésében, lebonyolításában, elszámolásában, kezeli az ehhez kapcsolódó iratanyagokat. Működő gazdálkodó szervezeten belül előkészíti és rögzíti az adott munkahely gazdasági eseményeit a helyi számviteli szabályok szerint, a gazdasági eseményeket kontírozza, a főkönyvi és az analitikus nyilvántartásokat vezeti, könyvviteli feladatokat készít.

A szakképesítéssel rendelkező képes:

- közreműködni a vállalkozások alapításával, működtetésével kapcsolatos adminisztratív feladatok ellátásában,
- elvégezni a bankszámlákkal kapcsolatos teendőket
- ellátni a házipénztárral kapcsolatos feladatokat
- ellátni az adókötelezettséghez kapcsolódó feladatokat
- adókötelezettségnek elektronikusan eleget tenni
- közreműködni a vállalkozásfinanszírozási feladatokban
- részt venni a befektetési döntések előkészítésében
- pénz- és hitelműveletekkel kapcsolatos ügyintézőt végezni
- könyvelési feladatokat ellátni
- értékesítéssel kapcsolatos feladatokat ellátni
- vezetni az analitikus nyilvántartásokat
- elszámolni a termelési költségeket
- közreműködni a különféle szabályzatok elkészítésében
- közreműködni a mérleg és az eredménykimutatás összeállításában
- számítógépes programcsomagokat használni
- ellátni a projektek pénzügyi menedzselését az előfinanszírozástól a program lezárásáig
- összegyűjteni az adatokat további feldolgozás céljából

- feladatai elvégzéséhez telefont, számítógépet, faxgépet, írógépet, íróeszközöket, irodaszereket, naptárt, bélyegzőket, fénymásolót használni
- munkaköréhez kapcsolódó hagyományos és digitális dokumentumokat rendszerezni, iratkezelést végezni

3.3. Kapcsolódó szakképesítések

	A	B	C
3.3.1.	A kapcsolódó szakképesítés, részsakképesítés, szakképesítés-ráépülés		
3.3.2.	azonosító száma	megnevezése	a kapcsolódás módja
3.3.3.	55 344 02	Államháztartási mérlegképes könyvelő	szakképesítés-ráépülés
3.3.4.	55 344 03	Egyéb szervezeti mérlegképes könyvelő	szakképesítés-ráépülés
3.3.5.	55 344 07	Vállalkozási mérlegképes könyvelő	szakképesítés-ráépülés
3.3.6.	51 344 04	Pénzügyi ügyintéző	részsakképesítés
3.3.7.	51 344 05	Számviteli ügyintéző	részsakképesítés
3.3.8.	51 344 06	Pénzügyi projektmenedzser-asszisztens	részsakképesítés

4. SZAKMAI KÖVETELMÉNYEK

	A	B
4.1.	A szakképesítés szakmai követelménymoduljainak az állam által elismert szakképesítések szakmai követelménymoduljairól szóló kormányrendelet szerinti	
4.2.	azonosító száma	megnevezése
4.3.	11504-12	Gazdálkodási alaptevékenység ellátása
4.4.	10147-12	Gazdálkodási feladatok ellátása
4.5.	11505-12	Könyvelés számítógépen
4.6.	10149-12	Könyvvézetés és beszámolóképzés feladatai
4.7.	11506-12	Vállalkozásfinanszírozási és adózási feladatok
4.8.	11501-12	Projektfinanszírozás
4.9.	11502-12	Projektfolyamatok követése
4.10.	11498-12	Foglalkoztatás I.
4.11.	11499-12	Foglalkoztatás II.
4.12.	11500-12	Munkahelyi egészség és biztonság

5. VIZSGÁZTATÁSI KÖVETELMÉNYEK

5.1. A komplex szakmai vizsgára bocsátás feltételei:

Iskolarendszeren kívüli szakképzésben: az 5.2. pontban előírt valamennyi modulzáró vizsga eredményes letétele
 Iskolai rendszerű szakképzésben: esettanulmány készítése a projekttervezés és –finanszírozás témakörében, melynek formai és tartalmi elemeit a szakképesítésért felelős miniszter által kiadott és a honlapján közzétett Útmutató tartalmazza.

Az évfolyam teljesítését igazoló bizonyítványban foglaltak szerint teljesített tantárgyak – a szakképzési kerettantervben meghatározottak szerint – egyenértékűek az adott követelménymodulhoz tartozó modulzáró vizsga teljesítésével.

5.2. A modulzáró vizsga vizsgatevékenysége és az eredményesség feltétele:

	A	B	C
5.2.1.	A szakképesítés szakmai követelménymoduljainak		
5.2.2.	azonosító száma	megnevezése	a modulzáró vizsga vizsgatevékenysége
5.2.3.	11504-12	Gazdálkodási alaptevékenység ellátása	gyakorlati
5.2.4.	10147-12	Gazdálkodási feladatok ellátása	írásbeli
5.2.5.	11505-12	Könyvelés számítógépen	gyakorlati
5.2.6.	10149-12	Könyvvézetés és beszámolóképzés feladatai	írásbeli

5.2.7.	11506-12	Vállalkozásfinanszírozási és adózási feladatok	írásbeli
5.2.8.	11501-12	Projektfinanszírozás	esettanulmány készítése
5.2.9.	11502-12	Projektfolyamatok követése	
5.2.10.	11498-12	Foglalkoztatás I.	írásbeli
5.2.11.	11499-12	Foglalkoztatás II.	írásbeli
5.2.12.	11500-12	Munkahelyi egészség és biztonság	írásbeli

A modulzáró vizsga csak akkor eredményes, ha valamennyi követelménymodulhoz rendelt modulzáró vizsgatevékenységet a jelölt legalább 50%-os szinten teljesíti.

5.3. A komplex szakmai vizsga vizsgatevékenységei és vizsgafeladatai:

5.3.1. Gyakorlati vizsgatevékenység

A vizsgafeladat megnevezése: Számítógépes könyvelés és analitika készítése és az esettanulmány bemutatása projektismeretek mérésével.

A vizsgafeladat a számítógépes könyvelés és analitika készítését, valamint a projektismeretek esettanulmány alapján történő bemutatását 60%-40% arányban tartalmazza.

A) Számítógépes könyvelés és analitika készítése

A vizsgafeladat ismertetése: Főkönyvi könyvelési rendszer, pénzügyi, készlet, tárgyi eszköz és bérelszámoló alrendszer segítségével egy szimulált vállalkozás könyvelésének nyitása, és gazdasági eseményeinek főkönyvi és analitikus elszámolása központi gyakorlati feladatlap alapján. A központi gyakorlati feladatlap a szakképesítésért felelős miniszter által kiadott és a honlapján közzétett Útmutató alapján kerül összeállításra.

B) Esettanulmány bemutatása projektismeretek mérésével

A vizsgafeladat ismertetése: meghatározott szempontok alapján a projekttervezés és –finanszírozás témakörében készített esettanulmány bemutatása és a témakörhöz kapcsolódó projektismeretek számonkérése a szakképesítésért felelős miniszter által kiadott és a honlapján közzétett Útmutató alapján.

Az esettanulmány készítése iskolai rendszerű szakképzésben a vizsgára bocsátás feltételeként kerül előírásra, iskolarendszeren kívüli szakképzésben a 11501-12 Projektfinanszírozás és a 11502-12 Projektfolyamatok követése követelménymodulokhoz rendelt modulzáró vizsgatevékenységgel egyenértékű.

A vizsgafeladat időtartama: 110 perc (90 perc + 20 perc)

A vizsgafeladat értékelési súlyaránya: 25%

5.3.2. Központi írásbeli vizsgatevékenység

A vizsgafeladat megnevezése: Pénzügyi feladatok, könyvvezetés és beszámolóképzés

A vizsgafeladat a pénzügyi feladatokat, valamint a könyvvezetés és beszámolóképzést 50%-50%-ban tartalmazza.

Az írásbeli vizsgatevékenység a szakképesítésért felelős miniszter által kiadott és a honlapján közzétett Útmutató alapján kerül lebonyolításra.

A) Pénzügyi feladatok

A vizsgafeladat ismertetése: az általános pénzügy (pénzügyi alapfeladatok) és vállalkozásfinanszírozás szakmai követelményei megadott témaköreinek mindegyikét tartalmazhatja.

B) Könyvvezetés és beszámolóképzés

A vizsgafeladat ismertetése: a tárgyi eszközökkel, vásárolt és saját termelésű készletekkel, munkabér, költségek, pénzeszközök és adók elszámolásával kapcsolatos könyvelési feladat. Megadott adatok és könyvelés alapján az egyszerűsített éves beszámoló mérlegének és eredménykimutatásának elkészítése.

A vizsgafeladat időtartama: 180 perc (90 perc + 90 perc)

A vizsgafeladat értékelési súlyaránya: 50%

5.3.3. Szóbeli vizsgatevékenység

A vizsgafeladat megnevezése: Adózási feladatok

A szóbeli vizsgatevékenység a szakképesítésért felelős miniszter által kiadott és a honlapján közzétett Útmutató alapján kerül lebonyolításra.

A vizsgafeladat ismertetése: A szóbeli tételsor az elektronikus adóbevalláshoz kapcsolódó feladatokat, vagy adóelőleg és adószámítási feladatokat tartalmaz adónemenként és az elektronikus bevallás és a számítási feladatokon kívül az adózáshoz kapcsolódó szakmai követelmények megadott témaköreinek mindegyikét tartalmazza.

A vizsgafeladat időtartama: 40 perc (ebből felkészülési idő 30 perc)

A vizsgafeladat értékelési súlyaránya: 25%

5.4. A vizsgatevékenységek szervezésére, azok vizsgaidőpontjaira, a vizsgaidőszakokra, a vizsgatevékenységek vizsgatételeire, értékelési útmutatóira és egyéb dokumentumaira, a vizsgán használható segédeszközökre vonatkozó részletes szabályok:

A modulzáró vizsgatevékenységek szervezésére, lebonyolítására és az értékelésre vonatkozó szabályokat a szakképesítésért felelős miniszter a <http://www.kormany.hu/hu/nemzetgazdasagi-miniszterium/ado-es-penzugyekert-felelos-allamtitkarsag/hirek/penzugyi-agazati-szakkepzesi-es-szabalyozott-szakmak> című honlapján közzéteszi.

A modulzáró vizsga vizsgatevékenységének szabályszerűségét a vizsgabizottság egy tagja utólag, de legfeljebb a komplex szakmai vizsga megkezdése előtti 5. napig ellenőrizheti.

A gyakorlati vizsgatevékenység szervezésének, lebonyolításának feltételeit a szakképesítésért felelős miniszter honlapján közzétett Útmutató tartalmazza.

A gyakorlati vizsgatevékenység 5.3.1 A) részét és az írásbeli vizsgatevékenységet az első, a gyakorlati vizsgatevékenység 5.3.1 B) részét és a szóbeli vizsgatevékenységet a második napon kell lebonyolítani. A vizsgatevékenységek vizsgaidőpontjai tekintetében a szakképesítésért felelős miniszter honlapján közreadott vizsganaptára az irányadó.

Az első és a második vizsganap között legalább két vizsgamentes napnak kell eltelnie.

A szakképesítésért felelős miniszter a szakmai vizsga megkezdése előtt legalább 30 nappal a honlapján mindenki által hozzáférhető módon közzéteszi a szóbeli tételsorokat.

A szakmai vizsgán kizárólag a szakképesítésért felelős miniszter honlapján közzétett segédeszközök használhatóak.

A szakképesítéssel kapcsolatos előírások az állami szakképzési és felnőttképzési szerv <http://www.munka.hu/> című weblapján is elérhetők a Szak- és felnőttképzés Vizsgák menüpontjában.

5.5. A szakmai vizsga értékelésének a szakmai vizsgaszabályzattól eltérő szempontjai:

Az iskolai rendszerű szakképzésben a projektervezés és –finanszírozás témakörében elkészített esettanulmány csak akkor eredményes, ha a vizsgázó legalább 50%-os szinten teljesíti.

A gyakorlati vizsgatevékenység csak akkor eredményes, ha a vizsgázó az A) Számítógépes könyvelés és analitika készítése és a B) Esettanulmány bemutatása projektismeretek mérésével kapcsolódó feladatokat külön-külön legalább 50%-os szinten teljesíti.

A központi írásbeli vizsgatevékenység csak akkor eredményes, ha a vizsgázó az A) Pénzügyi feladatokat és a B) Könyvvizetés és beszámolókészítéshez kapcsolódó feladatokat külön-külön legalább 50%-os szinten teljesíti.

A szóbeli vizsgatevékenység során először az elektronikus adóbevalláshoz kapcsolódó feladatokat, vagy adóelőleg és adószámítási feladatokat kell a vizsgázóknak elkészíteni. A szóbeli vizsgatevékenység eredményességének feltétele, hogy az elektronikus adóbevalláshoz kapcsolódó feladatokat, vagy adóelőleg és adószámítási feladatokat a jelölt 50%-os szinten teljesítse.

A komplex szakmai vizsga egyes vizsgatevékenységeinek érdemjegye az elért %-os teljesítmények alapján:

90 – 100%	jeles (5)
80 – 89%	jó (4)
65 – 79%	közepes (3)
50 – 64%	elégséges (2)
0 – 49%	elégtelen (1)

Amennyiben minden vizsgatevékenység eredményes, úgy a komplex szakmai vizsga osztályzatát a vizsgatevékenységenként elért érdemjegyek vizsgafeladat értékelési arányával súlyozott átlaga alapján két tizedesre kerekítve az általános szabályok szerint (0,50-től felfelé) kell meghatározni.

Sikertelen a komplex szakmai vizsga, ha annak bármelyik vizsgatevékenységének érdemjegye elégtelen (1). Javítóvizsgát abból a vizsgatevékenységből kell tenni, amelyből a vizsgázó teljesítményét elégtelenre (1)

minősítette a vizsgabizottság.

Felmentés esetén a beszámítás alapjául szolgáló dokumentumban az adott vizsgatevékenységhez, vizsgarészhez rendelt értékelési teljesítményt (érdemjegy, osztályzat, teljesítményszázalék) kell figyelembe venni. Teljesítményszázalék esetén az érdemjeggyé történő átváltás a komplex szakmai vizsga vizsgatevékenységének értékelési besorolása alapján történik.

6. ESZKÖZ- ÉS FELSZERELÉSI JEGYZÉK

A	
6.1	A képzési és vizsgáztatási feladatok teljesítéséhez szükséges eszközök minimumát meghatározó eszköz- és felszerelési jegyzék
6.2.	Iratrendezők
6.3.	Fénymásoló
6.4.	Irodatechnikai eszközök (vágógép, spirálozó, kapcsológép, lyukasztó)
6.5.	Telefon, fax
6.6.	Számítógép
6.7.	Internet hozzáférés
6.8.	Nyomtató
6.9.	Scanner
6.10.	Irodai szoftverek (szövegszerkesztő, táblázatkezelő, adatbázis-kezelő)
6.11.	Integrált ügyviteli rendszer (főkönyvi könyvelés, pénzügy, tárgyi eszköz, bér, készlet analitika)
6.12.	Adóbevallás kitöltő szoftver (ÁNYK)
6.13.	Ügyintézési eljárásrend
6.14.	Bizonylatok, formanyomtatványok
6.15.	Jogsabály gyűjtemény vagy számítógépes jogtár
6.16.	Projekttervezést támogató szoftver

7. EGYEBEK

7.1. A modulzáró vizsga kötelező tartalmi elemei:

A vizsgára bocsátás feltételeként meghatározott szakmai követelménymodulokhoz rendelt 11506-12 Vállalkozásfinanszírozási és adózási feladatok, 10149-12 Könyvvizetés, beszámolóképzés feladatai, 11498-12 Foglalkoztatás I., 11499-12 Foglalkoztatás II. és 11500-12 Munkahelyi egészség és biztonság írásbeli és a 11505-12 Könyvelés számítógépen gyakorlati modulzáró vizsgatevékenység vizsgafeladatait a szakmai követelményekkel összhangban a szakmai képzést folytató intézmény állítja össze.

A 11501-12 Projektfinanszírozás és a 11502-12 Projektfolyamatok követése követelménymodulokhoz rendelt esettanulmány formai és tartalmi elemeit a szakképesítésért felelős miniszter által kiadott és a honlapján közzétett Útmutató tartalmazza.

10147-12 Gazdálkodási feladatok ellátása

A vizsgafeladat ismertetése: Központi írásbeli feladatlap alapján, mely a vállalkozás-gazdálkodás alapfeladatai és a gazdálkodási feladatok követelményei megadott témaköreinek mindegyikét tartalmazhatja.

A vizsgafeladat időtartama: 60 perc

11504-12 Gazdálkodási alaptevékenység ellátása

A vizsgafeladat ismertetése: A szakmai képzést folytató intézmény által összeállított gyakorlati feladatlap a következő követelménytartalmakkal: hivatalos dokumentumok számítógépen történő elkészítése, adatbáziskezelő-program és internet használata, ügyviteli feladatok ellátása a szakképesítésért felelős miniszter által kiadott Útmutató alapján.

A vizsgafeladat időtartama: 60 perc

7.2. A modulzáró vizsgatevékenységek alóli felmentés feltételei:

Az a jelölt, aki a közgazdasági felsőoktatás alapképzési szakjainak képesítési követelményeiről szóló 4/1996. (I. 18.) Korm. rendelet szerinti végzettséggel, vagy a felsőoktatási alap- és mesterképzésről, valamint a szakindítás eljárási rendjéről szóló 289/2005. (XII. 22.) Korm. rendelet szerinti gazdaságtudományok képzési területen szerzett végzettséggel, vagy a közgazdasági felsőoktatásban folyó szakirányú továbbképzési szakok képesítési követelményeiről szóló 7/1999. (II. 1.) OM rendelet, vagy a szakirányú továbbképzés szervezésének általános

feltételeiről szóló 10/2006. (IX. 25.) OKM rendelet alapján szerzett közgazdasági felsőoktatásban folyó szakirányú végzettséggel rendelkezik, felmentést kap a 10147-12 Gazdálkodási feladatok ellátása modulzáró vizsga írásbeli és a 11504-12 Gazdálkodási alaptervekenység ellátása modulzáró vizsga gyakorlati vizsgatevékenysége alól.

Az a jelölt, aki rendelkezik a Vállalkozási ügyintéző, vagy Vállalkozási és bérügyintéző szakképesítéssel, illetve a Pénzügyi ügyintéző, vagy Számviteli ügyintéző részszakképesítéssel felmentést kap a 10147-12 Gazdálkodási feladatok ellátása modulzáró vizsga írásbeli és a 11504-12 Gazdálkodási alaptervekenység ellátása modulzáró vizsga gyakorlati vizsgatevékenysége alól.

Az a jelölt, aki rendelkezik a Pénzügyi projektmenedzser-asszisztens részszakképesítéssel felmentést kap a 11504-12 Gazdálkodási alaptervekenység ellátása modulzáró vizsga gyakorlati vizsgatevékenysége alól.

7.3. A szakmai vizsgabizottságban való részvételre kijelölt szakmai szervezet:

Magyar Könyvvizsgálói Kamara,
Magyar Számviteli Szakemberek Egyesülete.

7.4. A Pénzügyi ügyintéző részszakképesítés megszerzésének feltételei:

Az a vizsgázó, aki a komplex szakmai vizsga írásbeli vizsgatevékenység 5.3.2. A) részét valamint a szóbeli vizsgatevékenységet eredményesen teljesítette, megfelel a Pénzügyi ügyintéző részszakképesítés vizsgakövetelményeinek, részére Pénzügyi ügyintéző részszakképesítést igazoló bizonyítvány adható.

7.5. A Számviteli ügyintéző részszakképesítés megszerzésének feltételei:

Az a vizsgázó, aki a komplex szakmai vizsga gyakorlati vizsgatevékenység 5.3.1. A) részét, valamint az írásbeli vizsgatevékenység 5.3.2. B) részét eredményesen teljesítette, megfelel a Számviteli ügyintéző részszakképesítés vizsgakövetelményeinek, részére Számviteli ügyintéző részszakképesítést igazoló bizonyítvány adható.

7.6. A Pénzügyi projektmenedzser-asszisztens részszakképesítés megszerzésének feltételei:

Az a vizsgázó, aki a komplex szakmai vizsga gyakorlati vizsgatevékenység 5.3.1. B) részét az esettanulmány elkészítését és bemutatását, valamint a projektismeretek elméletigényes gyakorlati feladatait eredményesen teljesítette, megfelel a Pénzügyi projektmenedzser-asszisztens részszakképesítés vizsgakövetelményeinek, részére Pénzügyi projektmenedzser-asszisztens részszakképesítést igazoló bizonyítvány adható.

7.7. Részszakképesítések egyenértékűsége:

A Pénzügyi ügyintéző részszakképesítés, a Számviteli ügyintéző részszakképesítés, valamint a Pénzügyi projektmenedzser-asszisztens részszakképesítés együttes megléte egyenértékű a Pénzügyi-számviteli ügyintéző szakképesítéssel.

A 187. sorszámú Pincér megnevezésű szakképesítés szakmai és vizsgakövetelménye

1. AZ ORSZÁGOS KÉPZÉSI JEGYZÉKBEN SZEREPLŐ ADATOK

1.1. A szakképesítés azonosító száma: 34 811 03

1.2. Szakképesítés megnevezése: Pincér

1.3. Iskolai rendszerű szakképzésben a szakképzési évfolyamok száma: 3

1.4. Iskolarendszeren kívüli szakképzésben az óraszám: 960-1440

2. EGYÉB ADATOK

2.1. A képzés megkezdésének feltételei:

2.1.1. Iskolai előképzettség: alapfokú iskolai végzettség
vagy iskolai előképzettség hiányában

2.1.2. Bemeneti kompetenciák: a képzés megkezdhető e rendelet 3. számú mellékletében a Vendéglátás-turisztika szakmacsoportra meghatározott kompetenciák birtokában

2.2. Szakmai előképzettség: –

2.3. Előírt gyakorlat: –

2.4. Egészségügyi alkalmassági követelmények: szükségesek

2.5. Pályaalkalmassági követelmények: –

2.6. Elméleti képzési idő aránya: 30 %

2.7. Gyakorlati képzési idő aránya: 70 %

2.8. Szintvizsga: nappali rendszerű oktatás vagy a nappali oktatás munkarendje szerint szervezett felnőttoktatás esetén kötelező

2.9. Az iskolai rendszerű képzésben az összefüggő szakmai gyakorlat időtartama: 3 évfolyamos képzés esetén a 9. évfolyamot követően 140 óra, a 10. évfolyamot követően 140 óra; 2 évfolyamos képzés esetén az első szakképzési évfolyamot követően 160 óra

3. PÁLYATÜKÖR

3.1. A szakképesítéssel legjellemzőbben betölthető munkakör(ök), foglalkozás(ok)

	A	B	C
3.1.1.	FEOR száma	FEOR megnevezése	A szakképesítéssel betölthető munkakör(ök)
3.1.2.	5132	Pincér	Étkezőkocsi felszolgáló
3.1.3.			Éttermi felszolgáló
3.1.4.			Főpincér
3.1.5.			Hajópincér
3.1.6.			Italpincér

3.2. A szakképesítés munkaterületének rövid leírása:

A pincér a különböző vendéglátó tevékenységet folytató gazdálkodó szervezetek hálózati egységeiben értékesítési és szolgáltatási feladatokat lát el. A vendégek által igényelt, illetve az ajánlott termék felszolgálatát és a kapcsolódó szolgáltatásokat a tőle elvárható legmagasabb szakmai színvonalon biztosítja, az udvarias és szakszerű felszolgálás előírásai szerint. Fogadja a vendégeket, ételeket, italokat szolgál fel.

A szakképesítéssel rendelkező képes:

- az üzemeltetéssel kapcsolatos teendőket elvégezni
- az árukészlet alakulását figyelemmel kísérni, részt venni az áru szakszerű minőségi és mennyiségi átvételében, előírásoknak megfelelő tárolásában és dokumentálásában
- munkaterületét és a vendégteret nyitásra előkészíteni
- felszolgálni, fogadni a vendéget, leülteteni a protokoll-előírások szerint, ismertetni a választékot, ételeket és italokat ajánlani, a rendelést felvenni
- a felszolgáláshoz szükséges eszközöket előkészíteni, a vendégek által választott ételeket és italokat szakszerűen felszolgálni
- megszervezni a saját munkáját, a felszolgálandó étel és ital minőségét, mennyiségét és hőmérsékletét figyelemmel kísérni
- számlákat készíteni
- átvenni a fogyasztás ellenértékét, pénztárgépet kezelni, zárás után a vendégek távozását ellenőrizni, elszámolást készíteni
- HAACP dokumentációkat kitölteni
- idegen nyelven rendelést felvenni

- környezetvédelmi előírásokat alkalmazni

3.3. Kapcsolódó szakképesítések

	A	B	C
3.3.1.	A kapcsolódó szakképesítés, részsakképesítés, szakképesítés-ráépülés		
3.3.2.	azonosító száma	megnevezése	a kapcsolódás módja
3.3.3.	35 811 02	Vendéglátó üzletvezető	szakképesítés-ráépülés

4. SZAKMAI KÖVETELMÉNYEK

	A	B
4.1.	A szakképesítés szakmai követelménymoduljainak az állam által elismert szakképesítések szakmai követelménymoduljairól szóló kormányrendelet szerinti	
4.2.	azonosító száma	megnevezése
4.3.	10044-12	Élelmiszer, fogyasztóvédelem
4.4.	10045-12	Gazdálkodás
4.5.	10046-12	Szakmai idegen nyelv
4.6.	10047-12	Felszolgálat alapjai
4.7.	10074-12	Felszolgálat
4.8.	11497-12	Foglalkoztatás I.
4.9.	11499-12	Foglalkoztatás II.
4.10.	11500-12	Munkahelyi egészség és biztonság

5. VIZSGÁZTATÁSI KÖVETELMÉNYEK

5.1. A komplex szakmai vizsgára bocsátás feltételei:

Az iskolarendszeren kívüli szakképzésben az 5.2. pontban előírt valamennyi modulzáró vizsga eredményes letétele.

Az iskolai rendszerű szakképzésben az évfolyam teljesítését igazoló bizonyítványban foglaltak szerint teljesített tantárgyak – a szakképzési kerettantervben meghatározottak szerint – egyenértékűek az adott követelménymodulhoz tartozó modulzáró vizsga teljesítésével

5.2. A modulzáró vizsga vizsgatevékenysége és az eredményesség feltétele:

	A	B	C
5.2.1.	A szakképesítés szakmai követelménymoduljainak		
5.2.2.	azonosító száma	megnevezése	a modulzáró vizsga vizsgatevékenysége
5.2.3.	10044-12	Élelmiszer, fogyasztóvédelem	írásbeli
5.2.4.	10045-12	Gazdálkodás	írásbeli
5.2.5.	10046-12	Szakmai idegen nyelv	szóbeli
5.2.6.	10047-12	Felszolgálat alapjai	gyakorlati
5.2.7.	10074-12	Felszolgálat	gyakorlati
5.2.8.	11497-12	Foglalkoztatás I.	írásbeli
5.2.9.	11499-12	Foglalkoztatás II.	írásbeli
5.2.10.	11500-12	Munkahelyi egészség és biztonság	írásbeli

Egy szakmai követelménymodulhoz kapcsolódó modulzáró vizsga akkor eredményes, ha a modulhoz előírt feladat végrehajtása legalább 51 %-osra értékelhető.

5.3. A komplex szakmai vizsga vizsgatevékenységei és vizsgafeladatai:

5.3.1. Gyakorlati vizsgatevékenység

A vizsgafeladat megnevezése: Menü összeállítás és felszolgálat

A vizsgafeladat ismertetése: A vizsgázó egy ötfogásos menüt és hozzá illő italsort állít össze, egy meghatározott alkalomra és időpontra. A vizsgázó az általa összeállított étel- és italsorhoz 4 oldalas menükártyát készít, számítógépen. A vizsgázó az általa összeállított étel- és italsorra díszterítést készít 2 főre.

Megteríti a vizsgaszervező által összeállított 3 fogásos menüsorra, mely nem képezi a vizsgatevékenység részét, a terítés munkafolyamatára fordított idő nem a vizsgatevékenység időtartamának része.

Fogadja a vendéget, leülteti, menüsört ismertet, háromfogásos menüsört szolgál fel angol felszolgálási módban, melyből egy fogás esetében a vendég asztalánál végzett különleges éttermi munka a jellemző.

Saláták készítése, vagy halak filézése, vagy hátszín, bélszín szeletelése, vagy sertés-, marha-, borjú-, ürü- és bárányhúsok szeletelése, vagy szárnyasok transzírósítása, vagy tatár beefsteak keverése, vagy flambírozás, vagy ételkocsiról, sajtókocsiról kínálás, tálalás, vagy egyéb ételek készítése a vendég előtt.

A menüsorhoz italfelszolgálat is végez (ásványvíz, bor vagy pezsgő, kávé), a kávé a pincér készíti el a vizsgán.

A menüsor felszolgálása után kiállítja a vendég számára a számlát, melyet gépi vagy manuális számlázással készít el, a vizsgaszervező által megadott árak és számlázási adatok alapján. A felszolgálat befejeztével felméri a vendégek elégedettségét, elköszön a vendégtől

A vizsgafeladat időtartama: 210 perc

A vizsgafeladat értékelési súlyaránya: 60 %

5.3.2. Központi írásbeli vizsgatevékenység

A vizsgafeladat megnevezése: A pincér adminisztrációs tevékenysége

A vizsgafeladat ismertetése: A központi írásbeli az alábbi tématerületekből tartalmaz feladatokat:

Nyomtatványok kitöltése, felismerése, tartalmának ismerete, alkalmazása (kézpénzfizetési számla, átutalási számla, nyugta, szállítólevél, áru-bevételezési jegy, raktározási jegy, vételezési jegy, felvásárlási jegy, standív, étkezési utalványok).

Étlap- és itallapfajták felismerése, tartalmának ismerete, elkészítése, étel és italcsoportok kialakítása, hibák javítása, étel és italcsoportok rendszerezése. Árkalkuláció, engedmények érvényesítése, számítása. Árközlés eszközei a vendéglátó üzletben, elkészítésük, tartalmuk, alkalmazásuk. Jelenléti ív kitöltése, tartalmának ismerete. Standolás, standív elkészítése, elszámolás. Áruátvétel munkafolyamata, szempontjai. Vásárlók könyve tartalma, használata, reklamáció ügyintézés, adminisztratív teendők. Leltár munkafolyamata, leltár bizonylatainak ismerete, használata, kitöltése.

HACCP dokumentáció ismerete, kitöltése, előírásainak alkalmazása (Intézkedési terv, Team ülések jegyzőkönyve, Oktatási jegyzőkönyv, Napi ellenőrzési lap, Hűtőterek hőmérséklet ellenőrzési lapja). Higiéniai előírások a vendéglátásban (tisztítás, fertőtlenítés, hulladékkezelés, rovar- és rágcsálóirtás, személyi higiénia, felszolgálat, terítés, elszállítás, kiszállítás, rendezvények, pohármosogatás, polírozás, sörcsapolás). Munkavédelmi és balesetvédelmi ismeretek (balesetek, jegyzőkönyv, teendők baleset esetén, munkavédelmi és balesetvédelmi oktatás). Tűzvédelmi előírások (tűzvédelmi oktatás jegyzőkönyve, tűzoltó készülékekre és tűzcsapra vonatkozó előírások, tűzvédelmi osztályok, tűzoltás módjai, tűzjelzés, tűz bejelentése, tűzvédelmi szabályzat)

A vizsgafeladat időtartama: 90 perc

A vizsgafeladat értékelési súlyaránya: 20 %

5.3.3. Szóbeli vizsgatevékenység

A vizsgafeladat megnevezése: Étél- italajánlat, szakmai idegen nyelvi kommunikáció

A vizsgafeladat ismertetése: A vizsgaszervező által összeállított idegen nyelvű étlap és itallap segítségével idegen nyelven kommunikál a vendégfogadás pillanatától a vendég távozásáig. (köszöntés, helykínálás, ajánlás, étel- italmegrendelés felvétele, felszolgálat, elégedettség felmérése, számlázás, elköszönés). A kommunikáció során a különböző igényekkel érkező vendég kívánságait megérti, ez alapján ajánl ételt és italt az étlapról (pl. vegetáriánus vendég, fogyókúrát tartó vendég, csak bizonyos húsféléket evő vendég, vallási felekezetekhez tartozó vendégek, különböző betegségekben szenvedő vendég)

Egy-egy ételcsoportot bemutat, tálalási módjait, tálaláshoz szükséges eszközöket, az ételekhez ajánlható italokkal. Egy-egy italcsoport bemutatása, felszolgálásuk és az ehhez szükséges eszközök ismertetése

A vizsgafeladat időtartama: 40 perc (felkészülési idő 20 perc, válaszadási idő 20 perc)

A vizsgafeladat értékelési súlyaránya: 20 %

5.4. A vizsgatevékenységek szervezésére, azok vizsgaidőpontjaira, a vizsgaidőszakokra, a vizsgatevékenységek vizsgatételeire, értékelési útmutatóira és egyéb dokumentumaira, a vizsgán használható segédeszközökre vonatkozó részletes szabályok:

A szakképesítéssel kapcsolatos előírások az állami szakképzési és felnőttképzési szerv <http://www.munka.hu/> című weblapján érhetők el a Szak- és felnőttképzés Vizsgák menüpontjában

5.5. A szakmai vizsga értékelésének a szakmai vizsgaszabályzattól eltérő szempontjai: –

6. ESZKÖZ- ÉS FELSZERELÉSI JEGYZÉK

A	
6.1.	A képzési és vizsgáztatási feladatok teljesítéséhez szükséges eszközök minimumát meghatározó eszköz- és felszerelési jegyzék
6.2.	Értékesítő üzlet berendezései, gépei
6.3.	Felszolgáláshoz szükséges anyagok, eszközök (evőeszközök, poharak, tányérok, stb.)
6.4.	Asztali díszítő elemek (gyertya, virág, tükör, stb.)
6.5.	Tájékoztató és reklám anyagok és eszközök (étlap, itallap, szóróanyagok, stb.)
6.6.	Fémeszközök
6.7.	Üveg eszközök
6.8.	Papír eszközök
6.9.	Éttermi bútorzat
6.10.	Gépek, berendezések
6.11.	Báreszközök
6.12.	Italkeverés eszközei
6.13.	Éttermi textíliák
6.14.	Telefon
6.15.	Számítógép (a vendéglátás által használt üzleti programokkal)
6.16.	Porceláneszközök
6.17.	Pénztárgép
6.18.	Internetkapcsolat
6.19.	Fénymásoló
6.20.	Éttermi faeszközök

7. EGYEBEK

7.1. Modulzáró vizsga alól felmentés adható a következő esetekben:

6273-11 Vendéglátó gazdálkodási tevékenységek modul teljesítése esetén a 10045-12 Gazdálkodás modul modulzáró vizsgájának teljesítése alól.

6274-11 Vendéglátó tevékenység alapjai modul teljesítése esetén a 10044-12 Élelmiszer, fogyasztóvédelem modul modulzáró vizsgájának teljesítése alól.

6275-11 Szakmai idegen nyelvi kommunikáció modul teljesítése esetén a 10046-12 Szakmai idegen nyelv modul modulzáró vizsgájának teljesítése alól.

6278-11 Felszolgálás I. modul teljesítése esetén a 10047-12 Felszolgálás alapjai modul modulzáró vizsgájának teljesítése alól.

6279-11 Felszolgálás II. modul teljesítése esetén a 10074-12 Felszolgálás modul modulzáró vizsgájának

teljesítése alól.

A 188. sorszámú Pirotechnikai terméküzemeltető megnevezésű részszakképesítés szakmai és vizsgakövetelménye

1. AZ ORSZÁGOS KÉPZÉSI JEGYZÉKBEN SZEREPLŐ ADATOK

- 1.1. A részszakképesítés azonosító száma: 52 524 01
- 1.2. Részszakképesítés megnevezése: Pirotechnikai terméküzemeltető
- 1.3. Iskolai rendszerű szakképzésben a szakképzési évfolyamok száma: –
- 1.4. Iskolarendszeren kívüli szakképzésben az óraszám: 60-90

2. EGYÉB ADATOK

- 2.1. A képzés megkezdésének feltételei:
 - 2.1.1. Iskolai előképzettség: érettségi végzettség
 - 2.1.2. Bemeneti kompetenciák: –
- 2.2. Szakmai előképzettség: –
- 2.3. Előírt gyakorlat: –
- 2.4. Egészségügyi alkalmassági követelmények: –
- 2.5. Pályaalkalmassági követelmények: –
- 2.6. Elméleti képzési idő aránya: 50 %
- 2.7. Gyakorlati képzési idő aránya: 50 %
- 2.8. Szintvizsga: –
- 2.9. Az iskolai rendszerű képzésben az összefüggő szakmai gyakorlat időtartama: –

3. PÁLYATÜKÖR

- 3.1. A részszakképesítéssel legjellemzőbben betölthető munkakör(ök), foglalkozás(ok)

	A	B	C
3.1.1.	FEOR száma	FEOR megnevezése	A részszakképesítéssel betölthető munkakör(ök)
3.1.2.	3190	Egyéb műszaki foglalkozású	Pirotechnikus terméküzemeltető

- 3.2. A részszakképesítés munkaterületének rövid leírása:

Pirotechnikai termékek működtetése; felhasználásának tervezése, felügyelete; működési minőség-ellenőrzése. Pirotechnikai látványosságok tervezése, kivitelezése.

A részszakképesítéssel rendelkező képes:

- 500 kg nettó hatóanyag tartalom alatt termék felhasználásával, szállításával kapcsolatos adminisztráció vezetésére
- engedélyeztetési eljárásokat lefolytatására (a felhasználás engedély szerinti felelőse, kivéve a vezető pirotechnikus képzettséghez kötött tűzijátékokat)
- látvány kivitelezésére minden olyan munkaterületen, ahol engedélyhez kötött pirotechnikai terméket használnak fel

3.3. Kapcsolódó szakképesítések

	A	B	C
3.3.1.	A kapcsolódó szakképesítés, részsakképesítés, szakképesítés-ráépülés		
3.3.2.	azonosító száma	megnevezése	a kapcsolódás módja
3.3.3.	51 544 01	Pirotechnikus	szakképesítés

4. SZAKMAI KÖVETELMÉNYEK

	A	B
4.1.	A részsakképesítésszakmai követelménymoduljainak az állam által elismert szakképesítések szakmai követelménymoduljairól szóló kormányrendelet szerinti	
4.2.	azonosító száma	megnevezése
4.3.	11324-12	Pirotechnikus-terméküzemeltető feladatok

5. VIZSGÁZTATÁSI KÖVETELMÉNYEK

5.1. A komplex szakmai vizsgára bocsátás feltételei:

Az iskolarendszeren kívüli szakképzésben az 5. 2. pontban előírt valamennyi modulzáró vizsga eredményes letétele.

5.2.A modulzáró vizsga vizsgatevékenysége és az eredményesség feltétele:

	A	B	C
5.2.1.	A részsakképesítésszakmai követelménymoduljainak		
5.2.2.	azonosító száma	megnevezése	a modulzáró vizsga vizsgatevékenysége
5.2.3.	11324-12	Pirotechnikus-terméküzemeltető feladatok	szóbeli

Egy szakmai követelménymodulhoz kapcsolódó modulzáró vizsga akkor eredményes, ha a modulhoz előírt feladat végrehajtása legalább 51%-osra értékelhető.

5.3. A komplex szakmai vizsga vizsgatevékenységei és vizsgafeladatai:

5.3.1. Gyakorlati vizsgatevékenység

A vizsgafeladat megnevezése: Tűzijáték előkészítése, terméküzemeltetés

A vizsgafeladat ismertetése:

Fuvarokmány alapján szállítás előkészítése

Engedélykérelem készítése

Elektromos számítás

Éles pirotechnikai termék felhasználásra való teljes előkészítése (telepítése), elműködtetése, telepítés visszabontása

A vizsgafeladat időtartama: 70 perc

A vizsgafeladat értékelési súlyaránya: 70 %

5.3.2. Központi írásbeli vizsgatevékenység

A vizsgafeladat megnevezése: –

A vizsgafeladat ismertetése: –

A vizsgafeladat időtartama: –

A vizsgafeladat értékelési súlyaránya: –

5.3.3. Szóbeli vizsgatevékenység

A vizsgafeladat megnevezése: Termék ismeret és pirotechnikai termékek felhasználásának biztonsági követelményei

A vizsgafeladat ismertetése: Válaszadás a vizsgakövetelmények alapján összeállított, előre kiadott tételsorokból húzott kérdésekre

A vizsgafeladat időtartama: 30 perc (felkészülési idő 20 perc, válaszadási idő 10 perc)

A vizsgafeladat értékelési súlyaránya: 30 %

5.4. A vizsgatevékenységek szervezésére, azok vizsgaidőpontjaira, a vizsgaidőszakokra, a vizsgatevékenységek vizsgatételeire, értékelési útmutatóira és egyéb dokumentumaira, a vizsgán használható segédeszközökre vonatkozó részletes szabályok:

A részsakképesítéssel kapcsolatos előírások az állami szakképzési és felnőttképzési szerv <http://www.munka.hu/> című weblapján érhetők el a Szak- és felnőttképzés Vizsgák menüpontjában

5.5. A szakmai vizsga értékelésének a szakmai vizsgaszabályzattól eltérő szempontjai: –

6. ESZKÖZ- ÉS FELSZERELÉSI JEGYZÉK

	A
6.1.	A képzési és vizsgáztatási feladatok teljesítéséhez szükséges eszközök minimumát meghatározó eszköz- és felszerelési jegyzék
6.2.	Indítógép
6.3.	Vetőcsövek, kalodák, tartó eszközök
6.4.	Telepítés során használt szerszámok
6.5.	Szállító eszközök
6.6.	Védő eszközök (személyi, tűzvédelmi és egyéb)
6.7.	Pirotechnikai termékek
6.8.	EX-es jármű

7. EGYEBEK

A 189. sorszámú Pirotechnikus megnevezésű szakképesítés szakmai és vizsgakövetelménye

1. AZ ORSZÁGOS KÉPZÉSI JEGYZÉKBEN SZEREPLŐ ADATOK

1.1. A szakképesítés azonosító száma: 52 544 01

1.2. Szakképesítés megnevezése: Pirotechnikus

1.3. Iskolai rendszerű szakképzésben a szakképzési évfolyamok száma: –

1.4. Iskolarendszeren kívüli szakképzésben az óraszám: 320-480

2. EGYÉB ADATOK

2.1. A képzés megkezdésének feltételei:

2.1.1. Iskolai előképzettség: érettségi végzettség

2.1.2. Bemeneti kompetenciák: –

2.2. Szakmai előképzettség: legalább középfokú vegyipari végzettség vagy pirotechnikus III-as szakképzettség

2.3. Előírt gyakorlat: 5 év pirotechnikai gyártói munkahelyen szerzett gyakorlat, amelyet gyártási engedéllyel rendelkező igazol

2.4. Egészségügyi alkalmassági követelmények: –

2.5. Pályaalkalmassági követelmények: –

2.6- Elméleti képzési idő aránya: 60 %

2.7. Gyakorlati képzési idő aránya: 40 %

2.8. Szintvizsga: –

2.9. Az iskolai rendszerű képzésben az összefüggő szakmai gyakorlat időtartama: –

3. PÁLYATÜKÖR

3.1. A szakképesítéssel legjellemzőbben betölthető munkakör(ök), foglalkozás(ok)

	A	B	C
3.1.1.	FEOR száma	FEOR megnevezése	A szakképesítéssel betölthető munkakör(ök)
3.1.2.	3190	Egyéb műszaki foglalkozású	Pirotechnikus

3.2. A szakképesítés munkaterületének rövid leírása:

Pirotechnikai anyag és termék tervezése, gyártása; a gyártás irányítása; pirotechnikai anyag és termék megsemmisítése robbantással, égetéssel vagy áztatással (a pirotechnikai anyag és termék gyártásának illetve megsemmisítésének engedély szerinti felelőse. Pirotechnikai üzem vagy gyár üzemvezetője).

A szakképesítéssel rendelkező képes:

- 500 kg nettó hatóanyag tartalom feletti termék felhasználásával, szállításával kapcsolatos adminisztrációt vezetni, engedélyeztetési eljárások folytatni (az ilyen felhasználás engedély szerinti felelőse, a felhasználás irányítója)
- termék felhasználásával, szállításával kapcsolatos adminisztráció vezetni
- engedélyeztetési eljárásokat lefolytatni (a felhasználás engedély szerinti felelőse, kivéve a vezető pirotechnikus képzettséghez kötött tűzijátékokat)
- látványkivitelező feladatokat végezni minden olyan munkaterületen, ahol engedélyhez kötött pirotechnikai terméket használnak fel
- pirotechnikai termék tárolásával és forgalmazásával kapcsolatos adminisztrációt vezetni
- pirotechnikai termékeket szállításra előkészíteni, feladni
- pirotechnikai raktár rendjét és adminisztrációját felügyelni
- pirotechnikai raktárt vezetni (a tárolás, illetve forgalmazási engedély szerinti felelős pirotechnikus, pirotechnikai vagy robbanóanyag-raktár, illetve tároló hely vezetője)

3.3. Kapcsolódó szakképesítések

	A	B	C
3.3.1.	A kapcsolódó szakképesítés, részsakképesítés, szakképesítés-ráépülés		
3.3.2.	azonosító száma	megnevezése	a kapcsolódás módja
3.3.3.	51 524 01	Pirotechnikai terméküzemeltető	részsakképesítés
3.3.4.	51 524 02	Pirotechnikus raktárkezelő	részsakképesítés

4. SZAKMAI KÖVETELMÉNYEK

	A	B
4.1.	A szakképesítésszakmai követelménymoduljainak az állam által elismert szakképesítések szakmai követelménymoduljairól szóló kormányrendelet szerinti	
4.2.	azonosító száma	megnevezése
4.3.	11320-12	Vegyipari, pirotechnikai anyagismeret
4.4.	11321-12	Tűzijáték szervezési és irányítási ismeretek
4.5.	11322-12	Pirotechnikus-technológiai ismeretek
4.6.	11323-12	Gyártásbiztonsági ismeretek, hulladékanyag-kezelése
4.7.	11324-12	Pirotechnikus-terméküzemeltető feladatok
4.8.	11325-12	Pirotechnikus-raktárkezelő feladatok

5. VIZSGÁZTATÁSI KÖVETELMÉNYEK

5.1. A komplex szakmai vizsgára bocsátás feltételei:

Az iskolarendszeren kívüli szakképzésben az 5.2. pontban előírt valamennyi modulzáró vizsga eredményes letétele.

5.2.A modulzáró vizsga vizsgatevékenysége és az eredményesség feltétele:

	A	B	C
5.2.1.	A szakképesítésszakmai követelménymoduljainak		
5.2.2.	azonosító száma	megnevezése	a modulzáró vizsga vizsgatevékenysége
5.2.3.	11320-12	Vegyipari, pirotechnikai anyagismeret	szóbeli
5.2.4.	11321-12	Tűzijáték szervezési és irányítási ismeretek	szóbeli
5.2.5.	11322-12	Pirotechnikus-technológiai ismeretek	szóbeli
5.2.6.	11323-12	Gyártásbiztonsági ismeretek, hulladékanyag-kezelése	szóbeli
5.2.7.	11324-12	Pirotechnikus-terméküzemeltető feladatok	szóbeli
5.2.8.	11325-12	Pirotechnikus-raktárkezelő feladatok	szóbeli

Egy szakmai követelménymodulhoz kapcsolódó modulzáró vizsga akkor eredményes, ha a modulhoz előírt feladat végrehajtása legalább 51%-osra értékelhető.

5.3. A komplex szakmai vizsga vizsgatevékenységei és vizsgafeladatai:

5.3.1. Gyakorlati vizsgatevékenység

A) Vizsgafeladat megnevezése: Veszélyes áruszállítási feladatok és engedélyeztetés

A vizsgafeladat ismertetése: fuvarokmány készítése, engedélykérelem készítése

A vizsgafeladat időtartama: 30 perc

A vizsgafeladat értékelési súlyaránya a gyakorlati vizsgatevékenységen belül: 20 %

B) Vizsgafeladat megnevezése: Terméküzemeltetési feladat

Vizsgafeladat ismertetése: Éles pirotechnikai termék felhasználásra való teljes előkészítése (telepítése), elműködtetése, telepítés visszabontása

A vizsgafeladat időtartama: 30 perc

A vizsgafeladat értékelési súlyaránya a gyakorlati vizsgatevékenységen belül: 20 %

C) Vizsgafeladat megnevezése:

Alapanyag kiválasztási feladat

Technológiai és hulladékkal, veszélyes hulladékkal kapcsolatos feladat

Biztonsággal kapcsolatos feladatok

Vizsgafeladat ismertetése:

Pirotechnikai termék gyártásához szükséges égő anyag(ok) kiválasztása

Pirotechnikai termék gyártásához szükséges oxidáló anyag(ok) kiválasztása

Pirotechnikai termék működését befolyásoló egyéb segédanyag(ok) kiválasztása

Pirotechnikai termék gyártásának folyamatát elősegítő anyag(ok) kiválasztása

Pirotechnikai termék gyártásának biztonságát fokozó anyag(ok) kiválasztása

Gyártás engedélyeztetése

Pirotechnikai termék gyártásának megtervezése

Recept kikísérletezése, kiválasztása, technológia kiválasztása

Gyártó eszközök kiválasztása

Műveleti utasítás elkészítése

Gyártási (rész)munkafolyamat végzése

Veszélyes hulladék gazdálkodási terv készítése a műveleti utasítás valamint a várható termelési volumen alapján

Hulladék kezelés feltételeinek megteremtése

Gyártási selejt kezelése

Pirotechnikai termék megsemmisítése

Műveleti utasításhoz kapcsolódó biztonsági berendezések, eszközök üzembe helyezése

Műveleti utasításhoz kapcsolódó tűzvédelmi berendezések, eszközök biztosítása

Gyártásközi ellenőrzés

Csomagolás kötelező feltételeinek meghatározása

A vizsgafeladat időtartama: 80 perc

A vizsgafeladat értékelési súlyaránya a gyakorlati vizsgatevékenységen belül: 60 %

A vizsgafeladat időtartama: 140 perc

A vizsgafeladat értékelési súlyaránya: 70 %

5.3.2. Központi írásbeli vizsgatevékenység

A vizsgafeladat megnevezése: –

A vizsgafeladat ismertetése: –

A vizsgafeladat időtartama: –

A vizsgafeladat értékelési súlyaránya: –

5.3.3. Szóbeli vizsgatevékenység

A vizsgafeladat megnevezése: Vezető pirotechnikus feladatai

A vizsgafeladat ismertetése: A szóbeli központilag összeállított vizsga kérdései a 4. Szakmai követelmények fejezetben megadott témakörök mindegyikét tartalmazza.

Termék ismeret és pirotechnikai termékek felhasználásának biztonsági követelményei, tűzijáték szervezési és irányítási követelmények, raktár üzemeltetésének biztonsági követelményei, gyártás és megsemmisítés, illetve gyártóhely üzemeltetésének biztonsági követelményei

A vizsgafeladat időtartama: 30 perc (felkészülési idő 15 perc, válaszadási idő 15 perc)

A vizsgafeladat értékelési súlyaránya: 30 %

5.4. A vizsgatevékenységek szervezésére, azok vizsgaidőpontjaira, a vizsgaidőszakokra, a vizsgatevékenységek vizsgatételeire, értékelési útmutatóira és egyéb dokumentumaira, a vizsgán használható segédeszközökre vonatkozó részletes szabályok:

A szakképesítéssel kapcsolatos előírások az állami szakképzési és felnőttképzési szerv <http://www.munka.hu/> című weblapján érhetők el a Szak- és felnőttképzés Vizsgák menüpontjában

5.5. A szakmai vizsga értékelésének a szakmai vizsgaszabályzattól eltérő szempontjai: –

6. ESZKÖZ- ÉS FELSZERELÉSI JEGYZÉK

A	
6.1.	A képzési és vizsgáztatási feladatok teljesítéséhez szükséges eszközök minimumát meghatározó eszköz- és felszerelési jegyzék
6.2.	Indítógép
6.3.	Vetőcsövek, kalodák, tartó eszközök
6.4.	Telepítés során használt szerszámok
6.5.	Szállító eszközök
6.6.	Védő eszközök (személyi, tűzvédelmi és egyéb)
6.7.	Pirotechnikai termékek
6.8.	EX-es jármű
6.9.	Számítógép
6.10.	Gyártási egyéni védő eszközök
6.11.	Mérő eszközök
6.12.	Gyártó eszközök
6.13.	Gyártó berendezések
6.14.	Pirotechnikai alapanyagok, segédanyagok, vegyszerek
6.15.	Gyártáshoz szükséges egyéb anyagok, eszközök
6.16.	Tűzoltó eszközök
6.17.	Gyártásközi teszthez használt eszközök
6.18.	Megsemmisítéshez használt eszközök, vegyszerek
6.19.	Csomagoló anyagok, eszközök

7. EGYEBEK

A 190. sorszámú Pirotechnikus raktárkezelő megnevezésű részszakképesítés szakmai és vizsgakövetelménye

1. AZ ORSZÁGOS KÉPZÉSI JEGYZÉKBEN SZEREPLŐ ADATOK

- 1.1. A részszakképesítés azonosító száma: 51 524 02
- 1.2. Részszakképesítés megnevezése: Pirotechnikus raktárkezelő
- 1.3. Iskolai rendszerű szakképzésben a szakképzési évfolyamok száma: –
- 1.4. Iskolarendszeren kívüli szakképzésben az óraszám: 30-40

2. EGYÉB ADATOK

2.1. A képzés megkezdésének feltételei:

2.1.1. Iskolai előképzettség: érettségi végzettség

2.1.2. Bemeneti kompetenciák: –

2.2. Szakmai előképzettség: –

2.3. Előírt gyakorlat: –

2.4. Egészségügyi alkalmassági követelmények: –

2.5. Pályaalkalmassági követelmények: –

2.6. Elméleti képzési idő aránya: 20 %

2.7. Gyakorlati képzési idő aránya: 80 %

2.8. Szintvizsga: –

2.9. Az iskolai rendszerű képzésben az összefüggő szakmai gyakorlat időtartama: –

3. PÁLYATÜKÖR

3.1. A részsakképesítéssel legjellemzőbben betölthető munkakör(ök), foglalkozás(ok)

	A	B	C
3.1.1.	FEOR száma	FEOR megnevezése	A részsakképesítéssel betölthető munkakör(ök)
3.1.2.	3190	Egyéb műszaki foglalkozású	Pirotechnikus raktárkezelő

3.2. A részsakképesítés munkaterületének rövid leírása:

Polgári célú pirotechnikai termékek tárolása, forgalmazása.

A részsakképesítéssel rendelkező képes:

- pirotechnikai termék tárolásával és forgalmazásával kapcsolatos adminisztrációt vezetni
- pirotechnikai termékeket szállításra előkészíteni, feladni
- pirotechnikai raktár rendjét és adminisztrációját felügyelni
- pirotechnikai raktárt vezetni (a tárolás, illetve forgalmazási engedély szerinti felelős pirotechnikus, pirotechnikai vagy robbanóanyag-raktár, illetve tároló hely vezetője)

3.3. Kapcsolódó szakképesítések

	A	B	C
3.3.1.	A kapcsolódó szakképesítés, részsakképesítés, szakképesítés-ráépülés		
3.3.2.	azonosító száma	megnevezése	a kapcsolódás módja
3.3.3.	51 544 01	Pirotechnikus	szakképesítés

4. SZAKMAI KÖVETELMÉNYEK

	A	B
4.1.	A részsakképesítésszakmai követelménymoduljainak az állam által elismert szakképesítések szakmai követelménymoduljairól szóló kormányrendelet szerinti	
4.2.	azonosító száma	megnevezése
4.3.	11325-12	Pirotechnikus-raktárkezelő feladatok

5. VIZSGÁZTATÁSI KÖVETELMÉNYEK

5.1. A komplex szakmai vizsgára bocsátás feltételei:

Az iskolarendszeren kívüli szakképzésben az 5. 2. pontban előírt valamennyi modulzáró vizsga eredményes letétele.

5.2. A modulzáró vizsga vizsgatevékenysége és az eredményesség feltétele:

	A	B	C
5.2.1.	A részsakképesítésszakmai követelménymoduljainak		
5.2.2.	azonosító száma	megnevezése	a modulzáró vizsga vizsgatevékenysége
5.2.3.	11325-12	Pirotechnikus-raktárkezelő feladatok	szóbeli

Egy szakmai követelménymodulhoz kapcsolódó modulzáró vizsga akkor eredményes, ha a modulhoz előírt feladat végrehajtása legalább 51%-osra értékelhető.

5.3. A komplex szakmai vizsga vizsgatevékenységei és vizsgafeladatai:

5.3.1. Gyakorlati vizsgatevékenység

A vizsgafeladat megnevezése: Veszélyes áruszállítási feladatok és engedélyeztetés

A vizsgafeladat ismertetése: Fuvarokmány készítése, engedélykérelem készítése

A vizsgafeladat időtartama: 30 perc

A vizsgafeladat értékelési súlyaránya: 60 %

5.3.2. Központi írásbeli vizsgatevékenység

A vizsgafeladat megnevezése: –

A vizsgafeladat ismertetése: –

A vizsgafeladat időtartama: –

A vizsgafeladat értékelési súlyaránya: –

5.3.3. Szóbeli vizsgatevékenység

A vizsgafeladat megnevezése: Raktár üzemeltetésének biztonsági követelményei és termék ismeret

A vizsgafeladat ismertetése: Válaszadás a vizsgakövetelmények alapján a Pirotechnikus raktárkezelő feladatokból összeállított, előre kiadott tételsorokból húzott kérdésekre

A vizsgafeladat időtartama: 30 perc (felkészülési idő 20 perc, válaszadási idő 10 perc)

A vizsgafeladat értékelési súlyaránya: 40 %

5.4. A vizsgatevékenységek szervezésére, azok vizsgaidőpontjaira, a vizsgaidőszakokra, a vizsgatevékenységek vizsgatételeire, értékelési útmutatóira és egyéb dokumentumaira, a vizsgán használható segédeszközökre vonatkozó részletes szabályok:

A részsakképesítéssel kapcsolatos előírások az állami szakképzési és felnőttképzési szerv <http://www.munka.hu/> című weblapján érhetők el a Szak- és felnőttképzés Vizsgák menüpontjában

5.5. A szakmai vizsga értékelésének a szakmai vizsgaszabályzattól eltérő szempontjai: –

6. ESZKÖZ- ÉS FELSZERELÉSI JEGYZÉK

	A
6.1.	A képzési és vizsgáztatási feladatok teljesítéséhez szükséges eszközök minimumát meghatározó eszköz- és felszerelési jegyzék
6.2.	–

7. EGYEBEK

A 191. sorszámú PLC programozó megnevezésű részszakképesítés szakmai és vizsgakövetelménye

1. AZ ORSZÁGOS KÉPZÉSI JEGYZÉKBEN SZEREPLŐ ADATOK

- 1.1. A részszakképesítés azonosító száma: 51 523 01
- 1.2. Részszakképesítés megnevezése: PLC programozó
- 1.3. Iskolai rendszerű szakképzésben a szakképzési évfolyamok száma: –
- 1.4. Iskolarendszeren kívüli szakképzésben az óraszám: 400-600

2. EGYÉB ADATOK

- 2.1. A képzés megkezdésének feltételei:
 - 2.1.1. Iskolai előképzettség: érettségi vizsga
 - 2.1.2. Bemeneti kompetenciák: –
- 2.2. Szakmai előképzettség: –
- 2.3. Előírt gyakorlat: –
- 2.4. Egészségügyi alkalmassági követelmények: szükségesek
- 2.5. Pályaalkalmassági követelmények: –
- 2.6. Elméleti képzési idő aránya: 30%
- 2.7. Gyakorlati képzési idő aránya: 70%
- 2.8. Szintvizsga: –
- 2.9. Az iskolai rendszerű képzésben az összefüggő szakmai gyakorlat időtartama: –

3. PÁLYATÜKÖR

- 3.1. A részszakképesítéssel legjellemzőbben betölthető munkakör(ök), foglalkozás(ok)

	A	B	C
3.1.1.	FEOR száma	FEOR megnevezése	A részszakképesítéssel betölthető munkakör(ök)
3.1.2.	3190	Egyéb műszaki foglalkozású	PLC programozó

3.2. A részszakképesítés munkaterületének rövid leírása:

A PLC programozó berendezésekhez, folyamatokhoz, technológiákhoz PLC programot ír, módosít, bevonja a PLC-t a hibakeresés folyamatába és dokumentálja tevékenységét. Az általa készített programnak meg kell felelni a szakmai, biztonságtechnikai és a munkavédelmi követelményeknek.

A részszakképesítéssel rendelkező képes:

- PLC programozást végezni
- Paramétereket beállítani, diagnosztizálni

3.3. Kapcsolódó szakképesítések

	A	B	C
3.3.1.	A kapcsolódó szakképesítés, részszakképesítés, szakképesítés-ráépülés		
3.3.2.	azonosító száma	megnevezése	a kapcsolódás módja
3.3.3.	54 523 01	Automatikai technikus	szakképesítés

4. SZAKMAI KÖVETELMÉNYEK

	A	B
4.1.	A részszakképesítésszakmai követelménymoduljainak az állam által elismert szakképesítések szakmai követelménymoduljairól szóló kormányrendelet szerinti	
4.2.	azonosító száma	megnevezése
4.3.	10007-12	Informatikai és műszaki alapok
4.4.	10001-12	Ipari folyamatok irányítása PLC-vel

5. VIZSGÁZTATÁSI KÖVETELMÉNYEK

5.1. A komplex szakmai vizsgára bocsátás feltételei:

Az iskolarendszeren kívüli szakképzésben az 5.2. pontban előírt valamennyi modulzáró vizsga eredményes letétele.

5.2. A modulzáró vizsga vizsgatevékenysége és az eredményesség feltétele:

	A	B	C
5.2.1.	A részszakképesítésszakmai követelménymoduljainak		
5.2.2.	azonosító száma	megnevezése	a modulzáró vizsga vizsgatevékenysége
5.2.3.	10007-12	Informatikai és műszaki alapok	írásbeli
5.2.4.	10001-12	Ipari folyamatok irányítása PLC-vel	gyakorlati

Egy szakmai követelménymodulhoz kapcsolódó modulzáró vizsga akkor eredményes, ha a modulhoz előírt feladat végrehajtása legalább 51%-osra értékelhető.

5.3. A komplex szakmai vizsga vizsgatevékenységei és vizsgafeladatai:

5.3.1. Gyakorlati vizsgatevékenység

A vizsgafeladat megnevezése: Ipari folyamatirányítás PLC-vel

A vizsgafeladat ismertetése: A vezérlendő berendezés megismerése, a helyes és biztonságos működtetést biztosító PLC program megírása, a berendezés üzembe helyezése, működtetése, hibakeresés

A vizsgafeladat időtartama: 120 perc

A vizsgafeladat értékelési súlyaránya: 50 %

5.3.2. Központi írásbeli vizsgatevékenység

A vizsgafeladat megnevezése: PLC általános ismeretek

A vizsgafeladat ismertetése: PLC programozási feladatok megoldása

A vizsgafeladat időtartama: 90 perc

A vizsgafeladat értékelési súlyaránya: 50%

5.3.3. Szóbeli vizsgatevékenység

A vizsgafeladat megnevezése: –

A vizsgafeladat ismertetése: –

A vizsgafeladat időtartama: –

A vizsgafeladat értékelési súlyaránya: –

5.4. A vizsgatevékenységek szervezésére, azok vizsgaidőpontjaira, a vizsgaidőszakokra, a vizsgatevékenységek vizsgatételeire, értékelési útmutatóira és egyéb dokumentumaira, a vizsgán használható segédeszközökre vonatkozó részletes szabályok:

A részszakképesítéssel kapcsolatos előírások az állami szakképzési és felnőttképzési szerv <http://www.munka.hu/> című weblapján érhetők el a Szak- és felnőttképzés Vizsgák menüpontjában

5.5. A szakmai vizsga értékelésének a szakmai vizsgaszabályzattól eltérő szempontjai: –

6. ESZKÖZ- ÉS FELSZERELÉSI JEGYZÉK

	A
6.1.	A képzési és vizsgáztatási feladatok teljesítéséhez szükséges eszközök minimumát meghatározó eszköz- és felszerelési jegyzék
6.2.	Számítógép
6.3.	Szkenner
6.4.	Nyomtató
6.5.	Szimulációs szoftverek
6.6.	PLC készülék
6.7.	Kommunikációs eszközök
6.8.	Megépített vagy szimulált gyártórendszer modell
6.9.	Villamos vezérlő és vezérelt elemek

7. EGYEBEK

A PLC programozó szakképesítés korábban megjelent szakmai és vizsgakövetelményei:

32/2011. (VIII. 25.) NGM rendeletben kiadott (Automatikai technikus) szakmai és vizsgakövetelmény
15/2008. (VIII. 13.) SZMM rendeletben kiadott (Automatikai műszerész) szakmai és vizsgakövetelmény
21/2007. (V. 21.) SZMM rendeletben kiadott (Automatikai műszerész) szakmai és vizsgakövetelmény

Beszámíthatóság:

A korábbi szakmai és vizsgakövetelményekben meghatározottak alapján sikeresen teljesített modulok az alábbiak alapján beszámíthatóak:

Régi modul száma	Régi modul megnevezése	Új modul száma	Új modul megnevezése
0900-06	Informatikai, munkaszervezési és -tervezési, technológiai alaptevékenységek végzése	10007-12	Informatikai és műszaki alapok
0900-11	Informatikai, munkaszervezési	10007-12	Informatikai és műszaki alapok

	és -tervezési, technológiai alaptevékenységek végzése		
0907-06	PLC-vezérlés	10001-12	Ipari folyamatok irányítása PLC-vel
0907-11	Ipari folyamatok irányítása PLC-vel	10001-12	Ipari folyamatok irányítása PLC-vel

A vizsgabizottsági tagot delegáló szakmai szervezet megnevezése, elérhetősége:
Magyar Kereskedelmi és Iparkamara, 1055 Budapest, Kossuth Lajos tér 6-8.

A 192. sorszámú Raktáros megnevezésű részszakképesítés szakmai és vizsgakövetelménye

1. AZ ORSZÁGOS KÉPZÉSI JEGYZÉKBEN SZEREPLŐ ADATOK

- 1.1. A részszakképesítés azonosító száma: 31 341 04
- 1.2. A részszakképesítés megnevezése: Raktáros
- 1.3. Iskolai rendszerű szakképzésben a szakképzési évfolyamok száma: -
- 1.4. Iskolarendszeren kívüli szakképzésben az óraszám: 280-420

2. EGYÉB ADATOK

- 2.1. A képzés megkezdésének feltételei:
- 2.1.1. Iskolai előképzettség: alapkörű iskolai végzettség
vagy iskolai előképzettség hiányában
- 2.1.2. Bemeneti kompetenciák: a képzés megkezdhető e rendelet 3. számú mellékletében a kereskedelem-marketing, üzleti adminisztráció szakmacsoportra meghatározott kompetenciák birtokában
- 2.2. Szakmai előképzettség: –
- 2.3. Előírt gyakorlat: –
- 2.4. Egészségügyi alkalmassági követelmények: szükségesek
- 2.5. Pályaalkalmassági követelmények: –
- 2.6. Elméleti képzési idő aránya: 30%
- 2.7. Gyakorlati képzési idő aránya: 70%
- 2.8. Szintvizsga: –
- 2.9. Az iskolai rendszerű képzésben az összefüggő szakmai gyakorlat időtartama: -

3. PÁLYATÜKÖR

- 3.1. A részszakképesítéssel legjellemzőbben betölthető munkakör(ök), foglalkozás(ok)

	A	B	C
3.1.1.	FEOR száma	FEOR megnevezése	A részszakképesítéssel betölthető munkakör(ök)
3.1.2.	4131	Készlet- és anyagnyilvántartó	Anyagátvevő, nyilvántartó

3.1.3.	Anyagbeérkeztető
3.1.4.	Anyagbevételező
3.1.5.	Anyagnyilvántartó
3.1.6.	Anyagszámadó
3.1.7.	Anyagtételező
3.1.8.	Áruátvevő
3.1.9.	Árufogadó
3.1.10.	Cikkszámgazda (alkatrésznyilvántartó)
3.1.11.	Eszköznyilvántartó
3.1.12.	Fogyóeszköz nyilvántartó
3.1.13.	Jelmeztáros
3.1.14.	Készletnyilvántartó
3.1.15.	Raktári adminisztrátor
3.1.16.	Sportszertáros
3.1.17.	Szertáros
3.1.18.	Tárgyeszköz-nyilvántartó
3.1.19.	Vagyonynyilvántartó
3.1.20.	Vasúti leltározó, nyilvántartó

3.2. A részsakképesítés munkaterületének rövid leírása:

A termelési és nagykereskedelmi raktáros feladata a raktár működésével kapcsolatos tevékenységek lebonyolítása.

A részsakképesítéssel rendelkező képes:

- Az áru be- és kitárolásához szükséges adminisztrációs feladatokat elvégezni
- Kezelné és ellenőrizni az árut
- Vezetni a raktári nyilvántartásokat
- Ellenőrizni a berendezések és informatikai eszközök működőképességét
- Előkészíteni és elvégezni az áruösszeállítást
- Előkészíteni az árukiszállítást

3.3. Kapcsolódó szakképesítések

	A	B	C
3.3.1.	A kapcsolódó szakképesítés, részsakképesítés, szakképesítés-ráépülés		
3.3.2.	azonosító száma	megnevezése	a kapcsolódás módja
3.3.3.	54 345 01	Logisztikai ügyintéző	szakképesítés

4. SZAKMAI KÖVETELMÉNYEK

	A	B
4.1.	A részsakképesítés szakmai követelménymoduljainak az állam által elismert szakképesítések szakmai követelménymoduljairól szóló kormányrendelet szerinti	
4.2.	azonosító száma	megnevezése
4.3.	11507-12	Az áruforgalom lebonyolítása
4.4.	10030-12	Az áruforgalom tervezése, irányítása, elemzése
4.5.	10032-12	Marketing
4.6.	10036-12	Termelési és nagykereskedelmi raktározás

5. VIZSGÁZTATÁSI KÖVETELMÉNYEK

5.1. A komplex szakmai vizsgára bocsátás feltételei:

Az iskolarendszeren kívüli szakképzésben az 5.2. pontban előírt valamennyi modulzáró vizsga eredményes letétele.

5.2. A modulzáró vizsga vizsgatevékenysége és az eredményesség feltétele:

	A	B	C
5.2.1.	A részszakképesítés szakmai követelménymoduljainak		
5.2.2.	azonosító száma	megnevezése	a modulzáró vizsga vizsgatevékenysége
5.2.3.	11507-12	Az áruforgalom lebonyolítása	írásbeli
5.2.4.	10030-12	Az áruforgalom tervezése, irányítása, elemzése	írásbeli
5.2.5.	10032-12	Marketing	írásbeli
5.2.6.	10036-12	Termelési és nagykereskedelmi raktározás	írásbeli

Egy szakmai követelménymodulhoz kapcsolódó modulzáró vizsga akkor eredményes, ha a modulhoz előírt feladat végrehajtása legalább 51%-osra értékelhető.

5.3. A komplex szakmai vizsga vizsgatevékenységei és vizsgafeladatai:

5.3.1. Gyakorlati vizsgatevékenység

A vizsgafeladat megnevezése: Raktározás

A vizsgafeladat ismertetése: Raktározással kapcsolatos dokumentumok kitöltése, áruátvételi folyamatok elvégzése, tárolási mód kiválasztása, tárolási hely kijelölése, betárolás elvégzése, megrendelések alapján kommissiózási lista elkészítése, a kommissiózási lista alapján árukiszedés elvégzése, kiszedett áru előkészítése kiszállításra, leltárterv készítése, leltározás főbb dokumentumainak összeállítása, munkabiztonsági és veszélyes áruk kezelésére vonatkozó alapvető jelölések értelmezése

A vizsgafeladat időtartama: 120 perc

A vizsgafeladat értékelési súlyaránya: 60%

5.3.2. Központi írásbeli vizsgatevékenység

A vizsgafeladat megnevezése: -

A vizsgafeladat ismertetése: -

A vizsgafeladat időtartama: -

A vizsgafeladat értékelési súlyaránya: -

5.3.3. Szóbeli vizsgatevékenység

A vizsgafeladat megnevezése: Raktározás

A vizsgafeladat ismertetése: A Központi vizsga az alábbi témaköröket foglalja magába:

A termelési és nagykereskedelmi raktárirányítás szoftverei

Tárolási módok és alkalmazásuk feltételei

Kötött helyes és szabad helyfoglalásos betárolás feltételei, jellemzői

A készletkezelés szabályai

Az áru rendelés elemei, folyamata

A leltározás folyamata, leltározás dokumentumai

Selejtezés és leértékelés

A vevőkiszolgálás elemei

Raktári anyagmozgató berendezések

A kommissiózás folyamata és eszközei

Áruazonosító rendszerek és jellemzőik

A veszélyes áru kezelése, tárolása

A vizsgafeladat időtartama: 30 perc (felkészülési idő 15 perc, válaszadási idő 15 perc)

A vizsgafeladat értékelési súlyaránya: 40 %

5.4. A vizsgatevékenységek szervezésére, azok vizsgaidőpontjaira, a vizsgaidőszakokra, a vizsgatevékenységek

vizsgatételeire, értékelési útmutatóira és egyéb dokumentumaira, a vizsgán használható segédeszközökre vonatkozó részletes szabályok:

A részszakképesítéssel kapcsolatos előírások az állami szakképzési és felnőttképzési szerv <http://www.munka.hu> című weblapján érhetők el a Szak- és felnőttképzés Vizsgák menüpontjában.

5.5. A szakmai vizsga értékelésének a szakmai vizsgaszabályzattól eltérő szempontjai:–

6. ESZKÖZ- ÉS FELSZERELÉSI JEGYZÉK

	A
6.1.	A képzési és vizsgáztatási feladatok teljesítéséhez szükséges eszközök minimumát meghatározó eszköz- és felszerelési jegyzék
6.2.	Telefon, fax
6.3.	Számítógép internet csatlakozással
6.4.	Projector
6.5.	Irodai eszközök
6.6.	Térkép
6.7.	Számológép
6.8.	Raktárirányítási szoftverek

7. EGYEBEK

A 193. sorszámú Rekonstrukciós és műemléki festő, mázoló megnevezésű szakképesítés-ráépülés szakmai és vizsgakövetelménye

1. AZ ORSZÁGOS KÉPZÉSI JEGYZÉKBEN SZEREPLŐ ADATOK

- 1.1. A szakképesítés-ráépülés azonosító száma: 35 582 06
- 1.2. Szakképesítés-ráépülés megnevezése: Rekonstrukciós és műemléki festő, mázoló
- 1.3. Iskolai rendszerű szakképzésben a szakképzési évfolyamok száma: 1
- 1.4. Iskolarendszeren kívüli szakképzésben az óraszám: 480-720

2. EGYÉB ADATOK

- 2.1. A képzés megkezdésének feltételei:
 - 2.1.1. Iskolai előképzettség: –
 - 2.1.2. Bemeneti kompetenciák: –
- 2.2. Szakmai előképzettség: 34 582 04 Festő, mázoló, tapétázó
- 2.3. Előírt gyakorlat: az előírt szakirányú szakképesítés megszerzésétől igazolt 1 év
- 2.4. Egészségügyi alkalmassági követelmények: szükségesek
- 2.5. Pályaalkalmassági követelmények: –
- 2.6. Elméleti képzési idő aránya: 40%

2.7. Gyakorlati képzési idő aránya: 60%

2.8. Szintvizsga: –

2.9. Az iskolai rendszerű képzésben az összefüggő szakmai gyakorlat időtartama: –

3. PÁLYATÜKÖR

3.1. A szakképesítés-ráépüléssel legjellemzőbben betölthető munkakör, foglalkozás

	A	B	C
3.1.1.	FEOR száma	FEOR megnevezése	A szakképesítés-ráépüléssel betölthető munkakör
3.1.2.	7535	Festő és mázoló	Rekonstrukciós és műemléki festő, mázoló

3.2. A szakképesítés-ráépülés munkaterületének rövid leírása

A Rekonstrukciós és műemléki festő, mázoló feladata a műemlék jellegű épületek, építmények rekonstrukciós munkálatainak elvégzése.

A szakképesítés-ráépüléssel rendelkező képes:

- megismeri a helyi- vagy nemzetközi építési, és műemlékvédelmi előírásokat
- felületvizsgálatot, feltárást, felületdiagnosztikát végezni
- meglévő bevonat rétegrendjének felépítését megvizsgálni
- az eredményeket írásos feljegyzésben dokumentálni
- szakmai javaslatot adni felújítandó felület minősítéséről
- anyagszükségletet meghatározni tervrajzról, és helyszínen
- vizsgálatok eredménye függvényében a felületet előkezeleni
- enyves festést készíteni oszlatott kivitelben
- megállapítani a megfelelő technika, anyag használatát
- megtervezni a helyreállítást
- különleges (becsiszolt) mázolást készíteni, díszítéssel (faerezés, olajmárványozás, füstmárvány)
- különleges tapétát (falkárpitozást) készíteni, megfelelő díszítéssel
- tisztítást végezni a felületen
- rekonstrukciós munkát végezni a megfelelő technikával és anyaggal, restaurátori irányítással
- technológiának, stílusnak, megfelelő, különleges díszítést végezni (patinázás, antikozás, aranyozás, márványozás, plasztikus vonalazás)
- betartani a munkavédelmi, biztonságtechnikai, tűz- és környezetvédelmi előírásokat
- elvégezni a szükséges utómunkálatokat (szerszám-, eszköztakarítás, munkaterület takarítása, anyagtárolás, hulladékkezelés)
- elvégezni a befejező munkálatokat, munkaterületet átadni.

3.3. Kapcsolódó szakképesítések

	A	B	C
3.3.1.	A kapcsolódó szakképesítés, részsakképesítés, szakképesítés-ráépülés		
3.3.2.	azonosító száma	megnevezése	a kapcsolódás módja
3.3.3.	34 582 04	Festő, mázoló, tapétázó	szakképesítés

4. SZAKMAI KÖVETELMÉNYEK

	A	B
4.1.	A szakképesítés-ráépülés szakmai követelménymoduljainak az állam által elismert szakképesítések szakmai követelménymoduljairól szóló kormányrendelet szerinti	
4.2.	azonosító száma	megnevezése
4.3.	11344-12	Rekonstrukciós és műemléki festő, mázoló feladatok

5. VIZSGÁZTATÁSI KÖVETELMÉNYEK

5.1. A komplex szakmai vizsgára bocsátás feltételei:

Az iskolarendszeren kívüli szakképzésben az 5.2. pontban előírt valamennyi modulzáró vizsga eredményes letétele.

Az iskolai rendszerű szakképzésben az évfolyam teljesítését igazoló bizonyítványban foglaltak szerint teljesített tantárgyak – a szakképzési kerettantervben meghatározottak szerint – egyenértékűek az adott követelménymodulhoz tartozó modulzáró vizsga teljesítésével.

5.2. A modulzáró vizsga vizsgatevékenysége és az eredményesség feltétele:

	A	B	C
5.2.1.	A szakképesítés-ráépülés szakmai követelménymoduljainak		
5.2.2.	azonosító száma	megnevezése	a modulzáró vizsga vizsgatevékenysége
5.2.3.	11344-12	Rekonstrukciós és műemléki festő, mázó feladatok	gyakorlati

Egy szakmai követelménymodulhoz kapcsolódó modulzáró vizsga akkor eredményes, ha a modulhoz előírt feladat végrehajtása legalább 51%-osra értékelhető.

5.3. A komplex szakmai vizsga vizsgatevékenységei és vizsgafeladatai:

5.3.1. Gyakorlati vizsgatevékenység

A vizsgafeladat megnevezése: Rekonstrukciós és műemléki felület helyreállítása

A vizsgafeladat ismertetése: Helyszíni diagnosztizálás, meglévő állapot dokumentálása, felülettisztítási, felújítási eljárás meghatározása, helyreállításhoz szükséges anyagok, festékek kiválasztása, díszítés megtervezése, rekonstrukció elvégzése.

A vizsgafeladat időtartama: 180 perc

A vizsgafeladat aránya: 100 %

5.3.2. Központi írásbeli vizsgatevékenység

A vizsgafeladat megnevezése: –

A vizsgafeladat ismertetése: –

A vizsgafeladat időtartama: –

A vizsgafeladat értékelési súlyaránya: –

5.3.3. Szóbeli vizsgatevékenység

A vizsgafeladat megnevezése: –

A vizsgafeladat ismertetése: –

A vizsgafeladat időtartama: –

A vizsgafeladat értékelési súlyaránya: –

5.4. A vizsgatevékenységek szervezésére, azok vizsgaidőpontjaira, a vizsgaidőszakokra, a vizsgatevékenységek vizsgatételeire, értékelési útmutatóira és egyéb dokumentumaira, a vizsgán használható segédeszközökre vonatkozó részletes szabályok:

A gyakorlati feladatokat a vizsgaszervező helyileg állítja össze, és a vizsgabizottság elnöke hagyja jóvá. A helyi

sajátosságoknak megfelelően a vizsgabizottság dönthet a fent felsorolt feladatok összevonásáról, az előírt vizsgaidőket módosíthatja a konkrét feladat függvényében.

Az előkészítésben, a felületképzésben, a díszítésben bármilyen segédeszköz megengedett. A vizsgázó hozza magával a szükséges eszközöket, szerszámokat.

A szakképesítés-ráépüléssel kapcsolatos előírások az állami szakképzési és felnőttképzési szerv <http://www.munka.hu/> című weblapján érhetők el a Szak- és felnőttképzés Vizsgák menüpontjában

5.5. A szakmai vizsga értékelésének a szakmai vizsgaszabályzattól eltérő szempontjai: –

6. ESZKÖZ- ÉS FELSZERELÉSI JEGYZÉK

	A
6.1.	A képzési és vizsgáztatási feladatok teljesítéséhez szükséges eszközök minimumát meghatározó eszköz- és felszerelési jegyzék
6.2.	Diagnosztikai (felületvizsgáló) eszközök, berendezések, műszerek
6.3.	Kéziszerszámok
6.4.	Díszítő szerszámok
6.5.	Festőipari tapétázási gépek
6.6.	Segédeszközök
6.7.	Mérőeszközök
6.8.	Állvány, létra
6.9.	Műszaki dokumentáció
6.10.	Számítógép
6.11.	Szoftverek
6.12.	Nyomtató
6.13.	Egyéni és csoportos munkavédelmi eszközök, berendezések
6.14.	Anyagmozgató gépek, eszközök
6.15.	Szelektív hulladéktárolók, veszélyes anyagtároló
6.16.	Megfelelő anyagtárolás, hulladéktárolás eszközei

7. EGYEBEK

A képzés megkezdhető az alábbi szakképesítések, végzettségek birtokában is:

Szakmai előképzettség:

31 5216 17 Szobafestő-, mázoló és tapétázó vagy

33 582 04 1000 00 00 Festő, mázoló és tapétázó vagy

33 582 04 1000 00 00 Festő, díszítő, mázoló és tapétázó vagy

1611 Szobafestő és mázoló (tapétázó) vagy

234 Festő, mázoló, tapétázó, címfestő vagy

821 Épületfestő és mázoló vagy

826 Szobafestő és mázoló szakképesítés megléte

A 194. sorszámú Robbanásbiztos berendezés kezelője megnevezésű szakképesítés szakmai és vizsgakövetelménye

1. AZ ORSZÁGOS KÉPZÉSI JEGYZÉKBEN SZEREPLŐ ADATOK

1.1. A szakképesítés azonosító száma: 52 522 03

1.2. Szakképesítés megnevezése: Robbanásbiztos berendezés kezelője

1.3. Iskolai rendszerű szakképzésben a szakképzési évfolyamok száma: –

1.4. Iskolarendszeren kívüli szakképzésben az óraszám: 240-360

2. EGYÉB ADATOK

2.1. A képzés megkezdésének feltételei:

2.1.1. Iskolai előképzettség: érettségi végzettség

2.1.2. Bemeneti kompetenciák: –

2.2. Szakmai előképzettség: —

2.3. Előírt gyakorlat: Villamos, vagy vegyipari területen eltöltött 3 év gyakorlati idő

2.4. Egészségügyi alkalmassági követelmények: szükségesek

2.5. Pályaalkalmassági követelmények: –

2.6. Elméleti képzési idő aránya: 90%

2.7. Gyakorlati képzési idő aránya: 10%

2.8. Szintvizsga: –

2.9. Az iskolai rendszerű képzésben az összefüggő szakmai gyakorlat időtartama: –

3. PÁLYATÜKÖR

3.1. A szakképesítéssel legjellemzőbben betölthető munkakör(ök), foglalkozás(ok)

	A	B	C
3.1.1.	FEOR száma	FEOR megnevezése	A szakképesítéssel betölthető munkakör(ök)
3.1.2.	7524	Épületvillamossági szerelő, villanszerelő	Robbanásbiztos berendezés kezelője

3.2. A szakképesítés munkaterületének rövid leírása:

A robbanásbiztos villamos berendezés kezelés, szerelés keretében a szakember robbanásveszélyes, vagy később annak minősített környezetben elosztó-berendezést, erős- és gyengeáramú vezetékhálózatot, fűtőkábelt, érzékelő-, vezérlő- és szabályozókészüléket, világítási berendezést és készüléket, valamint ezen helyeken található gépészeti berendezéseket, villámhárító berendezést létesít és felülvizsgál, hibákat tár fel, karbantart, javít és felújít, ezen berendezések kezelését elvégzi.

A villamos gép és berendezés szerelése során egyen- és váltakozó áramú forgógépet, transzformátort szerel, villamos gépet, készüléket létesít és felülvizsgál, hibákat tár fel, karbantart, javít és felújít, a berendezések kezelését elvégzi. Gépészeti berendezések szerelése során a helyi technológiai igényeket kiszolgáló gépészeti berendezést létesít és felülvizsgál, karbantart, javít és felújít, a berendezések kezelését elvégzi.

Robbanásbiztos berendezéseket üzembe helyez, üzemeltet, ellenőriz, karbantart.

Munkája során villamos ellenőrző méréseket, vizsgálatokat és beállításokat végez a megfelelő eszközök alkalmazásával.

Robbanásbiztos helyiségekre, szabadterekre vonatkozó zónabesorolási szabályokat betartja.

Munkáját műszaki dokumentáció alapján, a szakmai szabályok, és követelmények figyelembevételével végzi, munkájáról dokumentációt készít.

Biztonsági, környezetvédelmi előírásokat betartja, betartatja.

A szakképesítéssel rendelkező képes:

- robbanásveszélyes térségben (robbanóanyagok kivételével) alkalmazott villamos, és gépészeti

- gyártmányokat létesíteni, felülvizsgálni, karbantartani, javítani és felújítani, berendezéseket kezelni
- robbanásbiztos villamos és gépészeti berendezéseket üzembe helyezni, üzemeltetni, felülvizsgálni
- robbanásbiztos helyiségekre, szabadterekre vonatkozó zóna-besorolási szabályokat betartani, betartatni
- biztonsági, környezetvédelmi előírásokat betartani, betartatni
- gázkoncentráció-mérő készüléket (gyártmány), illetve gázkoncentráció-mérő rendszert kezelni (üzemeltetni) felülvizsgálni, karbantartani és javítani
- gázkoncentráció-mérést végezni
- munkatevékenységet dokumentálni
- üzemeltetés, kezelés, felülvizsgálat során hibákat feltárni.

3.3. Kapcsolódó szakképesítések

	A	B	C
3.3.1.	A kapcsolódó szakképesítés, részszakképesítés, szakképesítés-ráépülés		
3.3.2.	azonosító száma	megnevezése	a kapcsolódás módja
3.3.3.	-	-	-

4. SZAKMAI KÖVETELMÉNYEK

	A	B
4.1.	A szakképesítés szakmai követelménymoduljainak az állam által elismert szakképesítések szakmai követelménymoduljairól szóló kormányrendelet szerinti	
4.2.	azonosító száma	megnevezése
4.3.	11284-12	Robbanásbiztos berendezés kezelése

5. VIZSGÁZTATÁSI KÖVETELMÉNYEK

5.1. A komplex szakmai vizsgára bocsátás feltételei:

Az iskolarendszeren kívüli szakképzésben az 5.2. pontban előírt valamennyi modulzáró vizsga eredményes letétele.

5.2.A modulzáró vizsga vizsgatevékenysége és az eredményesség feltétele:

	A	B	C
5.2.1.	A szakképesítés szakmai követelménymoduljainak		
5.2.2.	azonosító száma	megnevezése	a modulzáró vizsga vizsgatevékenysége
5.2.3.	11284-12	Robbanásbiztos berendezés kezelése	írásbeli, gyakorlati

Egy szakmai követelménymodulhoz kapcsolódó modulzáró vizsga akkor eredményes, ha a modulhoz előírt feladat végrehajtása legalább 51%-osra értékelhető.

5.3. A komplex szakmai vizsga vizsgatevékenységei és vizsgafeladatai:

5.3.1. Gyakorlati vizsgatevékenység

A vizsgafeladat megnevezése: Robbanásbiztos gyártmány felülvizsgálata

A vizsgafeladat ismertetése:

Adott robbanásbiztos gyártmány felülvizsgálatának, ellenőrzésének, hibafeltárásának elvégzése, szükség szerinti javítása. A berendezés, készülék működőképességének bemutatása. Üzemi próba végrehajtása. A berendezés, készülék ellenőrző mérésének elvégzése, jegyzőkönyvkészítés.

Az elvégzett komplex tevékenység dokumentálása

A vizsgafeladat időtartama: 180 perc

A vizsgafeladat értékelési súlyaránya: 60%

5.3.2. Központi írásbeli vizsgatevékenység

A vizsgafeladat megnevezése: Robbanásbiztos szakmai ismeretek

A vizsgafeladat ismertetése:

Alapfogalmak, robbanásveszélyes térségek, helyiségek, szabadterek berendezései, követelmények, védelmi módok, vizsgálati módszerek, gázkoncentráció mérés tananyagból.

A vizsgafeladat időtartama: 60 perc

A vizsgafeladat értékelési súlyaránya: 20%

5.3.3. Szóbeli vizsgatevékenység

A vizsgafeladat megnevezése: Robbanásbiztos berendezések szakmai ismeretek

A vizsgafeladat ismertetése:

A szóbeli központilag összeállított vizsga kérdései a 4. Szakmai követelmények fejezetben megadott követelménymodul témaköreinek mindegyikét tartalmazza.

A vizsgafeladat időtartama: 30 perc (felkészülési idő 20 perc, válaszadási idő 10 perc)

A vizsgafeladat értékelési súlyaránya: 20%

5.4. A vizsgatevékenységek szervezésére, azok vizsgaidőpontjaira, a vizsgaidőszakokra, a vizsgatevékenységek vizsgatételeire, értékelési útmutatóira és egyéb dokumentumaira, a vizsgán használható segédeszközökre vonatkozó részletes szabályok:

A szakképesítéssel kapcsolatos előírások az állami szakképzési és felnőttképzési szerv <http://www.munka.hu/> című weblapján érhetők el a Szak- és felnőttképzés Vizsgák menüpontjában

5.5. A szakmai vizsga értékelésének a szakmai vizsgaszabályzattól eltérő szempontjai: –

6. ESZKÖZ- ÉS FELSZERELÉSI JEGYZÉK

	A
6.1.	A képzési és vizsgáztatási feladatok teljesítéséhez szükséges eszközök minimumát meghatározó eszköz- és felszerelési jegyzék
6.2.	Villamos mérőműszerek
6.3.	Speciális vizsgálati és diagnosztikai eszközök
6.4.	Telepített gépek, berendezések
6.5.	Informatikai és adatrögzítő eszközök
6.6.	Jogszabály és szabvány gyűjtemény
6.7.	Formanyomtatványok
6.8.	Érzékelők, jeladók
6.9.	Speciális robbanásbiztos gyártmányok, szerszámok, gépek
6.10.	Egyéni védőfelszerelések
6.11.	Munkaállvány

7. EGYEBEK

7.1. A szakmai vizsgarészek alóli felmentés feltételei

A szakképesítéshez rendelt vizsgarészek valamelyikének korábbi teljesítése.

Az a vizsgázó, aki korábban teljesítette a 1517-06, felmentést kap a 11284-12 Robbanásbiztos berendezés modul teljesítése alól.

Egészségügyi/pályaalkalmassági vizsgálat formanyomtatvány

Iskola/Foglalkozás-egészségügyi szakellátó hely* megnevezése:
Egészségügyi/Pályaalkalmassági vizsgálat orvosi vélemény*
A vizsgálat eredménye alapján: tanuló/hallgató
TAJ szám: szakmára
JAVASOLT IDEIGLENESEN NEM JAVASOLT*
NEM JAVASOLT
Nevezett alkalmasságát érintő korlátozás:
Ideiglenesen nem javasolt minősítés esetén a legközelebbi vizsgálat: hét múlva
Kelt:
P. H.
.....
iskolaorvos/foglalkozás-egészségügyi
szakellátó hely orvosa*

* A megfelelő szöveget alá kell húzni.

A 195. sorszámú Ruhaipari technikus megnevezésű szakképesítés szakmai és vizsgakövetelménye

1. AZ ORSZÁGOS KÉPZÉSI JEGYZÉKBEN SZEREPLŐ ADATOK

- 1.1. A szakképesítés azonosító száma: 54 542 02
- 1.2. Szakképesítés megnevezése: Ruhaipari technikus
- 1.3. Iskolai rendszerű szakképzésben a szakképzési évfolyamok száma: 2
- 1.4. Iskolarendszeren kívüli szakképzésben az óraszám: 960-1440

2. EGYÉB ADATOK

- 2.1. A képzés megkezdésének feltételei:
 - 2.1.1. Iskolai előképzettség: érettségi végzettség
 - 2.1.2. Bemeneti kompetenciák: –
- 2.2. Szakmai előképzettség: –
- 2.3. Előírt gyakorlat: –
- 2.4. Egészségügyi alkalmassági követelmények: szükségesek
- 2.5. Pályaalkalmassági követelmények: –
- 2.6. Elméleti képzési idő aránya: 60%
- 2.7. Gyakorlati képzési idő aránya: 40%
- 2.8. Szintvizsga: –
- 2.9. Az iskolai rendszerű képzésben az összefüggő szakmai gyakorlat időtartama:
5 évfolyamos képzés esetén a 9. évfolyamot követően 70 óra, a 10. évfolyamot követően 105 óra, a 11.

évfolyamot követően 140 óra;

2 évfolyamos képzés esetén az első szakképzési évfolyamot követően 160 óra

3. PÁLYATÜKÖR

3.1. A szakképesítéssel legjellemzőbben betölthető munkakör(ök), foglalkozás(ok)

	A	B	C
3.1.1.	FEOR száma	FEOR megnevezése	A szakképesítéssel betölthető munkakör(ök)
3.1.2.	3114	Fa- és könnyűipari technikus	Ruhaipari technikus
3.1.3.			Textilipari technikus

3.2. A szakképesítés munkaterületének rövid leírása:

Önállóan vagy mérnöki irányítással textil- és ruhaipari termékek gyártásában, a gyártási technológia kidolgozásában vesz részt.

A szakképesítéssel rendelkező képes:

- ügyelni a biztonsági előírások betartására
- minőségbiztosítást végezni
- meghatározni a feldolgozásra kerülő anyagok tulajdonságait
- irányítani a termelést
- elektronikus adatfeldolgozást végezni
- gyártmánytervezést végezni
- próbagyártást végezni
- végterméket minősíteni
- gyártástechnológiát kidolgozni, gyártási folyamatot szervezni

3.3. Kapcsolódó szakképesítések

	A	B	C
3.3.1.	A kapcsolódó szakképesítés, részsakképesítés, szakképesítés-ráépülés		
3.3.2.	azonosító száma	megnevezése	a kapcsolódás módja
3.3.3.	35 542 01	Munkaruha- és védőruha-készítő	szakképesítés-ráépülés

4. SZAKMAI KÖVETELMÉNYEK

	A	B
4.1.	A szakképesítésszakmai követelménymoduljainak az állam által elismert szakképesítések szakmai követelménymoduljairól szóló kormányrendelet szerinti	
4.2.	azonosító száma	megnevezése
4.3.	10121-12	Szabás előkészítés
4.4.	10122-12	Ruhaiparban alkalmazott anyagfajták
4.5.	10123-12	Gyártmányfejlesztés és gyártáselőkészítés a ruhaiparban
4.6.	10124-12	Varrodai gyártástechnológia, gyártásszervezés és minőség-ellenőrzés
4.7.	10131-12	Informatika alkalmazása a könnyűipari termelésirányításban
4.8.	10134-12	Gyártásszervezési módszerek a könnyűiparban
4.9.	10135-12	Könnyűiparban alkalmazott anyagfajták és vizsgálati módszerek
4.10.	11498-12	Foglalkoztatás I (érettségire épülő képzések esetén)
4.11.	11499-12	Foglalkoztatás II.
4.12.	11500-12	Munkahelyi egészség és biztonság

5. VIZSGÁZTATÁSI KÖVETELMÉNYEK

5.1. A komplex szakmai vizsgára bocsátás feltételei:

Az iskolarendszeren kívüli szakképzésben az 5. 2. pontban előírt valamennyi modulzáró vizsga eredményes letétele.

Az iskolai rendszerű szakképzésben az évfolyam teljesítését igazoló bizonyítványban foglaltak szerint teljesített tantárgyak – a szakképzési kerettantervben meghatározottak szerint – egyenértékűek az adott követelménymodulhoz tartozó modulzáró vizsga teljesítésével.

Záródolgozat beadása iskolai rendszerű képzés esetén legkésőbb az utolsó tanítási nap előtt 30 nappal, iskolarendszeren kívüli képzés esetén a vizsgára jelentkezéskor az előzetes szakmai bírálattal együtt a vizsgabizottság elnökének rendelkezésére kell bocsátani.

5.2.A modulzáró vizsga vizsgatevékenysége és az eredményesség feltétele:

	A	B	C
5.2.1.	A szakképesítésszakmai követelménymoduljainak		
5.2.2.	azonosító száma	megnevezése	a modulzáró vizsga vizsgatevékenysége
5.2.3.	10121-12	Szabás előkészítés	írásbeli, szóbeli
5.2.4.	10122-12	Ruhaiiparban alkalmazott anyagfajták	gyakorlati
5.2.5.	10123-12	Gyártmányfejlesztés és gyártáselőkészítés a ruhaiiparban	gyakorlati, írásbeli
5.2.6.	10124-12	Varrodai gyártástechnológia, gyártásszervezés és minőség-ellenőrzés	szóbeli
5.2.7.	10131-12	Informatika alkalmazása a könnyűipari termelésirányításban	gyakorlati
5.2.8.	10134-12	Gyártásszervezési módszerek a könnyűiparban	szóbeli
5.2.9.	10135-12	Könnyűiparban alkalmazott anyagfajták és vizsgálati módszerek	gyakorlati
5.2.10.	11498-12	Foglalkoztatás I (érettségire épülő képzések esetén)	írásbeli
5.2.11.	11499-12	Foglalkoztatás II.	írásbeli
5.2.12.	11500-12	Munkahelyi egészség és biztonság	írásbeli

Egy szakmai követelménymodulhoz kapcsolódó modulzáró vizsga akkor eredményes, ha a modulhoz előírt feladat végrehajtása legalább 51%-osra értékelhető.

5.3. A komplex szakmai vizsga vizsgatevékenységei és vizsgafeladatai:

5.3.1. Gyakorlati vizsgatevékenység

A) A vizsgafeladat megnevezése: Záródolgozat készítése, bemutatása

A vizsgafeladat ismertetése: Záródolgozat készítése adott ruházati termék gyártástechnológiai, gyártásszervezési és minőségellenőrzési feladatairól, a záródolgozat bemutatása, a vizsgabizottsági tagok kérdéseire válaszadás. A záródolgozatot üzemi tapasztalatok alapján kell elkészíteni.

A vizsgafeladat időtartama: 30 perc (felkészülési idő 15 perc, válaszadási idő 15 perc)

A vizsgafeladat értékelési súlyaránya: 30% (készítés 10%, bemutatás 20%)

B) A vizsgafeladat megnevezése: Gyártmányfejlesztés és gyártáselőkészítés

A vizsgafeladat ismertetése: Választott tétel alapján könnyűipari tervezőprogram alkalmazásával feladatmegoldása számítógéppel

Választott modellrajz és a hozzá tartozó szabásminta felhasználásával ruházati termék mintadarab szabása, összeállítása és befejezése

A választott mintadarab alapanyagának vizsgálata, a vizsgálati eredmények dokumentálása, a felhasznált

alanyagok és kellékanyagok jellemzése, felhasználási lehetőségeinek elemzése
Vizsgálati eredmények alapján kezelési útmutató készítése számítógép segítségével

A vizsgafeladat időtartama: 480 perc
A vizsgafeladat értékelési súlyaránya: 40%

5.3.2. Központi írásbeli vizsgatevékenység

A vizsgafeladat megnevezése: Szabás előkészítés, gyártmányfejlesztés és gyártáselőkészítés

A vizsgafeladat ismertetése: Anyaggazdálkodás, anyagnormák és veszteségszámítási feladatok elvégzése a szükséges adatok segítségével
Modellrajz alapján méret- és szerkesztési adatok segítségével ruházati termékek szerkesztése, modellezése, szabásmintájának elkészítése

A vizsgafeladat időtartama: 180 perc
A vizsgafeladat értékelési súlyaránya: 20%

5.3.3. Szóbeli vizsgatevékenység

A vizsgafeladat megnevezése: Szabás, varrodai gyártástechnológia és gyártásszervezés

A vizsgafeladat ismertetése: A szabászati munkafolyamat menete, feladatainak, gépeinek ismertetése. A nyersáru raktározás követelményeinek, gépeinek, berendezéseinek és eszközeinek ismertetése, raktározási feladatok ismertetése

Ruházati termékek varrodai gyártástechnológiájának ismertetése, a minőségbiztosítás alapfogalmai, a termelési folyamat sajátosságai, a minőségirányítási rendszer célja

A vizsgafeladat időtartama: 10 perc (felkészülési idő 0 perc, válaszadási idő 10 perc)
A vizsgafeladat értékelési súlyaránya: 10%

5.4. A vizsgatevékenységek szervezésére, azok vizsgaidőpontjaira, a vizsgaidőszakokra, a vizsgatevékenységek vizsgatételeire, értékelési útmutatóira és egyéb dokumentumaira, a vizsgán használható segédeszközökre vonatkozó részletes szabályok:

A szakképesítéssel kapcsolatos előírások az állami szakképzési és felnőttképzési szerv <http://www.munka.hu/> című weblapján érhetők el a Szak- és felnőttképzés Vizsgák menüpontjában

5.5. A szakmai vizsga értékelésének a szakmai vizsgaszabályzattól eltérő szempontjai: –

6. ESZKÖZ- ÉS FELSZERELÉSI JEGYZÉK

A	
6.1.	A képzési és vizsgáztatási feladatok teljesítéséhez szükséges eszközök minimumát meghatározó eszköz- és felszerelési jegyzék
6.2.	Rajzeszközök
6.3.	Munkaasztal
6.4.	Próbafülke
6.5.	Próba tükör
6.6.	Próbababa
6.7.	Terméktároló állvány, vállfával
6.8.	Csomagolóanyagok
6.9.	Szabászati berendezések, gépek, eszközök:
6.9.1.	Szabászasztal
6.9.2.	Tároló szekrények vagy polcok
6.9.3.	Számítógép és perifériái

6.9.4.	Elektromos olló (véglevágó)
6.9.5.	Kardkéses szabásgép
6.9.6.	Körkéses szabásgép
6.9.7.	Álló szabásgép
6.9.8.	Terítékleszorító csipeszek
6.9.9.	Lyukasztógép
6.9.10.	Kézi ollók (szabász, kézimunka, papírvágó stb.)
6.9.11.	Mérő-, jelölő- és rajzeszközök (métrúd, mérőszalag, grafitceruza, szabókréta, körző, vonalzó, sablonok stb.)
6.9.12.	Szabásmintapapír
6.10.	Varrodai berendezések, gépek, eszközök:
6.10.1.	Csúsztató asztal
6.10.2.	Varrodai munkaszék (állítható)
6.10.3.	Szerszámtároló doboz
6.10.4.	Varrógéptűk
6.10.5.	Kézi varróeszközök (varrotűk, gyűszűk, gombostűk, varratbontó stb.)
6.10.6.	Egyéb kézi eszközök (géptisztító ecset, olajozó, csavarhúzó stb.)
6.10.7.	Hurokoltésű ipari varrógép
6.10.8.	Láncoltésű varrógép
6.10.9.	Szegővarrógép (interlock)
6.10.10.	Egyenes gomblyukvarrógép
6.10.11.	Gombfelvarró gép
6.10.12.	Fedővarrógép
6.10.13.	Hímző varrógép
6.10.14.	Reteszelő gép
6.10.15.	Cikcakk varrógép
6.11.	Vasaló-berendezések, eszközök, gépek:
6.11.1.	Vasalóállvány
6.11.2.	Hőfokszabályozós kézi vasaló
6.11.3.	Gőzvasaló
6.11.4.	Vasalóprés
6.11.5.	Síkragasztó prés
6.11.6.	Segédeszközök (vasalópárnák, vasalófák, vasalóruha, kefe stb.)
6.11.7.	Anyagvizsgáló-eszközök
6.11.8.	Bontó kéziszerszámok
6.11.9.	Mikroszkópok
6.11.10.	Fonalegyenlőtlenység mérő
6.11.11.	Légnedvesség mérő
6.11.12.	Sodratvizsgálók
6.11.13.	Szakító-gépek
6.11.14.	Koptatógép
6.11.15.	Finomság-mérők

7. EGYEBEK

A 196. sorszámú Sírkö és műkökésztőmegnevezésű részsakképesítés szakmai és vizsgakövetelménye

1. AZ ORSZÁGOS KÉPZÉSI JEGYZÉKBEN SZEREPLŐ ADATOK

1.1. A részsakképesítés azonosító száma: 31 582 04

1.2. Részsakképesítés megnevezése: Sírkö és műkökésztő

1.3. Iskolai rendszerű szakképzésben a szakképzési évfolyamok száma: –

1.4. Iskolarendszeren kívüli szakképzésben az óraszám: 480-720

2. EGYÉB ADATOK

2.1. A képzés megkezdésének feltételei:

2.1.1. Iskolai előképzettség: alapfokú iskolai végzettség

vagy iskolai előképzettség hiányában

2.1.2. Bemeneti kompetenciák: a képzés megkezdhető e rendelet 3. sz. mellékletében az Építészet szakmacsoportra meghatározott kompetenciák birtokában

2.2. Szakmai előképzettség: –

2.3. Előírt gyakorlat: –

2.4. Egészségügyi alkalmassági követelmények: szükségesek

2.5. Pályaalkalmassági követelmények: –

2.6. Elméleti képzési idő aránya: 30%

2.7. Gyakorlati képzési idő aránya: 70%

2.8. Szintvizsga: –

2.9. Az iskolai rendszerű képzésben az összefüggő szakmai gyakorlat időtartama: –

3. PÁLYATÜKÖR

3.1. A részsakképesítéssel legjellemzőbben betölthető munkakör(ök), foglalkozás(ok)

	A	B	C
3.1.1.	FEOR száma	FEOR megnevezése	A részsakképesítéssel betölthető munkakör(ök)
3.1.2.	7536	Műkőkészítő és sírkőkészítő	Műkőkészítő
3.1.3.			Sírkőkészítő

3.2. A részsakképesítés munkaterületének rövid leírása:

Az épületek külső és belső terein műköburkolatok elkészítési helyszíni felhordással vagy előre gyártott kivitelben. Műkö felületeket felújítja, sérüléseit impregnálással javítja. Sírköveket készít, felállít, régi sírkövet bont és felújít.

A részsakképesítés rendelkező képes:

- szerszámokat és anyagot előkészíteni
- agyagból vagy gipszből mintadarabot (pozitív) készíteni
- öntőformát (negatív) gipszből, gumiból vagy műköből készíteni
- síksablont készíteni
- szakszerűen csomagolni a munkadarabot
- rakodást, rögzítést, szállítást végezni
- helyszínen anyagot tárolni
- helyszíni szerelést és rögzítést végezni
- helyszíni felhordást végezni
- fugázást (hézagkitöltést) végezni

- összeállítani a sablont (öntőforma) és kezelni a felületét formaleválasztó anyaggal
- elvégezni a vasszerelést
- megkeverni a műkővet és szükség esetén a betont
- vasszerelést készíteni
- bedolgozni az anyagokat a műveleti sorrendnek megfelelően
- utókezelést (áztatást) végezni
- szétbontani szakszerűen a sablont
- megmunkálni a felületet megrendelés szerint
- legyártott elemeket szakszerűen tárolni, raktározni
- sírkövet kriptát készíteni és bontani
- sírköveket tisztítani és felújítani, felület kezelni és impregnálni
- megtakarítani a felületet

3.3. Kapcsolódó szakképesítések

	A	B	C
3.3.1.	A kapcsolódó szakképesítés		
3.3.2.	azonosító száma	megnevezése	a kapcsolódás módja
3.3.3.	34 582 07	Kőfaragó, épületszobrász és műkőkészítő	szakképesítés

4. SZAKMAI KÖVETELMÉNYEK

	A	B
4.1.	A részzakképesítésszakmai követelménymoduljainak az állam által elismert szakképesítések szakmai követelménymoduljairól szóló kormányrendelet szerinti	
4.2.	azonosító száma	megnevezése
4.3.	10271-12	Műkő- és sírkőkészítő munkák

5. VIZSGÁZTATÁSI KÖVETELMÉNYEK

5.1. A komplex szakmai vizsgára bocsátás feltételei:

Az iskolarendszeren kívüli szakképzésben az 5.2. pontban előírt valamennyi modulzáró vizsga eredményes letétele.

5.2.A modulzáró vizsga vizsgatevékenysége és az eredményesség feltétele:

	A	B	C
5.2.1.	A részzakképesítésszakmai követelménymoduljainak		
5.2.2.	azonosító száma	megnevezése	a modulzáró vizsga vizsgatevékenysége
5.2.3.	10271-12	Műkő- és sírkőkészítő munkák	gyakorlat

Egy szakmai követelménymodulhoz kapcsolódó modulzáró vizsga akkor eredményes, ha a modulhoz előírt feladat végrehajtása legalább 51%-osra értékelhető.

5.3. A komplex szakmai vizsga vizsgatevékenységei és vizsgafeladatai:

5.3.1. Gyakorlati vizsgatevékenység

A vizsgafeladat megnevezése: Műkőtermék előállítása és megmunkálása

A vizsgafeladat ismertetése: Műkőtermék formába öntése a vizsga helyszínén elkészített forma felhasználásával felület besimítással. Kész nyers műkőtermék csiszolása, tömítése.

A vizsgafeladat időtartama: 240 perc

A vizsgafeladat értékelési súlyaránya: 100 %

5.3.2. Központi írásbeli vizsgatevékenység

A vizsgafeladat megnevezése: –

A vizsgafeladat ismertetése: –

A vizsgafeladat időtartama: –

A vizsgafeladat értékelési súlyaránya: –

5.3.3. Szóbeli vizsgatevékenység

A vizsgafeladat megnevezése: –

A vizsgafeladat ismertetése: –

A vizsgafeladat időtartama: –

A vizsgafeladat értékelési súlyaránya: –

5.4. A vizsgatevékenységek szervezésére, azok vizsgaidőpontjaira, a vizsgaidőszakokra, a vizsgatevékenységek vizsgatételeire, értékelési útmutatóira és egyéb dokumentumaira, a vizsgán használható segédeszközökre vonatkozó részletes szabályok:

A részsakképesítéssel kapcsolatos előírások az állami szakképzési és felnőttképzési szerv <http://www.munka.hu/> című weblapján érhetők el a Szak- és felnőttképzés Vizsgák menüpontjában.

5.5. A szakmai vizsga értékelésének a szakmai vizsgaszabályzattól eltérő szempontjai: –

6. ESZKÖZ- ÉS FELSZERELÉSI JEGYZÉK

	A
6.1.	A képzési és vizsgáztatási feladatok teljesítéséhez szükséges eszközök minimumát meghatározó eszköz- és felszerelési jegyzék
6.2.	Diagnosztikai (felületvizsgáló) eszközök, berendezések, műszerek
6.3.	Kéziszerszámok (kőfaragó,műköves, épületszobrász
6.4.	Díszítő szerszámok (mintázófa,szobrászkések,vésők)
6.5.	Kő, műkő megmunkálási gépek
6.6.	Elektromos kisgépek
6.7.	Mérőeszközök
6.8.	Állvány, létra
6.9.	Műszaki dokumentáció
6.10.	Számítógép
6.11.	Szoftverek
6.12.	Nyomtató
6.13.	Egyéni és csoportos munkavédelmi eszközök, berendezések
6.14.	Anyagmozgató gépek, eszközök

7. EGYEBEK

A 197. sorszámú Speciális lábápoló megnevezésű szakképesítés-ráépülés szakmai és vizsgakövetelménye

1. AZ ORSZÁGOS KÉPZÉSI JEGYZÉKBEN SZEREPLŐ ADATOK

1.1. A szakképesítés-ráépülés azonosító száma: 53 815 01

1.2. Szakképesítés-ráépülés megnevezése: Speciális lábápoló

1.3. Iskolai rendszerű szakképzésben a szakképzési évfolyamok száma: –

1.4. Iskolarendszeren kívüli szakképzésben az óraszám: 800-1200

2. EGYÉB ADATOK

2.1. A képzés megkezdésének feltételei:

2.1.1. Iskolai előképzettség: –

2.1.2. Bemeneti kompetenciák: –

2.2. Szakmai előképzettség: 32 815 02 Lábápoló szakképesítés (további elfogadható szakképesítések a 7. Egyebek fejezetben kerülnek részletezésre)

2.3. Előírt gyakorlat: 2 év

2.4. Egészségügyi alkalmassági követelmények: szükségesek

2.5. Pályaalkalmassági követelmények: –

2.6. Elméleti képzési idő aránya: 35%

2.7. Gyakorlati képzési idő aránya: 65%

2.8. Szintvizsga: –

2.9. Az iskolai rendszerű képzésben az összefüggő szakmai gyakorlat időtartama: –

3. PÁLYATÜKÖR

3.1. A szakképesítés-ráépüléssel legjellemzőbben betölthető munkakör(ök), foglalkozás(ok)

	A	B	C
3.1.1.	FEOR száma	FEOR megnevezése	A szakképesítés-ráépüléssel betölthető munkakör(ök)
3.1.2.	5213	Kéz- és lábápoló	Speciális lábápoló

3.2. A szakképesítés-ráépülés munkaterületének rövid leírása:

A Speciális lábápoló olyan problémás lábak kezelését végzi, melyet lábápoló szakember nem végezhet el. A speciális lábápolás a lábápolói tevékenységet egészségügyi ismeretekkel, orvosok felügyelete mellett végzett klinikai gyakorlattal egészíti ki. Betegség, vagy túlterhelés következtében, kialakuló, orvosi konzultációt vagy felügyeletet igénylő lábproblémákat,- orvosi kezelés következtében igényelt utókezelést, esetenként a súlyosabb problémák megelőzését szolgáló,- vagy a gyógyulást nagyban segítő speciális pedikűrösi tevékenységet folytat. Félősséget vállalva munkájáért dönt az önálló, vagy orvos segítségét igénylő kezelési módról. Minden esetben állapot felméréssel, kezelési terv meghatározásával, ezek rögzítésével biztosítja a kezelési folyamat felügyelhetőségét. Munkájával segíti, tehermentesíti az orvosi tevékenységet, elősegíti az egészségmegővő társadalmi érdekét.

A szakképesítés-ráépüléssel rendelkező képes:

- felkészülni a speciális szolgáltatás feladataira
- előkészíteni a speciális szolgáltatást
- elvégezni a speciális szolgáltatás hatáskörébe tartozó feladatokat kézi/gépi/kombinált technológiával
- speciális lábápoláshoz kapcsolódó egyéb feladatokat végezni
- elvégezni a speciális szolgáltatáshoz kapcsolódó napi dokumentációs feladatokat

3.3. Kapcsolódó szakképesítések

	A	B	C
3.3.1.	A kapcsolódó szakképesítés, részsakképesítés, szakképesítés-ráépülés		
3.3.2.	azonosító száma	megnevezése	a kapcsolódás módja
3.3.3.	32 815 02	Lábápoló	szakképesítés

4. SZAKMAI KÖVETELMÉNYEK

	A	B
4.1.	A szakképesítés-ráépülés szakmai követelménymoduljainak az állam által elismert szakképesítések szakmai követelménymoduljairól szóló kormányrendelet szerinti	
4.2.	azonosító száma	megnevezése
4.3.	11256-12	Speciális kezelő helyiség üzemeltetése
4.4.	11257-12	Speciális lábápolás

5. VIZSGÁZTATÁSI KÖVETELMÉNYEK

5.1. A komplex szakmai vizsgára bocsátás feltételei:

Az iskolarendszeren kívüli szakképzésben az 5.2. pontban előírt valamennyi modulzáró vizsga eredményes letétele.

Kötelező 600 óra szakmai gyakorlat és láb problémával foglalkozó szakorvossal történő együttműködés igazolása

5.2.A modulzáró vizsga vizsgatevékenysége és az eredményesség feltétele:

	A	B	C
5.2.1.	A szakképesítés-ráépülés szakmai követelménymoduljainak		
5.2.2.	azonosító száma	megnevezése	a modulzáró vizsga vizsgatevékenysége
5.2.3.	11256-12	Speciális kezelő helyiség üzemeltetése	gyakorlati, szóbeli
5.2.4.	11257-12	Speciális lábápolás	gyakorlati, szóbeli

Egy szakmai követelménymodulhoz kapcsolódó modulzáró vizsga akkor eredményes, ha a modulhoz előírt feladat végrehajtása legalább 51%-osra értékelhető.

5.3. A komplex szakmai vizsga vizsgatevékenységei és vizsgafeladatai:

5.3.1. Gyakorlati vizsgatevékenység

A vizsgafeladat megnevezése: Speciális lábápolás

A vizsgafeladat ismertetése: Végezze el a Speciális lábápolás hatáskörébe tartozó problémák, mindkét lábon történő kezelését! A diagnosztizálás során, a vizsgálati eszközök alkalmazásával végezze el az állapot felmérést! Megállapításait, döntéseit a vizsgabizottsági tagként jelenlévő, lábproblémákkal foglalkozó szakorvossal megkonzultálva, a folyamatos ellenőrizhetőséget, a személyiségi jogokat biztosítván, döntsön a kezelés menetéről, valamint rögzítse azokat számítógépre.

Végezze el a kezelést az adott lábon fellelhető elváltozásoknak megfelelő technológiák, gyógyhatású anyagok, tehermentesítők megválasztásával, az egészségügyi előírások betartásával. Végezze el az adott kezelésnek megfelelő utómunkálatokat! Tájékoztassa a vendéget a kezelés menetéről, következményeiről, a kezelés igényelte további feladatokról és a kezelés eredményét szinten tartó házi ápolásra vonatkozó ajánlásairól.

A modell megválasztásakor ügyeljen a képzési folyamat során elsajátított, képesítésnek megfelelő szintű eseteket mutató láb biztosításáról. A vizsga megkezdésekor a VB dönt arról, hogy a hozott modell lábán fellelhető problémák kielégítik-e a mérni kívánt tudásszintet, illetve az adott körülmények biztosítják-e a kezelés biztonságos elvégzését.

A vizsgafeladat időtartama: 165 perc
A vizsgafeladat értékelési súlyaránya: 65%

5.3.2. Központi írásbeli vizsgatevékenység

A vizsgafeladat megnevezése: –

A vizsgafeladat ismertetése: –

A vizsgafeladat időtartama: –

A vizsgafeladat értékelési súlyaránya: –

5.3.3. Szóbeli vizsgatevékenység

A vizsgafeladat megnevezése: Speciális lábápolás

A vizsgafeladat ismertetése: A szóbeli vizsgatevékenység központilag összeállított vizsgakérdései a 4. Szakmai követelmények fejezetben szereplő szakmai követelménymodulok témaköreinek mindegyikét tartalmazza

A vizsgafeladat időtartama: 45 perc (felkészülési idő 25 perc, válaszadási idő 20 perc)

A vizsgafeladat értékelési súlyaránya: 35%

5.4. A vizsgatevékenységek szervezésére, azok vizsgaidőpontjaira, a vizsgaidőszakokra, a vizsgatevékenységek vizsgatételeire, értékelési útmutatóira és egyéb dokumentumaira, a vizsgán használható segédeszközökre vonatkozó részletes szabályok:

A szakképesítés-ráépüléssel kapcsolatos előírások az állami szakképzési és felnőttképzési szerv <http://www.munka.hu/> című weblapján érhetők el a Szak- és felnőttképzés Vizsgák menüpontjában

5.5. A szakmai vizsga értékelésének a szakmai vizsgaszabályzattól eltérő szempontjai:

A Speciális lábápoló szakmai vizsga akkor tekinthető sikeresnek, ha a szóbeli vizsgarészt minimum 51%-ra a gyakorlati vizsgarészt minimum 61%-ra teljesítette a vizsgázó.

6. ESZKÖZ- ÉS FELSZERELÉSI JEGYZÉK

	A
6.1.	A képzési és vizsgáztatási feladatok teljesítéséhez szükséges eszközök minimumát meghatározó eszköz- és felszerelési jegyzék
6.2.	Körömcsipő
6.3.	Késtartó
6.4.	Fenőkő (vizes vagy olajos)
6.5.	Fenőszív, fenőfilc
6.6.	Textília
6.7.	Áztatótál
6.8.	A vizsgafeladatokban fellelhető, valamennyi köröm korrekcióhoz és ápolási módhoz szükséges eszköz és anyag
6.9.	Speciális csiszolófejek
6.10.	Egyszer használatos szikepenge és nyél
6.11.	Véső (inkarnátor) cserélhető pengével
6.12.	Szemző (medihalter) cserélhető pengékkal
6.13.	Exkavator körömsarok kiemelésére, tisztításra, tamponálásra, körömsáncvizsgálatra
6.14.	Pedicsipesz bőr-, körömdarabok kiemelésére

6.15.	Kötszervágó olló
6.16.	Sarokcsípő lekerekített hegyvel
6.17.	Körömcső (Kopfschneider-félloldalal)
6.18.	Bőrcsípő és bőrvágó olló lekerekített hegyvel
6.19.	Ultrahangos eszköztisztító
6.20.	Számítógép
6.21.	Digitális képrögzítés, archiválás
6.22.	Egyszer használatos kések (szikék, medihalter)
6.23.	Spange speciális eszközei, tehermentesítők
6.24.	Egyedi tehermentesítő készítéséhez anyag
6.25.	Diagnosztizáló eszközök: hangvilla, tip-term, monofilament
6.26.	Sebfedők
6.27.	Speciális munkaszék
6.28.	Speciális kezelőszék (tanulónként)
6.29.	Nagyítós lámpa
6.30.	Szerszámtartó állvány
6.31.	Professzionális pedikűrgep vizes vagy porelszívós (frézerek, marók, hántolók, csiszolók)

7. EGYEBEK

Szakmai előképzettséggént elfogadható:

33 815 02 0010 33 02 Lábápoló
33 7812 02 Kéz- és lábápoló, műkörömépítő

A 198. sorszámú Szakács megnevezésű szakképesítés szakmai és vizsgakövetelménye

1. AZ ORSZÁGOS KÉPZÉSI JEGYZÉKBEN SZEREPLŐ ADATOK

- 1.1. A szakképesítés azonosító száma: 34 811 04
- 1.2. Szakképesítés megnevezése: Szakács
- 1.3. Iskolai rendszerű szakképzésben a szakképzési évfolyamok száma: 3
- 1.4. Iskolarendszeren kívüli szakképzésben az óraszám: 960-1440

2. EGYÉB ADATOK

2.1. A képzés megkezdésének feltételei:

2.1.1. Iskolai előképzettség: alapfokú iskolai végzettség

vagy iskolai előképzettség hiányában

2.1.2. Bemeneti kompetenciák: a képzés megkezdhető e rendelet 3. számú mellékletében a Vendéglátás-turisztika szakmacsoportra meghatározott kompetenciák birtokában

2.2. Szakmai előképzettség: –

2.3. Előírt gyakorlat: –

2.4. Egészségügyi alkalmassági követelmények: szükségesek

2.5. Pályaalkalmassági követelmények: –

2.6. Elméleti képzési idő aránya: 30 %

2.7. Gyakorlati képzési idő aránya: 70 %

2.8. Szintvizsga: nappali rendszerű oktatás vagy a nappali oktatás munkarendje szerint szervezett felnőttoktatás esetén kötelező

2.9. Az iskolai rendszerű képzésben az összefüggő szakmai gyakorlat időtartama: 3 évfolyamos képzés esetén a 9. évfolyamot követően 140 óra, a 10. évfolyamot követően 140 óra; 2 évfolyamos képzés esetén az első szakképzési évfolyamot követően 160 óra

3. PÁLYATÜKÖR

3.1. A szakképesítéssel legjellemzőbben betölthető munkakör(ök), foglalkozás(ok)

	A	B	C
3.1.1.	FEOR száma	FEOR megnevezése	A szakképesítéssel betölthető munkakör(ök)
3.1.2.	5134	Szakács	Diétás szakács
3.1.3.			Étkezdei szakács
3.1.4.			Grill szakács
3.1.5.			Gyermekélelmezési szakács
3.1.6.			Hajószakács
3.1.7.			Hidegkonyhai szakács
3.1.8.			Közétkeztetési szakács
3.1.9.			Melegkonyhai szakács
3.1.10.			Pizzakészítő szakács
3.1.11.			Segédszakács

3.2. A szakképesítés munkaterületének rövid leírása:

A szakács legfontosabb feladata a korszerű vendéglátás követelményeinek megfelelő feladatok ellátása: a vendégek elvárásainak megfelelő ételvászték kialakítása és elkészítése, valamint az elkészített ételek megfelelő minőségi színvonalon történő tálalása a vendégek számára éttermekben és egyéb helyszíneken lévő vendéglátó-ipari egységekben, háztartásokban.

A szakképesítéssel rendelkező képes:

- étlapot, menüt, napi ajánlatot, étrendet összeállítani
- az ételekhez a nyersanyagok fajtáját, mennyiségét meghatározni
- felmérni a meglévő készletek mennyiségét
- rendelést összeállítani, árut rendelni, átvenni
- előkészíteni a munkaterületet, gépeket, berendezéseket, eszközöket
- nyersanyagokat előkészíteni
- különféle ételeket készíteni
- az elkészített ételeket melegen tartani, tálalni, díszíteni
- különleges ételkészítési technikákat alkalmazni
- a segédzemélyzet munkáját összehangolni, irányítani
- nagykonyhai berendezéseket üzemeltetni
- technológiai műveletek idegen nyelvű leírásait megérteni, felhasználni

3.3. Kapcsolódó szakképesítések

	A	B	C
3.3.1.	A kapcsolódó szakképesítés, részsakképesítés, szakképesítés-ráépülés		
3.3.2.	azonosító száma	megnevezése	a kapcsolódás módja
3.3.3.	21 811 01	Konyhai kisegítő	részsakképesítés
3.3.4.	35 811 02	Vendéglátó üzletvezető	szakképesítés-ráépülés

4. SZAKMAI KÖVETELMÉNYEK

	A	B
4.1	A szakképesítés szakmai követelménymoduljainak az állam által elismert szakképesítések szakmai követelménymoduljairól szóló kormányrendelet szerinti	
4.2.	azonosító száma	megnevezése
4.3.	10044-12	Élelmiszer, fogyasztóvédelem
4.4.	10045-12	Gazdálkodás
4.5.	10046-12	Szakmai idegen nyelv
4.6.	10048-12	Ételkészítés alapjai
4.7.	10049-12	Konyhai kisegítés
4.8.	10075-12	Ételkészítés
4.9.	11497-12	Foglalkoztatás I.
4.10.	11499-12	Foglalkoztatás II.
4.11.	11500-12	Munkahelyi egészség és biztonság

5. VIZSGÁZTATÁSI KÖVETELMÉNYEK

5.1. A komplex szakmai vizsgára bocsátás feltételei:

Az iskolarendszeren kívüli szakképzésben az 5.2. pontban előírt valamennyi modulzáró vizsga eredményes letétele.

Az iskolai rendszerű szakképzésben az évfolyam teljesítését igazoló bizonyítványban foglaltak szerint teljesített tantárgyak – a szakképzési kerettantervben meghatározottak szerint – egyenértékűek az adott követelménymodulhoz tartozó modulzáró vizsga teljesítésével

5.2. A modulzáró vizsga vizsgatevékenysége és az eredményesség feltétele:

	A	B	C
5.2.1.	A szakképesítés szakmai követelménymoduljainak		
5.2.2.	azonosító száma	megnevezése	a modulzáró vizsga vizsgatevékenysége
5.2.3.	10044-12	Élelmiszer, fogyasztóvédelem	szóbeli, gyakorlati
5.2.4.	10045-12	Gazdálkodás	írásbeli, gyakorlati
5.2.5.	10046-12	Szakmai idegen nyelv	írásbeli, gyakorlati
5.2.6.	10048-12	Ételkészítés alapjai	szóbeli, gyakorlati
5.2.7.	10049-12	Konyhai kisegítés	szóbeli, gyakorlati
5.2.8.	10075-12	Ételkészítés	szóbeli, gyakorlati
5.2.9.	11497-12	Foglalkoztatás I.	írásbeli
5.2.10.	11499-12	Foglalkoztatás II.	írásbeli
5.2.11.	11500-12	Munkahelyi egészség és biztonság	írásbeli

Egy szakmai követelménymodulhoz kapcsolódó modulzáró vizsga akkor eredményes, ha a modulhoz előírt feladat végrehajtása legalább 51%-osra értékelhető.

5.3. A komplex szakmai vizsga vizsgatevékenységei és vizsgafeladatai:

5.3.1. Gyakorlati vizsgatevékenység

A) A vizsgafeladat megnevezése: Ételkészítési alapfeladatok

A vizsgafeladat ismertetése: A vételezési jegy alapján leves, köret, főzelék, saláta ételcsoportokból kétféle étel elkészítése és tálalása minimum három adagban

A vizsgafeladat időtartama: 120 perc

A vizsgafeladat értékelési súlyaránya a gyakorlati vizsgatevékenységen belül: 57 %

B) A vizsgafeladat megnevezése: Ételkészítés

A vizsgafeladat ismertetése: A vételezési jegy alapján két étel elkészítése (meleg előétel vagy főétel és befejező fogás, lehetőség szerint korszerű konyhatechnológia alkalmazásával), és tálalása minimum három adagban

A vizsgafeladat időtartama: 120 perc

A vizsgafeladat értékelési súlyaránya a gyakorlati vizsgatevékenységen belül: 43 %

A vizsgafeladat időtartama: 240 perc

A vizsgafeladat értékelési súlyaránya: 70 %

5.3.2. Központi írásbeli vizsgatevékenység

A vizsgafeladat megnevezése: Termeléssel összefüggő dokumentációs feladatok

A vizsgafeladat ismertetése: A központi írásbeli vizsgatevékenység egy feladatsora a következőkben felsorolt témakörök mindegyikét tartalmazza. Étlaptervezés, étrend összeállítás, készletmegállapítás, rendelés összeállítás, áruátvétel és tárolás dokumentálása, anyaghányad meghatározás, vételezés, árképzés, HACCP dokumentáció kitöltése, ellenőrzése, receptfordítás magyar nyelvről idegen nyelvre illetve idegen nyelvről magyar nyelvre

A vizsgafeladat időtartama: 120 perc

A vizsgafeladat értékelési súlyaránya: 30 %

5.3.3. Szóbeli vizsgatevékenység

A vizsgafeladat megnevezése: –

A vizsgafeladat ismertetése: –

A vizsgafeladat időtartama: –

A vizsgafeladat értékelési súlyaránya: –

5.4. A vizsgatevékenységek szervezésére, azok vizsgaidőpontjaira, a vizsgaidőszakokra, a vizsgatevékenységek vizsgatételeire, értékelési útmutatóira és egyéb dokumentumaira, a vizsgán használható segédeszközökre vonatkozó részletes szabályok:

A szakképesítéssel kapcsolatos előírások az állami szakképzési és felnőttképzési szerv <http://www.munka.hu/> című weblapján érhetők el a Szak- és felnőttképzés Vizsgák menüpontjában

A szakács szakképesítés gyakorlati vizsgáján az Ételkészítés alapfeladatok gyakorlati vizsgatevékenység és az Ételkészítés gyakorlati vizsgatevékenység párhuzamosan végezhető.

A szakács szakképesítés gyakorlati vizsgájának A) és B) feladata egyben egy a háromfogásos menüsört kell, hogy kiadjon. A tételsornak le kell fednie a Konyhai kisegítő, Ételkészítés alapjai és az Ételkészítés modulok ételcsoportjait.

5.5. A szakmai vizsga értékelésének a szakmai vizsgaszabályzattól eltérő szempontjai: –

6.ESZKÖZ- ÉS FELSZERELÉSI JEGYZÉK

A	
6.1.	A képzési és vizsgáztatási feladatok teljesítéséhez szükséges eszközök

	minimumát meghatározó eszköz- és felszerelési jegyzék
6.2.	Videomagnó
6.3.	Tűzhelyek
6.4.	Sütők
6.5.	Hűtők
6.6.	Munkaasztalok
6.7.	Mosogatómedencék
6.8.	Univerzális konyhagépek
6.9.	Szeletelő
6.10.	Húsdaráló
6.11.	Burgonyakoptató
6.12.	Salátacentrifuga
6.13.	Kutter
6.14.	Gőzpároló
6.15.	Sokkoló
6.16.	Salamander
6.17.	Rostsütő
6.18.	Olaj-gyorssütő
6.19.	Grill-lap
6.20.	Mikrohullámú készülékek
6.21.	Kézi turmix
6.22.	Számítógép
6.23.	Főző-sütő edények
6.24.	Serpenyők
6.25.	Kézi szerszámok
6.26.	Elektronikus kisgépek, munkaeszközök
6.27.	Vákuum-csomagoló gép
6.28.	Sous-vide gép
6.29.	Paco-jet gép
6.30.	Aszaló készülék
6.31.	Házi füstölő készülék

7. EGYEBEK

7.1. A modulzáró vizsga alól felmentést adható a következő esetekben:

6273-11 Vendéglátó gazdálkodási tevékenységek modul teljesítése esetén a 10045-12 Gazdálkodás modul modulzáró vizsgájának teljesítése alól.

6274-11 Vendéglátó tevékenység alapjai modul teljesítése esetén a 10044-12 Élelmiszer, fogyasztóvédelem modul modulzáró vizsgájának teljesítése alól.

6275-11 Szakmai idegen nyelvi kommunikáció modul teljesítése esetén a 10046-12 Szakmai idegen nyelv modul modulzáró vizsgájának teljesítése alól.

6280-11 Ételkészítés I. modul teljesítése esetén a 10049-12 Konyhai kisegítés és 10048-12 Ételkészítés alapjai modul modulzáró vizsgájának teljesítése alól.

6281-11 Ételkészítés II. modul teljesítése esetén a 10075-12 Ételkészítés modul modulzáró vizsgájának teljesítése alól.

A 199. sorszámú Szakképesített bankreferens megnevezésű szakképesítés-ráépülés szakmai és vizsgakövetelménye

1. AZ ORSZÁGOS KÉPZÉSI JEGYZÉKBEN SZEREPLŐ ADATOK

- 1.1. A szakképesítés-ráépülés azonosító száma: 55 343 02
- 1.2. Szakképesítés-ráépülés megnevezése: Szakképesített bankreferens
- 1.3. Iskolai rendszerű szakképzésben a szakképzési évfolyamok száma: –
- 1.4. Iskolarendszeren kívüli szakképzésben az óraszám: 280-420

2. EGYÉB ADATOK

- 2.1. A képzés megkezdésének feltételei:
 - 2.1.1. Iskolai előképzettség: –
 - 2.1.2. Bemeneti kompetenciák: –
- 2.2. Szakmai előképzettség:
 - 54 343 01 Pénzügyi termékértékesítő (bank, befektetés, biztosítás) (Továbbiak a 7. fejezetben)
- 2.3. Előírt gyakorlat: –
- 2.4. Egészségügyi alkalmassági követelmények: –
- 2.5. Pályaalkalmassági követelmények: –
- 2.6. Elméleti képzési idő aránya: 70 %
- 2.7. Gyakorlati képzési idő aránya: 30 %
- 2.8. Szintvizsga:–

3. PÁLYATÜKÖR

- 3.1. A szakképesítés-ráépüléssel legjellemzőbben betölthető munkakör(ök), foglalkozás(ok)

	A	B	C
3.1.1.	FEOR száma	FEOR megnevezése	A szakképesítés-ráépüléssel betölthető munkakör(ök)
3.1.2.	3612	Pénzügyi intézményi ügyintéző	Áruhitel ügyintéző
3.1.3.			Átutalási ügyintéző
3.1.4.			Banki és pénzforgalmi ügyintéző
3.1.5.			Banki hitelezőasszisztens
3.1.6.			Banki hitelügyintéző
3.1.7.			Banki lízing ügyintéző
3.1.8.			Banki szakügyintéző
3.1.9.			Banki ügyintéző
3.1.10.			Banki-, befektetési termékértékesítő

3.1.11.	Bankkártya referens
3.1.12.	Bankreferens
3.1.13.	Bankszámla-ügyintéző
3.1.14.	Befektetéskezelési referens
3.1.15.	Betét ki- és befizetési forgalmat lebonyolító ügyintéző
3.1.16.	Építési hitel ügyintéző
3.1.17.	Értékpapír kezelő ügyintéző
3.1.18.	Folyószámla ügyintéző
3.1.19.	Hitelértékesítő
3.1.20.	Hitelezési előadó
3.1.21.	Hitelezési ügyintéző
3.1.22.	Hitelreferens
3.1.23.	Hitelügyintéző
3.1.24.	Kifizetési és betétforgalmat lebonyolító ügyintéző
3.1.25.	Kisvállalkozói hitelügyintéző
3.1.26.	Lakáshitel ügyintéző
3.1.27.	Lakossági folyószámla ügyintéző
3.1.28.	Lakossági hitelkockázatkezelő
3.1.29.	Lakossági kapcsolattartó (pénzügyintézet)
3.1.30.	Letéti-számla ügyintéző
3.1.31.	Letétkezelő (banki)
3.1.32.	Lízing asszisztens
3.1.33.	Lízing referens (banki)
3.1.34.	Nemzetközi pénzügyi referens (banki)
3.1.35.	Pénzforgalmi ügyintéző (banki)
3.1.36.	Pénzügyintézet értékesítési asszisztens
3.1.37.	Pénzügyintézet értékesítési főmunkatárs
3.1.38.	Pénzügyintézet értékesítési ügyintéző
3.1.39.	Pénzügyintézet finanszírozási ügyintéző
3.1.40.	Pénzügyintézet lakossági tanácsadó
3.1.41.	Pénzügyintézet lakossági ügyfélreferens
3.1.42.	Pénzügyintézet lakossági üzletkötő
3.1.43.	Pénzügyintézet panaszkezelő
3.1.44.	Pénzügyintézet pénz- és értékpapír-értékesítő ügyintéző
3.1.45.	Pénzügyintézet ügyfélforgalmi előadó
3.1.46.	Pénzügyintézet ügyfélforgalmi referens
3.1.47.	Pénzügyintézet ügyfélgazda
3.1.48.	Pénzügyintézet ügyfélkapcsolati előadó
3.1.49.	Pénzügyintézet ügyfélkapcsolati munkatárs
3.1.50.	Pénzügyintézet ügyfélreferens
3.1.51.	Számlavezető ügyintéző
3.1.52.	Személyes pénzügyi tervezési referens (banki)
3.1.53.	Takarékforgalmi ügyintéző
3.1.54.	Treasury asszisztens (banki)
3.1.55.	Vállalatfinanszírozási és értékelési referens
3.1.56.	Vállalkozói ügyfélreferens (pénzügyintézet)

3.2. A szakképesítés-ráépülés munkaterületének rövid leírása:

A szakképesített bankreferens a hitelintézetek és pénzügyi vállalkozások meghatározott területein - vállalati üzletág, lakossági üzletág, treasury, befektetési üzletág - alkalmas érdemi ügyintézői és középvezetői feladatok ellátására. A szakképesített bankreferens feladata a tevékenységi körének megfelelően a banki ügyfélkapcsolatok megfelelő szakmai színvonalú kezelése, az ügyfélmegbízások érdemi teljesítése, a banki háttérfolyamatok nyomon követése és megvalósítása, valamint az ügyletek ügyviteli lebonyolítása. Szakszerű és közérthető tájékoztatást nyújt az egyes banki termékek jellemzőiről, összehasonlítja azokat és javaslatot ad az ügyfél részére a pénzügyi, jövedelmi vagyoni és egyéb tényezők figyelembe vételével. Átlátja és érti a banki működés alapvető összefüggéseit.

A szakképesítés-ráépüléssel rendelkező képes:

- értékelni a gazdasági környezet alakulását, valamint annak banki ügyletekre gyakorolt hatását,
- bemutatni a pénzügyi piacok és az intézmények működését,
- a meghatározó pénzügyi szolgáltatásokat és termékeket elemezni,
- szakmai iránymutatást adni az ügyfelek részére az egyes szolgáltatások, termékek értékelésével, összehasonlításával,
- a banküzem főbb összefüggéseit átlátni és értékelni,
- különféle bankügyleteket végrehajtani,
- a hitelügyleteket kezelni,
- a főbb kockázatmérési és kockázatkezelési technikákat alkalmazni.

3.3. Kapcsolódó szakképesítések

	A	B	C
3.3.1.	A kapcsolódó szakképesítés, részzakképesítés, szakképesítés-ráépülés		
3.3.2.	azonosító száma	megnevezése	a kapcsolódás módja
3.3.3.	54 343 01	Pénzügyi termékértékesítő (bank, befektetés, biztosítás)	szakképesítés

4. SZAKMAI KÖVETELMÉNYEK

	A	B
4.1.	A szakképesítés-ráépülés szakmai követelménymoduljainak az állam által elismert szakképesítések szakmai követelménymoduljairól szóló kormányrendelet szerinti	
4.2.	azonosító száma	megnevezése
4.3.	10803-12	Gazdasági-pénzügyi környezet elemzési feladatai
4.4.	10804-12	Pénzügyi és befektetési ismeretek alkalmazása
4.5.	10805-12	Pénzügyi elemzés feladatai
4.6.	10806-12	Bankszakmai ismeretek alkalmazása
4.7.	10807-12	Hitelügyletek megvalósításának feladatai

5. VIZSGÁZTATÁSI KÖVETELMÉNYEK

5.1. A komplex szakmai vizsgára bocsátás feltételei:

Iskolarendszeren kívüli szakképzésben: az 5.2. pontban előírt valamennyi modulzáró vizsga eredményes letétele.

5.2. A modulzáró vizsga vizsgatevékenysége és az eredményesség feltétele:

	A	B	C
5.2.1.	A szakképesítés-ráépülés szakmai követelménymoduljainak		
5.2.2.	azonosító száma	megnevezése	a modulzáró vizsga vizsgatevékenysége
5.2.3.	10803-12	Gazdasági-pénzügyi környezet elemzési feladatai	írásbeli
5.2.4.	10804-12	Pénzügyi és befektetési ismeretek alkalmazása	írásbeli
5.2.5.	10805-12	Pénzügyi elemzés feladatai	írásbeli
5.2.6.	10806-12	Bankszakmai ismeretek alkalmazása	írásbeli
5.2.7.	10807-12	Hitelügyletek megvalósításának feladatai	írásbeli

A modulzáró vizsga csak akkor eredményes, ha valamennyi követelménymodulhoz rendelt modulzáró vizsgatevékenységet a jelölt legalább 60%-os szinten teljesíti.

5.3. A komplex szakmai vizsga vizsgatevékenységei és vizsgafeladatai:

5.3.1. Gyakorlati vizsgatevékenység

A vizsgafeladat megnevezése: Pénzügyi tervezés, tanácsadás

A gyakorlati vizsgatevékenység lebonyolítása a szakképesítésért felelős miniszter által kiadott és honlapján közzétett Útmutató alapján történik.

A vizsgafeladat ismertetése: Szituációs feladat megoldása és ügyfél-bankreferens megbeszélés szimulációja. A vizsgázó a központi gyakorlati feladatsorból véletlenszerűen húz, majd a szituációs feladatnak megfelelően szimulálja az ügyfél-bankreferens interakciót. A központi gyakorlati feladatsor az alábbi témaköröket tartalmazza:

- az ügyfél pénzügyi céljainak (finanszírozási igényének vagy befektetési céljainak) felmérése,
- az ügyfél pénzügyi lehetőségeinek feltárása,
- vázlatos pénzügyi terv készítése,
- az ügyfél hozamvárakozásának és kockázattűrő képességének felmérése,
- az ügyfél hitel-visszafizető képességének felmérése,
- javaslatadás az ügyfél részére az optimális termék(ek)ről, szolgáltatásokról,
- megfelelő tájékoztatás az ügyfél részére a kiválasztott termék(ek)ről,
- panaszkezelés.

A vizsgafeladat időtartama: 20 perc (ebből felkészülési idő: 5 perc)

A vizsgafeladat aránya: 20%

5.3.2. Központi írásbeli vizsgatevékenység

A vizsgafeladat megnevezése: Pénzügyi és befektetési ismeretek, hitelügyletek és bankszakmai ismeretek

A vizsgafeladat pénzügyi és befektetési ismeretek alkalmazását, a hitelügyletek megvalósítását 75-75 percnyi időtartamban és 40%-40%-ban, valamint a bankszakmai ismeretek alkalmazását 30 perces időtartamban és 20 %-ban tartalmazza.

Az írásbeli vizsgatevékenység a szakképesítésért felelős miniszter által kiadott és a honlapján közzétett Útmutató alapján kerül lebonyolításra.

A vizsgafeladat ismertetése:

A központi írásbeli vizsgatevékenység során az alábbi követelményekhez kapcsolódó feladatokat kell elvégezni: Pénzügyi és befektetési ismeretek alkalmazása: a követelménymodul szakmai követelményei megadott témakörei közül mindegyiket tartalmazhatja.

Hitelügyletek megvalósítása: az egyes hitelügyletek jellegzetességei és a hitelezés ügyintézési, ügyviteli, bírálati és fedezeti területe. A hitelek befogadása, értékelése, monitorozása és lezárása a különböző ügyfelek és ügyletek vonatkozásában. A hitelezés klasszikus vetületei és helyettesítő termékei.

Bankszakmai ismeretek alkalmazása: banki ügyfelek, termékek, szolgáltatások jellemzői, felépítése, motivációja, háttere és szabályozása. Banki működés sajátosságai, rendszerszemléletben, szabályozási, gyakorlati és szervezeti szempontok vetületében. Kockázat, profitabilitás, szolvencia, prudencia és a felügyelet.

A vizsgafeladat időtartama: 180 perc

A vizsgafeladat aránya: 50%

5.3.3. Szóbeli vizsgatevékenység

A vizsgafeladat megnevezése: Bankszakmai ismeretek és hitelügyletek

A vizsgafeladat ismertetése: a bankszakmai ismeretek alkalmazása és hitelügyletek megvalósítása értékesítési, ügyfél-kiszolgálási, ügyletismereti területek ügyfélközpontú megközelítése

A vizsgafeladat időtartama: 40 perc (ebből felkészülési idő 20 perc)

A vizsgafeladat aránya: 30%

5.4. A vizsgatevékenységek szervezésére, azok vizsgaidőpontjaira, a vizsgaidőszakokra, a vizsgatevékenységek vizsgatételeire, értékelési útmutatóira és egyéb dokumentumaira, a vizsgán használható segédeszközökre vonatkozó részletes szabályok:

A modulzáró vizsgatevékenységek szervezésére, lebonyolítására és az értékelésre vonatkozó szabályokat a szakképesítésért felelős miniszter a <http://www.kormany.hu/hu/nemzetgazdasagi-miniszterium/ado-es-penzugyekert-felelos-allamtitkarsag/hirek/penzugyi-agazati-szakképeszesi-es-szabalyozott-szakmak> című honlapján közzéteszi.

A modulzáró vizsga vizsgatevékenységének szabályszerűségét a vizsgabizottság egy tagja utólag, de legfeljebb a komplex szakmai vizsga megkezdése előtti 5. napig ellenőrizheti.

Az írásbeli vizsgatevékenységet az első napon kell lebonyolítani. A gyakorlati vizsgatevékenységet és a szóbeli vizsgatevékenységet egy vizsganapon kell lebonyolítani.

A vizsgatevékenységek vizsgaidőpontjai tekintetében a szakképesítésért felelős miniszter honlapján közzreadott vizsganaptárra az irányadó.

A szakképesítésért felelős miniszter a szakmai vizsga megkezdése előtt legalább 30 nappal a honlapján mindenki által hozzáférhető módon közzéteszi a szóbeli tételsorokat.

A szakmai vizsgán kizárólag a szakképesítésért felelős miniszter honlapján közzétett segédeszközök használhatóak.

A szakképesítés-ráépüléssel kapcsolatos előírások az állami szakképzési és felnőttképzési szerv <http://www.munka.hu/> című weblapján is elérhetők a Szak- és felnőttképzés Vizsgák menüpontjában.

5.5. A szakmai vizsga értékelésének a szakmai vizsgaszabályzattól eltérő szempontjai:

A központi írásbeli vizsgatevékenység csak akkor eredményes, ha a vizsgázó a pénzügyi és befektetési feladatokat, a hitelügyletek megvalósítását és a bankszakmai feladatokat külön-külön legalább 60%-os szinten teljesíti.

A szóbeli vizsgatevékenység csak akkor kezdhető meg, ha a központi írásbeli vizsgatevékenység során a vizsgázó legalább 60%-os teljesítményt ért el.

A gyakorlati vizsgatevékenység csak akkor kezdhető meg, ha a központi írásbeli vizsgatevékenység során a vizsgázó legalább 60%-os teljesítményt ért el.

A komplex szakmai vizsga egyes vizsgatevékenységeinek érdemjegye az elért %-os teljesítmények alapján:

90–100%	jeles (5)
80–89%	jó (4)
70–79%	közepes (3)
60–69%	elégséges (2)
0–59%	elégtelen (1)

Amennyiben minden vizsgatevékenység eredményes, úgy a komplex szakmai vizsga osztályzatát a vizsgatevékenységenként elért érdemjegyek vizsgafeladat arányával súlyozott átlaga alapján két tizedesre kerekítve az általános szabályok szerint (0,50-től felfelé) kell meghatározni.

Sikertelen a komplex szakmai vizsga, ha annak bármelyik vizsgatevékenységének érdemjegye elégtelen (1). Javítóvizsgát abból a vizsgatevékenységből kell tenni, amelyből a vizsgázó teljesítményét elégtelenre (1) minősítette a vizsgabizottság.

Felmentés esetén a beszámítás alapjául szolgáló dokumentumban az adott vizsgatevékenységhez, vizsgarészhez rendelt értékelési teljesítményt (érdemjegy, osztályzat, teljesítményszázalék) kell figyelembe venni. Teljesítményszázalék esetén az érdemjeggyé történő átváltás a komplex szakmai vizsga vizsgatevékenységének értékelési besorolása alapján történik.

6. ESZKÖZ- ÉS FELSZERELÉSI JEGYZÉK

	A
6.1.	A képzési és vizsgáztatási feladatok teljesítéséhez szükséges eszközök minimumát meghatározó eszköz- és felszerelési jegyzék
6.2.	Számítógép
6.3.	Irodai szoftverek
6.4.	Formanyomtatványok
6.5.	Ügyintézési eljárásrend.
6.6.	Jogsabály gyűjtemény vagy számítógépes jogtár.

7. EGYEBEK

7.1. A modulzáró vizsga kötelező tartalmi elemei:

A vizsgára bocsátás feltételeként 10804-12 Pénzügyi és befektetési ismeretek alkalmazása, a 10806-12 Bankszakmai ismeretek alkalmazása és a 10807-12 Hitelügyletek megvalósításának feladatai szakmai követelménymodulokhoz rendelt gyakorlati modulzáró vizsgafeladatait a szakmai követelményekkel összhangban a szakmai képzést folytató intézmény állítja össze.

10803-12 Gazdasági-pénzügyi környezet elemzési feladatai

Vizsgafeladat: központi írásbeli feladatsor alapján, amely a szakmai követelmények megadott témaköreinek mindegyikét tartalmazhatja.

A vizsgafeladat időtartama: 75 perc

10805-12 Pénzügyi elemzés feladatai

Vizsgafeladat: központi írásbeli feladatsor alapján, amely a szakmai követelmények megadott témaköreinek mindegyikét tartalmazhatja.

A vizsgafeladat időtartama: 90 perc

7.2. A modulzáró vizsgatevékenységek alóli felmentés feltételei:

Az a jelölt, aki a közgazdasági felsőoktatás alapképzési szakjainak képesítési követelményeiről szóló 4/1996. (I. 18.) Korm. rendelet szerinti végzettséggel, vagy a felsőoktatási alap- és mesterképzésről, valamint a szakindítás eljárási rendjéről szóló 289/2005. (XII. 22.) Korm. rendelet szerinti gazdaságtudományok képzési területen szerzett végzettséggel, vagy a közgazdasági felsőoktatásban folyó szakirányú továbbképzési szakok képesítési követelményeiről szóló 7/1999. (II. 1.) OM rendelet alapján, vagy a szakirányú továbbképzés szervezésének általános feltételeiről szóló 10/2006. (IX. 25.) OKM rendelet alapján szerzett közgazdasági felsőoktatásban folyó szakirányú végzettséggel rendelkezik, vagy a gazdaságtudományok képzési területen, közgazdaság képzési ágon szerzett végzettséggel rendelkezik felmentést kap a 10803-12 Gazdasági-pénzügyi környezet elemzési feladatai szakmai követelménymodulhoz rendelt a modulzáró vizsga írásbeli vizsgatevékenysége alól.

Az a jelölt, aki a Magyar Bankszövetség Felsőfokú Bankszakmai Tanúsítványával rendelkezik, felmentést kap a 10803-12 Gazdasági-pénzügyi környezet elemzési feladatai, a 10805-12 Pénzügyi elemzés feladatai, a 10804-12 Pénzügyi és befektetési ismeretek alkalmazása, a 10806-12 Bankszakmai ismeretek alkalmazása, valamint a 10807-12 Hitelügyletek megvalósításának feladatai szakmai követelménymodulokhoz rendelt modulzáró vizsga írásbeli vizsgatevékenysége alól.

Az a jelölt, aki a Bankmenedzsment szakirányú továbbképzés alapozó vizsgájával rendelkezik, felmentést kap a 10803-12 Gazdasági-pénzügyi környezet elemzési feladatai, a 10805-12 Pénzügyi elemzés feladatai, a 10804-12 Pénzügyi és befektetési ismeretek alkalmazása, a 10806-12 Bankszakmai ismeretek alkalmazása, valamint a 10807-12 Hitelügyletek megvalósításának feladatai szakmai követelménymodulokhoz rendelt modulzáró vizsga írásbeli vizsgatevékenysége alól.

7.3. A szakmai vizsgabizottságban való részvételre kijelölt szakmai szervezet:

Magyar Bankszövetség.

7.4. Korábban megszerzett szakmai előképzettség beszámítása:

7.4.1. a közgazdasági felsőoktatás alapképzési szakjainak képesítési követelményeiről szóló 4/1996. (I. 18.) Korm. rendelet alapján szerzett végzettséggel, vagy a felsőoktatási alap- és mesterképzésről, valamint a szakindítás eljárási rendjéről szóló 289/2005. (XII. 22.) Korm. rendelet gazdaságtudományok képzési területéhez tartozó szakokon szerzett végzettséggel, vagy a közgazdasági felsőoktatásban folyó szakirányú továbbképzési szakok képesítési követelményeiről szóló 7/1999. (II. 1.) OM rendelet, vagy a szakirányú továbbképzés szervezésének általános feltételeiről szóló 10/2006. (IX. 25.) OKM rendelet alapján szerzett közgazdasági felsőoktatásban folyó szakirányú végzettséggel, valamint jogász, vagy igazgatásszervező végzettséggel rendelkezők esetében legalább egy év pénzügyi intézménynél igazoltan eltöltött gyakorlat,

7.4.2. az a) pontban fel nem sorolt egyetemi/főiskolai végzettséggel rendelkezők esetében legalább két év pénzügyi intézménynél igazoltan eltöltött gyakorlat,

c) a felsőoktatás alapképzési szakjain, másoddiplomás szakjain, valamint a szakindítás eljárási rendjéről szóló 289/2005. (XII. 22.) Korm. rendelet szerinti bármely képzési területen az oklevél kibocsátásának feltételeként letett záróvizsga, vagy képzés befejezéséről szóló oklevél esetében legalább két év pénzügyi intézménynél igazoltan eltöltött gyakorlat, vagy

7.4.3. az Országos Képzési Jegyzékről és az Országos Képzési Jegyzék módosításának eljárásrendjéről szóló 133/2010. (IV. 22.) Korm. rendelet szerinti az adópolitikáért, az államháztartásért, a pénz-, tőke- és biztosítási piac szabályozásáért, a számviteli szabályozásért felelős miniszter hatáskörébe tartozó szakképesítések

valamelyike (kivétel nonprofit menedzser, pénzügyőr, valutapénztáros és valuta-ügyintéző, vám-, jövedéki és termékdíj ügyintéző, közösségi civilszervező szakképesítés), vagy

7.4.4. az Országos Képzési Jegyzékről és az Országos Képzési Jegyzékbe történő felvétel és törlés eljárási rendjéről szóló 1/2006. (II. 17.) OM rendelet szerinti a pénzügyminiszter hatáskörébe tartozó szakképesítések, továbbá az adópolitikáért, az államháztartásért, a pénz-, tőke- és biztosítási piac szabályozásáért, a számviteli szabályozásért felelős miniszter hatáskörébe tartozó szakképesítések valamelyike (kivétel nonprofit menedzser, pénzügyőr, valutapénztáros és valuta-ügyintéző, vám-, jövedéki és termékdíj ügyintéző, közösségi civilszervező szakképesítés), vagy

7.4.5. az Országos Képzési Jegyzékről szóló 37/2003. (XII. 27.) OM rendelet szerinti a pénzügyminiszter hatáskörébe tartozó szakképesítések valamelyike (kivétel valutapénztáros, vámkezelő, vámügyintéző, jövedéki ügyintéző szakképesítés) vagy

7.4.6. legalább három év pénzügyi intézménynél igazoltan eltöltött gyakorlat, amennyiben érettségi vizsgával rendelkezik.

A 200. sorszámú Szakszolgálati FAM szerelő megnevezésű szakképesítés-ráépülés szakmai és vizsgakövetelménye

1. AZ ORSZÁGOS KÉPZÉSI JEGYZÉKBEN SZEREPLŐ ADATOK

- 1.1. A szakképesítés-ráépülés azonosító száma: 35 522 10
- 1.2. Szakképesítés-ráépülés megnevezése: Szakszolgálati FAM szerelő
- 1.3. Iskolai rendszerű szakképzésben a szakképzési évfolyamok száma: –
- 1.4. Iskolarendszeren kívüli szakképzésben az óraszám: 40-60

2. EGYÉB ADATOK

- 2.1. A képzés megkezdésének feltételei:
 - 2.1.1. Iskolai előképzettség: –
 - 2.1.2. Bemeneti kompetenciák: –
- 2.2. Szakmai előképzettség: 34 522 04 Villanszerelő, vagy középfokú erősáramú végzettség a 7. Egyebek fejezetben foglaltak
- 2.3. Előírt gyakorlat: 1 év erősáramú szakmai gyakorlat
- 2.4. Egészségügyi alkalmassági követelmények: szükségesek
- 2.5. Pályaalkalmassági követelmények: –
- 2.6. Elméleti képzési idő aránya: 30%
- 2.7. Gyakorlati képzési idő aránya: 70%
- 2.8. Szintvizsga: –
- 2.9. Az iskolai rendszerű képzésben az összefüggő szakmai gyakorlat időtartama: –

3. PÁLYATÜKÖR

- 3.1. A szakképesítés-ráépüléssel legjellemzőbben betölthető munkakör(ök), foglalkozás(ok)

	A	B	C
3.1.1.	FEOR száma	FEOR megnevezése	A szakképesítés-ráépüléssel betölthető munkakör(ök)
3.1.2.	7343	Elektromoshálózat-szerelő, -javító	Szakszolgálati FAM szerelő

- 3.2. A szakképesítés-ráépülés munkaterületének rövid leírása:

A szakszolgálati FAM szerelő feladata létesítési, üzemzavar megelőzési és javítási, karbantartási feladatok végzése kiefeszültségű (váltakozó-, egyenfeszültségű) villamos védelmi és irányítástechnikai, segédüzemi hálózatokon és berendezéseken, azok kikapcsolása nélkül, az üzem folytonossága érdekében

A szakképesítés-ráépüléssel rendelkező képes:

- készüléket cserélni reléállványon, vezénylőn
- kiefeszültégű sínezések kötéseit ellenőrizni, új kötéseket létesíteni, kötéseket megszüntetni
- készüléket cserélni segédüzemi berendezéseken
- munkája során betartani a tűzvédelmi, munkavédelmi szabályokat
- gondoskodni a hulladékok, veszélyes hulladékok szabályszerű elhelyezéséről
- betartani az érintésvédelmi szabályokat
- baleset esetén az előírások szerint eljárni

3.3. Kapcsolódó szakképesítések

	A	B	C
3.3.1.	A kapcsolódó szakképesítés, részsakképesítés, szakképesítés-ráépülés		
3.3.2.	azonosító száma	megnevezése	a kapcsolódás módja
3.3.3.	34 522 04	Villanyszerelő	szakképesítés

4. SZAKMAI KÖVETELMÉNYEK

	A	B
4.1.	A szakképesítés-ráépülés szakmai követelménymoduljainak az állam által elismert szakképesítések szakmai követelménymoduljairól szóló kormányrendelet szerinti	
4.2.	azonosító száma	megnevezése
4.3.	11285-12	Szakszolgálati FAM szerelés

5. VIZSGÁZTATÁSI KÖVETELMÉNYEK

5.1. A komplex szakmai vizsgára bocsátás feltételei:

Az iskolarendszeren kívüli szakképzésben az 5.2. pontban előírt valamennyi modulzáró vizsga eredményes letétele.

5.2.A modulzáró vizsga vizsgatevékenysége és az eredményesség feltétele:

	A	B	C
5.2.1.	A szakképesítés-ráépülés szakmai követelménymoduljainak		
5.2.2.	azonosító száma	megnevezése	a modulzáró vizsga vizsgatevékenysége
5.2.3.	11285-12	Szakszolgálati FAM szerelés	gyakorlati, írásbeli

Egy szakmai követelménymodulhoz kapcsolódó modulzáró vizsga akkor eredményes, ha a modulhoz előírt feladat végrehajtása legalább 51%-osra értékelhető.

5.3. A komplex szakmai vizsga vizsgatevékenységei és vizsgafadatai:

5.3.1. Gyakorlati vizsgatevékenység

A vizsgafeladat megnevezése: Szakszolgálati FAM szerelés

A vizsgafeladat ismertetése: Kiválasztott FAM tevékenységet hajt végre

A vizsgafeladat időtartama: 90 perc

A vizsgafeladat értékelési súlyaránya: 50%

5.3.2. Központi írásbeli vizsgatevékenység

A vizsgafeladat megnevezése:

Választás az Országos FAM Bizottság gondozásában összeállított feladatbank kérdéseiből összeválogatott tesztsor kérdéseire

A vizsgafeladat ismertetése:

Az írásbeli központilag összeállított kérdései a 4. Szakmai követelmények fejezetben megadott követelménymodul témaköreinek mindegyikét tartalmazza.

A vizsgafeladat időtartama: 30 perc

A vizsgafeladat értékelési súlyaránya: 50%

5.3.3. Szóbeli vizsgatevékenység

A vizsgafeladat megnevezése: –

A vizsgafeladat ismertetése: –

A vizsgafeladat időtartama: –

A vizsgafeladat értékelési súlyaránya: –

5.4. A vizsgatevékenységek szervezésére, azok vizsgaidőpontjaira, a vizsgaidőszakokra, a vizsgatevékenységek vizsgatételeire, értékelési útmutatóira és egyéb dokumentumaira, a vizsgán használható segédeszközökre vonatkozó részletes szabályok:

A szakképesítés-ráépüléssel kapcsolatos előírások az állami szakképzési és felnőttképzési szerv <http://www.munka.hu/> című weblapján érhetők el a Szak- és felnőttképzés Vizsgák menüpontjában

5.5. A szakmai vizsga értékelésének a szakmai vizsgaszabályzattól eltérő szempontjai: –

6. ESZKÖZ- ÉS FELSZERELÉSI JEGYZÉK

	A
6.1.	A képzési és vizsgáztatási feladatok teljesítéséhez szükséges eszközök minimumát meghatározó eszköz- és felszerelési jegyzék
6.2.	Villanyszerelő kéziszerszámok, kiségek
6.3.	FAM szerszámok
6.4.	A FAM tevékenység védőeszközei
6.5.	Villamos mérőműszerek
6.6.	Környezetszennyező anyagok gyűjtői

7. EGYEBEK

A Szakszolgálati FAM szerelő szakképesítés korábban megjelent szakmai és vizsgakövetelményei: 32/2011. (VIII. 25.) NGM rendeletben kiadott 33 522 04 0001 33 06 Szakszolgálati FAM szerelő 1/2010. (II. 5.) SZMM rendeletben kiadott 33 522 04 0001 33 06 Szakszolgálati FAM szerelő 18/2009. (IX. 10.) SZMM rendeletben kiadott 33 522 04 0001 33 06 Szakszolgálati FAM szerelő 15/2008. (VIII. 13.) SZMM rendeletben kiadott 33 522 04 0001 33 06 Szakszolgálati

A II. Egyéb adatok fejezet alpontjában a szakmai előképzettségként feltüntetett villanyszerelő, illetve középfokú erősáramú végzettségnek a következők fogadhatók el:

Villanyszerelő:

a helyi ipari tanulóképzésről szóló 1/1956. (VII. 24.) VKGM rendelet,

az ipari (műszaki), mezőgazdasági és kereskedelmi tanuló, valamint a tanulóviszonyban nem álló dolgozók szakmunkásvizsgájáról szóló 2/1959. (IV. 10.) MüM rendelet,

a szakmunkásképzésről szóló 1969. évi VI. törvény végrehajtásáról szóló 13/1969. (XII. 30.) MüM rendelet, továbbá a szakközépiskolákban és a szakmunkásképző iskolákban oktatható szakokról, illetőleg szakmákról szóló 18/1986. (VIII. 26.) MM rendelet alapján,

625 számú Villanyszerelő,

503 számú Villanyszerelő,

505 számú Villanyszerelő leágazásai

505-1 Erősáramú berendezés-szerelő,

505-2 Épületvillamossági szerelő,
505-3 Vasútállomáshálózati szerelő,
505-4 Villamoshálózat-szerelő,
506 számú Általános Villanyszerelő,
valamint az Országos Képzési Jegyzékről szóló 7/1993. (XII. 30.) MüM, 27/2001. (VII. 27.) OM, 37/2003. (XII. 27.) OM, illetve az 1/2006. (II. 17.) OM rendeletek alapján
07 2 7624 02 31 17 számú Villanyszerelő,
33 5216 03 számú Villanyszerelő,
33 522 04 1000 00 00 számú Villanyszerelő
1955. évi 37. törvényerejű rendelet (dec. 30.) az ipari technikumokról,
a technikusminősítésről szóló 5/1972. (V. 16.) NIM rendelet,
a technikusminősítésről szóló 18/1972. (XI. 17.) ÉVM rendelet,
a technikusminősítésről szóló 1/1972. (VI. 14.) KGM rendelet, továbbá
a műszaki szakközépiskolákban folyó technikus- és szakmunkásképzésről szóló 16/1984. (IX. 12.) MM rendelet alapján,
(41.) (21-0600) Villamosenergia-ipari technikus,
(36.) Épületvillamossági technikus,
(42.) Villamosgép és berendezési technikus,
(10.10) Erősáramú gép és készülék gyártó technikus
valamint az Országos Képzési Jegyzékről szóló 7/1993. (XII. 30.) MüM, 27/2001. (VII. 27.) OM, 37/2003. (XII. 27.) OM, illetve az 1/2006. (II. 17.) OM rendeletek alapján
52 5422 01 Elektrotechnikai technikus,
52 5422 02 Erősáramú elektronikai technikus,
52 5422 03 Villamosgép- és berendezési technikus,
07 5 3118 16 30 18 Villamosgép- és berendezési technikus,
54 522 01 0000 00 00 Erősáramú elektrotechnikus,
szakközépiskolai végzettséget igazoló bizonyítvány a következő bejegyzéssel:
villamosenergiaipari munkák végzésére képesít.

A 201. sorszámú Szállodai recepciós megnevezésű szakképzés szakmai és vizsgakövetelménye

1. AZ ORSZÁGOS KÉPZÉSI JEGYZÉKBEN SZEREPLŐ ADATOK

- 1.1. A szakképzés azonosító száma: 52 812 01
- 1.2. Szakképzés megnevezése: Szállodai recepciós
- 1.3. Iskolai rendszerű szakképzésben a szakképzési évfolyamok száma: –
- 1.4. Iskolarendszeren kívüli szakképzésben az óraszám: 800-1200

2. EGYÉB ADATOK

- 2.1. A képzés megkezdésének feltételei:
 - 2.1.1. Iskolai előképzettség: érettségi végzettség
 - 2.1.2. Bemeneti kompetenciák: –
- 2.2. Szakmai előképzettség: –
- 2.3. Előírt gyakorlat: –
- 2.4. Egészségügyi alkalmassági követelmények: szükségesek

- 2.5. Pályaalkalmassági követelmények: –
- 2.6. Elméleti képzési idő aránya: 40 %
- 2.7. Gyakorlati képzési idő aránya: 60 %
- 2.8. Szintvizsga: –
- 2.9. Az iskolai rendszerű képzésben az összefüggő szakmai gyakorlat időtartama: -

3. PÁLYATÜKÖR

3.1. A szakképesítéssel jellemzőbben betölthető munkakör(ök), foglalkozás(ok)

	A	B	C
3.1.1.	FEOR száma	FEOR megnevezése	A szakképesítéssel betölthető munkakör(ök)
3.1.2.	4223	Szállodai recepciós	Szállodai portás, recepciós

3.2. A szakképesítés munkaterületének rövid leírása:

A szállodai recepciós olyan kereskedelmi szálláshelyen tevékenykedik, amely az előírt szempontok alapján került kategóriába sorolásra. Az alkalmazott Front office rendszer, a belső munkaszervezés meghatározza a munkavégzést, így valamennyi feladatát önállóan vagy megosztva (porta, recepció, kassa) látja el.

A szakképesítéssel rendelkező képes:

- a vendég be-kijelentkezésével és ott tartózkodásával kapcsolatos adminisztrációt végezni
- használni az ügyviteli és egyéb szakmai szoftvereket, irodatechnikai berendezéseket kezelni
- tájékoztatást nyújtani a szálloda áráiról, szolgáltatásairól, azokat értékesíteni
- kapcsolatot tartani magyar és idegen nyelven a vendégekkel, a szálloda részlegeivel és a vezetéssel
- alkalmazni az üzleti kommunikáció szabályait
- ellenőrizni a foglalásokkal kapcsolatos nyilvántartásokat
- bizonylatolni a pénzforgalmat, készpénzt és készpénzt kímélő fizetési eszközöket kezelni
- felügyelni a szálloda rendjét, betartani a törvényi rendelkezéseket, minőségbiztosítási rendszert alkalmazni

3.3. Kapcsolódó szakképesítések

	A	B	C
3.3.1.	A kapcsolódó szakképesítés, részsakképesítés, szakképesítés-ráépülés		
3.3.2.	azonosító száma	megnevezése	a kapcsolódás módja
3.3.3.	-	-	-

4. SZAKMAI KÖVETELMÉNYEK

	A	B
4.1.	A szakképesítés szakmai követelménymoduljainak az állam által elismert szakképesítések szakmai követelménymoduljairól szóló kormányrendelet szerinti	

4.2.	azonosító száma	megnevezése
4.3.	11300-12	Szállodai adminisztráció
4.4.	11301-12	Szállodai kommunikáció
4.5.	11302-12	Szállodai tevékenységek
4.6.	11498-12	Foglalkoztatás I. (érettségire épülő képzések esetén)
4.7.	11499-12	Foglalkoztatás II.
4.8.	11500-12	Munkahelyi egészség és biztonság

5. VIZSGÁZTATÁSI KÖVETELMÉNYEK

5.1. A komplex szakmai vizsgára bocsátás feltételei:

Az iskolarendszeren kívüli szakképzésben az 5.2. pontban előírt valamennyi modulzáró vizsga eredményes letétele.

5.2. A modulzáró vizsga vizsgatevékenysége és az eredményesség feltétele:

	A	B	C
5.2.1.	A szakképesítés szakmai követelménymoduljainak		
5.2.2.	azonosító száma	megnevezése	a modulzáró vizsga vizsgatevékenysége
5.2.3.	11300-12	Szállodai adminisztráció	írásbeli
5.2.4.	11301-12	Szállodai kommunikáció	gyakorlati
5.2.5.	11302-12	Szállodai tevékenységek	írásbeli
5.2.6.	11498-12	Foglalkoztatás I. (érettségire épülő képzések esetén)	írásbeli
5.2.7.	11499-12	Foglalkoztatás II.	írásbeli
5.2.8.	11500-12	Munkahelyi egészség és biztonság	írásbeli

Egy szakmai követelménymodulhoz kapcsolódó modulzáró vizsga akkor eredményes, ha a modulhoz előírt feladat végrehajtása legalább 51 %-osra értékelhető.

5.3. A komplex szakmai vizsga vizsgatevékenységei és vizsgafeladatai:

5.3.1. Gyakorlati vizsgatevékenység

A vizsgafeladat megnevezése: Szállodai recepció feladatok

A vizsgafeladat ismertetése: A gyakorlati vizsgán a jelölt egy komplex szituációs gyakorlatot old meg, az alábbiak közül:

- Vendég érkezésekor elvégzi a bejelentkezéssel kapcsolatos, adminisztrációt, információt nyújt a szálloda szolgáltatásairól és értékesíti azokat, magyar és idegen nyelven
- Az érkező vendég foglalása nincs rendben, ellenőrzi az aznapi megrendeléseket, a vendég számára megfelelő megoldást biztosít
- A vendég megrendeli a szálloda éttermi, gyógy- és wellness szolgáltatásait, erről tájékoztatást ad a szálloda részlegei felé
- A vendég textília cserét, mosatást és karbantartást kér szobájában, ezt követően továbbítja az információt a szálloda részlegei felé
- A vendég szobájával elégedetlen, lebonyolítja a szobacserét, elvégzi az ezzel kapcsolatos adminisztrációt
- A vendéggel baleset történik és ellopják kisebb értékű tárgyát, végrehajtja a szükséges intézkedéseket, elkészíti a jegyzőkönyveket
- A vendég számláját kívánja rendezni, ismerteti a vendéggel a számla tartalmát és a fizetési módokat, elkészíti a számlát
- Műszak végén a váltás részére átadja a műszakot, a kötelező adminisztrációt elvégzi

A vizsgafeladat időtartama: 90 perc
A vizsgafeladat értékelési súlyaránya: 60 %

5.3.2. Központi írásbeli vizsgatevékenység

A vizsgafeladat megnevezése: Szállodai üzemeltetés, ügyvitel, gazdálkodás

A vizsgafeladat ismertetése: Írásbeli feladatmegoldás a vizsgakövetelmények alapján központilag összeállított kérdéssor, amely az alábbi témaköröket foglalja magába

- Szálloda kialakításának tárgyi feltételei
- Szálloda üzemeltetésének személyi feltételei, szervezeti felépítése
- Szállodák kategorizálása
- Árképzés formái
- Elszállásolással, szolgáltatások értékesítésével kapcsolatos ügyviteli feladatok
- Értékesítés, az értékesítés új formái
- Számla-, bizonylatkészítés
- Szállodai gazdálkodási mutatók számítása, statisztikák készítése
- Balesetvédelem, munkavédelem, tűzvédelem

A vizsgafeladat időtartama: 120 perc
A vizsgafeladat értékelési súlyaránya: 40 %

5.3.3. Szóbeli vizsgatevékenység

A vizsgafeladat megnevezése: -

A vizsgafeladat ismertetése: -

A vizsgafeladat időtartama: -
A vizsgafeladat értékelési súlyaránya: -

5.4. A vizsgatevékenységek szervezésére, azok vizsgaidőpontjaira, a vizsgaidőszakokra, a vizsgatevékenységek vizsgatételeire, értékelési útmutatóira és egyéb dokumentumaira, a vizsgán használható segédeszközökre vonatkozó részletes szabályok:

Az írásbeli vizsgán számológép használható.

A gyakorlati vizsgán, a feladatok elvégzéséhez a vizsgázó rendelkezésére állnak az ügyviteli és szakmai szoftverek, a recepció használatos bizonylatok, valamint elérhető számára a világháló is.

A szakképesítéssel kapcsolatos előírások az állami szakképzési és felnőttképzési szerv <http://www.munka.hu/> című weblapján érhetők el a Szak- és felnőttképzés Vizsgák menüpontjában

5.5. A szakmai vizsga értékelésének a szakmai vizsgaszabályzattól eltérő szempontjai: -

6. ESZKÖZ- ÉS FELSZERELÉSI JEGYZÉK

	A
6.1.	A képzési és vizsgáztatási feladatok teljesítéséhez szükséges eszközök minimumát meghatározó eszköz- és felszerelési jegyzék
6.2.	Számítógép, laptop
6.3.	Telefon
6.4.	Fax
6.5.	Pénztárgép
6.6.	UV lámpa
6.7.	Kártyaleolvasó

6.8.	Kulcskártya író
6.9.	Széf
6.10.	DVD
6.11.	Projektor
6.12.	Televízió, videó
6.13.	Vetítövászon
6.14.	Nyomtató
6.15.	Fénymásoló
6.16.	Lamináló
6.17.	Internet
6.18.	Hangosítás
6.19.	Bankkártya terminál
6.20.	Elsősegély doboz
6.21.	Szkenner

7. EGYEBEK

A 202. sorszámú Számítógépes adatrögzítő megnevezésű részszakképesítés szakmai és vizsgakövetelménye

1. AZ ORSZÁGOS KÉPZÉSI JEGYZÉKBEN SZEREPLŐ ADATOK

- 1.1. A részszakképesítés azonosító száma: 31 346 02
- 1.2. Részszakképesítés megnevezése: Számítógépes adatrögzítő
- 1.3. Iskolai rendszerű szakképzésben a szakképzési évfolyamok száma: –
- 1.4. Iskolarendszeren kívüli szakképzésben az óraszám: 320-480

2. EGYÉB ADATOK

- 2.1. A képzés megkezdésének feltételei:
- 2.1.1. Iskolai előképzettség: alapközü iskolai végzettség
vagy iskolai előképzettség hiányában
- 2.1.2. Bemeneti kompetenciák: a képzés megkezdhető az e rendelet 3. számú mellékletében a könnyűipari szakmacsoportra meghatározott kompetenciák birtokában
- 2.2. Szakmai előképzettség: –
- 2.3. Előírt gyakorlat: –
- 2.4. Egészségügyi alkalmassági követelmények: -
- 2.5. Pályaalkalmassági követelmények: szükségesek
- 2.6. Elméleti képzési idő aránya: 40%
- 2.7. Gyakorlati képzési idő aránya: 60%
- 2.8. Szintvizsga: –
- 2.9. Az iskolai rendszerű képzésben az összefüggő szakmai gyakorlat időtartama: –

3. PÁLYATÜKÖR

3.1. A részszakképesítéssel legjellemzőbben betölthető munkakör(ök), foglalkozás(ok)

	A	B	C
3.1.1.	FEOR száma	FEOR megnevezése	A részszakképesítéssel betölthető munkakör(ök)
3.1.2.	4114	Adatrögzítő, kódoló	Adatrögzítő
3.1.3.			Adatrögzítő adminisztrátor
3.1.4.			Pénzügyi adatrögzítő
3.1.5.			Számítógépes adatrögzítő
3.1.6.			4112
3.1.7.	Dokumentációs ügyintéző		
3.1.8.	Irnok		

3.2. A részszakképesítés munkaterületének rövid leírása:

Adminisztratív és dokumentációs feladatokat lát el, számítógépes adatrögzítést végez

A részszakképesítés rendelkező képes:

- kapcsolattartást szolgáló írásbeli dokumentumokat készíteni
- dokumentumszerkesztési feladatokat végezni
- adatokat, információkat kérni, gyűjteni, továbbítani hagyományos és elektronikus úton
- közreműködni a szervezet által használt adatok, információk rendszerszerű nyilvántartásában, feldolgozásában
- kimutatásokat, táblázatokat készíteni táblázatkezelő programmal
- táblázatba, adatbázisba adatokat feltölteni, frissíteni, korrigálni
- adatbázisokból adatokat lekérdezni, egyszerűbb szűréseket végezni
- adatokat megjeleníteni grafikon, diagram segítségével
- iratokat és dokumentumokat kezelni
- ügyvitel-technikai, irodai kommunikációs eszközöket használni

3.3. Kapcsolódó szakképesítések

	A	B	C
3.3.1.	A kapcsolódó szakképesítés, részszakképesítés, szakképesítés-ráépülés		
3.3.2.	azonosító száma	megnevezése	a kapcsolódás módja
3.3.3.	54 346 01	Irodai asszisztens	szakképesítés

4. SZAKMAI KÖVETELMÉNYEK

	A	B
4.1.	A részszakképesítés szakmai követelménymoduljainak az állam által elismert szakképesítések szakmai követelménymoduljairól szóló kormányrendelet szerinti	
4.2.	azonosító száma	megnevezése
4.3.	10067-12	Gépírás és dokumentumkészítés, iratkezelés
4.4.	10070-12	Munkahelyi kommunikáció

5. VIZSGÁZTATÁSI KÖVETELMÉNYEK

5.1. A komplex szakmai vizsgára bocsátás feltételei:

Az iskolarendszeren kívüli szakképzésben az 5.2. pontban előírt valamennyi modulzáró vizsga eredményes letétele.

5.2.A modulzáró vizsga vizsgatevékenysége és az eredményesség feltétele:

	A	B	C
5.2.1.	A részsakképesítésszakmai követelménymoduljainak		
5.2.2.	azonosító száma	megnevezése	a modulzáró vizsga vizsgatevékenysége
5.2.3.	10067-12	Gépírás és dokumentumkészítés, iratkezelés	gyakorlati
5.2.4.	10070-12	Munkahelyi kommunikáció	írásbeli, szóbeli

Egy szakmai követelménymodulhoz kapcsolódó modulzáró vizsga akkor eredményes, ha a modulhoz előírt feladat végrehajtása legalább 51%-osra értékelhető.

5.3. A komplex szakmai vizsga vizsgatevékenységei és vizsgafeladatai:

5.3.1. Gyakorlati vizsgatevékenység

A vizsgafeladat megnevezése:

Hivatalos, üzleti levél, dokumentum szerkesztése és a kapcsolattartás szabályainak alkalmazása

A vizsgafeladat ismertetése: A hardvereszközök és az operációs rendszer előkészítése után egy kb. 1500-2000 leütés terjedelmű, folyamatosan írott vagy részben felülírt, javított, korrektúrázott, nyomtatott formátumú szöveget és a megadott adatokat – 150 leütés/perc sebességgel – begépel; a dokumentumot megszerkeszti az üzleti, hivatali élet leveleinek vagy egyéb dokumentumok készítésének szokásai szerint és a megadott utasítások alapján; forrásfájlban előkészített táblázatot vagy adatbázist készít utasítások alapján, valamint felhasználja adatait a dokumentummal összefüggésben; számítógépen előkészített forrásfájlban megadott 10-12 kérdésre (szituációra) számítógép alkalmazásával ad választ a dokumentum tartalmával, funkciójával összefüggésben a dokumentumkészítés, az irat- és irodai eszközekezelés, valamint a munkahelyi kommunikáció témaköréből

A vizsgafeladat időtartama: 120 perc

A vizsgafeladat értékelési súlyaránya: 100%

5.3.2. Központi írásbeli vizsgatevékenység

A vizsgafeladat megnevezése: –

A vizsgafeladat ismertetése: –

A vizsgafeladat időtartama: –

A vizsgafeladat értékelési súlyaránya: –

5.3.3. Szóbeli vizsgatevékenység

A vizsgafeladat megnevezése: –

A vizsgafeladat ismertetése: –

A vizsgafeladat időtartama: –

A vizsgafeladat értékelési súlyaránya: –

5.4. A vizsgatevékenységek szervezésére, azok vizsgaidőpontjaira, a vizsgaidőszakokra, a vizsgatevékenységek vizsgatételeire, értékelési útmutatóira és egyéb dokumentumaira, a vizsgán használható segédeszközökre vonatkozó részletes szabályok:

A részsakképesítéssel kapcsolatos előírások az állami szakképzési és felnőttképzési szerv <http://www.munka.hu/> című weblapján érhetők el a Szak- és felnőttképzés Vizsgák menüpontjában

5.5. A szakmai vizsga értékelésének a szakmai vizsgaszabályzattól eltérő szempontjai: –

6. ESZKÖZ- ÉS FELSZERELÉSI JEGYZÉK

	A
6.1.	A képzési és vizsgáztatási feladatok teljesítéséhez szükséges eszközök minimumát meghatározó eszköz- és felszerelési jegyzék
6.2.	Számítógép
6.3.	Internet-hozzáférés
6.4.	Nyomtató
6.5.	Szkenner
6.6.	Irodai programcsomag
6.7.	Telefon
6.8.	Fax
6.9.	Fénymásoló
6.10.	Irodatechnikai eszközök: iratmegsemmisítő, hőköttő, lamináló, spirálozó
6.11.	Nyomtatványok
6.12.	Bizonylatok
6.13.	Hangrögzítő eszköz
6.14.	Szakkönyvek

7. EGYEBEK

A 203. sorszámú Számviteli ügyintéző megnevezésű részszakképesítés szakmai és vizsgakövetelménye

1. AZ ORSZÁGOS KÉPZÉSI JEGYZÉKBEN SZEREPLŐ ADATOK

- 1.1. A részszakképesítés azonosító száma: 51 344 05
- 1.2. Részszakképesítés megnevezése: Számviteli ügyintéző
- 1.3. Iskolai rendszerű szakképzésben a szakképzési évfolyamok száma:-
- 1.4. Iskolarendszeren kívüli szakképzésben az óraszám: 160-240

2. EGYÉB ADATOK

- 2.1. A képzés megkezdésének feltételei:
 - 2.1.1. Iskolai előképzettség: érettségi végzettség
 - 2.1.2. Bemeneti kompetenciák: –
- 2.2. Szakmai előképzettség:–
- 2.3. Előírt gyakorlat:–
- 2.4. Egészségügyi alkalmassági követelmények:–
- 2.5. Pályaalkalmassági követelmények:–
- 2.6. Elméleti képzési idő aránya: 70 %

2.7. Gyakorlati képzési idő aránya: 30 %

2.8. Szintvizsga:–

3. PÁLYATÜKÖR

3.1. A részszakképesítéssel legjellemzőbben betölthető munkakörök, foglalkozások

	A	B	C
3.1.1.	FEOR száma	FEOR megnevezése	A részszakképesítéssel betölthető munkakör(ök)
3.1.2.	4122	Bérelszámoló	Bérszámfejtő
3.1.3.			Bérügyi adminisztrátor
3.1.4.	3614	Számviteli ügyintéző	Főkönyvi könyvelő
3.1.5.			Főkönyvi munkatárs
3.1.6.			Számviteli előadó
3.1.7.	3614	Könyvelő (analitikus)	Analitikus könyvelő
3.1.8.			Analitikus nyilvántartó
3.1.9.			Anyagkönyvelő
3.1.10.			Banki könyvelő
3.1.11.			Díjkönyvelő
3.1.12.			Folyószámla könyvelő
3.1.13.			Forgalmi könyvelő
3.1.14.			Gépkönyvelő
3.1.15.			Készletkönyvelő
3.1.16.			Kontírozó könyvelő
3.1.17.			Könyvelői adminisztrátor
3.1.18.			Leíró könyvelő
3.1.19.	4123	Pénzügyi, statisztikai, biztosítási adminisztrátor	Vállalati pénztáros
3.1.20.			Pénzügyi nyilvántartó
3.1.21.			Számlázási ügyintéző
3.1.22.			Számviteli adminisztrátor
3.1.23.	4112	Általános irodai adminisztrátor	Irodai adminisztrátor
3.1.24.	4136	Iratkezelő, irattáros	Iratkezelő

3.2. A részszakképesítés munkaterületének rövid leírása:

A számviteli ügyintéző alkalmas a vállalkozások működésével összefüggő számviteli feladatok elvégzésében való közreműködésre, részfeladatok önálló elvégzésére. A vállalkozás valamennyi pénzmozgással, illetve a pénzállomány-változással összefüggő nyilvántartásait vezeti. Működő gazdálkodó szervezeten belül előkészíti és rögzíti az adott munkahely gazdasági eseményeit a helyi számviteli szabályok szerint, a gazdasági eseményeket kontírozza, a főkönyvi és az analitikus nyilvántartásokat vezeti, könyvviteli feladásokat készít.

A részszakképesítéssel rendelkező képes:

- közreműködni a vállalkozások alapításával, működtetésével kapcsolatos adminisztratív feladatok ellátásában
- elvégezni a bankszámlákkal kapcsolatos teendőket
- ellátni a házipénztárral kapcsolatos feladatokat
- könyvelési feladatokat ellátni
- értékesítéssel kapcsolatos feladatokat ellátni
- vezetni az analitikus nyilvántartásokat
- elszámolni a termelési költségeket
- közreműködni a különféle szabályzatok elkészítésében
- közreműködni a mérleg és az eredménykimutatás összeállításában
- számítógépes programcsomagokat használni
- összegyűjteni az adatokat további feldolgozás céljából

- feladatai elvégzéséhez telefont, számítógépet, faxgépet, írógépet, íróeszközöket, irodaszereket, naptárt, bélyegzőket, fénymásolót használni
- munkaköréhez kapcsolódó hagyományos és digitális dokumentumokat rendszerezni, iratkezelést végezni

3.3. Kapcsolódó szakképesítések

	A	B	C
3.3.1.	A kapcsolódó szakképesítés, részzakképesítés, szakképesítés-ráépülés		
3.3.2.	azonosító száma	megnevezése	a kapcsolódás módja
3.3.3.	54 344 01	Pénzügyi-számviteli ügyintéző	szakképesítés

4. SZAKMAI KÖVETELMÉNYEK

	A	B
4.1.	A részzakképesítés szakmai követelménymoduljainak az állam által elismert szakképesítések szakmai követelménymoduljairól szóló kormányrendelet szerinti	
4.2.	azonosító száma	megnevezése
4.3.	11504-12	Gazdálkodási alaptervekenység ellátása
4.4.	10147-12	Gazdálkodási feladatok ellátása
4.5.	11505-12	Könyvelés számítógépen
4.6.	10149-12	Könyvvizetés és beszámoló készítés feladatai

5. VIZSGÁZTATÁSI KÖVETELMÉNYEK

5.1. A komplex szakmai vizsgára bocsátás feltételei:

Iskolarendszeren kívüli szakképzésben: az 5.2. pontban előírt valamennyi modulzáró vizsga eredményes letétele.

5.2. A modulzáró vizsga vizsgatevékenysége és az eredményesség feltétele:

	A	B	C
5.2.1.	A részzakképesítés szakmai követelménymoduljainak		
5.2.2.	azonosító száma	megnevezése	a modulzáró vizsga vizsgatevékenysége
5.2.3.	11504-12	Gazdálkodási alaptervekenység ellátása	gyakorlati, írásbeli
5.2.4.	10147-12	Gazdálkodási feladatok ellátása	írásbeli
5.2.5.	11505-12	Könyvelés számítógépen	gyakorlati
5.2.6.	10149-12	Könyvvizetés és beszámoló készítés feladatai	írásbeli

A modulzáró vizsga csak akkor eredményes, ha valamennyi követelménymodulhoz rendelt modulzáró vizsgatevékenységet a jelölt külön-külön legalább 50%-os szinten teljesíti.

5.3. A komplex szakmai vizsga vizsgatevékenységei és vizsgafeladatai:

5.3.1. Gyakorlati vizsgatevékenység

A vizsgafeladat megnevezése: Számítógépes könyvelés és analitika készítése.

A vizsgafeladat ismertetése: Főkönyvi könyvelési rendszer, pénzügyi, készlet, tárgyi eszköz és bérelszámoló alrendszer segítségével egy szimulált vállalkozás könyvelésének nyitása, és gazdasági eseményeinek főkönyvi és analitikus elszámolása központi gyakorlati feladatlap alapján. A központi gyakorlati feladatlap a szakképesítésért felelős miniszter által kiadott és a honlapján közzétett Útmutató alapján kerül összeállításra.

A vizsgafeladat időtartama: 90 perc

A vizsgafeladat aránya: 30%

5.3.2. Központi írásbeli vizsgatevékenység

A vizsgafeladat megnevezése: Könyvvizetés és beszámolókészítés

A vizsgafeladat ismertetése:

A központi írásbeli vizsgatevékenység során az alábbi követelményekhez kapcsolódó feladatokat kell elvégezni: A tárgyi eszközökkel, vásárolt és saját termelésű készletekkel, munkabér, költségek, pénzeszközök és adók elszámolásával kapcsolatos könyvelési feladat. Megadott adatok és könyvelés alapján az egyszerűsített éves beszámoló mérlegének és eredménykimutatásának elkészítése.

A vizsgafeladat időtartama: 120 perc

A vizsgafeladat aránya: 40%

5.3.3. Szóbeli vizsgatevékenység

A vizsgafeladat megnevezése: Számviteli feladatok

A vizsgafeladat ismertetése: A szóbeli tételsor a könyvvizetés és beszámolókészítéshez kapcsolódó szakmai követelmények megadott témaköreinek mindegyikét tartalmazza.

A vizsgafeladat időtartama: 30 perc (ebből felkészülési idő 15 perc)

A vizsgafeladat aránya: 30%

5.4. A vizsgatevékenységek szervezésére, azok vizsgaidőpontjaira, a vizsgaidőszakokra, a vizsgatevékenységek vizsgatételeire, értékelési útmutatóira és egyéb dokumentumaira, a vizsgán használható segédeszközökre vonatkozó részletes szabályok:

A modulzáró vizsgatevékenységek szervezésére, lebonyolítására és az értékelésre vonatkozó szabályokat a szakképesítésért felelős miniszter a <http://www.kormany.hu/hu/nemzetgazdasagi-miniszterium/ado-es-penzugyekert-felelos-allamtitkarsag/hirek/penzugyi-agazati-szakkepzesi-es-szabalyozott-szakmak> című honlapján közzéteszi.

A modulzáró vizsga vizsgatevékenységének szabályszerűségét a vizsgabizottság egy tagja utólag, de legfeljebb a komplex szakmai vizsga megkezdése előtti 5. napig ellenőrizheti.

A gyakorlati vizsgatevékenység szervezésének, lebonyolításának feltételeit a szakképesítésért felelős miniszter honlapján közzétett Útmutató tartalmazza.

A gyakorlati és írásbeli vizsgatevékenységet az első, a szóbeli vizsgatevékenységet a második napon kell lebonyolítani. A vizsgatevékenységek vizsgaidőpontjai tekintetében a szakképesítésért felelős miniszter honlapján közreadott vizsganaptára az irányadó.

Az első és a második vizsganap között legalább két vizsgamentes napnak kell eltelnie.

A szakképesítésért felelős miniszter a szakmai vizsga megkezdése előtt legalább 30 nappal a honlapján mindenki által hozzáférhető módon közzéteszi a szóbeli tételsorokat.

A szakmai vizsgán kizárólag a szakképesítésért felelős miniszter honlapján közzétett segédeszközök használhatóak.

A részsakképesítéssel kapcsolatos előírások az állami szakképzési és felnőttképzési szerv <http://www.munka.hu/> című weblapján is elérhetők a Szak- és felnőttképzés Vizsgák menüpontjában.

5.5. A szakmai vizsga értékelésének a szakmai vizsgaszabályzattól eltérő szempontjai:

A szóbeli vizsgatevékenység csak akkor kezdhető meg, ha a gyakorlati és írásbeli vizsgatevékenység során a vizsgázó külön-külön legalább 50%-os teljesítményt ért el.

A komplex szakmai vizsga egyes vizsgatevékenységeinek érdemjegye az elért %-os teljesítmények alapján:

- 90 – 100% jeles (5)
- 80 – 89% jó (4)
- 65 – 79% közepes (3)
- 50 – 64% elégséges (2)

0 – 49% elégtelen (1)

Amennyiben minden vizsgatevékenység eredményes, úgy a komplex szakmai vizsga osztályzatát a vizsgatevékenységenként elért érdemjegyek vizsgafeladat értékelési arányával súlyozott átlaga alapján két tizedesre kerekítve az általános szabályok szerint (0,50-től felfelé) kell meghatározni.

Sikertelen a komplex szakmai vizsga, ha annak bármelyik vizsgatevékenységének érdemjegye elégtelen (1). Javítóvizsgát abból a vizsgatevékenységből kell tenni, amelyből a vizsgázó teljesítményét elégtelenre (1) minősítette a vizsgabizottság.

Felmentés esetén a beszámítás alapjául szolgáló dokumentumban az adott vizsgatevékenységhez, vizsgarészhez rendelt értékelési teljesítményt (érdemjegy, osztályzat, teljesítményszázalék) kell figyelembe venni. Teljesítményszázalék esetén az érdemjeggyé történő átváltás a komplex szakmai vizsga vizsgatevékenységének értékelési besorolása alapján történik.

6. ESZKÖZ- ÉS FELSZERELÉSI JEGYZÉK

	A
6.1	A képzési és vizsgáztatási feladatok teljesítéséhez szükséges eszközök minimumát meghatározó eszköz- és felszerelési jegyzék
6.2.	Iratrendezők
6.3.	Fénymásoló
6.4.	Irodatechnikai eszközök (vágógép, spirálozó, kapcsológép, lyukasztó)
6.5.	Telefon, fax
6.6.	Számítógép
6.7.	Internet hozzáférés
6.8.	Nyomtató
6.9.	Scanner
6.10.	Irodai szoftverek (szövegszerkesztő, táblázatkezelő, adatbázis-kezelő)
6.11.	Integrált ügyviteli rendszer (főkönyvi könyvelés, pénzügy, tárgyi eszköz, bér, készlet analitika)
6.13.	Ügyintézési eljárásrend
6.14.	Bizonylatok, formanyomtatványok
6.15.	Jogszabály gyűjtemény vagy számítógépes jogtár

7. EGYEBEK

7.1. A modulzáró vizsga kötelező tartalmi elemei:

A vizsgára bocsátás feltételeként meghatározott szakmai követelménymodulokhoz rendelt 10149-12 Könyvvezetés és beszámolóképzés feladatai írásbeli és a 11505-12 Könyvelés számítógépen gyakorlati modulzáró vizsgatevékenység vizsgafeladatait a szakmai követelményekkel összhangban a szakmai képzést folytató intézmény állítja össze.

10147-12 Gazdálkodási feladatok ellátása

A vizsgafeladat ismertetése: Központi írásbeli feladatlap alapján, mely a vállalkozás-gazdálkodás alapfeladatai és a gazdálkodási feladatok követelményei megadott témaköreinek mindegyikét tartalmazhatja.

A vizsgafeladat időtartama: 60 perc

11504-12 Gazdálkodási alaptévékenység ellátása

A) Ügyviteli feladatok ellátása

A vizsgafeladat ismertetése: A szakmai képzést folytató intézmény által összeállított gyakorlati feladatlap a következő követelménytartalmakkal: hivatalos dokumentumok számítógépen történő elkészítése, adatbáziskezelő-program és internet használata a szakképesítésért felelős miniszter által kiadott Útmutató alapján.

A vizsgafeladat időtartama: 60 perc

B) Pénzügyi és adózáshoz kapcsolódó alapfeladatok ellátása

A vizsgafeladat ismertetése: Központi írásbeli feladatlap alapján, mely a pénzügyi és adózáshoz kapcsolódó alapfeladatok követelményei megadott témaköreinek mindegyikét tartalmazhatja.

A vizsgafeladat időtartama: 120 perc (60 perc + 60 perc)

7.2. A modulzáró vizsgatevékenységek alóli felmentés feltételei:

Az a jelölt, aki a közgazdasági felsőoktatás alapképzési szakjainak képesítési követelményeiről szóló 4/1996. (I.

18.) Korm. rendelet szerinti végzettséggel, vagy a felsőoktatási alap- és mesterképzésről, valamint a szakindítás eljárási rendjéről szóló 289/2005. (XII. 22.) Korm. rendelet szerinti gazdaságtudományok képzési területen szerzett végzettséggel, vagy a közgazdasági felsőoktatásban folyó szakirányú továbbképzési szakok képesítési követelményeiről szóló 7/1999. (II. 1.) OM rendelet, vagy a szakirányú továbbképzés szervezésének általános feltételeiről szóló 10/2006. (IX. 25.) OKM rendelet alapján szerzett közgazdasági felsőoktatásban folyó szakirányú végzettséggel rendelkezik, felmentést kap a 10147-12 Gazdálkodási feladatok ellátása modulzáró vizsga írásbeli és a 11504-12 Gazdálkodási alaptervekenység ellátása modulzáró vizsga gyakorlati és írásbeli vizsgatevékenysége alól.

Az a jelölt, aki rendelkezik a Vállalkozási ügyintéző, vagy Vállalkozási és bérügyintéző szakképesítéssel, illetve a Pénzügyi ügyintéző részsakképesítéssel felmentést kap a 10147-12 Gazdálkodási feladatok ellátása modulzáró vizsga írásbeli és a 11504-12 Gazdálkodási alaptervekenység ellátása modulzáró vizsga gyakorlati és írásbeli vizsgatevékenysége alól.

7.3. A szakmai vizsgabizottságban való részvételre kijelölt szakmai szervezet:

Magyar Könyvvizsgálói Kamara,

Magyar Számviteli Szakemberek Egyesülete.

A 204. sorszámú Szárazépítő megnevezésű szakképesítés szakmai és vizsgakövetelménye

1. AZ ORSZÁGOS KÉPZÉSI JEGYZÉKBEN SZEREPLŐ ADATOK

1.1. A szakképesítés azonosító száma: 34 582 10

1.2. Szakképesítés megnevezése: Szárazépítő

1.3. Iskolai rendszerű szakképzésben a szakképzési évfolyamok száma: 3

1.4. Iskolarendszeren kívüli szakképzésben az óraszám: 960-1440

2. EGYÉB ADATOK

2.1. A képzés megkezdésének feltételei:

2.1.1. Iskolai előképzettség: alapfokú iskolai végzettség

vagy iskolai előképzettség hiányában

2.1.2. Bemeneti kompetenciák: a képzés megkezdhető e rendelet 3. számú mellékletében az Építészet szakmacsoportra meghatározott kompetenciák birtokában

2.2. Szakmai előképzettség: –

2.3. Előírt gyakorlat: –

2.4. Egészségügyi alkalmassági követelmények: szükségesek

2.5. Pályaalkalmassági követelmények: –

2.6. Elméleti képzési idő aránya: 30%

2.7. Gyakorlati képzési idő aránya: 70 %

2.8. Szintvizsga: nappali rendszerű oktatás vagy a nappali oktatás munkarendje szerint szervezett felnőttoktatás esetén kötelező

2.9. Az iskolai rendszerű képzésben az összefüggő szakmai gyakorlat időtartama:
 3 évfolyamos képzés esetén a 9. évfolyamot követően 140 óra, a 10. évfolyamot követően 140 óra;
 2 évfolyamos képzés esetén az első szakképzési évfolyamot követően 160 óra

3. PÁLYATÜKÖR

3.1. A szakképesítéssel legjellemzőbben betölthető munkakör, foglalkozás

	A	B	C
3.1.1.	FEOR száma	FEOR megnevezése	A szakképesítéssel betölthető munkakör(ök)
3.1.2.	7539	Egyéb építési, szakipari foglalkozások	Egyéb építési, szakipari foglalkozások

3.2. A szakképesítés munkaterületének rövid leírása:

A szárazépítő feladata a szerelt belső szerkezetek, szerelt aljzatok valamint fal, tetőtéri és tűzvédelmi borítások elkészítése, javítása és bontása.

A szakképesítéssel rendelkező képes:

- értelmezni a rendelkezésre álló műszaki dokumentáció tartalmát és használni az építészeti alapfogalmakat munkája során
- szerelt válaszfalat építeni
- ívelt szerkezetet készíteni és borítani
- elvégezni a hézagerősítést, hézagolást, tömítést
- elhelyezni az álmennyezeti lapokat vagy építőlemezt és rögzíteni
- szárazfeltöltést készíteni
- szárazpadlót készíteni
- elhelyezni az álpadló elemeit
- öntött álpadlót készíteni
- tűzvédelmi borításokat készíteni
- elkészíteni a tetőtérben a ferde és a függőleges felületek borítását
- kitérni az előtétfal, aknafal síkját
- szárazvakolatot ragasztani
- betartani a munkavédelmi és balesetvédelmi előírásokat

3.3. Kapcsolódó szakképesítések

	A	B	C
3.3.1.	A kapcsolódó szakképesítés, részsakképesítés, szakképesítés-ráépülés		
3.3.2.	azonosító száma	megnevezése	a kapcsolódás módja
3.3.3.	-	-	-

4. SZAKMAI KÖVETELMÉNYEK

	A	B
4.1.	A szakképesítés szakmai követelménymoduljainak az állam által elismert szakképesítések szakmai követelménymoduljairól szóló kormányrendelet szerinti	
4.2.	azonosító száma	megnevezése
4.3.	10101-12	Építőipari közös tevékenység
4.4.	10279-12	Belsőépítési szerkezet készítés
4.5.	10280-12	Szerelt padlók készítése
4.6.	10210-12	Tűzvédelmi borítás készítése
4.7.	10281-12	Tetőtér és előtét borítások
4.8.	11497-12	Foglalkoztatás I
4.9.	11499-12	Foglalkoztatás II.
4.10.	11500-12	Munkahelyi egészség és biztonság

5. VIZSGÁZTATÁSI KÖVETELMÉNYEK

5.1. A komplex szakmai vizsgára bocsátás feltételei:

Az iskolarendszeren kívüli szakképzésben a 5.2. pontban előírt valamennyi modulzáró vizsga eredményes letétele.

Az iskolai rendszerű szakképzésben az évfolyam teljesítését igazoló bizonyítványban foglaltak szerint teljesített tantárgyak – a szakképzési kerettantervben meghatározottak szerint – egyenértékűek az adott követelménymodulhoz tartozó modulzáró vizsga teljesítésével.

5.2. A modulzáró vizsga vizsgatevékenysége és az eredményesség feltétele:

	A	B	C
5.2.1.	A szakképesítés szakmai követelménymoduljainak		
5.2.2.	azonosító száma	megnevezése	a modulzáró vizsga vizsgatevékenysége
5.2.3.	10101-12	Építőipari közös tevékenység	írásbeli
5.2.4.	10279-12	Belsőépítési szerkezet készítés	gyakorlati
5.2.5.	10280-12	Szerelt padlók készítése	írásbeli
5.2.6.	10210-12	Tűzvédelmi borítás készítése	szóbeli
5.2.7.	10281-12	Tetőtér és előtér borítások	szóbeli
5.2.8.	11497-12	Foglalkoztatás I	írásbeli
5.2.9.	11499-12	Foglalkoztatás II.	írásbeli
5.2.10.	11500-12	Munkahelyi egészség és biztonság	írásbeli

Egy szakmai követelménymodulhoz kapcsolódó modulzáró vizsga akkor eredményes, ha a modulhoz előírt feladat végrehajtása legalább 51%-osra értékelhető.

5.3. A komplex szakmai vizsga vizsgatevékenységei és vizsgafeladatai:

5.3.1. Gyakorlati vizsgatevékenység

A vizsgafeladat megnevezése: Szerelt válaszfal és tűzvédelmi álmennyezet készítése

A vizsgafeladat ismertetése: Legfeljebb 6 méter teljes hosszúságú, 2-2,50 m magas fal építése U alakú elrendezésben, 2 sarokkal, amely közé 2 m² tűzvédelmi álmennyezet szerelése egy mozgási hézag kialakításával (függesztés és hőszigetelés nélkül). Egyetlen összefüggő válaszfal és álmennyezet felülete hézagolva

A vizsgafeladat időtartama: 360 perc

A vizsgafeladat értékelési súlyaránya: 80%

5.3.2. Központi írásbeli vizsgatevékenység

A vizsgafeladat megnevezése: Anyagszükséglet számítása

A vizsgafeladat ismertetése: Egy legfeljebb 50 m²-es iroda alaprajza és metszete alapján a határoló falak és álmennyezet anyagszükségletének számítása

A vizsgafeladat időtartama: 60 perc

A vizsgafeladat értékelési súlyaránya: 10%

5.3.3. Szóbeli vizsgatevékenység

A vizsgafeladat megnevezése: Szárazépítés anyagai, technológiái

A vizsgafeladat ismertetése: A szóbeli vizsgatevékenység központilag összeállított vizsgakérdései a 4. Szakmai követelmények fejezetben szereplő szakmai követelménymodulok témaköreit tartalmazza

A vizsgafeladat időtartama: 40 perc (felkészülési idő 30 perc, válaszadási idő 10 perc)

A vizsgafeladat értékelési súlyaránya: 10%

5.4. A vizsgatevékenységek szervezésére, azok vizsgaidőpontjaira, a vizsgaidőszakokra, a vizsgatevékenységek vizsgatételeire, értékelési útmutatóira és egyéb dokumentumaira, a vizsgán használható segédeszközökre vonatkozó részletes szabályok:

A szakképesítéssel kapcsolatos előírások az állami szakképzési és felnőttképzési szerv <http://munka.hu/> című weblapján érhetőek el a szakképzési és felnőttképzési igazgatóság vizsgák menüpontjában

A gyakorlati vizsgatevékenység feladatait úgy kell a vizsgaszervezőnek kialakítani, hogy azt a vizsgázó egyéni munkavégzéssel, segítőkkal legyen képes megvalósítani

5.5. A szakmai vizsga értékelésének a szakmai vizsgaszabályzattól eltérő szempontjai: –

6. ESZKÖZ- ÉS FELSZERELÉSI JEGYZÉK

	A
6.1.	A képzési és vizsgáztatási feladatok teljesítéséhez szükséges eszközök minimumát meghatározó eszköz- és felszerelési jegyzék
6.2.	Szárazépítő kéziszerszámok
6.3.	Szárazépítő elektromos kisgépek
6.4.	Mérőeszközök, kitűzők
6.5.	Állványok
6.6.	Állványkezelő célszerszámok
6.7.	Bontószerszámok
6.8.	Egyéni és csoportos munkavédelmi eszközök, berendezések
6.9.	Anyagmozgató berendezések, gépek, eszközök

7. EGYEBEK

7.1. Modulzáró vizsga alól felmentés adható a következő esetekben:

6234-11 Építőipari közös tevékenység modul teljesítése esetén a 10101-12 Építőipari közös tevékenység modul modulzáró vizsgájának teljesítése alól

A 205. sorszámú Szerszámkészítő megnevezésű szakképesítés szakmai és vizsgakövetelménye

1. AZ ORSZÁGOS KÉPZÉSI JEGYZÉKBEN SZEREPLŐ ADATOK

1.1. A szakképesítés azonosító száma: 34 521 10

1.2. Szakképesítés megnevezése: Szerszámkészítő

1.3. Iskolai rendszerű szakképzésben a szakképzési évfolyamok száma: 3

1.4. Iskolarendszeren kívüli szakképzésben az óraszám: 960-1440

2. EGYÉB ADATOK

2.1.A képzés megkezdésének feltételei:

2.1.1. Iskolai előképzettség: alapkú iskolai végzettség

vagy iskolai előképzettség hiányában

2.1.2. Bemeneti kompetenciák: A képzés megkezdhető e rendelet 3 számú mellékletében a Gépészet szakmacsoportra meghatározott kompetenciák birtokában

2.2. Szakmai előképzettség: –

2.3. Előírt gyakorlat: –

2.4. Egészségügyi alkalmassági követelmények: szükségesek

2.5. Pályaalkalmassági követelmények: –

2.6. Elméleti képzési idő aránya: 30%

2.7. Gyakorlati képzési idő aránya: 70%

2.8. Szintvizsga: nappali rendszerű oktatás vagy a nappali oktatás munkarendje szerint szervezett felnőttoktatás esetén kötelező

2.9. Az iskolai rendszerű képzésben az összefüggő szakmai gyakorlat időtartama: 3 évfolyamos képzés esetén a 9. évfolyamot követően 140 óra, a 10. évfolyamot követően 140 óra; 2 évfolyamos képzés esetén az első szakképzési évfolyamot követően 160 óra

3. PÁLYATÜKÖR

3.1. A szakképesítéssel legjellemzőbben betölthető munkakör(ök), foglalkozás(ok)

	A	B	C
3.1.1.	FEOR száma	FEOR megnevezése	A szakképesítéssel betölthető munkakör(ök)
3.1.2.	7322	Szerszámkészítő	Cipőipariszerszám-készítő
3.1.3.			Fémipari eszközgyártó
3.1.4.			Gyémántszerszám- készítő
3.1.5.			Idomszerész
3.1.6.			Mezőgazdasági szerszámkészítő
3.1.7.			Optikai szerszámkészítő
3.1.8.			Szabáscsés-készítő
3.1.9.			Szerszámmegmunkáló
3.1.10.			Vésnök-szerszám-készítő
3.1.11.			Zárszerszám-készítő

3.2. A szakképesítés munkaterületének rövid leírása:

Szerszám- és készülékelemeket gyárt le, azokat összeszereli, majd a kész szerszámokat és készülékeket beüzemeli, karbantartja, javítja

A szakképesítéssel rendelkező képes:

- műszaki rajzokat értelmezni, vázlatrajzokat készíteni
- méréseket, vizsgálatokat végezni, ellenőrizni, dokumentálni
- alakító és megmunkáló szerszámok, készülékek alkatrészeit, elemeit előállítani
- szerszám- és készülékelemeket hőkezelti
- hagyományos és korszerű technológiákat alkalmazni, azok gépi berendezéseit működtetni
- kész elemekből szerszámokat, készülékeket készíteni, összeszerelni
- a szerszámokat, készülékeket felszerelni a működtető gépekre, azokat beállítani, beüzemelni

- próbagyártást végezni
- elvégezni a szerszámok, készülékek karbantartását, javítását
- munkája során betartani a munka-, baleset-, tűz-, és környezetvédelmi előírásokat
- elvégezni a munkaterületével kapcsolatos adminisztrációt

3.3. Kapcsolódó szakképesítések

	A	B	C
3.3.1.	A kapcsolódó szakképesítés, részsakképesítés, szakképesítés-ráépülés		
3.3.2.	azonosító száma	megnevezése	a kapcsolódás módja
3.3.3.	-	-	-

4. SZAKMAI KÖVETELMÉNYEK

	A	B
4.1.	A szakképesítés szakmai követelménymoduljainak az állam által elismert szakképesítések szakmai követelménymoduljairól szóló kormányrendelet szerinti	
4.2.	azonosító száma	megnevezése
4.3.	10163-12	Gépészeti munkabiztonság és környezetvédelem
4.4.	10162-12	Gépészeti alapozó feladatok
4.5.	10173-12	Anyagvizsgálatok és geometriai mérések
4.6.	10192-12	Szerszám- és készülékgyártás
4.7.	10193-12	Szerszámok és készülékek üzemeltetése, karbantartása
4.9.	11497-12	Foglalkoztatás I.
4.10.	11499-12	Foglalkoztatás II.
4.11.	11500-12	Munkahelyi egészség és biztonság

5. VIZSGÁZTATÁSI KÖVETELMÉNYEK

5.1. A komplex szakmai vizsgára bocsátás feltételei:

Az iskolarendszeren kívüli szakképzésben az 5.2. pontban előírt valamennyi modulzáró vizsga eredményes letétele.

Az iskolai rendszerű szakképzésben az évfolyam teljesítését igazoló bizonyítványban foglaltak szerint teljesített tantárgyak – a szakképzési kerettantervben meghatározottak szerint – egyenértékűek az adott követelménymodulhoz tartozó modulzáró vizsga teljesítésével.

5.2. A modulzáró vizsga vizsgatevékenysége és az eredményesség feltétele:

	A	B	C
5.2.1.	A szakképesítés szakmai követelménymoduljainak		
5.2.2.	azonosító száma	megnevezése	a modulzáró vizsga vizsgatevékenysége
5.2.3.	10163-12	Gépészeti munkabiztonság és környezetvédelem	szóbeli
5.2.4.	10162-12	Gépészeti alapozó feladatok	gyakorlati
5.2.5.	10173-12	Anyagvizsgálatok és geometriai mérések	gyakorlati
5.2.6.	10192-12	Szerszám- és készülékgyártás	gyakorlati, írásbeli
5.2.7.	10193-12	Szerszámok és készülékek üzemeltetése, karbantartása	gyakorlati, szóbeli
5.2.9..	11497-12	Foglalkoztatás I.	írásbeli
5.2.10.	11499-12	Foglalkoztatás II.	írásbeli
5.2.11.	11500-12	Munkahelyi egészség és biztonság	írásbeli

Egy szakmai követelménymodulhoz kapcsolódó modulzáró vizsga akkor eredményes, ha a modulhoz előírt feladat végrehajtása legalább 51%-osra értékelhető.

5.3. A komplex szakmai vizsga vizsgatevékenységei és vizsgafeladatai:

5.3.1. Gyakorlati vizsgatevékenység

A vizsgafeladat megnevezése: Kézi és gépi forgácsolás útján alkatrész készítése, CNC program írása és az írt program alapján a munkadarab legyártása, szerszám/ készülék próbája, hibák okainak feltárása

A vizsgafeladat ismertetése: Kapott rajz- és műveletterv alapján szerszámalkatrész készítése kézi és gépi forgácsolással, kapott rajz alapján az adott alkatrész legyártásához szükséges CNC program megírása és az alkatrész elkészítése, a képzőhely által biztosított szerszám/ készülék bevizsgálása, minősítése

A vizsgafeladat időtartama: 480 perc

A vizsgafeladat értékelési súlyaránya: 70%

5.3.2. Központi írásbeli vizsgatevékenység

A vizsgafeladat megnevezése: Szerszámkészítő feladatok

A vizsgafeladat ismertetése: Az írásbeli vizsgatevékenység központilag összeállított vizsgakérdései a Szerszám- és készülékgyártás megnevezésű szakmai követelménymodulhoz tartozó témaköröket tartalmazzák

A vizsgafeladat időtartama: 120 perc

A vizsgafeladat értékelési súlyaránya: 15%

5.3.3. Szóbeli vizsgatevékenység

A vizsgafeladat megnevezése: Szerszámkészítő feladatok

A vizsgafeladat ismertetése: A szóbeli vizsgatevékenység központilag összeállított vizsgakérdései a Gépészeti munkabiztonság és környezetvédelem megnevezésű és a Szerszámok és készülékek üzemeltetése, karbantartása megnevezésű szakmai követelménymodulokhoz tartozó témaköröket tartalmazzák.

A vizsgafeladat időtartama: 40 perc (felkészülési idő 20 perc, válaszadási idő 20 perc)

A vizsgafeladat értékelési súlyaránya: 15%

5.4. A vizsgatevékenységek szervezésére, azok vizsgaidőpontjaira, a vizsgaidőszakokra, a vizsgatevékenységek vizsgatételeire, értékelési útmutatóira és egyéb dokumentumaira, a vizsgán használható segédeszközökre vonatkozó részletes szabályok:

A szakképesítéssel kapcsolatos előírások az állami szakképzési és felnőttképzési szerv <http://www.munka.hu/> című weblapján érhetők el a Szak- és felnőttképzés Vizsgák menüpontjában

5.5. A szakmai vizsga értékelésének a szakmai vizsgaszabályzattól eltérő szempontjai: –

6. ESZKÖZ- ÉS FELSZERELÉSI JEGYZÉK

	A
6.1.	A képzési és vizsgáztatási feladatok teljesítéséhez szükséges eszközök minimumát meghatározó eszköz- és felszerelési jegyzék
6.2.	Kézi szerszámok
6.3.	Mérő és ellenőrző eszközök, berendezések
6.4.	Megmunkálógépek:
6.4.1.	Hagyományos forgácsoló szerszámgépek
6.4.2.	CNC megmunkálógépek
6.4.3.	Székforgácsoló gépek

6.4.4.	Gépi forgácsoló szerszámok
6.4.5.	Készülékek
6.5.	Egyéb felszerelések, berendezések, eszközök:
6.5.1.	Excenterprés
6.5.2.	Hidraulikus prés
6.5.3.	Fröccsöntőgép
6.5.4.	Kompresszor
6.5.5.	Felrakóhegesztésre alkalmas hegesztőberendezés
6.5.6.	Hőkezelő kemence
6.5.7.	Hűtőolaj tartály
6.5.8.	Egyéni és csoportos munkavédelmi eszközök, berendezések
6.5.9.	Szoftverek
6.5.10.	Nyomtató
6.5.11.	Számítógép
6.5.12.	Műszaki dokumentációk

7. EGYEBEK

A 206. sorszámú Sziogyártó és nyerges megnevezésű szakképesítés-ráépülés szakmai és vizsgakövetelménye

1. AZ ORSZÁGOS KÉPZÉSI JEGYZÉKBEN SZEREPLŐ ADATOK

- 1.1. A szakképesítés-ráépülés azonosító száma: 35 542 02
- 1.2. Szakképesítés-ráépülés megnevezése: Sziogyártó és nyerges
- 1.3. Iskolai rendszerű szakképzésben a szakképzési évfolyamok száma: -
- 1.4. Iskolarendszeren kívüli szakképzésben az óraszám: 320-480

2. EGYÉB ADATOK

- 2.1. A képzés megkezdésének feltételei:
 - 2.1.1. Iskolai előképzettség:
 - 2.1.2. Bemeneti kompetenciák: –
- 2.2. Szakmai előképzettség: Bördísműves
- 2.3. Előírt gyakorlat: –
- 2.4. Egészségügyi alkalmassági követelmények: vannak
- 2.5. Pályaalkalmassági követelmények: -
- 2.6. Elméleti képzési idő aránya: 30%
- 2.7. Gyakorlati képzési idő aránya: 70%
- 2.8. Szintvizsga: –
- 2.9. Az iskolai rendszerű képzésben az összefüggő szakmai gyakorlat időtartama:

3. PÁLYATÜKÖR

3.1. A szakképesítés-ráépüléssel legjellemzőbben betölthető munkakör(ök), foglalkozás(ok)

	A	B	C
3.1.1.	FEOR száma	FEOR megnevezése	A szakképesítés-ráépüléssel betölthető munkakör(ök)
3.1.2.	7216	Bördízműves, bőröndös,	Szíjgyártó
3.1.3.		bőrtermékkészítő, -javító	Szíjgyártó és nyerges

3.2. A szakképesítés-ráépülés munkaterületének rövid leírása:

A nyerges feladata olyan nyergek készítése, melyek a ló és lovas szempontjából, mindkét felületén ergonomikusan kialakítottak, használati igényeknek megfelelő alakra formáltak. Készít angol típusú, különböző használati célú túra, sport, vagy terápiás nyergeket, emellett hagyományörző, keleti típusú (un. tiszafüredi) nyergeket is.

A szakképesítés-ráépüléssel rendelkező képes:

- megtervezni a nyergel a használati igényeknek megfelelően, átlagméretek, vagy méretvétel szerint
- hagyományörző (tiszafüredi) nyergel, díszítményt tervezni
- elkészíteni a bőr alkatrészek szabásmintáját
- a nyeregforma kialakításánál figyelembe venni a ló anatómiai felépítését, a lovas használati, kényelmi igényeit
- kiválasztani a készítendő nyeregtípusnak megfelelő nyeregvázat
- kialakítani a funkciónak megfelelő ülésmagasságot, ülésszöveget a hevederek felszegezésénél
- elvégezni a nyeregalap kárpitozását a ló és a lovas felőli oldalon
- kiszabni, majd előkészíti a nyergel bőr alkatrészeit
- elkészíteni a nagyszárnyakat, térdtámaszokat, nyeregpárnát, kisszárnyakat
- elkészíteni az alsó párnázatot
- összeállítani, felszereli a nyeregalkatrészeket
- felfeszíteni az ülésbőrt a hagyományörző, un. tiszafüredi nyergel fa alapjára
- hagyományörző üléskárpitot készíteni
- hagyományörző oldalszárnyakat készíteni
- hagyományörző díszítéseket alkalmazni

3.3. Kapcsolódó szakképesítések

	A	B	C
3.3.1.	A kapcsolódó szakképesítés, részsakképesítés, szakképesítés-ráépülés		
3.3.2.	azonosító száma	megnevezése	a kapcsolódás módja
3.3.3.	34 542 01	Bördízműves	szakképesítés

4. SZAKMAI KÖVETELMÉNYEK

	A	B
4.1.	A szakképesítés-ráépülés szakmai követelménymoduljainak az állam által elismert szakképesítések szakmai követelménymoduljairól szóló kormányrendelet szerinti	
4.2.	azonosító száma	megnevezése
4.3.	11447-12	A nyerges gyártmánytervezése
4.4.	11448-12	Nyeregkészítés
4.5.	11449-12	Szíjgyártó termékek fajtái, jellemzői
4.6.	11450-12	Szíjgyártó termékek készítése

5. VIZSGÁZTATÁSI KÖVETELMÉNYEK

5.1. A komplex szakmai vizsgára bocsátás feltételei:

Az iskolarendszeren kívüli szakképzésben az 5.2. pontban előírt valamennyi modulzáró vizsga eredményes

letétele.

5.2.A modulzáró vizsga vizsgatevékenysége és az eredményesség feltétele:

	A	B	C
5.2.1.	A szakképesítés-ráépülés szakmai követelménymoduljainak		
5.2.2.	azonosító száma	megnevezése	a modulzáró vizsga vizsgatevékenysége
5.2.3.	11447-12	A nyerges gyártmánytervezése	gyakorlati, szóbeli
5.2.4.	11448-12	Nyeregkészítés	gyakorlati, szóbeli
5.2.5.	11449-12	Szijgyártó termékek fajtái, jellemzői	gyakorlati, szóbeli
5.2.6.	11450-12	Szijgyártó termékek készítése	gyakorlat

Egy szakmai követelménymodulhoz kapcsolódó modulzáró vizsga akkor eredményes, ha a modulhoz előírt feladat végrehajtása legalább 51%-osra értékelhető.

5.3. A komplex szakmai vizsga vizsgatevékenységei és vizsgafeladatai:

5.3.1. Gyakorlati vizsgatevékenység

A vizsgafeladat megnevezése: Vizsga remek, a vizsgaremek készítés folyamatának szóbeli bemutatása

A vizsgafeladat ismertetése: Angol típusú, szabadon választott fajtájú nyereg, vagy hagyományörző (tiszafüredi) nyereg készítése. A vizsgaremek és dokumentáció alapján a munkafolyamat szóbeli bemutatása, a vizsgaremek minőségének elemzése, esetleges hibáinak feltárása, javítási lehetőségeinek felvázolása.

A dokumentáció tartalmazza

a látványrajzot,

a tárgy szöveges jellemzését,

a szerkezeti rajzokat az alkatrészek megnevezésével,

a bőralkatrészek szabásmintájának kicsinyített, méretezett műszaki rajzát (csak a befoglaló forma szerkesztett, méretezett, az alkatrész szabálytalan kontúrja szabadkézzel berajzolt),

mellékletként a kivágott szabásmintákat,

szabástervet kicsinyítve,

anyagszükséglet számításokat,

a bőr és egyéb alkatrészek anyagát, paramétereit,

az elkészítés technológiai sorrendjét,

az alkalmazott kéziszerszámok, eszközök, berendezések, gépek felsorolását, használatuk során betartandó balesetvédelmi előírásokat.

A dokumentáció szöveges részei számítógépes szövegszerkesztővel, a szabadkézi és szerkesztett rajzok ceruzával készüljenek. A szerkesztett rajzokat a műszaki ábrázolás szabályai szerint kell méretezni, a méretarány feltüntetésével.

A vizsgafeladat időtartama: 20 perc (felkészülési idő nincs)

A vizsgafeladat értékelési súlyaránya: 100% (a vizsga remek 50%, dokumentáció 30 %, bemutatás 20%)

5.3.2. Központi írásbeli vizsgatevékenység

A vizsgafeladat megnevezése: –

A vizsgafeladat ismertetése: –

A vizsgafeladat időtartama: –

A vizsgafeladat értékelési súlyaránya: –

5.3.3. Szóbeli vizsgatevékenység

A vizsgafeladat megnevezése: –

A vizsgafeladat ismertetése: –

A vizsgafeladat időtartama:–

A vizsgafeladat értékelési súlyaránya: –

5.4. A vizsgatevékenységek szervezésére, azok vizsgaidőpontjaira, a vizsgaidőszakokra, a vizsgatevékenységek vizsgatételeire, értékelési útmutatóira és egyéb dokumentumaira, a vizsgán használható segédeszközökre vonatkozó részletes szabályok:

A szakképesítés-ráépüléssel kapcsolatos előírások az állami szakképzési és felnőttképzési szerv <http://www.munka.hu/> című weblapján érhetők el a Szak- és felnőttképzés Vizsgák menüpontjában

5.5. A szakmai vizsga értékelésének a szakmai vizsgaszabályzattól eltérő szempontjai: –

6. ESZKÖZ- ÉS FELSZERELÉSI JEGYZÉK

	A
6.1.	A képzési és vizsgáztatási feladatok teljesítéséhez szükséges eszközök minimumát meghatározó eszköz- és felszerelési jegyzék
6.2.	Vékonyító-gép
6.3.	Varrószek
6.4.	Vonalzók - fa, fém
6.5.	Szabó asztal
6.6.	Szabász deszka és vágólap
6.7.	Kalapáló-vas
6.8.	Bőrvarrógép*
6.9.	Kiütőgép*
6.10.	Kéziszerszámok
6.11.	Börgyalu
6.12.	Jelölő, kiemelő eszközök
6.13.	Fogók (különféle)
6.14.	Kalapácsok (különféle)
6.15.	Kézi bőrvarró tűk
6.16.	Bőrlyukasztók
6.17.	Csipkézők
6.18.	Varró árák
6.19.	Szíjvarró ár
6.20.	Sallang fonó ár
6.21.	Csontkés
6.22.	Hevederfeszítő

7. EGYEBEK

A szakmai vizsgabizottságban való részvételre a Népművészeti Egyesületek Szövetsége (NESZ) és az Ipartestületek Országos Szövetsége (IPOSZ) delegálhat szíjgyártó és nyerges szakképesítéssel rendelkező személyeket.

A 207. sorszámú Szobafestőmegnevezésű részsakképesítés szakmai és vizsgakövetelménye

1. AZ ORSZÁGOS KÉPZÉSI JEGYZÉKBEN SZEREPLŐ ADATOK

1.1. A részsakképesítés azonosító száma: 21 582 01

- 1.2. Részszakképesítés megnevezése: Szobafestő
- 1.3. Iskolai rendszerű szakképzésben a szakképzési évfolyamok száma: -
- 1.4. Iskolarendszeren kívüli szakképzésben az óraszám: 480-720

2. EGYÉB ADATOK

- 2.1. A képzés megkezdésének feltételei:
- 2.1.1. Iskolai előképzettség: befejezett iskolai végzettséget nem igényel
- 2.1.2. Bemeneti kompetenciák: –
- 2.2. Szakmai előképzettség: –
- 2.3. Előírt gyakorlat: –
- 2.4. Egészségügyi alkalmassági követelmények: szükségesek
- 2.5. Pályaalkalmassági követelmények: -
- 2.6. Elméleti képzési idő aránya: 30%
- 2.7. Gyakorlati képzési idő aránya: 70%
- 2.8. Szintvizsga: –
- 2.9. Az iskolai rendszerű képzésben az összefüggő szakmai gyakorlat időtartama: -

3. PÁLYATÜKÖR

- 3.1. A részszakképesítéssel legjellemzőbben betölthető munkakör(ök), foglalkozás(ok)

	A	B	C
3.1.1.	FEOR száma	FEOR megnevezése	A részszakképesítéssel betölthető munkakör(ök)
3.1.2.	7535	Festő és mázoló	Szobafestő

- 3.2. A részszakképesítés munkaterületének rövid leírása:

A Szobafestő feladata lakóépületek, közintézmények, felépítmények falfelületeinek festése, tapétázása. Ismernie kell a falfelületek vizsgálatát, előkészítését, előkezelését, bevonatrendszerek felépítését, tapéták fajtáit, és azok felhelyezésére vonatkozó utasításokat.

A részszakképesítés rendelkező képes:

- tervdokumentációról, vagy helyszínen felmérést készíteni
- felületdiagnosztikát végezni
- felületvizsgálatot, feltárást végezni, kül- és beltérben
- meglévő bevonat rétegrendjének felépítését vizsgálni, kül- és beltérben, az eredményeket írásos feljegyzésben dokumentálni
- szakmai javaslatot adni a felújítandó felület minősítéséről
- anyagmennyiséget számolni tervrajzról, és helyszínen
- vizsgálatok eredménye függvényében a felületet előkezelni
- felvonulni a munkaterületre a szükséges gépekkel, szerszámokkal, eszközökkel
- nem festendő felületeket megóvni (takarást, maszkolást végezni)
- alapvakolat felületét javítani kül- és beltérben
- sarok, nyílászárók kávéinak, sarokkiképzéseinek kialakítását javítani (élvédő)
- különböző glettanyaggal simítani a felületet kül- és beltérben

- építőelemek, burkolóelemek illesztését szakszerűen javítani
- kézi, gépi csiszolással finomítani a felületet
- választott technikának megfelelő alapozást (impregnálást) végezni
- mészfestést készíteni új vagy régi felületre kül- és beltérben, fehér, és színes kivitelbe
- homlokzat színezését megtervezni, elkészíteni különböző vékonyvakolattal, szilikát festékekkel
- fröcskölést, durva színfröcskölést készíteni
- határoló, díszítő vonalozást, sablonálást készíteni
- tapétázást, díszítést készíteni
- mintanyomó hengerezést készíteni
- egyszerű díszítőelemeket helyezni fel kül- és beltérben
- egyszerű faerezet utánzatot festeni
- betartani a munkavédelmi, biztonságtechnikai, tűz- és környezetvédelmi előírásokat
- elvégezni a szükséges utómunkálatokat (szerszám-, eszköztakarítás, munkaterület takarítása, anyagtárolás, hulladékkezelés)
- munkaterületet átadni

3.3. Kapcsolódó szakképesítések

	A	B	C
3.3.1.	A kapcsolódó szakképesítés		
3.3.2.	azonosító száma	megnevezése	a kapcsolódás módja
3.3.3.	34 582 04	Festő, mázoló, tapétázó	szakképesítés

4. SZAKMAI KÖVETELMÉNYEK

	A	B
4.1.	A részszakképesítésszakmai követelménymoduljainak az állam által elismert szakképesítések szakmai követelménymoduljairól szóló kormányrendelet szerinti	
4.2.	azonosító száma	megnevezése
4.3.	10101-12	Építőipari közös tevékenység
4.4.	10104-12	Szobafestő, díszítő munkák
4.5.	10105-12	Tapétázási munkák

5. VIZSGÁZTATÁSI KÖVETELMÉNYEK

5.1. A komplex szakmai vizsgára bocsátás feltételei:

Az iskolarendszeren kívüli szakképzésben az 5.2. pontban előírt valamennyi modulzáró vizsga eredményes letétele.

5.2.A modulzáró vizsga vizsgatevékenysége és az eredményesség feltétele:

	A	B	C
5.2.1.	A részszakképesítésszakmai követelménymoduljainak		
5.2.2.	azonosító száma	megnevezése	a modulzáró vizsga vizsgatevékenysége
5.2.3.	10101-12	Építőipari közös tevékenység	írásbeli
5.2.4.	10104-12	Szobafestő, díszítő munkák	szóbeli, gyakorlati
5.2.5.	10105-12	Tapétázási munkák	szóbeli, gyakorlati

Egy szakmai követelménymodulhoz kapcsolódó modulzáró vizsga akkor eredményes, ha a modulhoz előírt feladat végrehajtása legalább 51%-osra értékelhető.

5.3. A komplex szakmai vizsga vizsgatevékenységei és vizsgafeladatai:

5.3.1. Gyakorlati vizsgatevékenység

A vizsgafeladat megnevezése: Adott technológiával falfelület festése, díszítése tapétázása.

A vizsgafeladat ismertetése: Előre előkészített felületen a bevonatrendszer fedő rétegének felhordása, díszítése,

tapétázása (festhető tapéta alkalmazása).

A vizsgafeladat időtartama: 300 perc

A vizsgafeladat értékelési súlyaránya: 70 %

5.3.2. Központi írásbeli vizsgatevékenység

A vizsgafeladat megnevezése: –

A vizsgafeladat ismertetése: –

A vizsgafeladat időtartama: –

A vizsgafeladat értékelési súlyaránya: –

5.3.3. Szóbeli vizsgatevékenység

A vizsgafeladat megnevezése: Szobafestő szakmai ismeretek

A vizsgafeladat ismertetése: Időterv és szakmai számítás készítése tervrajz alapján, technológiai sorrend, színelmélet, szakszerű anyag, és szerszámhasználat, és munkavédelem.

A vizsgafeladat időtartama: 50 perc (felkészülési idő: 30 perc, válaszadási idő 20 perc)

A vizsgafeladat értékelési súlyaránya: 30 %

5.4. A vizsgatevékenységek szervezésére, azok vizsgaidőpontjaira, a vizsgaidőszakokra, a vizsgatevékenységek vizsgatételeire, értékelési útmutatóira és egyéb dokumentumaira, a vizsgán használható segédeszközökre vonatkozó részletes szabályok:

A gyakorlati feladatokat a vizsgaszervező helyileg állítja össze, és a vizsgabizottság elnöke hagyja jóvá. A helyi sajátosságoknak megfelelően a vizsgabizottság dönthet a fent felsorolt feladatok összevonásáról, az előírt vizsgaidőket módosíthatja a konkrét feladat függvényében.

Az előkészítésben, a felületképzésben, a díszítésben bármilyen segédeszköz megengedett. A vizsgázó hozza magával a szükséges eszközöket, szerszámokat.

A vizsgát megelőzően a felületeket a vizsgázó előkészíti, előkezeleli. Az előkészítés, előkezelés nem a vizsgaidő része, a vizsgahelyszínen függvényében az előkészítés időtartamát a vizsgabizottság határozza meg, és a vizsgabizottság elnöke hagyja jóvá.

A részsakképesítéssel kapcsolatos előírások az állami szakképzési és felnőttképzési szerv <http://www.munka.hu/> című weblapján érhetők el a Szak- és felnőttképzés Vizsgák menüpontjában.

5.5. A szakmai vizsga értékelésének a szakmai vizsgaszabályzattól eltérő szempontjai: –

6. ESZKÖZ- ÉS FELSZERELÉSI JEGYZÉK

	A
6.1.	A képzési és vizsgáztatási feladatok teljesítéséhez szükséges eszközök minimumát meghatározó eszköz- és felszerelési jegyzék
6.2.	Diagnosztikai (felületvizsgáló) eszközök, berendezések, műszerek
6.3.	Kéziszerszámok
6.4.	Diszító szerszámok
6.5.	Festőipari tapétázási gépek
6.6.	Segédeszközök
6.7.	Mérőeszközök
6.8.	Állvány, létra
6.9.	Műszaki dokumentáció
6.10.	Egyéni és csoportos munkavédelmi eszközök, berendezések
6.11.	Szelektív hulladéktárolók, veszélyes anyagtároló
6.12.	Megfelelő anyagtárolás, hulladéktárolás eszközei

7. EGYEBEK

A 10101-12 Építőipari közös tevékenység modul, modulzáró vizsgájának teljesítése alól felmentést kaphat az a vizsgázó, aki az alább felsoroltak közül valamelyiket korábban már eredményesen teljesítette:

0459–06 Építőipari közös feladatok I.
6253–11 Építőipari általános ismeretek

A 208. sorszámú Szövő megnevezésű részszakképesítés szakmai és vizsgakövetelménye

1. AZ ORSZÁGOS KÉPZÉSI JEGYZÉKBEN SZEREPLŐ ADATOK

- 1.1. A részszakképesítés azonosító száma: 31 542 08
- 1.2. Részszakképesítés megnevezése: Szövő
- 1.3. Iskolai rendszerű szakképzésben a szakképzési évfolyamok száma: -
- 1.4. Iskolarendszeren kívüli szakképzésben az óraszám: 480-720

2. EGYÉB ADATOK

- 2.1. A képzés megkezdésének feltételei:
 - 2.1.1. Iskolai előképzettség: Alapfokú iskolai végzettség
vagy iskolai előképzettség hiányában
 - 2.1.2. Bemeneti kompetenciák: a képzés megkezdhető az e rendelet 3. számú mellékletében a könnyűipari szakmacsoportra meghatározott kompetenciák birtokában
- 2.2. Szakmai előképzettség: –
- 2.3. Előírt gyakorlat: –
- 2.4. Egészségügyi alkalmassági követelmények: szükségesek
- 2.5. Pályaalkalmassági követelmények: -
- 2.6. Elméleti képzési idő aránya: 30%
- 2.7. Gyakorlati képzési idő aránya: 70%
- 2.8. Szintvizsga: –
- 2.9. Az iskolai rendszerű képzésben az összefüggő szakmai gyakorlat időtartama: –

3. PÁLYATÜKÖR

- 3.1. A részszakképesítéssel legjellemzőbben betölthető munkakör(ök), foglalkozás(ok)

	A	B	C
--	---	---	---

3.1.1.	FEOR száma	FEOR megnevezése	A részszakképesítéssel betölthető munkakör(ök)
3.1.2.	8121	Textilipari gép kezelője és gyártósor mellett dolgozó	Szövő
3.1.3.			Cérnázógép-kezelő lamellázó
3.1.4.			Csévélő
3.1.5.			Textilipari felvető
3.1.6.			Szövőgépkezelő
3.1.7.			Textilgépkezelő

3.2. A részszakképesítés munkaterületének rövid leírása:

Egyszerű, díszítő cérnákat készít. Kettő, vagy több fonalrendszerből, különböző típusú szövőgépeken szövött kelmét állít elő, ruházati, ipari, mezőgazdasági célokra.

A részszakképesítéssel rendelkező képes:

- alkalmazni a különböző textilipari alap- és segédanyagokat
- fonalat szövéshez előkészíteni
- lánchengert készíteni
- szövetet szőni és minősíteni
- több fonalrendszerű szövetet szőni
- termelési, mérési adatokat rögzíteni
- gondoskodni a hulladékok, veszélyes hulladékok szabályszerű elhelyezéséről
- munkája során betartani a tűzvédelmi, munkavédelmi szabályokat

3.3. Kapcsolódó szakképesítések

	A	B	C
3.3.1.	A kapcsolódó szakképesítés, részszakképesítés, szakképesítés-ráépülés		
3.3.2.	azonosító száma	megnevezése	a kapcsolódás módja
3.3.3.	32 542 01	Textilanyaggyártó	szakképesítés

4. SZAKMAI KÖVETELMÉNYEK

	A	B
4.1.	A részszakképesítés szakmai követelménymoduljainak az állam által elismert szakképesítések szakmai követelménymoduljairól szóló kormányrendelet szerinti	
4.2.	azonosító száma	megnevezése
4.3.	11360-12	Textilipari alapanyagok
4.4.	11361-12	Fonalelőkészítés szövéshez
4.5.	11362-12	Szövet készítése és minősítése

5. VIZSGÁZTATÁSI KÖVETELMÉNYEK

5.1. A komplex szakmai vizsgára bocsátás feltételei:

Az iskolarendszeren kívüli szakképzésben az 5.2. pontban előírt valamennyi modulzáró vizsga eredményes letétele.

5.2.A modulzáró vizsga vizsgatevékenysége és az eredményesség feltétele:

	A	B	C
5.2.1.	A részszakképesítés szakmai követelménymoduljainak		
5.2.2.	azonosító száma	megnevezése	a modulzáró vizsga vizsgatevékenysége
5.2.3.	11360-12	Textilipari alapanyagok	írásbeli
5.2.4.	11361-12	Fonalelőkészítés szövéshez	gyakorlati
5.2.5.	11362-12	Szövet készítése és minősítése	gyakorlati

Egy szakmai követelménymodulhoz kapcsolódó modulzáró vizsga akkor eredményes, ha a modulhoz előírt feladat végrehajtása legalább 51%-osra értékelhető.

5.3. A komplex szakmai vizsga vizsgatevékenységei és vizsgafeladatai:

5.3.1. Gyakorlati vizsgatevékenység

A vizsgafeladat megnevezése: Fonalelőkészítés szövéshez, szövés és minősítés

A vizsgafeladat ismertetése:

Fonaljellemzők beállítása, cséve készítése csévéológépen, cernázógép működtetése
Lánchenger készítése, láncfonal utánpótlás biztosítása
Adott kötésrajz alapján láncfonalak befűzése a szerszámokba
Szövőgép működtetése, szövési hibák megszüntetése, elkészült szövetség minősítése

A vizsgafeladat időtartama: 320 perc

A vizsgafeladat értékelési súlyaránya: 80 %

5.3.2. Központi írásbeli vizsgatevékenység

A vizsgafeladat megnevezése: –

A vizsgafeladat ismertetése: –

A vizsgafeladat időtartama: –

A vizsgafeladat értékelési súlyaránya: –

5.3.3. Szóbeli vizsgatevékenység

A vizsgafeladat megnevezése: Textilipari alapanyagok

A vizsgafeladat ismertetése:

A szóbelit központilag összeállított vizsga kérdéseit tartalmazzák.

Növényi eredetű természetes szálanyagok ismertetése, jellemző tulajdonságaik, felhasználási területek
Állati eredetű természetes szálak ismertetése, jellemző tulajdonságaik, felhasználási területek
Természetes alapú mesterséges szálak ismertetése, jellemző tulajdonságaik, felhasználási területek
Szintetikus alapú mesterséges szálak ismertetése, jellemző tulajdonságaik, felhasználási területek
Új fejlesztésű szálanyagok jellemzői, felhasználási területei
Fonal, cérna előállítási módjai, minőség-ellenőrzés
Fonalhibák jellemzői

A vizsgafeladat időtartama: 20 perc (felkészülési idő 10 perc/nincs)

A vizsgafeladat értékelési súlyaránya: 20 %

5.4. A vizsgatevékenységek szervezésére, azok vizsgaidőpontjaira, a vizsgaidőszakokra, a vizsgatevékenységek vizsgatételeire, értékelési útmutatóira és egyéb dokumentumaira, a vizsgán használható segédeszközökre vonatkozó részletes szabályok:

A részsakképesítéssel kapcsolatos előírások az állami szakképzési és felnőttképzési szerv <http://www.munka.hu/> című weblapján érhetők el a Szak- és felnőttképzés Vizsgák menüpontjában

5.5. A szakmai vizsga értékelésének a szakmai vizsgaszabályzattól eltérő szempontjai: –

6. ESZKÖZ- ÉS FELSZERELÉSI JEGYZÉK

A	
6.1.	A képzési és vizsgáztatási feladatok teljesítéséhez szükséges eszközök

	minimumát meghatározó eszköz- és felszerelési jegyzék
6.2.	Szövegépek
6.3.	Kötözőgépek
6.4.	Klímaberendezés
6.5.	Kompresszor
6.6.	Lánchengerszállító kocsik
6.7.	Darabszállító kocsik
6.8.	Olló
6.9.	Fűzőtű
6.10.	Bordakés
6.11.	Kötözőfonal
6.12.	Láncfonal
6.13.	Vetülékfonal
6.14.	Zajvédő eszközök
6.15.	Védőszemüveg
6.16.	Munkaöltözet

7. EGYEBEK

A szakmai vizsgabizottságban való részvételre kijelölt szakmai szervezet:
 Textilipari Műszaki és Tudományos Egyesület
 1146 Budapest Thököly út 58-60.

A 209. sorszámú Társadalombiztosítási ügyintéző megnevezésű részsakképesítés szakmai és vizsgakövetelménye

1. AZ ORSZÁGOS KÉPZÉSI JEGYZÉKBEN SZEREPLŐ ADATOK

- 1.1. A részsakképesítés azonosító száma: 51 344 02
- 1.2. Részsakképesítés megnevezése: Társadalombiztosítási ügyintéző
- 1.3. Iskolai rendszerű szakképzésben a szakképzési évfolyamok száma: -
- 1.4. Iskolarendszeren kívüli szakképzésben az óraszám: 120-180

2. EGYÉB ADATOK

- 2.1. A képzés megkezdésének feltételei:
 - 2.1.1. Iskolai előképzettség érettségi végzettség
 - 2.1.2. Bemeneti kompetenciák: –
- 2.2. Szakmai előképzettség:–
- 2.3. Előírt gyakorlat:–
- 2.4. Egészségügyi alkalmassági követelmények: -
- 2.5. Pályaalkalmassági követelmények: -
- 2.6. Elméleti képzési idő aránya: 70 %
- 2.7. Gyakorlati képzési idő aránya: 30 %

2.8. Szintvizsga:–

3. PÁLYATÜKÖR

3.1. A részsakkképesítésseljellemzőbben betölthető munkakör(ök), foglalkozás(ok)

	A	B	C
3.1.1.	FEOR száma	FEOR megnevezése	A részsakkképesítéssel betölthető munkakör(ök)
3.1.2.	3611	Pénzügyi ügyintéző	Pénzügyi asszisztens
3.1.3.	3653	Társadalombiztosítási és segélyezési hatósági ügyintéző	Társadalombiztosítási ügyintéző
3.1.4.	3614	Könyvelő (analitikus)	Analitikus könyvelő

3.2. A részsakkképesítés munkaterületének rövid leírása:

A társadalombiztosítási ügyintéző a munkavállalókkal kapcsolatos bér- és társadalombiztosítási ügyeket intézi, a nyilvántartásokat vezeti. Vezeti a biztosítottak társadalombiztosítási lapjait, nyilvántartja a kifizetett ellátásokat, adatokat, igazolásokat küld az illetékes társadalombiztosítási szervezetnek. A munkavállalókkal kapcsolatos munkaerő-gazdálkodáshoz kapcsolódó feladatokat ellátja a nyilvántartásokat vezetésével összhangban.

A részsakkképesítéssel rendelkező képes:

- | ellátni a munkaügyi nyilvántartások alapján a bérekkel kapcsolatos adminisztrációs (bérszámfejtés, járuléknyilvántartás, stb.) feladatokat
- | vezetni az egészség- és társadalombiztosítással kapcsolatos nyilvántartásokat
- | összegyűjteni az adatokat további feldolgozás céljából
- | munkaköréhez kapcsolódó hagyományos és digitális dokumentumokat rendszerezni, iratkezelést végezni,
- | feladatai elvégzéséhez telefont, számítógépet, faxgépet, írószközöket, irodaszereket, naptárt, bélyegzőket fénymásolót használni

3.3. Kapcsolódó szakképesítések

	A	B	C
3.3.1.	A kapcsolódó szakképesítés, részsakkképesítés, szakképesítés-ráépülés		
3.3.2.	azonosító száma	megnevezése	a kapcsolódás módja
3.3.3.	54 344 02	Vállalkozási és bérügyintéző	szakképesítés

4. SZAKMAI KÖVETELMÉNYEK

	A	B
4.1.	A részsakkképesítés szakmai követelménymoduljainak az állam által elismert szakképesítések szakmai követelménymoduljairól szóló kormányrendelet szerinti	
4.2.	azonosítója	megnevezése
4.3.	10154-12	Munkaerő-gazdálkodás
4.4.	10155-12	Társadalombiztosítási szakfeladatok ellátása

5. VIZSGÁZTATÁSI KÖVETELMÉNYEK

5.1. A komplex szakmai vizsgára bocsátás feltételei:

Iskolarendszeren kívüli szakképzésben: az 5.2. pontban előírt valamennyi modulzáró vizsga eredményes letétele.

5.2. A modulzáró vizsga vizsgatevékenysége és az eredményesség feltétele:

	A	B	C
5.2.1.	A részsakkképesítés szakmai követelménymoduljainak		
5.2.2.	azonosító száma	megnevezés	a modulzáró vizsga vizsgatevékenysége

5.2.3.	10154-12	Munkaerő-gazdálkodás	gyakorlati
5.2.4.	10155-12	Társadalombiztosítási szakfeladatok ellátása	írásbeli

A modulzáró vizsga csak akkor eredményes, ha valamennyi követelménymodulhoz rendelt modulzáró vizsgatevékenységet a jelölt külön-külön legalább 50%-os szinten teljesíti.

5.3. A komplex szakmai vizsga vizsgatevékenységei és vizsgafeladatai:

5.3.1. Gyakorlati vizsgatevékenység

A vizsgafeladat megnevezése: Bérszámfejtési feladat

A vizsgafeladat ismertetése: A feladatlap egy belépő dolgozó megadott adatainak felvitele után bérszámfejtési feladat, mely a szakmai követelmények megadott témaköreinek mindegyikét tartalmazhatja. A központi gyakorlati feladatlap a szakképesítésért felelős miniszter által kiadott és a honlapján közzétett Útmutató alapján kerül összeállításra.

A vizsgafeladat időtartama: 60 perc

A vizsgafeladat aránya: 50%

5.3.2. Központi írásbeli vizsgatevékenység

A vizsgafeladat megnevezése: Társadalombiztosítási szakfeladatok ellátása

A vizsgafeladat ismertetése: A Társadalombiztosítási szakfeladatok ellátásához kapcsolódó szakmai követelmények megadott témaköreinek mindegyikét tartalmazhatja.

A vizsgafeladat időtartama: 60 perc

A vizsgafeladat aránya: 30%

5.3.3. Szóbeli vizsgatevékenység

A vizsgafeladat megnevezése: A munkaerő-gazdálkodás kapcsolódó szakmai feladatok

A vizsgafeladat ismertetése: A munkaerő-gazdálkodás kapcsolódó szakmai követelmények megadott témaköreinek mindegyikét tartalmazza.

A vizsgafeladat időtartama: 20 perc (ebből felkészülési idő 10 perc)

A vizsgafeladat aránya: 20%

5.4. A vizsgatevékenységek szervezésére, azok vizsgaidőpontjaira, a vizsgaidőszakokra, a vizsgatevékenységek vizsgatételeire, értékelési útmutatóira és egyéb dokumentumaira, a vizsgán használható segédeszközökre vonatkozó részletes szabályok:

A modulzáró vizsgatevékenységek szervezésére, lebonyolítására és az értékelésre vonatkozó szabályokat a szakképesítésért felelős miniszter a <http://www.kormany.hu/hu/nemzetgazdasagi-miniszterium/ado-es-penzugyekert-felelos-allamtitkarsag/hirek/penzugyi-agazati-szakkepzesi-es-szabalyozott-szakmak> című honlapján közzéteszi.

A modulzáró vizsga vizsgatevékenységének szabályszerűségét a vizsgabizottság egy tagja utólag, de legfeljebb a komplex szakmai vizsga megkezdése előtti 5. napig ellenőrizheti.

A gyakorlati és írásbeli vizsgatevékenységet az első, a szóbeli vizsgatevékenységet a második napon kell lebonyolítani. A vizsgatevékenységek vizsgaidőpontjai tekintetében a szakképesítésért felelős miniszter honlapján közreadott vizsganaptára az irányadó.

A szakképesítésért felelős miniszter a szakmai vizsga megkezdése előtt legalább 30 nappal a honlapján mindenki által hozzáférhető módon közzéteszi a szóbeli tételsorokat.

A szakmai vizsgán kizárólag a szakképesítésért felelős miniszter honlapján közzétett segédeszközök használhatóak.

A részzakképesítéssel kapcsolatos előírások az állami szakképzési és felnőttképzési szerv <http://www.munka.hu/> című weblapján is elérhetők a Szak- és felnőttképzés Vizsgák menüpontjában.

5.5. A szakmai vizsga értékelésének a szakmai vizsgaszabályzattól eltérő szempontjai:

A szóbeli vizsgatevékenység csak akkor kezdhető meg, ha a gyakorlati és a központi írásbeli vizsgatevékenység során a vizsgázó vizsgatevékenységenként legalább 50%-os teljesítményt ért el.

A komplex szakmai vizsga egyes vizsgatevékenységeinek érdemjegye az elért %-os teljesítmények alapján:

90–100%	jeles (5)
80–89%	jó (4)
65–79%	közepes (3)
50–64%	elégséges (2)
0–49%	elégtelen (1)

Amennyiben minden vizsgatevékenység eredményes, úgy a komplex szakmai vizsga osztályzatát a vizsgatevékenységenként elért érdemjegyek a vizsgafeladat arányával súlyozott átlaga alapján két tizedesre kerekítve az általános szabályok szerint (0,50-től felfelé) kell meghatározni.

Sikertelen a komplex szakmai vizsga, ha annak bármely vizsgatevékenységének érdemjegye elégtelen (1). Javítóvizsgát abból a vizsgatevékenységből kell tenni, amelyből a vizsgázó teljesítményét elégtelenre (1) minősítette a vizsgabizottság.

6. ESZKÖZ- ÉS FELSZERELÉSI JEGYZÉK

	A
6.1.	A képzési és vizsgáztatási feladatok teljesítéséhez szükséges eszközök minimumát meghatározó eszköz- és felszerelési jegyzék
6.2.	Iratrendezők
6.3.	Fénymásoló
6.4.	Irodatechnikai eszközök (vágógép, spirálozó, kapcsológép, lyukasztó)
6.5.	Telefon, fax
6.6.	Számítógép
6.7.	Internet hozzáférés
6.8.	Nyomtató
6.9.	Scanner
6.10.	Irodai szoftverek (szövegszerkesztő, táblázatkezelő, adatbázis-kezelő)
6.11.	Analitikus bérprogram
6.12.	Adóbevallás kitöltő szoftver (ÁNYK)
6.13.	Ügyintézési eljárásrend
6.14.	Bizonylatok, formanyomtatványok
6.15.	Jogszabály gyűjtemény vagy számítógépes jogtár

7. EGYEBEK

7.1. A modulzáró vizsga kötelező tartalmi elemei:

A vizsgára bocsátás feltételeként meghatározott 10154-12 Munkaerő-gazdálkodás gyakorlati és a 10155-12 Társadalombiztosítási szakfeladatok ellátása szakmai követelménymodulokhoz rendelt írásbeli modulzáró vizsgafeladatait a szakmai követelményekkel összhangban a szakmai képzést folytató intézmény állítja össze.

7.2. A szakmai vizsgabizottságban való részvételre kijelölt szakmai szervezet:

Magyar Könyvvizsgálói Kamara,
Magyar Számviteli Szakemberek Egyesülete.

A 210. sorszámú Társasházkezelő megnevezésű szakképesítés szakmai és vizgakovetelménye

1. AZ ORSZÁGOS KÉPZÉSI JEGYZÉKBEN SZEREPLŐ ADATOK

- 1.1. A szakképesítésazonosító száma: 52 814 01
- 1.2. Szakképesítésmegnevezése: Társasházkezelő
- 1.3. Iskolai rendszerű szakképzésben a szakképzési évfolyamok száma: –
- 1.4. Iskolarendszeren kívüli szakképzésben az óraszám: 200-300 óra

2. EGYÉB ADATOK

- 2.1. A képzés megkezdésének feltételei:
- 2.1.1. Iskolai előképzettség: érettségi végzettség
- 2.1.2. Bemeneti kompetenciák: –
- 2.2. Szakmai előképzettség: –
- 2.3. Előírt gyakorlat: –
- 2.4. Egészségügyi alkalmassági követelmények: –
- 2.5. Pályaalkalmassági követelmények: –
- 2.6. Elméleti képzési idő aránya: 60%
- 2.7. Gyakorlati képzési idő aránya: 40%
- 2.8. Szintvizsga: –
- 2.9. Az iskolai rendszerű képzésben az összefüggő szakmai gyakorlat időtartama: –

3. PÁLYATÜKÖR

- 3.1. A szakképesítéssel jellemzőbben betölthető munkakör(ök), foglalkozás(ok)

	A	B	C
3.1.1.	FEOR száma	FEOR megnevezése	A szakképesítéssel betölthető munkakör(ök)
3.1.2.	5243	Épületgondnok	Társasházkezelő
3.1.3.			Közös képviselő

- 3.2. A szakképesítésmunkaterületének rövid leírása:

Az ingatlan üzemeltetésével, fenntartásával és felújításával kapcsolatban adminisztrációs, szervezési és ellenőrzési feladatokat lát el. Megbízási szerződés alapján elszámolást, költségvetést, döntés-előkészítő javaslatokat, pályázatokat készít, szerződéseket köt, jogi eljárásokban vesz részt.

A szakképesítéssel rendelkező képes:

- az ingatlan üzemeltetésével, fenntartásával kapcsolatban adminisztrációs feladatokat ellátni
- az ingatlan üzemeltetésével, fenntartásával kapcsolatban szervezési és ellenőrzési feladatokat ellátni
- megbízási szerződés alapján jogi eljárásokban részt venni, jogi eljárásokat kezdeményezni
- megbízási szerződés alapján javaslatokat készíteni a döntéshozóknak
- működési és tökeköltségvetést készíteni
- hasznosítási javaslatot készíteni
- pénzügyi beszámolót készíteni

- ingatlan bérbeadási tevékenységet végezni
- megbízási szerződés alapján munkaszerződéseket és megbízási szerződéseket kötni
- megbízási szerződés alapján karbantartási és vállalkozási szerződéseket kötni
- pályázatokat készíteni és pályázatokat kiírni
- előkészíteni és lebonyolítani az ingatlan felújítását
- szervezni a tűz-, baleset-, érintés-, és környezetvédelmi feladatok ellátását
- kapcsolatot tartani a külső és belső partnerekkel
- szervezni a közgyűléssel kapcsolatos feladatokat

3.3. Kapcsolódó szakképesítések

	A	B	C
3.3.1.	A kapcsolódó szakképesítés, részsakképesítés, szakképesítés-ráépülés		
3.3.2.	azonosító száma	megnevezése	a kapcsolódás módja
3.3.3.	53 814 01	Ingatlankezelő	szakképesítés-ráépülés

4. SZAKMAI KÖVETELMÉNYEK

	A	B
4.1.	A szakképesítés szakmai követelménymoduljainak az állam által elismert szakképesítések szakmai követelménymoduljairól szóló kormányrendelet szerinti	
4.2.	azonosító száma	megnevezése
4.3.	11446-12	Társasházkezelő feladatai

5. VIZSGÁZTATÁSI KÖVETELMÉNYEK

5.1. A komplex szakmai vizsgára bocsátás feltételei:

Az iskolarendszeren kívüli szakképzésben az 5.2. pontban előírt valamennyi modulzáró vizsga eredményes letétele.

A jelölt által – a valóságban létező társasházra – készített társasház kezelési terve szakvélemény (a tárgyat képező ingatlan, annak kezelése, a hasznosítási javaslattal együtt)

5.2. A modulzáró vizsga vizsgatevékenysége és az eredményesség feltétele:

	A	B	C
5.2.1.	A szakképesítés szakmai követelménymoduljainak		
5.2.2.	azonosító száma	megnevezése	a modulzáró vizsga vizsgatevékenysége
5.2.3.	11446-12	Társasházkezelő feladatai	írásbeli

Egy szakmai követelménymodulhoz kapcsolódó modulzáró vizsga akkor eredményes, ha a modulhoz előírt feladat végrehajtása legalább 60%-osra értékelhető.

5.3. A komplex szakmai vizsga vizsgatevékenységei és vizsgafeladatai:

5.3.1. Gyakorlati vizsgatevékenység

A vizsgafeladat megnevezése: Társasházkezelő prezentáció

A vizsgafeladat ismertetése: A gyakorlati vizsgán a jelölt a vizsga szervezője által meghatározott prezentációs technika alkalmazásával bemutatja az általa előzetesen benyújtott társasház kezelési terv tárgyát képező ingatlant, annak kezelését a hasznosítási javaslattal együtt, továbbá rövid szakmai beszélgetés keretében választ ad az általa készített társasház kezelési tervvel kapcsolatban felmerülő kérdésekre

A vizsgafeladat időtartama: 15 perc

A vizsgafeladat értékelési súlyaránya: 30%

5.3.2. Központi írásbeli vizsgatevékenység

A vizsgafeladat megnevezése: A társasházkezelés műszaki, jogi, gazdasági és gyakorlati vonatkozásai

A vizsgafeladat ismertetése: Az írásbeli vizsgatevékenység feladatlapja a 4. Szakmai követelmények fejezetben megadott szakmai követelménymodulhoz tartozó szakmai ismereteket tartalmazza tesztkérdések és gyakorlati számítási feladatok formájában

A vizsgafeladat időtartama: 180 perc

A vizsgafeladat értékelési súlyaránya: 40%

5.3.3. Szóbeli vizsgatevékenység

A vizsgafeladat megnevezése: Válaszadás a vizsgakövetelmények alapján összeállított, előre kiadott tételsorból húzott kérdésekre

A vizsgafeladat ismertetése: A szóbeli vizsgatevékenység központilag összeállított vizsgakérdései a 4. Szakmai követelmények fejezetben megadott szakmai követelménymodulhoz tartozó szakmai ismeretek mindegyikét tartalmazza

A vizsgafeladat időtartama: 35 perc (felkészülési idő 20 perc, válaszadási idő 15 perc)

A vizsgafeladat értékelési súlyaránya: 30%

5.4. A vizsgatevékenységek szervezésére, azok vizsgaidőpontjaira, a vizsgaidőszakokra, a vizsgatevékenységek vizsgatételeire, értékelési útmutatóira és egyéb dokumentumaira, a vizsgán használható segédeszközökre vonatkozó részletes szabályok:

A szakképesítésselkapcsolatos előírások az állami szakképzési és felnőttképzési szerv <http://www.munka.hu/> című weblapján érhetők el a Szak- és felnőttképzés Vizsgák menüpontjában

5.5. A szakmai vizsga értékelésének a szakmai vizsgaszabályzattól eltérő szempontjai:

A szakmai vizsgatevékenység akkor eredményes, ha a vizsgázó minden vizsgarészben 60% felett teljesít.

6. ESZKÖZ- ÉS FELSZERELÉSI JEGYZÉK

	A
6.1.	A képzési és vizsgáztatási feladatok teljesítéséhez szükséges eszközök minimumát meghatározó eszköz- és felszerelési jegyzék
6.2.	Irodahelyiség
6.3.	Oktatóterem, tábla, vetítővászon
6.4.	Irodatechnikai eszközök
6.5.	Számítástechnikai eszközök
6.6.	Vizuáltechnikai eszközök
6.7.	Telekommunikációs eszközök

7. EGYEBEK

A komplex szakmai vizsgára bocsátás feltételeként meghatározott írásbeli modulzáró vizsga a Szakmai követelmény modulban megadott szakmai ismereteket tartalmazza tesztkérdések és gyakorlati számítási

feladatok formájában.

A modulzáró vizsga időtartama 120 perc. A modulzáró vizsgát az oktatóhely szervezi.

A modulzáró vizsgatevékenység akkor eredményes, ha a vizsgázó 60 % felett teljesít.

A modulzáró vizsgatevékenység eredménye „megfelelő” vagy „nem megfelelő” kifejezéssel értékelhető.

A komplex szakmai vizsgára bocsátás feltételeként benyújtandó a társasház kezelési terve szakvéleménynek tartalmi követelményei:

- Címoldal
- Tartalomjegyzék
- A társasház bemutatása
 - műszaki leírás
 - közös és külön tulajdonok alakulása
 - a jelenlegi kezelés ismertetése
 - az ingatlan jelenlegi gazdasági-pénzügyi helyzete
- Költségvetés-tervezet
- A társasházi közös tulajdonra vonatkozó hasznosítási javaslat
- A társasház éves elszámolása
- Dátum, aláírás
- Függelék

A 211. sorszámú Termékdíj ügyintéző megnevezésű részszakképesítés szakmai és vizsgakövetelménye

1. AZ ORSZÁGOS KÉPZÉSI JEGYZÉKBEN SZEREPLŐ ADATOK

- 1.1. A részszakképesítés azonosító száma: 51 344 08
- 1.2. Részszakképesítés megnevezése: Termékdíj ügyintéző
- 1.3. Iskolai rendszerű szakképzésben a szakképzési évfolyamok száma: -
- 1.4. Iskolarendszeren kívüli szakképzésben az óraszám: 320-480

2. EGYÉB ADATOK

- 2.1. A képzés megkezdésének feltételei:
 - 2.1.1. Iskolai előképzettség: érettségi végzettség
 - 2.1.2. Bemeneti kompetenciák: –
- 2.2. Szakmai előképzettség:–
- 2.3. Előírt gyakorlat:–
- 2.4. Egészségügyi alkalmassági követelmények:–
- 2.5. Pályaalkalmassági követelmények:–
- 2.6. Elméleti képzési idő aránya: 70 %
- 2.7. Gyakorlati képzési idő aránya: 30 %
- 2.8. Szintvizsga:–

3. PÁLYATÜKÖR

3.1. A részsakképesítéssel legjellemzőbben betölthető munkakörök, foglalkozások

	A	B	C
3.1.1.	FEOR száma	FEOR megnevezése	A részsakképesítéssel betölthető munkakör(ök)
3.1.2.	3611	Pénzügyi ügyintéző (a pénzügyi ügyintéző kivételével)	Pénzügyi asszisztens
3.1.3.			Vámügyi előadó
3.1.4.	3652	Adó- és illetékhatósági ügyintéző	Adózási előadó
3.1.5.	4112	Általános irodai adminisztrátor	Adminisztrációs ügyintéző
3.1.6.	4123	Pénzügyi, statisztikai, biztosítási adminisztrátor	Adóbevallás feldolgozó
3.1.7.	4131	Készlet- és anyagnyilvántartó	Anyaggazdálkodási nyilvántartó,
3.1.8.			Vagyonynyilvántartó
3.1.9.	4132	Szállítási, szállítványozási nyilvántartó	Szállítványozási ügyintéző,
3.1.10.			Árufuvarozói ügyintéző,
3.1.11.			Fuvarozási ügyintéző
3.1.12.	4136	Íratkezelő, irattáros	Íratkezelő

3.2. A részsakképesítés munkaterületének rövid leírása:

A Termékdíj ügyintéző a termékdíj bejelentéssel, bevallással, nyilvántartással kapcsolatos feladatokat végez. Megfelelő módon alkalmazza a termékdíjhoz kapcsolódó nemzeti jogszabályokat. Elvégzi a termékdíj köteles termékek adózásával/adóztatásával kapcsolatos feladatokat.

A részsakképesítéssel rendelkező képes:

- termékdíj bejelentéssel, bevallással, nyilvántartással kapcsolatos feladatokat végezni
- megfelelő módon alkalmazni a termékdíjhoz kapcsolódó nemzeti jogszabályokat
- elvégezni a termékdíj köteles termékek adózásával/adóztatásával kapcsolatos feladatokat
- betartani/betartatni a bizonylatolási, nyilvántartási és elszámolási rendre vonatkozó szabályokat
- a vám eljárások során közreműködni a vám-nyilatkozatok termékdíjjal kapcsolatos mellékleteinek megfelelő elkészítésében
- kapcsolatot tartani a vám- és környezetvédelmi hatóságokkal.
- szerződés alapján kapcsolatot tartani a hasznosítást koordináló szervezetekkel, elkészíteni és megküldeni részükre a beszámolókat
- ellátni a Kötelező Tarifális Felvilágosítás kérelmezésével, alkalmazásával kapcsolatos feladatokat.
- alkalmazni az Európai Unióban a termékdíjhoz kapcsolódó rendeleteket, irányelveket és bírósági döntések rendelkezéseit.
- vezetni a termékdíjhoz kapcsolódó külön nyilvántartásokat, kezeli és rögzíti az adatokat, betartja a nyilvántartások vezetésére vonatkozó előírásokat
- közreműködni a termékdíjhoz kapcsolódó szerződések megkötésében
- közreműködni a termékdíjhoz szorosan kapcsolódó beszerzési és értékesítési ügyletek megkötésénél, megadni az ügylethez kapcsolódó termékdíjas és hulladékhasznosítási kötelezettségekről szóló információkat.
- megbízás alapján, a külön jogszabályban meghatározott feltételek megléte esetén képviselői feladatokat ellátni.
- érvényesíteni a termékdíjjal kapcsolatos eljáráshoz kapcsolódó jogorvoslati rendszert
- közreműködni a hatóság ellenőrzései és a mintavételek során
- alkalmazni a rendszeresített bevallási formanyomtatványokat
- kezelni és alkalmazni a rendszeresített nyomtatványkitöltő programot, jóváhagyásra megküldeni a rendszeresített nyomtatványkitöltő program által előállított xml üzenettel egyenértékű bevallást előállító alkalmazott szoftvert a vámhatóság felé
- termékdíj-mentességi engedélyekkel kapcsolatos feladatokat végezni
- alkalmazni a termékdíj-mentességi engedélyekre vonatkozó jogszabályi előírásokat
- elkészíteni és határidőben megküldeni a mentességi kérelmeket és figyelemmel kísérni a kiadott mentességi engedélyekben meghatározottak teljesülését
- elkészíteni és megküldeni a mentességi engedélyben foglalt teljesítésére vonatkozó beszámolót.
- betartani a betétdíjra vonatkozó nyilvántartási, bejelentési, beszámolási kötelezettségekre vonatkozó előírásokat

- termékdíjhoz szorosan kapcsolódó hulladékkezelési, hulladékgazdálkodási adminisztrációs feladatokat végezni
- alkalmazni a hulladékok kezelésére vonatkozó általános előírásokat
- vezetni a hulladékgazdálkodással összefüggő szükséges nyilvántartásokat
- kiállítani a hulladékszállításhoz szükséges szállítójegyet, mérlegjegyet
- ellenőrizni a hulladékkezelésre szerződött partnerek engedélyeinek érvényességét
- közreműködni a hulladékkezeléssel, -hasznosítással kapcsolatos szerződések megkötésében
- szükség szerint rögzíteni az adatokat a hulladékgazdálkodási információs rendszerben

3.3. Kapcsolódó szakképesítések

	A	B	C
3.3.1.	A kapcsolódó szakképesítés, részsakképesítés, szakképesítés-ráépülés		
3.3.2.	azonosító száma	megnevezése	a kapcsolódás módja
3.3.3.	54 344 03	Vám-, jövedéki- és termékdíj ügyintéző	szakképesítés

4. SZAKMAI KÖVETELMÉNYEK

	A	B
4.1.	A részsakképesítés szakmai követelménymoduljainak az állam által elismert szakképesítések szakmai követelménymoduljairól szóló kormányrendelet szerinti	
4.2.	azonosító száma	megnevezése
4.3.	11504-12	Gazdálkodási alaptevékenység ellátása
4.4.	10156-12	Jogi-, adójogi feladatok ellátása
4.5.	10160-12	Vámtarifa feladatok és áruosztályozás
4.6.	10158-12	Környezetvédelmi termékdíj feladatok ellátása

5. VIZSGÁZTATÁSI KÖVETELMÉNYEK

5.1. A komplex szakmai vizsgára bocsátás feltételei:

Iskolarendszeren kívüli szakképzésben: az 5.2. pontban előírt valamennyi modulzáró vizsga eredményes letétele.

5.2. A modulzáró vizsga vizsgatevékenysége és az eredményesség feltétele:

	A	B	C
5.2.1.	A részsakképesítés szakmai követelménymoduljainak		
5.2.2.	azonosító száma	megnevezése	a modulzáró vizsga vizsgatevékenysége
5.2.3.	11504-12	Gazdálkodási alaptevékenység ellátása	szóbeli, gyakorlati
5.2.4.	10156-12	Jogi-, adójogi feladatok ellátása	szóbeli
5.2.5.	10160-12	Vámtarifa feladatok és áruosztályozás	írásbeli
5.2.6.	10158-12	Környezetvédelmi termékdíj feladatok ellátása	írásbeli

A modulzáró vizsga csak akkor eredményes, ha valamennyi követelménymodulhoz rendelt modulzáró vizsgatevékenységet a jelölt külön-külön legalább 60%-os szinten teljesíti.

5.3. A komplex szakmai vizsga vizsgatevékenységei és vizsgafeladatai:

5.3.1. Gyakorlati vizsgatevékenység

A vizsgafeladat megnevezése: Áruosztályozás

A vizsgafeladat ismertetése: Áruosztályozás és áruismeret szabályainak alkalmazása a tarifális besorolás keretében a Kombinált Nomenklátúra alkalmazásával központi gyakorlati feladatlap alapján. A központi gyakorlati feladatlap a szakképesítésért felelős miniszter által kiadott és a honlapján közzétett Útmutató alapján

kerül összeállításra.

A vizsgafeladat időtartama: 60 perc

A vizsgafeladat értékelési súlyaránya: 25%

5.3.2. Központi írásbeli vizsgatevékenység

A vizsgafeladat megnevezése: Környezetvédelmi termékdíj feladatok

A vizsgafeladat ismertetése: a környezetvédelmi termékdíjról szóló törvény, valamint a kapcsolódó végrehajtási rendelet (ágazati szabályokkal együtt) valamennyi szabályozási területét tartalmazza.

A vizsgafeladat időtartama: 90 perc

A vizsgafeladat értékelési súlyaránya: 45%

5.3.3. Szóbeli vizsgatevékenység

A vizsgafeladat megnevezése: Környezetvédelmi termékdíj feladatok

A vizsgafeladat ismertetése: A környezetvédelmi termékdíjról szóló törvény, valamint a kapcsolódó végrehajtási rendelet (ágazati szabályokkal együtt) valamennyi szabályozási területét tartalmazza a

A vizsgafeladat időtartama: 30 perc (ebből felkészülési idő 15 perc)

A vizsgafeladat értékelési súlyaránya: 30%

5.4. A vizsgatevékenységek szervezésére, azok vizsgaidőpontjaira, a vizsgaidőszakokra, a vizsgatevékenységek vizsgatételeire, értékelési útmutatóira és egyéb dokumentumaira, a vizsgán használható segédeszközökre vonatkozó részletes szabályok:

A modulzáró vizsgatevékenységek szervezésére, lebonyolítására és az értékelésre vonatkozó szabályokat a szakképesítésért felelős miniszter a <http://www.kormany.hu/hu/nemzetgazdasagi-miniszterium/ado-es-penzugyekert-felelos-allamtitkarsag/hirek/penzugyi-agazati-szakképzési-es-szabalyozott-szakmak> című honlapján közzéteszi.

A modulzáró vizsga vizsgatevékenységének szabályszerűségét a vizsgabizottság egy tagja utólag, de legfeljebb a komplex szakmai vizsga megkezdése előtti 5. napig ellenőrizheti.

A gyakorlati és írásbeli vizsgatevékenységet az első, a szóbeli vizsgatevékenységet a második napon kell lebonyolítani. A vizsgatevékenységek vizsgaidőpontjai tekintetében a szakképesítésért felelős miniszter honlapján közreadott vizsganaptára az irányadó.

Az első és a második vizsganap között legalább két vizsgamentes napnak kell eltelnie.

A szakképesítésért felelős miniszter a szakmai vizsga megkezdése előtt legalább 30 nappal a honlapján mindenki által hozzáférhető módon közzéteszi a szóbeli tételsorokat.

A szakmai vizsgán kizárólag a szakképesítésért felelős miniszter honlapján közzétett segédeszközök (Kombinált Nomenklátúra, vagy elektronikus úton elérhető TARIC váminformációs rendszer) használhatóak.

A részsakképesítéssel kapcsolatos előírások az állami szakképzési és felnőttképzési szerv <http://www.munka.hu/> című weblapján is elérhetők a Szak- és felnőttképzés Vizsgák menüpontjában.

5.5. A szakmai vizsga értékelésének a szakmai vizsgaszabályzattól eltérő szempontjai:

A szóbeli vizsgatevékenység csak akkor kezdhető meg, ha a gyakorlati és írásbeli vizsgatevékenységek során a vizsgázó külön-külön legalább 60%-os teljesítményt ért el.

A komplex szakmai vizsga egyes vizsgatevékenységeinek érdemjegye az elért %-os teljesítmények alapján:

90–100%	jeles (5)
80– 89%	jó (4)
70– 79%	közepes (3)
60– 69%	elégséges (2)
0- 59%	elégtelen (1)

Amennyiben minden vizsgatevékenység eredményes, úgy a komplex szakmai vizsga osztályzatát a vizsgatevékenységenként elért érdemjegyek vizsgafeladat arányával súlyozott átlaga alapján két tizedesre

kerekítve az általános szabályok szerint (0,50-től felfelé) kell meghatározni.

Sikertelen a komplex szakmai vizsga, ha annak bármelyik vizsgatevékenységének érdemjegye elégtelen (1). Javítóvizsgát abból a vizsgatevékenységből kell tenni, amelyből a vizsgázó teljesítményét elégtelenre (1) minősítette a vizsgabizottság.

6. ESZKÖZ- ÉS FELSZERELÉSI JEGYZÉK

A	
6.1	A képzési és vizsgáztatási feladatok teljesítéséhez szükséges eszközök minimumát meghatározó eszköz- és felszerelési jegyzék
6.2.	Irodatechnikai eszközök
6.3.	Számítógép (hallgatónként és egy oktatói)
6.4.	Internetes hozzáférés (hallgatónként és egy oktatói)
6.5.	Áruminták
6.6.	Formanyomtatványok
6.7.	Jogszabálygyűjtemény

7. EGYEBEK

7.1. A modulzáró vizsga kötelező tartalmi elemei:

A vizsgára bocsátás feltételeként meghatározott 10160-12 Vámtarifa feladatok és áruosztályozás és a 10158-12 Környezetvédelmi termékdíj feladatok ellátása szakmai követelménymodulokhoz rendelt írásbeli modulzáró vizsgafeladatait a szakmai követelményekkel összhangban a szakmai képzést folytató intézmény állítja össze.

10156-12 Jogi-, adójogi feladatok ellátása

A vizsgafeladat ismertetése:

Központi szóbeli tételSOR alapján, amely a szakmai követelmények témaköreinek mindegyikét tartalmazza.

A vizsgafeladat időtartama: 30 perc (ebből felkészülési idő 15 perc)

11504-12 Gazdálkodási alaptervékenység ellátása

a) A vizsgafeladat ismertetése:

Központi szóbeli tételSOR alapján, amely a szakmai követelmények témaköreinek mindegyikét tartalmazhatja.

A vizsgafeladat időtartama: 30 perc (ebből felkészülési idő 15 perc)

b) A vizsgafeladat ismertetése:

A szakmai képzést folytató intézmény által összeállított gyakorlati feladatlap a következő követelménytartalmakkal: hivatalos dokumentumok számítógépen történő elkészítése, adatbáziskezelő-program és internet használata, ügyviteli feladatok ellátása a szakképesítésért felelős miniszter által kiadott Útmutató alapján.

A vizsgafeladat időtartama: 60 perc

7.2. A modulzáró vizsgatevékenységek alóli felmentés feltételei:

Az a jelölt, aki rendelkezik a Vámügyintéző, vagy a Jövedéki ügyintéző részszzakképesítéssel felmentést kap a 10156-12 Jogi-, adójogi feladatok ellátása modulzáró vizsga szóbeli és a 10160-12 Vámtarifa feladatok és áruosztályozás modulzáró vizsga írásbeli vizsgatevékenysége alól.

7.3. A komplex szakmai vizsga vizsgatevékenységei alóli felmentés feltételei:

Az a jelölt, aki rendelkezik a Vámügyintéző, vagy a Jövedéki ügyintéző részszzakképesítéssel felmentést kap a komplex szakmai vizsga gyakorlati vizsgatevékenysége alól.

7. 4. A szakmai vizsgabizottságban való részvételre kijelölt szakmai szervezet:

Magyar Vámügyi Szövetség,

Vám-, Jövedéki- és Adóügyi Szolgáltatók Szövetsége.

1. AZ ORSZÁGOS KÉPZÉSI JEGYZÉKBEN SZEREPLŐ ADATOK

- 1.1. A szakképesítés-ráépülés azonosító száma: 35 582 07
- 1.2. Szakképesítés-ráépülés megnevezése: Tetőfedő
- 1.3. Iskolai rendszerű szakképzésben a szakképzési évfolyamok száma: 1
- 1.4. Iskolarendszeren kívüli szakképzésben az óraszám: 480-720

2. EGYÉB ADATOK

- 2.1. A képzés megkezdésének feltételei:
- 2.1.1. Iskolai előképzettség: –
- 2.1.2. Bemeneti kompetenciák: –
- 2.2. Szakmai előképzettség: 34 582 01 Ács
- 2.3. Előírt gyakorlat: –
- 2.4. Egészségügyi alkalmassági követelmények: szükségesek
- 2.5. Pályaalkalmassági követelmények: –
- 2.6. Elméleti képzési idő aránya: 40%
- 2.7. Gyakorlati képzési idő aránya: 60 %
- 2.8. Szintvizsga: –
- 2.9. Az iskolai rendszerű képzésben az összefüggő szakmai gyakorlat időtartama: –

3. PÁLYATÜKÖR

- 3.1. A szakképesítéssel legjellemzőbben betölthető munkakörök, foglalkozások

	A	B	C
3.1.1.	FEOR száma	FEOR megnevezése	A szakképesítéssel betölthető munkakör(ök)
3.1.2.	7513	Ács	Állványozó
3.1.3.			Állványszerelő
3.1.4.			Csőállványozó
3.1.5.			Dúcolatkészítő
3.1.6.			Építményszaluzat-szerelő
3.1.7.			Faállványozó
3.1.8.			Fatetőszerkezet-gyártó
3.1.9.			Fedélszerkezet-készítő
3.1.10.			Födémzaluzó
3.1.11.			Magasépítési ács-állványozó
3.1.12.			Zsaluzó
3.1.13.			Zsaluzóács
3.1.14.			7532
3.1.15.	Hullámlemez-tető-fedő		
3.1.16.	Palatetőfedő		
3.1.17.	Műanyaglemez-tető-fedő		

3.1.18.		Zsúp-, nád-, zsindeletetőfedő
---------	--	-------------------------------

3.2. A szakképesítés-ráépülés munkaterületének rövid leírása:

Épületek tetőfedéseit készíti, javítja és karbantartja különböző tetőfedő anyagok felhasználásával.

A szakképesítés-ráépüléssel rendelkező képes:

- kiszámolni a tetőfedési aljzatok anyagszükségletét
- szemrevételezni a tetősík egyenességét, és ha kell, kiigazítani
- megrajzolni a fedélidomot
- meghatározni a tető valós felületeit
- kiszámolni a tető geometriai méreteit
- felismerni és használni az alátéthéjazatok fajtáit
- tetőléc távolságot számolni
- valós szarufa hosszat kiszámítani
- a mérő eszközöket biztonságosan használni
- használni a tetőfedés kéziszerszámaikat
- derékszöveget szerkeszteni
- tetőfedési aljzatokat készíteni
- tetősík ablakot beépíteni
- alátéthéjazatot készíteni
- használni a tetőfedéshez szükséges kisgépeket
- használni a tetőfedő anyagokra kiadott termékismertetőket
- számolni az átszellőztetett tető légrés keresztmetszeteit
- értelmezni a tető rétegrendjében található anyagokat
- betartani és az előírások alapján használni a tetőfedési és alátéthéjazat előírt munkavédelmi előírásait
- az ácsmunkát leellenőrizni, előkészíteni a fedést
- ellenőrizni a kapcsolódó bádogos szerkezeteket
- alátéthéjazatot készíteni
- elkészíteni a fedés aljzatát különféle anyagokból
- megtervezni a tetőfedés munkafolyamatát
- megteremteni a munkavégzéshez szükséges biztonságos környezetet
- előkészíteni az anyagokat
- szigetelő anyagokat és fóliákat elhelyezni a szükséges helyeken
- tetőfedéseket készíteni
- utómunkálatokat végezni
- kijavítani a sérült alátéthéjazat vagy fedési aljzat hibáit
- tetőfedéseket javítani, helyre állítani
- munkaterület, eszközök és szerszámok karbantartásával, tisztán tartásával összefüggő tevékenységeket végezni
- működtetni a munkavégzéshez szükséges gépeket, berendezéseket, mérőeszközöket.
- betartani a biztonsági előírásokat
- munkája során betartani a tűzvédelmi, munkavédelmi szabályokat
- gondoskodni a hulladékok, veszélyes hulladékok szabályszerű elhelyezéséről
- baleset esetén az előírások szerint eljárni

3.3. Kapcsolódó szakképesítések

	A	B	C
3.3.1.	A kapcsolódó szakképesítés, részsakképesítés, szakképesítés-ráépülés		
3.3.2.	azonosító száma	megnevezése	a kapcsolódás módja
3.3.4.	34 582 01	Ács	szakképesítés

4. SZAKMAI KÖVETELMÉNYEK

	A	B
--	---	---

4.1.	A szakképesítés-ráépülés szakmai követelménymoduljainak az állam által elismert szakképesítések szakmai követelménymoduljairól szóló kormányrendelet szerinti	
4.2.	azonosító száma	megnevezése
4.3.	11345-12	Tetőfedési aljzatok és alátéthéjazatok
4.4.	11346-12	Tetőfedő munkák

5. VIZSGÁZTATÁSI KÖVETELMÉNYEK

5.1. A komplex szakmai vizsgára bocsátás feltételei:

Az iskolarendszeren kívüli szakképzésben az 5.2. pontban előírt valamennyi modulzáró vizsga eredményes letétele.

Az iskolai rendszerű szakképzésben az évfolyamok eredményes teljesítését igazoló, a szakképzési kerettantervben meghatározott tantárgyakat tartalmazó bizonyítvány, amely egyenértékű a követelménymodulhoz rendelt modulzáró vizsgák eredményes letételével.

5.2.A modulzáró vizsga vizsgatevékenysége és az eredményesség feltétele:

	A	B	C
5.2.1.	A szakképesítés-ráépülés szakmai követelménymoduljainak		
5.2.2.	azonosító száma	megnevezése	a modulzáró vizsga vizsgatevékenysége
5.2.3.	11345-12	Tetőfedési aljzatok és alátéthéjazatok	írásbeli
5.2.4.	11346-12	Tetőfedő munkák	szóbeli

Egy szakmai követelménymodulhoz kapcsolódó modulzáró vizsga akkor eredményes, ha a modulhoz előírt feladat végrehajtása legalább 51%-osra értékelhető.

5.3. A komplex szakmai vizsga vizsgatevékenységei és vizsgafeladatai:

5.3.1. Gyakorlati vizsgatevékenység

A) A vizsgafeladat megnevezése: Egy tetőrészlet fedésének elkészítése

A vizsgafeladat ismertetése: Az előkészített tetőfelület fedésének elkészítése a szükséges anyagok és eszközök kiszámítása és igénylése után

A vizsgafeladat időtartama: 180 perc

A vizsgafeladat aránya: 60 %

5.3.2. Központi írásbeli vizsgatevékenység

A vizsgafeladat megnevezése: –

A vizsgafeladat ismertetése: –

A vizsgafeladat időtartama: –

A vizsgafeladat értékelési súlyaránya: –

5.3.3. Szóbeli vizsgatevékenység

A vizsgafeladat megnevezése: Tetőfedések anyagai, módjai, technológiai folyamatai és ezek munkavédelmi és környezetvédelmi előírásai

A vizsgafeladat ismertetése: A szóbeli központilag összeállított vizsga kérdései a 4. szakmai követelmények fejezetben megadott modulok témaköreinek mindegyikét tartalmazza.

A vizsgafeladat időtartama: 30 perc (ebből felkészülési idő: 15 perc)
A vizsgafeladat aránya: 40 %

5.4. A vizsgatevékenységek szervezésére, azok vizsgaidőpontjaira, a vizsgaidőszakokra, a vizsgatevékenységek vizsgatételeire, értékelési útmutatóira és egyéb dokumentumaira, a vizsgán használható segédeszközökre vonatkozó részletes szabályok:

A gyakorlati feladatokat a vizsgaszervező helyileg állítja össze, és a vizsgabizottság elnöke hagyja jóvá. A helyi sajátosságoknak megfelelően a vizsgabizottság dönthet a fent felsorolt feladatok összevonásáról, az előírt vizsgaidőket módosíthatja a konkrét feladat függvényében. A gyakorlati vizsgák összes időtartama 180 perc.

A szakképesítéssel kapcsolatos előírások az állami szakképzési és felnőttképzési szerv <http://www.munka.hu/> című weblapján érhetők el a Szak- és felnőttképzés Vizsgák menüpontjában

5.5. A szakmai vizsga értékelésének a szakmai vizsgaszabályzattól eltérő szempontjai: –

6. ESZKÖZ- ÉS FELSZERELÉSI JEGYZÉK

	A
6.1.	A képzési és vizsgáztatási feladatok teljesítéséhez szükséges eszközök minimumát meghatározó eszköz- és felszerelési jegyzék
6.2.	Tetőlétra
6.3.	Mérőeszközök
6.4.	Faipari gépek, szerszámok
6.5.	Daraboló szerszámok (gyorsvágó, cserépvágó, ollók)
6.6.	Kéziszerszámok
6.7.	Elektromos kisgépek
6.8.	Jelölő eszközök
6.9.	Fémipari lemezmegmunkáló szerszámok
6.10.	Lemezhajlító
6.11.	Kosaras emelő
6.12.	Csiga
6.13.	Állványok
6.14.	Műszaki dokumentáció
6.15.	Számítógép
6.16.	Szoftverek
6.17.	Nyomtató
6.18.	Egyéni és csoportos munkavédelmi eszközök, berendezések
6.19.	Anyagmozgató gépek, eszközök
6.20.	Forrasztóeszközök
6.21.	Szerelő- és bontószerszámok

7. EGYEBEK

A 213. sorszámú Textilanyaggyártó megnevezésű szakképesítés szakmai és vizsgakövetelménye

1. AZ ORSZÁGOS KÉPZÉSI JEGYZÉKBEN SZEREPLŐ ADATOK

1.1. A szakképesítés azonosító száma: 32 542 01

1.2. Szakképesítés megnevezése: Textilanyaggyártó

1.3. Iskolai rendszerű szakképzésben a szakképzési évfolyamok száma: -

1.4. Iskolarendszeren kívüli szakképzésben az óraszám: 960-1440

2. EGYÉB ADATOK

2.1.A képzés megkezdésének feltételei:

2.1.1. Iskolai előképzettség: alapképzés iskolai végzettség

vagy iskolai előképzettség hiányában

2.1.2. Bemeneti kompetenciák: a képzés megkezdhető e rendelet 3. számú mellékletében a Könnyűipar szakmacsoportra meghatározott kompetenciák birtokában.

2.2. Szakmai előképzettség: –

2.3. Előírt gyakorlat: –

2.4. Egészségügyi alkalmassági követelmények: szükségesek

2.5. Pályaalkalmassági követelmények: -

2.6. Elméleti képzési idő aránya: 30%

2.7. Gyakorlati képzési idő aránya: 70%

2.8. Szintvizsga: –

2.9. Az iskolai rendszerű képzésben az összefüggő szakmai gyakorlat időtartama: –

3. PÁLYATÜKÖR

3.1. A szakképesítéssel legjellemzőbben betölthető munkakör(ök), foglalkozás(ok)

	A	B	C
3.1.1.	FEOR száma	FEOR megnevezése	A szakképesítéssel betölthető munkakör(ök)
3.1.2.	8121	Textilipari gép kezelője és gyártósor mellett dolgozó	Textilgyártó
3.1.3.			Fonó
3.1.4.			Kötő
3.1.5.			Nemszőtt-termék gyártó
3.1.6.			Szövő

3.2. A szakképesítés munkaterületének rövid leírása:

Természetes és mesterséges szálanyagokból fonalakat, cernákat, továbbá különböző technológiákkal szöveteket, kötött-, hurkolt kelméket, illetve egyéb különleges eljárásokkal nemszőtt-terméket állít elő.

A szakképesítéssel rendelkező képes:

- jellemezni a textiliparban alkalmazott szálanyagok tulajdonságait, felhasználási lehetőségeit
- megállapítani a fonal vagy cérna előállítási módját és minőségét
- csévélni, motolláló, cernázó gépet működtetni, felügyelni
- előhengereket készíteni, írmasszát főzni
- kötésrajznak megfelelő sorrendbe fűzni a fonalakat
- körbe járással felügyelni a szövőgépek működését
- frottír szövetet, többrétegű szövetet, tömlőszövetet, szalagot szőni
- minősíteni és mérni a nyers szövetet
- kártolásra előkészíteni a szál anyagot
- kártoló gépet felügyelni
- nyújtógépeket kezelni

- előfonógépet, végfonógépet működtetni
- kártológéppel fátlyat, majd bundát képezni
- mechanikai, vegyi úton, olvasztással rögzíteni a szálakat
- tűnemezelőgépet, varrvahurkológépet kezelni
- festékekkel átítatva színezni
- ragasztóanyaggal szilárdítani
- kézi, önműködő, automata sikkötőgépet, körkötőgépet,üzemeltetni
- elektronikus vezérlésű sikkötőgépet kezelni

3.3. Kapcsolódó szakképesítések

	A	B	C
3.3.1.	A kapcsolódó szakképesítés, részszakképesítés, szakképesítés-ráépülés		
3.3.2.	azonosító száma	megnevezése	a kapcsolódás módja
3.3.3.	31 542 04	Fonó	részszakképesítés
3.3.4.	31 542 06	Kötő	részszakképesítés
3.3.5.	31 542 07	Nemszőtt-termék gyártó	részszakképesítés
3.3.6.	31 542 08	Szövő	részszakképesítés

4. SZAKMAI KÖVETELMÉNYEK

	A	B
4.1.	A szakképesítés szakmai követelménymoduljainak az állam által elismert szakképesítések szakmai követelménymoduljairól szóló kormányrendelet szerinti	
4.2.	azonosító száma	megnevezése
4.3.	11360-12	Textilipari alapanyagok
4.4.	11361-12	Fonalelőkészítés szövéshez
4.5.	11362-12	Szövet készítése és minősítése
4.6.	11363-12	Fátyol, szalag képzése
4.7.	11364-12	Fonal, cérna gyártása
4.8.	11365-12	Nemszőtt-kelme készítése
4.9.	11366-12	Kötött kelmék készítése, számítógép használatata a kötőiparban
4.10.	11497-12	Foglalkoztatás I.
4.11.	11499-12	Foglalkoztatás II.
4.12.	11500-12	Munkahelyi egészség és biztonság

5. VIZSGÁZTATÁSI KÖVETELMÉNYEK

5.1. A komplex szakmai vizsgára bocsátás feltételei:

Az iskolarendszeren kívüli szakképzésben az 5.2. pontban előírt valamennyi modulzáró vizsga eredményes letétele.

Az iskolai rendszerű szakképzésben az évfolyamok eredményes teljesítését igazoló, a szakképzési kerettantervben meghatározott tantárgyakat tartalmazó bizonyítvány, amely egyenértékű a követelménymodulhoz rendelt modulzáró vizsgák eredményes letételével.

5.2.A modulzáró vizsga vizsgatevékenysége és az eredményesség feltétele:

	A	B	C
5.2.1.	A szakképesítés szakmai követelménymoduljainak		
5.2.2.	azonosító száma	megnevezése	a modulzáró vizsga vizsgatevékenysége
5.2.3.	11360-12	Textilipari alapanyagok	írásbeli
5.2.4.	11361-12	Fonalelőkészítés szövéshez	gyakorlati
5.2.5.	11362-12	Szövet készítése és minősítése	gyakorlati
5.2.6.	11363-12	Fátyol, szalag képzése	gyakorlati

5.2.7.	11364-12	Fonal, cérna gyártása	gyakorlati
5.2.8.	11365-12	Nemszött-kelme készítése	gyakorlati
5.2.9.	11366-12	Kötött kelmék készítése, számítógép használatata a kötőiparban	gyakorlati
5.2.10.	11497-12	Foglalkoztatás I.	írásbeli
5.2.11.	11499-12	Foglalkoztatás II.	írásbeli
5.2.12.	11500-12	Munkahelyi egészség és biztonság	írásbeli

Egy szakmai követelménymodulhoz kapcsolódó modulzáró vizsga akkor eredményes, ha a modulhoz előírt feladat végrehajtása legalább 51%-osra értékelhető.

A Munkahelyi egészség és biztonság illetve a Foglalkoztatás követelménymodulok modulzáró vizsgatevékenységei összevonhatóak bármely szakmai követelménymodul írásbeli vizsgatevékenységével.

5.3. A komplex szakmai vizsga vizsgatevékenységei és vizsgafeladatai:

5.3.1. Gyakorlati vizsgatevékenység

I.A) A vizsgafeladat megnevezése: Fonalelőkészítés szövéshez, szövés és minősítés

A vizsgafeladat ismertetése:

Fonaljellemzők beállítása, cséve készítése csévélogépen, cérnázógép működtetése
Lánchenger készítése, láncfonal utánpótlás biztosítása
Adott kötésrajz alapján láncfonalak befűzése a szerszámokba
Szövőgép működtetése, szövési hibák megszüntetése, elkészült szövetvég minősítése

A vizsgafeladat időtartama: 120 perc

A vizsgafeladat aránya: 20 %

I.B) A vizsgafeladat megnevezése: Fátyol, szalag képzése, fonal, cérna gyártása

A vizsgafeladat ismertetése:

Kártológép, nyújtógép, fésülőgép vagy gerebenezőgép kiszolgálása, működtetése, minta legyártása
Fonal vagy cérna gyártásának előkészítése, gép üzemeltetése, mintatermék készítése

A vizsgafeladat időtartama: 120 perc

A vizsgafeladat aránya: 20 %

I. C). A vizsgafeladat megnevezése: Nemszött-kelme készítése

A vizsgafeladat ismertetése:

Nemszött-kelme készítése. Alapanyagok, segédanyagok előkészítése, gép üzemeltetése, mintadarab legyártása

A vizsgafeladat időtartama: 120 perc

A vizsgafeladat aránya: 20 %

I. D) A vizsgafeladat megnevezése: Kötött kelmék készítése, számítógép használata a kötőiparban

A vizsgafeladat ismertetése:

Kötött kelme készítése. Kötés előkészítése, kötő- vagy hurkológép üzemeltetése, mintadarab legyártása
Termelési, kötési adatok betáplálása, ellenőrzése, módosítása

A vizsgafeladat időtartama: 120 perc

A vizsgafeladat értékelési súlyaránya: 20 %

5.3.2. Központi írásbeli vizsgatevékenység

A vizsgafeladat megnevezése: –

A vizsgafeladat ismertetése: –

A vizsgafeladat időtartama: –

A vizsgafeladat értékelési súlyaránya: –

5.3.3. Szóbeli vizsgatevékenység

A vizsgafeladat megnevezése: Textilipari alapanyagok

A vizsgafeladat ismertetése: A szóbeli központilag összeállított vizsga kérdései tartalmazzák:

Növényi eredetű természetes szálanyagok ismertetése, jellemző tulajdonságaik, felhasználási területek

Állati eredetű természetes szálak ismertetése, jellemző tulajdonságaik, felhasználási területek

Természetes alapú mesterséges szálak ismertetése, jellemző tulajdonságaik, felhasználási területek

Szintetikus alapú mesterséges szálak ismertetése, jellemző tulajdonságaik, felhasználási területek

Új fejlesztésű szálanyagok jellemzői, felhasználási területei

Fonal, cérna előállítási módjai, minőség-ellenőrzés

Fonalhibák jellemzői

A vizsgafeladat időtartama: 30 perc (felkészülési idő 10 perc/nincs)

A vizsgafeladat értékelési súlyaránya: 20 %

5.4. A vizsgatevékenységek szervezésére, azok vizsgaidőpontjaira, a vizsgaidőszakokra, a vizsgatevékenységek vizsgatételeire, értékelési útmutatóira és egyéb dokumentumaira, a vizsgán használható segédeszközökre vonatkozó részletes szabályok:

A szakképesítéssel kapcsolatos előírások az állami szakképzési és felnőttképzési szerv <http://www.munka.hu/> című weblapján érhetők el a Szak- és felnőttképzés Vizsgák menüpontjában

5.5. A szakmai vizsga értékelésének a szakmai vizsgaszabályzattól eltérő szempontjai: –

6. ESZKÖZ- ÉS FELSZERELÉSI JEGYZÉK

A	
6.1.	A képzési és vizsgáztatási feladatok teljesítéséhez szükséges eszközök minimumát meghatározó eszköz- és felszerelési jegyzék
6.2.	Fonógépek
6.3.	Hüvelyek, csévetestek
6.4.	Speciális kéziszerszámok
6.5.	Anyagmozgató kocsik
6.6.	Cérnázó gépek
6.7.	Csévélő gépek
6.8.	Szövőgépek
6.9.	Kötözőgépek
6.10.	Klímaberendezés
6.11.	Kompresszor
6.12.	Lánchengerszállító kocsik
6.13.	Darabszállító kocsik
6.14.	Olló
6.15.	Fűzőtű
6.16.	Bordakés
6.17.	Kötözőfonal
6.18.	Láncfonal
6.19.	Vetülékfonal
6.20.	Zajvédő eszközök
6.21.	Védőszemüveg

6.22.	Munkaöltözet
6.23.	Speciális kéziszerszámok, mérőeszközök
6.24.	Műszaki dokumentáció
6.25.	Anyagmozgató kocsik
6.26.	Egyéni és csoportos munkavédelmi eszközök, berendezések
6.27.	Tűnemezelő gépek
6.28.	Fonal alapú kelmekészítő gépek
6.29.	Bunda alapú kelmekészítő gépek
6.30.	Vegyiszilárdítású technológiák gépei
6.31.	Termikus és különleges szilárdítási eljárások gépei
6.32.	Kikészítési eljárások gépei
6.33.	Kötőgépek
6.34.	Speciális kéziszerszámok, mérőeszközök
6.35.	Műszaki dokumentáció
6.36.	Anyagmozgató kocsik
6.37.	Egyéni és csoportos munkavédelmi eszközök, berendezések

7. EGYEBEK

A szakmai vizsgabizottságban való részvételre kijelölt szakmai szervezet:
 Textilipari Műszaki és Tudományos Egyesület
 1146 Budapest Thököly út 58-60.

A 214. sorszámú Textilipari technikus megnevezésű szakképesítés szakmai és vizsgakövetelménye

1. AZ ORSZÁGOS KÉPZÉSI JEGYZÉKBEN SZEREPLŐ ADATOK

- 1.1. A szakképesítés azonosító száma: 54 542 03
- 1.2. Szakképesítés megnevezése: Textilipari technikus
- 1.3. Iskolai rendszerű szakképzésben a szakképzési évfolyamok száma: 2
- 1.4. Iskolarendszeren kívüli szakképzésben az óraszám: 960-1440

2. EGYÉB ADATOK

- 2.1. A képzés megkezdésének feltételei:
 - 2.1.1. Iskolai előképzettség: érettségi végzettség
 - 2.1.2. Bemeneti kompetenciák: –
- 2.2. Szakmai előképzettség: –
- 2.3. Előírt gyakorlat: –
- 2.4. Egészségügyi alkalmassági követelmények: szükségesek
- 2.5. Pályaalkalmassági követelmények: –
- 2.6. Elméleti képzési idő aránya: 60%
- 2.7. Gyakorlati képzési idő aránya: 40%

2.8. Szintvizsga: –

2.9. Az iskolai rendszerű képzésben az összefüggő szakmai gyakorlat időtartama:

5 évfolyamos képzés esetén a 9. évfolyamot követően 70 óra, a 10. évfolyamot követően 105 óra, a 11. évfolyamot követően 140 óra;

2 évfolyamos képzés esetén az első szakképzési évfolyamot követően 160 óra

3. PÁLYATÜKÖR

3.1. A szakképesítéssel legjellemzőbben betölthető munkakör(ök), foglalkozás(ok)

	A	B	C
3.1.1.	FEOR száma	FEOR megnevezése	A szakképesítéssel betölthető munkakör(ök)
3.1.2.	3114	Textiltechnikus	Textilipari technikus
3.1.3.			Textiltechnikus

3.2. A szakképesítés munkaterületének rövid leírása:

A textilipari technikus a textilipar területén tevékenykedik. Részt vesz a termelés előkészítésében, gyártmánytervezésben, fejlesztésben. Elősegíti, biztosítja a termelés zavartalan menetét, termelésszervezési, irányítási feladatokat lát el.

A szakképesítéssel rendelkező képes:

- ügyelni a biztonsági előírások betartására
- minőségbiztosítást végezni
- meghatározni a feldolgozásra kerülő anyagok tulajdonságait
- irányítani a termelést
- elektronikus adatfeldolgozást végezni
- gyártmánytervezést végezni
- próbagyártást végezni
- gyártástechnológiát kidolgozni
- végterméket minősíteni
- gyártástechnológiát kidolgozni, gyártási folyamatot szervezni

3.3. Kapcsolódó szakképesítések

	A	B	C
3.3.1.	A kapcsolódó szakképesítés, részzakképesítés, szakképesítés-ráépülés		
3.3.2.	azonosító száma	megnevezése	a kapcsolódás módja
3.3.3.	-	-	-

4. SZAKMAI KÖVETELMÉNYEK

	A	B
4.1.	A szakképesítésszakmai követelménymoduljainak az állam által elismert szakképesítések szakmai követelménymoduljairól szóló kormányrendelet szerinti	
4.2.	azonosító száma	megnevezése
4.3.	10125-12	Textilipari próbagyártás
4.4.	10126-12	Textilipari termékek minősítése
4.5.	10127-12	Textiliparban alkalmazott anyagfajták
4.6.	10128-12	Textilipari gyártástechnológiák, gyártmánytervezés
4.7.	10131-12	Informatika alkalmazása a könnyűipari termelésirányításban
4.8.	10134-12	Gyártásszervezési módszerek a könnyűiparban
4.9.	10135-12	Könnyűiparban alkalmazott anyagfajták és vizsgálati módszerek
4.10.	11498-12	Foglalkoztatás I. (érettségire épülő képzések esetén)

4.11.	11499-12	Foglalkoztatás II.
4.12.	11500-12	Munkahelyi egészség és biztonság

5. VIZSGÁZTATÁSI KÖVETELMÉNYEK

5.1. A komplex szakmai vizsgára bocsátás feltételei:

Az iskolarendszeren kívüli szakképzésben az 5.2. pontban előírt valamennyi modulzáró vizsga eredményes letétele.

Az iskolai rendszerű szakképzésben az évfolyam teljesítését igazoló bizonyítványban foglaltak szerint teljesített tantárgyak – a szakképzési kerettantervben meghatározottak szerint – egyenértékűek az adott követelménymodulhoz tartozó modulzáró vizsga teljesítésével.

5.2.A modulzáró vizsga vizsgatevékenysége és az eredményesség feltétele:

	A	B	C
5.2.1.	A szakképesítésszakmai követelménymoduljainak		
5.2.2.	azonosító száma	megnevezése	a modulzáró vizsga vizsgatevékenysége
5.2.3.	10125-12	Textilipari próbagyártás	gyakorlati
5.2.4.	10126-12	Textilipari termékek minősítése	gyakorlati
5.2.5.	10127-12	Textiliparban alkalmazott anyagfajták	szóbeli
5.2.6.	10128-12	Textilipari gyártástechnológiák, gyártmánytervezés	szóbeli
5.2.7.	10131-12	Informatika alkalmazása a könnyűipari termelésirányításban	gyakorlati
5.2.8.	10134-12	Gyártásszervezési módszerek a könnyűiparban	szóbeli
5.2.9.	10135-12	Könyűiparban alkalmazott anyagfajták és vizsgálati módszerek	gyakorlati
5.2.10.	11498-12	Foglalkoztatás I. (érettségire épülő képzések esetén)	írásbeli
5.2.11.	11499-12	Foglalkoztatás II.	írásbeli
5.2.12.	11500-12	Munkahelyi egészség és biztonság	írásbeli

Egy szakmai követelménymodulhoz kapcsolódó modulzáró vizsga akkor eredményes, ha a modulhoz előírt feladat végrehajtása legalább 51%-osra értékelhető.

5.3. A komplex szakmai vizsga vizsgatevékenységei és vizsgafeladatai:

5.3.1. Gyakorlati vizsgatevékenység

A vizsgafeladat megnevezése: Textilipari próbagyártás és minősítés

A vizsgafeladat ismertetése: Terméktervezés könnyűipari tervező program alkalmazásával, gyártmányleírás alapján gépek beállítása, üzemeltetése, mintadarab előállítása, megadott textilipari termék jellemzőinek laboratóriumi vizsgálata, minősítése, tanúsítvány elkészítése

A vizsgafeladat időtartama: 360 perc

A vizsgafeladat értékelési súlyaránya: 70%

5.3.2. Központi írásbeli vizsgatevékenység

A vizsgafeladat megnevezése: –

A vizsgafeladat ismertetése: –

A vizsgafeladat időtartama: –

A vizsgafeladat értékelési súlyaránya: –

5.3.3. Szóbeli vizsgatevékenység

A vizsgafeladat megnevezése: Textilipari anyagfajták és gyártmánytervezés

A vizsgafeladat ismertetése: A szóbeli vizsgatevékenység központilag összeállított vizsgakérdései a 4. Szakmai követelmények fejezetben szereplő szakmai követelménymodulokból az alábbi témaköröket tartalmazza: textiliparban alkalmazott anyagfajták, textilipari gyártástechnológiák, gyártmánytervezés.

A vizsgafeladat időtartama: 30 perc (felkészülési idő 15 perc, válaszadási idő 15 perc)

A vizsgafeladat értékelési súlyaránya: 30%

5.4. A vizsgatevékenységek szervezésére, azok vizsgaidőpontjaira, a vizsgaidőszakokra, a vizsgatevékenységek vizsgatételeire, értékelési útmutatóira és egyéb dokumentumaira, a vizsgán használható segédeszközökre vonatkozó részletes szabályok:

A szakképesítéssel kapcsolatos előírások az állami szakképzési és felnőttképzési szerv <http://www.munka.hu/> című weblapján érhetők el a Szak- és felnőttképzés Vizsgák menüpontjában

5.5. A szakmai vizsga értékelésének a szakmai vizsgaszabályzattól eltérő szempontjai: –

6. ESZKÖZ- ÉS FELSZERELÉSI JEGYZÉK

A	
6.1.	A képzési és vizsgáztatási feladatok teljesítéséhez szükséges eszközök minimumát meghatározó eszköz- és felszerelési jegyzék
6.2.	Rajzeszközök
6.3.	Munkaasztal
6.4.	Kártológép
6.5.	Nyújtógép
6.6.	Fésülőgép
6.7.	Előfonó-gép
6.8.	Végfonógép
6.9.	Csévélógép
6.10.	Cérnázógép
6.11.	Felvetógép
6.12.	Befűző-szerszámok
6.13.	Vetülék-csévélógép
6.14.	Szövőgépek
6.15.	Nyüstös-gép
6.16.	Jacquard-gép
6.17.	Számítógéppel-vezérelt fonalváltó
6.18.	Síkkötőgépek
6.19.	Körkötőgépek
6.20.	Harisnyakötő-gép
6.21.	Lánchurkoló-gép
6.22.	Raschel-gép
6.23.	Festőgépek
6.24.	Színnyomó-gépek
6.25.	Hőrogzító-gép
6.26.	Bolyhozó-gép
6.27.	Kalanderző-gép

6.28.	Kallózó-gép
6.29.	Anyagvizsgáló-eszközök
6.30.	Bontó kéziszerszámok
6.31.	Mikroszkópok
6.32.	Lanaméter
6.33.	Kondicináló szekrény
6.34.	Szárító-szekrény
6.35.	Fonalegyenlőtlenység mérő
6.36.	Légnedvességmérő
6.37.	Sodratvizsgálók
6.38.	Számítógép és perifériái
6.39.	Szakító-gépek
6.40.	Motolláló
6.41.	Koptatógép
6.42.	Esőztető-berendezés
6.43.	Finomság-mérők
6.44.	Gyűrődésvizsgáló berendezés
6.45.	Szintartósság-vizsgáló

7. EGYEBEK

A 215. sorszámú Textiltermék-összeállító megnevezésű részszakképesítés szakmai és vizsgakövetelménye

1. AZ ORSZÁGOS KÉPZÉSI JEGYZÉKBEN SZEREPLŐ ADATOK

- 1.1. A részszakképesítés azonosító száma: 21 542 02
- 1.2. Részszakképesítés megnevezése: Textiltermék-összeállító
- 1.3. Iskolai rendszerű szakképzésben a szakképzési évfolyamok száma: -
- 1.4. Iskolarendszeren kívüli szakképzésben az óraszám: 200-300

2. EGYÉB ADATOK

- 2.1. A képzés megkezdésének feltételei:
- 2.1.1. Iskolai előképzettség: nem igényel befejezett iskolai végzettséget
vagy iskolai előképzettség hiányában
- 2.1.2. Bemeneti kompetenciák: –
- 2.2. Szakmai előképzettség: –
- 2.3. Előírt gyakorlat: –
- 2.4. Egészségügyi alkalmassági követelmények: szükségesek
- 2.5. Pályaalkalmassági követelmények: -
- 2.6. Elméleti képzési idő aránya: 30 %
- 2.7. Gyakorlati képzési idő aránya: 70 %

2.8. Szintvizsga: –

2.9. Az iskolai rendszerű képzésben az összefüggő szakmai gyakorlat időtartama: –

3. PÁLYATÜKÖR

3.1. A részsakképesítéssel legjellemzőbben betölthető munkakör(ök), foglalkozás(ok)

	A	B	C
3.1.1.	FEOR száma	FEOR megnevezése	A részsakképesítéssel betölthető munkakör(ök)
3.1.2.	7212	Szabó, varró	Készruhavarró
3.1.3.			Ruhakészítő

3.2. A részsakképesítés munkaterületének rövid leírása:

A textiltermék-összeállító feladata műszaki dokumentáció alapján, kiszabott ruházati termékek alkatrészeinek összeállítása és befejező műveleteinek elvégzése.

A részsakképesítéssel rendelkező képes:

- műszaki dokumentációt és rajzi ábrákat értelmezni
- kereskedelmi szabásmintákat kiválasztani és módosítani a megrendelők és ruhagyártók specifikációi és igényei szerint
- méreteket és méretábrákat értelmezni
- alapszabásmintát készíteni
- alapszabásmintát modellezni
- szabást és szabászati előkészítő műveleteket végezni
- textiltermék ragasztási műveleteket végezni
- vasalóberendezéseket üzemeltetni
- ruhaipari gépeket üzemeltetni
- kiszabott alkatrészeket a technológiai utasításnak megfelelően összeállítani
- befejező munkálatokat elvégezni

3.3. Kapcsolódó szakképesítések

	A	B	C
3.3.1.	A kapcsolódó szakképesítés, részsakképesítés, szakképesítés-ráépülés		
3.3.2.	azonosító száma	megnevezése	a kapcsolódás módja
3.3.3.	34 542 04	Férfiszabó	szakképesítés
3.3.4.	34 542 06	Női szabó	szakképesítés
3.3.5.	34 542 03	Fehérnemű-készítő és kötöttáru összeállító	szakképesítés

4. SZAKMAI KÖVETELMÉNYEK

	A	B
4.1.	A részsakképesítés szakmai követelménymoduljainak az állam által elismert szakképesítések szakmai követelménymoduljairól szóló kormányrendelet szerinti	
4.2.	azonosító száma	megnevezése
4.3.	10113-12	Ruhaipari anyagvizsgálattok
4.4.	10114-12	Ruhaipari gyártmánytervezés
4.5.	10115-12	Textiltermékek összeállítása

5. VIZSGÁZTATÁSI KÖVETELMÉNYEK

5.1. A komplex szakmai vizsgára bocsátás feltételei:

Az iskolarendszeren kívüli szakképzésben az 5.2. pontban előírt valamennyi modulzáró vizsga eredményes letétele.

5.2.A modulzáró vizsga vizsgatevékenysége és az eredményesség feltétele:

	A	B	C
5.2.1.	A részsakképesítés szakmai követelménymoduljainak		
5.2.2.	azonosító száma	megnevezése	a modulzáró vizsga vizsgatevékenysége
5.2.3.	10113-12	Ruhaipari anyagvizsgálatok	írásbeli
5.2.4.	10114-12	Ruhaipari gyártmánytervezés	írásbeli
5.2.5.	10115-12	Textiltermékek összeállítása	gyakorlati

Egy szakmai követelménymodulhoz kapcsolódó modulzáró vizsga akkor eredményes, ha a modulhoz előírt feladat végrehajtása legalább 51%-osra értékelhető.

5.3. A komplex szakmai vizsga vizsgatevékenységei és vizsgafeladatai:

5.3.1. Gyakorlati vizsgatevékenység

A vizsgafeladat megnevezése: Textiltermékek összeállítása

A vizsgafeladat ismertetése: Termék összeállítás szabott és előkészített alkatrészekből műszaki dokumentáció vagy mintadarab alapján a munkabiztonsági előírások betartásával elkészíti a véletlenszerűen kiválasztott tételmodellt

A vizsgafeladat időtartama: 150 perc

A vizsgafeladat értékelési súlyaránya: 70 %

5.3.2. Központi írásbeli vizsgatevékenység

A vizsgafeladat megnevezése: Ruhaipari alapanyagok és gyártmánytervezés

A vizsgafeladat ismertetése: Ruhaiparban alkalmazott anyagfajták és feldolgozhatóságuk

Gyártmány- vagy modellrajz alapján szabásminta készítése

Gyártmány- vagy modellrajz alapján sorozatgyártás műszaki leírásának, technológiai tervezésének készítése

A vizsgafeladat időtartama: 180 perc

A vizsgafeladat értékelési súlyaránya: 30 %

5.3.3. Szóbeli vizsgatevékenység

A vizsgafeladat megnevezése: –

A vizsgafeladat ismertetése: –

A vizsgafeladat időtartama: –

A vizsgafeladat értékelési súlyaránya: –

5.4. A vizsgatevékenységek szervezésére, azok vizsgaidőpontjaira, a vizsgaidőszakokra, a vizsgatevékenységek vizsgatételeire, értékelési útmutatóira és egyéb dokumentumaira, a vizsgán használható segédeszközökre vonatkozó részletes szabályok:

A részsakképesítéssel kapcsolatos előírások az állami szakképzési és felnőttképzési szerv <http://www.munka.hu/> című weblapján érhetők el a Szak- és felnőttképzés Vizsgák menüpontjában

5.5. A szakmai vizsga értékelésének a szakmai vizsgaszabályzattól eltérő szempontjai: –

6. ESZKÖZ- ÉS FELSZERELÉSI JEGYZÉK

A	
6.1.	A képzési és vizsgáztatási feladatok teljesítéséhez szükséges eszközök minimumát meghatározó eszköz- és felszerelési jegyzék
6.2.	Próbafulke
6.3.	Próbatükör
6.4.	Próbababa
6.5.	Terméktároló állvány, vállfával
6.6.	Csomagolóanyagok
6.7.	Szabászati berendezések, gépek, eszközök:
6.7.1.	Szabászasztal
6.7.2.	Tároló szekrények vagy polcok
6.7.3.	Elektromos olló (véglevágó)
6.7.4.	Kardkéses szabásgép
6.7.5.	Körkéses szabásgép
6.7.6.	Álló szabásgép
6.7.7.	Terítékleszorító csipeszek
6.7.8.	Lyukasztógép
6.7.9.	Kézi ollók (szabász, kézimunka, papírvágó stb.)
6.7.10.	Mérő-, jelölő- és rajzeszközök (méterrúd, mérőszalag, grafitceruza, szabókréta, körző, vonalzó, sablonok stb.)
6.7.11.	Szabásmintapapír
6.8.	Varrodai berendezések, gépek, eszközök:
6.8.1.	Csúsztató asztal
6.8.2.	Varrodai munkaszék
6.8.3.	Szerszámtároló doboz
6.8.4.	Varrógéptük
6.8.5.	Kézi varróeszközök (varrotűk, gyűszűk, gombostűk, varratbontó stb.)
6.8.6.	Egyéb kézi eszközök (géptisztító ecset, olajozó, csavarhúzó stb.)
6.8.7.	Huroköltésű ipari varrógép
6.8.8.	Láncöltésű varrógép
6.8.9.	Szegővarrógép (interlock)
6.8.10.	Egyenes gomblyukvarrógép
6.8.11.	Szemes gomblyukvarrógép
6.8.12.	Gombfelvarrógép
6.8.13.	Fedővarrógép
6.8.14.	Rejtett szélfelvarró gép
6.8.15.	Hímző varrógép
6.8.16.	Kivarró (pikírozó) gép
6.8.17.	Reteszelő gép
6.8.18.	Cikcakk varrógép
6.9.	Vasaló-berendezések, eszközök, gépek:
6.9.1.	Vasalóállvány
6.9.2.	Hőfokszabályozós kézi vasaló
6.9.3.	Gőzvasaló
6.9.4.	Vasalóprés
6.9.5.	Síkragasztó prés
6.9.6.	Segédeszközök (vasalópárnák, vasalófák, vasalóruha, kefe stb.)
6.10.	Egyéb eszközök:
6.10.1.	Szakoktatói asztal
6.10.2.	Szakoktatói szék
6.10.3.	Falitábla
6.10.4.	Táblai rajzeszközök (vonalzók, körzők, kréta)
6.10.5.	Kézmosó csap
6.10.6.	Hulladékgyűjtő
6.10.7.	Mentőláda

6.10.8.	Modell- és alkatrész gyűjtemény
6.10.9.	Szakkönyvek, tankönyvek, szakfolyóiratok, divatlapok
6.10.10.	Munkanapló
6.10.11.	Zárható öltöző és öltözőszekrények
6.10.12.	Vegyszertároló (zárható)
6.10.13.	Mikroszkóp, lupe, bontótű
6.10.14.	Laboratóriumi eszközök – bunsen égő, vegyszerek, üveg-, fém-, vagy porcelántálak

7. EGYEBEK

A 216. sorszámú Textiltisztító és textilszínező megnevezésű szakképesítés szakmai és vizsgakövetelménye

1. AZ ORSZÁGOS KÉPZÉSI JEGYZÉKBEN SZEREPLŐ ADATOK

- 1.1. A szakképesítés azonosító száma: 32 542 02
- 1.2. Szakképesítés megnevezése: Textiltisztító és textilszínező
- 1.3. Iskolai rendszerű szakképzésben a szakképzési évfolyamok száma: -
- 1.4. Iskolarendszeren kívüli szakképzésben az óraszám: 640-960

2. EGYÉB ADATOK

- 2.1. A képzés megkezdésének feltételei:
- 2.1.1. Iskolai előképzettség: alapfokú iskolai végzettség vagy iskolai előképzettség hiányában
- 2.1.2. Bemeneti kompetenciák: a képzés megkezdhető e rendelet 3. számú mellékletében a Könnyűipar szakmacsoportra meghatározott kompetenciák birtokában.
- 2.2. Szakmai előképzettség: –
- 2.3. Előírt gyakorlat: –
- 2.4. Egészségügyi alkalmassági követelmények: szükségesek
- 2.5. Pályaalkalmassági követelmények: -
- 2.6. Elméleti képzési idő aránya: 30%
- 2.7. Gyakorlati képzési idő aránya: 70%
- 2.8. Szintvizsga: –
- 2.9. Az iskolai rendszerű képzésben az összefüggő szakmai gyakorlat időtartama: –

3. PÁLYATÜKÖR

- 3.1. A szakképesítéssel legjellemzőbben betölthető munkakör(ök), foglalkozás(ok)

	A	B	C
--	---	---	---

3.1.1.	FEOR száma	FEOR megnevezése	A szakképesítéssel betölthető munkakör(ök)
3.1.2.	8121	Textilipari gép kezelője és gyártósor mellett dolgozó	Textiltisztító és színező
3.1.3.	8327	Mosodai gép kezelője	Textiltisztító és színező
3.1.4.	9113	Kézi mosó, vasaló	Textiltisztító és színező

3.2. A szakképesítés munkaterületének rövid leírása:

Természetes és mesterséges szálanyagokból készült, közvetlenül még felhasználásra nem alkalmas nyers szöveteket, kelméket, egyéb textíliákat megfelelő műveletek segítségével az esztétikai és használati tulajdonságaik javításával, átalakításával, felhasználásra alkalmas kész textíliát állít elő.

A szakképesítéssel rendelkező képes:

- jellemezni a textiliparban alkalmazott szálanyagok tulajdonságait, felhasználási lehetőségeit
- jellemezni a nem szőtt eljárással készült termékek tulajdonságait, felhasználási lehetőségeit
- jellemezni a szövással, hurkolással készült termékek tulajdonságait, felhasználási lehetőségeit
- jellemezni a speciális minőségi kritériumokkal rendelkező textíliákat
- jellemezni a bőr, és szőrmefajtákat
- jellemezni a textiliparban használatos mosó, tisztító, festő, fehérítő, színezőanyagokat
- kikészítésre előkészíteni a nyers szövetet, kelmét, egyéb textíliákat
- mechanikai kikészítő gépeket működtetni
- színezőgépet, nyomógépet kezelni
- textíliáknak különleges tulajdonságot biztosító-, tulajdonságot javító kezeléseket végezni
- mosással eltávolítani a felesleges színezéket és segédanyagokat, vízteleníteni, szárítani
- hőkezeléssel méretrögzíteni a szintetikus textíliát
- adagolni a technológiához szükséges mosó- és segédanyagot
- üzemeltetni a mosó-, vegytisztítógépet
- bőr, szőrme, szőnyeg, toll, szalagfüggöny-tisztító berendezést üzemeltetni
- gőzöléssel/vasalással kialakítani a textília eredeti formáját és felületét
- kézi vasalógépet működtetni
- elvégezni a tisztított textília végellenőrzését, hiba kijavításáról gondoskodni

3.3. Kapcsolódó szakképesítések

	A	B	C
3.3.1.	A kapcsolódó szakképesítés, részsakképesítés, szakképesítés-ráépülés		
3.3.2.	azonosító száma	megnevezése	a kapcsolódás módja
3.3.3.	-	-	-

4. SZAKMAI KÖVETELMÉNYEK

	A	B
4.1.	A szakképesítés szakmai követelménymoduljainak az állam által elismert szakképesítések szakmai követelménymoduljairól szóló kormányrendelet szerinti	
4.2.	azonosító száma	megnevezése
4.3.	11367-12	Textilipari alap- és segédanyagok, textiltermékek
4.4.	11368-12	Textíliák elő- és utókezelése
4.5.	11369-12	Textíliák színezése, tulajdonságjavító műveletek, és gépei
4.6.	11370-12	Textíliák mosása, vegytisztítása, műveletei, gépei
4.7.	11497-12	Foglalkoztatás I.
4.8.	11499-12	Foglalkoztatás II.
4.9.	11500-12	Munkahelyi egészség és biztonság

5. VIZSGÁZTATÁSI KÖVETELMÉNYEK

5.1. A komplex szakmai vizsgára bocsátás feltételei:

Az iskolarendszeren kívüli szakképzésben az 5.2. pontban előírt valamennyi modulzáró vizsga eredményes letétele.

Az iskolai rendszerű szakképzésben az évfolyamok eredményes teljesítését igazoló, a szakképzési kerettantervben meghatározott tantárgyakat tartalmazó bizonyítvány, amely egyenértékű a követelménymodulhoz rendelt modulzáró vizsgák eredményes letételével.

5.2.A modulzáró vizsga vizsgatevékenysége és az eredményesség feltétele:

	A	B	C
5.2.1.	A szakképesítés szakmai követelménymoduljainak		
5.2.2.	azonosító száma	megnevezése	a modulzáró vizsga vizsgatevékenysége
5.2.3.	11367-12	Textilipari alap- és segédanyagok, textiltermékek	írásbeli
5.2.4.	11368-12	Textíliák elő- és utókezelése	gyakorlati
5.2.5.	11369-12	Textíliák színezése, tulajdonságjavító műveletek, és gépei	gyakorlati
5.2.6.	11370-12	Textíliák mosása, vegytisztítása, műveletei, gépei	gyakorlati
5.2.7.	11497-12	Foglalkoztatás I.	írásbeli
5.2.8.	11499-12	Foglalkoztatás II.	írásbeli
5.2.9.	11500-12	Munkahelyi egészség és biztonság	írásbeli

A Munkahelyi egészség és biztonság illetve a Foglalkoztatás követelménymodulok modulzáró vizsgatevékenységei összevonhatóak bármely szakmai követelménymodul írásbeli vizsgatevékenységével.

Egy szakmai követelménymodulhoz kapcsolódó modulzáró vizsga akkor eredményes, ha a modulhoz előírt feladat végrehajtása legalább 51%-osra értékelhető.

5.3. A komplex szakmai vizsga vizsgatevékenységei és vizsgafeladatai:

5.3.1. Gyakorlati vizsgatevékenység

A vizsgafeladat megnevezése: Textíliák elő- és utókezelése, színezése, mosása

A vizsgafeladat ismertetése: Adott textília előkészítése festéshez. Az előkészített textília színezése. A színezett textília mosása, vasalása, csomagolása

A vizsgafeladat időtartama: 360 perc

A vizsgafeladat értékelési súlyaránya: 80 %

5.3.2. Központi írásbeli vizsgatevékenység

A vizsgafeladat megnevezése: –

A vizsgafeladat ismertetése: –

A vizsgafeladat időtartama: –

A vizsgafeladat értékelési súlyaránya: –

5.3.3. Szóbeli vizsgatevékenység

A vizsgafeladat megnevezése: Textilipari alap- és segédanyagok, textiltermékek

A vizsgafeladat ismertetése: A szóbeli központilag összeállított vizsga kérdései a következő témaköröket tartalmazzák

Szálasanyagok tulajdonságai

Szövetek, kelmék nemszőtt termékek szerkezeti felépítése, mechanikai jellemzői
 Bőrök szőrmék fajtái, jellemzői, konfekció alapismeretek
 Mosó, tisztító, festő, fehéritő, színezőanyagok tulajdonságai
 A vizsgafeladat időtartama: 30 perc (felkészülési idő 10 perc)
 A vizsgafeladat értékelési súlyaránya: 20 %

5.4. A vizsgatevékenységek szervezésére, azok vizsgaidőpontjaira, a vizsgaidőszakokra, a vizsgatevékenységek vizsgatételeire, értékelési útmutatóira és egyéb dokumentumaira, a vizsgán használható segédeszközökre vonatkozó részletes szabályok:

A szakképesítéssel kapcsolatos előírások az állami szakképzési és felnőttképzési szerv <http://www.munka.hu/> című weblapján érhetők el a Szak- és felnőttképzés Vizsgák menüpontjában

5.5. A szakmai vizsga értékelésének a szakmai vizsgaszabályzattól eltérő szempontjai: –

6. ESZKÖZ- ÉS FELSZERELÉSI JEGYZÉK

A	
6.1.	A képzési és vizsgáztatási feladatok teljesítéséhez szükséges eszközök minimumát meghatározó eszköz- és felszerelési jegyzék
6.2.	Laboratóriumi mérőműszerek, mérlegek
6.3.	Keverők
6.4.	Mosógépek
6.5.	Kádak
6.6.	Fehéritő berendezések
6.7.	Nyomógépek
6.8.	Szárítók
6.9.	Centrifuga
6.10.	Vákumvíztelenítő
6.11.	Kalanderező gépek
6.12.	Vasalógépek
6.13.	Csomagológépek
6.14.	Mérleg
6.15.	Pénztárgép
6.16.	Számítógép
6.17.	Szállító- és tárolóeszközök (polcok, szállítókosci, kosarak)
6.18.	Tűző-, jelölő gépek
6.19.	Mosóberendezés
6.20.	Segédanyagtároló és -adagoló eszközök
6.21.	Vízkezelő-, melegítő berendezések
6.22.	Gőzfejlesztő berendezések
6.23.	Szárítóberendezések
6.24.	A vasalás eszközei (gőzös kézi vasaló, vasalóasztal, présvasaló)
6.25.	Finiserek (gőzbábuk, finiselő kamra)
6.26.	Kalander
6.27.	Hajtógatógép
6.28.	A csomagolás eszközei, berendezései
6.29.	Vegyztisztítógép
6.30.	Elő- és foltkezelő berendezés
6.31.	Textil- és egyéb áru felületét utókezelő eszközök (szőszőlő, ruhakefe, velúrozó eszközök stb.)
6.32.	Takarítóeszközök
6.33.	Egyéni munkavédelmi eszközök (védőkesztyű, gázálc, porálc, saválló munkaruha stb.)

7. EGYEBEK

A szakmai vizsgabizottságban való részvételre kijelölt szakmai szervezet:
Textilipari Műszaki és Tudományos Egyesület
1146 Budapest Thököly út 58-60.

A 217. sorszámú Tisztítás-technológiai szakmunkás megnevezésű szakképesítés szakmai és vizsgakövetelménye

1. AZ ORSZÁGOS KÉPZÉSI JEGYZÉKBEN SZEREPLŐ ADATOK

- 1.1. A szakképesítésazonosító száma: 32 853 03
1.2. Szakképesítésmegnevezése: Tisztítás-technológiai szakmunkás
1.3. Iskolai rendszerű szakképzésben a szakképzési évfolyamok száma: –
1.4. Iskolarendszeren kívüli szakképzésben az óraszám: 480-720 óra

2. EGYÉB ADATOK

- 2.1. A képzés megkezdésének feltételei:
2.1.1. Iskolai előképzettség: alapfokú iskolai végzettség
vagy iskolai előképzettség hiányában
2.1.2. Bemeneti kompetenciák: a képzés megkezdhető e rendelet 3. számú mellékletében az Egyéb szolgáltatások szakmacsoportra meghatározott kompetenciák birtokában
2.2. Szakmai előképzettség: –
2.3. Előírt gyakorlat: –
2.4. Egészségügyi alkalmassági követelmények: szükségesek
2.5. Pályaalkalmassági követelmények: –
2.6. Elméleti képzési idő aránya: 30%
2.7. Gyakorlati képzési idő aránya: 70%
2.8. Szintvizsga: –
2.9. Az iskolai rendszerű képzésben az összefüggő szakmai gyakorlat időtartama: –

3. PÁLYATÜKÖR

- 3.1. A szakképesítéssel jellemzőbben betölthető munkakör(ök), foglalkozás(ok)

	A	B	C
3.1.1.	FEOR száma	FEOR megnevezése	A szakképesítéssel betölthető munkakör(ök)
3.1.2.	9112	Intézményi takarító és kisegítő	Gyermekintézmény-takarító
3.1.3.			Irodakarító
3.1.4.			Kórházi takarító
3.1.5.			Lakóépület-takarító

3.1.6.			Medencetakarító
3.1.7.			Szállodatakarító
3.1.8.	9114	Járműtakarító	Autóápoló
3.1.9.			Autókozmetikus
3.1.10.			Autómosó
3.1.11.			Buszmosó
3.1.12.			Gépkocsimosó
3.1.13.			Hajómosó, belső takarító
3.1.14.			Kamionmosó
3.1.15.			Kocsimosó
3.1.16.			Kocsitakarító
3.1.17.			Konténermosó
3.1.18.			Repülőgép-takarító
3.1.19.			Trolimosó
3.1.20.			Vasútkocsi-takarító
3.1.21.			5241
3.1.22.	Takarítók műszakvezetője		

3.2. A szakképesítésmunkaterületének rövid leírása:

A tisztítás-technológia az a formailag és tartalmilag egyaránt értékelhető, dokumentált, bizalmi és integrált szolgáltatás, amely során egy előre meghatározott területen, az oda nem való és ott egészségügyi (A), közérzeti (B), fizikai-biztonsági/baleseti vagy környezetvédelmi (C), vagy funkcionális (D) kockázatot jelentő anyagokat távolítanak el, vagy tartanak távol, tervezett időben és szakszerű módszerekkel.

A szakképesítéssel rendelkező képes:

- alkalmazni a munkaköréhez tartozó előírásokat
- tisztázni a feladatot és dönteni a megvalósíthatóságról
- előkészülni a munkavégzésre
- eltávolítani a nem tapadó és a tapadó szennyeződések
- fertőtleníteni a felületeket
- lezárni a feladatok teljesítését
- tervezni, szervezni és irányítani a feladatokat

3.3. Kapcsolódó szakképesítések

	A	B	C
3.3.1.	A kapcsolódó szakképesítés, részsakképesítés, szakképesítés-ráépülés		
3.3.2.	azonosító száma	megnevezése	a kapcsolódás módja
3.3.3.	-	-	-

4. SZAKMAI KÖVETELMÉNYEK

	A	B
4.1.	A szakképesítés szakmai követelménymoduljainak az állam által elismert szakképesítések szakmai követelménymoduljairól szóló kormányrendelet szerinti	
4.2.	azonosító száma	megnevezése
4.3.	11258-12	Tisztítás-technológiai tevékenységek
4.4.	11497-12	Foglalkoztatás I.
4.5.	11499-12	Foglalkoztatás II.
4.6.	11500-12	Munkahelyi egészség és biztonság

5. VIZSGÁZTATÁSI KÖVETELMÉNYEK

5.1. A komplex szakmai vizsgára bocsátás feltételei:

Az iskolarendszeren kívüli szakképzésben az 5.2. pontban előírt valamennyi modulzáró vizsga eredményes letétele.

5.2.A modulzáró vizsga vizsgatevékenysége és az eredményesség feltétele:

	A	B	C
5.2.1.	A szakképesítés szakmai követelménymoduljainak		
5.2.2.	azonosító száma	megnevezése	a modulzáró vizsga vizsgatevékenysége
5.2.3.	11258-12	Tisztítás-technológiai tevékenységek	gyakorlati
5.2.4.	11497-12	Foglalkoztatás I.	írásbeli
5.2.5.	11499-12	Foglalkoztatás II.	írásbeli
5.2.6.	11500-12	Munkahelyi egészség és biztonság	írásbeli

Egy szakmai követelménymodulhoz kapcsolódó modulzáró vizsga akkor eredményes, ha a modulhoz előírt feladat végrehajtása legalább 51%-osra értékelhető.

5.3. A komplex szakmai vizsga vizsgatevékenységei és vizsgafeladatai:

5.3.1. Gyakorlati vizsgatevékenység

A vizsgafeladat megnevezése: Tisztítás-technológiai tevékenységek bemutatása

A vizsgafeladat ismertetése: Tisztítás, mechanikus és vegyi szennyeződéseknek és felületnek megfelelő technológiával, a szükséges gépek üzemeltetésével és megfelelő kezelőszerek alkalmazásával. A technológia gyakorlati megvalósításának szintjei, törvényszerűségei

A vizsgafeladat időtartama: 120 perc

A vizsgafeladat értékelési súlyaránya: 60%

5.3.2. Központi írásbeli vizsgatevékenység

A vizsgafeladat megnevezése: Tisztítás-technológiai feladatok

A vizsgafeladat ismertetése: Az írásbeli vizsgatevékenység központilag összeállított vizsga kérdései az alábbi témaköröket tartalmazzák: A tisztítás-technológiák gyakorlati megvalósításának szintjei, törvényszerűségei. Szakmai piktogramok. Felületek, anyag, eszközfelhasználás és időráfordítások számolása

A vizsgafeladat időtartama: 60 perc

A vizsgafeladat értékelési súlyaránya: 40%

5.3.3. Szóbeli vizsgatevékenység

A vizsgafeladat megnevezése: –

A vizsgafeladat ismertetése: –

A vizsgafeladat időtartama: –

A vizsgafeladat értékelési súlyaránya: –

5.4. A vizsgatevékenységek szervezésére, azok vizsgaidőpontjaira, a vizsgaidőszakokra, a vizsgatevékenységek vizsgatételeire, értékelési útmutatóira és egyéb dokumentumaira, a vizsgán használható segédeszközökre

vonatkozó részletes szabályok:

A szakképesítéssel kapcsolatos előírások az állami szakképzési és felnőttképzési szerv <http://www.munka.hu/> című weblapján érhetők el a Szak- és felnőttképzés Vizsgák menüpontjában

5.5. A szakmai vizsga értékelésének a szakmai vizsgaszabályzattól eltérő szempontjai: –

6. ESZKÖZ- ÉS FELSZERELÉSI JEGYZÉK

A	
6.1.	A képzési és vizsgáztatási feladatok teljesítéséhez szükséges eszközök minimumát meghatározó eszköz- és felszerelési jegyzék
6.2.	Egyszerű porszívó, portalanító tartozékokkal
6.3.	Hengerkefés szőnyegporszívó
6.4.	Hengerkefés kárpit porszívó
6.5.	Por- és vízszívó gép
6.6.	Szóró-szívógép
6.7.	Háti hulladékiszívó gép
6.8.	Kisnyomású habosító berendezés
6.9.	Kisnyomású gőzfejlesztő berendezés
6.10.	Nagynyomású víz (hideg vagy meleg)- és gőzfázisú gép, valamint tartozékai
6.11.	Egytárcsás súrológép és tartozékai
6.12.	Száraz hengerkefés bedolgozó gép
6.13.	Nedves hengerkefés súroló gép
6.14.	Gyalogkísérő súroló automata
6.15.	Szőnyegtisztító automata
6.16.	Kézi polírozógép és tartozékai
6.17.	Mechanikus seprőgép
6.18.	Vezetőüléssel seprő-szívógép vagy vezetőüléssel seprő-súrológép, vagy vezetőüléssel súrológép
6.19.	Kézi eszközök (Száraz és impregnált rendszer, egyvödrös-, kétvödrös, kádas rendszer, ablaktisztító eszközök)
6.20.	Kiegészítő anyagok (Szin kódolt kendők, szivacsok, pad-ek, kefék, adagoló eszközök, kellősítő eszközök, felszívó anyagok, gyűjtőzsákok)
6.21.	Kezelőszerek (Savas, semleges, lúgos, oldószeres, oxidálószeres, biológiai)
6.22.	Burkolatok (Kemény, rugalmas, textil)
6.23.	Szennyeződés (Mechanikus, vegyi)
6.24.	Mérő és számoló eszközök

7. EGYEBEK

A 218. sorszámú Töltőállomás-kezelő megnevezésű szakképesítés szakmai és vizsgakövetelménye

1. AZ ORSZÁGOS KÉPZÉSI JEGYZÉKBEN SZEREPLŐ ADATOK

1.1. A szakképesítés azonosító száma: 32 341 01

1.2. A szakképesítés megnevezése: Töltőállomás-kezelő

1.3. Iskolai rendszerű szakképzésben a szakképzési évfolyamok száma: -

1.4. Iskolarendszeren kívüli szakképzésben az óraszám: 280-420

2. EGYÉB ADATOK

2.1. A képzés megkezdésének feltételei:

2.1.1. Iskolai előképzettség: alpfokú iskolai végzettség
vagy iskolai előképzettség hiányában

2.1.2. Bemeneti kompetenciák: a képzés megkezdhető e rendelet 3. számú mellékletében a Kereskedelem-marketing, üzleti adminisztráció szakmacsoportra meghatározott kompetenciák birtokában

2.2. Szakmai előképzettség: -

2.3. Előírt gyakorlat: -

2.4. Egészségügyi alkalmassági követelmények: -

2.5. Pályaalkalmassági követelmények: -

2.6. Elméleti képzési idő aránya: 40%

2.7. Gyakorlati képzési idő aránya: 60%

2.8. Szintvizsga: -

2.9. Az iskolai rendszerű képzésben az összefüggő szakmai gyakorlat időtartama: -

3. PÁLYATÜKÖR

3.1. A szakképesítéssel legjellemzőbben betölthető munkakör(ök), foglalkozás(ok)

	A	B	C
3.1.1.	FEOR száma	FEOR megnevezése	A szakképesítéssel betölthető munkakör(ök)
3.1.2.	5121	Üzemanyagtöltő állomás kezelője	Töltőállomás kezelő
3.1.3.			Benzinkúti eladó
3.1.4.			PB-gázcseretelep kezelő

3.2. A szakképesítés munkaterületének rövid leírása:

A töltőállomás-kezelő szakember üzemanyagot, kenőanyagokat és egyéb autóápolási és felszerelési cikkeket valamint shop termékeket árusít, töltőállomási szolgáltatásokat nyújt

A szakképesítéssel rendelkező képes:

- Közreműködni az üzemanyagok, a kenőanyagok és a shop-termékek beszerzésében, készletezésében
- Értékesíteni az üzemanyagokat, a kenőanyagokat és a shop-termékeket
- Kezelné a töltőállomás szolgáltatásaihoz szükséges berendezéseket
- Ellenőrizni az eszközök, berendezések működőképességét

3.3. Kapcsolódó szakképesítések

	A	B	C
3.3.1.	A kapcsolódó szakképesítés, részsakképesítés, szakképesítés-ráépülés		
3.3.2.	azonosító száma	megnevezése	a kapcsolódás módja
3.3.3.	31 341 02	Gázcseretelep-kezelő	részsakképesítés

4. SZAKMAI KÖVETELMÉNYEK

	A	B
4.1.	A szakképesítés szakmai követelménymoduljainak az állam által elismert szakképesítések szakmai követelménymoduljairól szóló kormányrendelet szerinti	

4.2.	azonosító száma	megnevezése
4.3.	10025-12	A kereskedelmi egység működtetése
4.4.	11507-12	Az áruforgalom lebonyolítása
4.5.	11397-12	PB-gázcseretelep üzemeltetése
4.6.	11398-12	Értékesítés a töltőállomásokon

5. VIZSGÁZTATÁSI KÖVETELMÉNYEK

5.1. A komplex szakmai vizsgára bocsátás feltételei:

Az iskolarendszeren kívüli szakképzésben az 5.2. pontban előírt valamennyi modulzáró vizsga eredményes letétele.

A 18. életév betöltése.

5.2.A modulzáró vizsga vizsgatevékenysége és az eredményesség feltétele:

	A	B	C
5.2.1.	A szakképesítés szakmai követelménymoduljainak		
5.2.2.	azonosító száma	megnevezése	a modulzáró vizsga vizsgatevékenysége
5.2.3.	10025-12	A kereskedelmi egység működtetése	Szóbeli, Gyakorlati
5.2.4.	11507-12	Az áruforgalom lebonyolítása	Szóbeli
5.2.5.	11397-12	PB-gázcseretelep üzemeltetése	Gyakorlati
5.2.6.	11398-12	Értékesítés a töltőállomásokon	Szóbeli, Gyakorlati

Egy szakmai követelménymodulhoz kapcsolódó modulzáró vizsga akkor eredményes, ha a modulhoz előírt feladat végrehajtása legalább 51%-osra értékelhető.

5.3. A komplex szakmai vizsga vizsgatevékenységei és vizsgafeladatai:

5.3.1. Gyakorlati vizsgatevékenység

A) A vizsgafeladat megnevezése: A PB-gázpalackok átvétele, tárolása és értékesítése

A vizsgafeladat ismertetése:

PB-gázpalackok átvétele, szakszerű elhelyezése, tárolása és a vásárlók kiszolgálása, a teljes folyamat dokumentálása

A vizsgafeladat időtartama: 30 perc

A vizsgafeladat aránya: 20 %

B) A vizsgafeladat megnevezése: Az üzem- és kenőanyagok, töltőállomási termékek és szolgáltatások értékesítése, a szolgáltatásokhoz használt eszközök kezelése

A vizsgafeladat ismertetése: Üzem- és kenőanyagok valamint egyéb töltőállomási termékek és szolgáltatások értékesítést előkészítő folyamata, vásárlók kiszolgálása

A vizsgafeladat időtartama: 30 perc

A vizsgafeladat aránya: 40 %

5.3.2. Központi írásbeli vizsgatevékenység

A vizsgafeladat megnevezése: –

A vizsgafeladat ismertetése: –

A vizsgafeladat időtartama: –

A vizsgafeladat értékelési súlyaránya: –

5.3.3. Szóbeli vizsgatevékenység

A vizsgafeladat megnevezése: Az üzemanyag kiszolgáló technológia sajátosságai, üzemanyagok átvétele, bizonylatolása, egyéb töltőállomási termékek és szolgáltatások értékesítéséhez kapcsolódó töltőállomás kezelői feladatok

A vizsgafeladat ismertetése: A szóbeli központilag összeállított vizsga kérdései a következő témaköröket tartalmazza:

Az üzemanyag kiszolgáló technológia és védelmi berendezéseivel kapcsolatos töltőállomás kezelői feladatok

Az üzemanyagok szállítására, átvételére és tárolására vonatkozó követelmények

A környezetvédelem speciális szabályai, az ehhez kapcsolódó nyilvántartási kötelezettségek

Az üzemanyag töltőállomások vészhelyzeti előírásaira vonatkozó követelmények

A raktározással, készletezéssel és leltározással kapcsolatos eladói feladatok

Az áru és vagyonvédelemmel kapcsolatos eladói feladatok

Az áru előkészítésével kapcsolatos eladói feladatok

A fogyasztói érdekvédelem szabályaival, és a reklamációval kapcsolatos eladói feladatok

A kereskedelmi egység működési rendjéhez kapcsolódó eladói feladatok

A pénzforgalommal, és pénzkezeléssel kapcsolatos eladói feladatok

A vizsgafeladat időtartama: 25 perc (felkészülési idő 10 perc)

A vizsgafeladat aránya: 40 %

5.4. A vizsgatevékenységek szervezésére, azok vizsgaidőpontjaira, a vizsgaidőszakokra, a vizsgatevékenységek vizsgatételeire, értékelési útmutatóira és egyéb dokumentumaira, a vizsgán használható segédeszközökre vonatkozó részletes szabályok:

A szakképesítéssel kapcsolatos előírások az állami szakképzési és felnőttképzési szerv <http://www.munka.hu/> című weblapján érhetők el a Szak- és felnőttképzés Vizsgák menüpontjában

5.5. A szakmai vizsga értékelésének a szakmai vizsgaszabályzattól eltérő szempontjai: –

6. ESZKÖZ- ÉS FELSZERELÉSI JEGYZÉK

A	
6.1.	A képzési és vizsgáztatási feladatok teljesítéséhez szükséges eszközök minimumát meghatározó eszköz- és felszerelési jegyzék
6.2.	Bankkártya-terminál
6.3.	Kassza
6.4.	Pénztárterminál
6.5.	Üzemanyag-kiszolgáló technológiai berendezések
6.6.	Biztonságtechnikai jelölő- és jelzőrendszerek
6.7.	Tűzoltó készülék
6.8.	Fagyáspont meghatározó készülék
6.9.	Takarító eszközök
6.10.	Létra
6.11.	Veszélyes hulladék tároló eszközök
6.12.	Kompresszor
6.13.	Keréknymásmérő
6.14.	Ablaklehúzó
6.15.	Íróeszköz
6.16.	Széfek
6.17.	Lapát, hólapát
6.18.	Polcrendszerek
6.19.	Hőmérők
6.20.	Hűtőpultok, hűtőkamrák
6.21.	Pénzvizsgáló készülék
6.22.	Vonalkód leolvasó
6.23.	Árazógép
6.24.	PB-palack tároló ketrec

7. EGYEBEK

A 219. sorszámú Turisztikai szervező, értékesítő megnevezésű szakképesítés szakmai és vizsgakövetelménye

1. AZ ORSZÁGOS KÉPZÉSI JEGYZÉKBEN SZEREPLŐ ADATOK

- 1.1. A szakképesítés azonosító száma: 54 812 03
- 1.2. Szakképesítés megnevezése: Turisztikai szervező, értékesítő
- 1.3. Iskolai rendszerű szakképzésben a szakképzési évfolyamok száma: 2
- 1.4. Iskolarendszeren kívüli szakképzésben az óraszám: 960-1440

2. EGYÉB ADATOK

- 2.1. A képzés megkezdésének feltételei:
 - 2.1.1. Iskolai előképzettség: érettségi végzettség
 - 2.1.2. Bemeneti kompetenciák: –
- 2.2. Szakmai előképzettség: –
- 2.3. Előírt gyakorlat: –
- 2.4. Egészségügyi alkalmassági követelmények: –
- 2.5. Pályaalkalmassági követelmények: –
- 2.6. Elméleti képzési idő aránya: 40 %
- 2.7. Gyakorlati képzési idő aránya: 60 %
- 2.8. Szintvizsga:–
- 2.9. Az iskolai rendszerű képzésben az összefüggő szakmai gyakorlat időtartama: 5 évfolyamos képzés esetén a 9. évfolyamot követően 70 óra, a 10. évfolyamot követően 105 óra, a 11. évfolyamot követően 140 óra; 2 évfolyamos képzés esetén az első szakképzési évfolyamot követően 160 óra

3. PÁLYATÜKÖR

- 3.1. A szakképesítéssel legjellemzőbben betölthető munkakör(ök), foglalkozás(ok)

	A	B	C
3.1.1.	FEOR száma	FEOR megnevezése	A szakképesítéssel betölthető munkakör(ök)
3.1.2.	4221	Utazásszervező, tanácsadó	Belföldi társasutazási ügyintéző
3.1.3.			Fizetővendég-szolgálati ügyintéző
3.1.4.			Idegenforgalmi ügyintéző
3.1.5.			Turisztikai referens
3.1.6.			Turisztikai szervező

3.1.7.		Utazási szervező
3.1.8.		Utazási előadó
3.1.9.		Utazási irodai utasszervező
3.1.10.		Utazási irodai ügyintéző
3.1.11.		Utazási referens
3.1.12.		Utazási ügyintéző
3.1.13.		Utaztatási előadó
3.1.14.		Üdülésszervező
3.1.15.		Üdültetési előadó

3.2. A szakképesítés munkaterületének rövid leírása:

A turisztikai szervező, értékesítő szakember korszerű szakmai és gazdálkodási ismeretekkel, továbbfejleszhető tudással rendelkezik. A vállalkozás teljes körű tevékenységét végzi, irányítja, szervezi és ellenőrzi vezetői szinten (utazási irodában, idegenforgalmi hivatalokban, fizető-vendéglátás területén, szabadidőközpontokban). Közreműködik a felsővezetői döntést igénylő üzleti, gazdálkodási, pénzügyi, marketingtervek kidolgozásában. Komplex feladatokat önállóan végrehajt, irányít és ellenőriz. Összeállítja a vállalkozás árualap-kínálatát; reklámozza, kialakítja a cég arculatát. Megszervezi a turisztikai termékek értékesítését, figyelemmel kíséri a gazdasági szempontok érvényesülését. Folyamatos kapcsolatot tart a turisztikai piac szereplőivel. Gondoskodik a folyamatos munkamenet biztosításáról.

A szakképesítéssel rendelkező képes:

- komplex módon átlátni a vállalkozás valamennyi munkafolyamatát, és a felső vezetés utasítása alapján irányítani
- működtetni a vállalkozás internetes oldalát
- közreműködni a vállalkozás üzleti stratégiájának, szervezeti működésének kialakításában, illetve a cégarculat meghatározásában
- összeállítani a vállalkozás árualap-kínálatát, megszervezni az értékesítés munkafolyamatait
- komplex feladatokat végrehajtani, irányítani, ellenőrizni (továbbképzések szervezése, bonyolítása, pályázatok készítése)
- üzleti kapcsolatot tartani a turisztikai piac szereplőivel
- biztosítani a folyamatos munkamenetet a vállalkozás minden munkaterületén

3.3. Kapcsolódó szakképesítések

	A	B	C
3.3.1.	A kapcsolódó szakképesítés, részzakképesítés, szakképesítés-ráépülés		
3.3.2.	azonosító száma	megnevezése	a kapcsolódás módja
3.3.3.	51 812 01	Utazási ügyintéző	részzakképesítés

4. SZAKMAI KÖVETELMÉNYEK

	A	B
4.1.	A szakképesítés szakmai követelménymoduljainak az állam által elismert szakképesítések szakmai követelménymoduljairól szóló kormányrendelet szerinti	
4.2.	azonosító száma	megnevezése
4.3.	10061-12	Turisztikai erőforrások bemutatása
4.4.	10062-12	Turisztikai kommunikáció
4.5.	10063-12	Ügyviteli folyamatok alkalmazása
4.6.	10064-12	Turisztikai termékkínálat értékesítése
4.7.	10065-12	Turisztikai vállalkozások működtetése
4.8.	11503-12	Turisztikai latin
4.9.	11498-12	Foglalkoztatás I. (érettségire épülő képzések esetén)
4.10.	11499-12	Foglalkoztatás II.
4.11.	11500-12	Munkahelyi egészség és biztonság

5. VIZSGÁZTATÁSI KÖVETELMÉNYEK

5.1. A komplex szakmai vizsgára bocsátás feltételei:

Az iskolarendszeren kívüli szakképzésben az 5.2. pontban előírt valamennyi modulzáró vizsga eredményes letétele; valamint középfokú (B2) komplex nyelvvizsga vagy idegenforgalmi-vendéglátóipari középfokú szaknyelvi B2 komplex vizsga

Az iskolai rendszerű szakképzésben az évfolyam teljesítését igazoló bizonyítványban foglaltak szerint teljesített tantárgyak – a szakképzési kerettantervben meghatározottak szerint – egyenértékűek az adott követelménymodulhoz tartozó modulzáró vizsga teljesítésével; valamint középfokú (B2) komplex nyelvvizsga vagy idegenforgalmi-vendéglátóipari középfokú szaknyelvi B2 komplex vizsga

5.2. A modulzáró vizsga vizsgatevékenysége és az eredményesség feltétele:

	A	B	C
5.2.1.	A szakképesítés szakmai követelménymoduljainak		
5.2.2.	azonosító száma	megnevezése	a modulzáró vizsga vizsgatevékenysége
5.2.3.	10061-12	Turisztikai erőforrások bemutatása	szóbeli
5.2.4.	10062-12	Turisztikai kommunikáció	gyakorlati
5.2.5.	10063-12	Ügyviteli folyamatok alkalmazása	írásbeli
5.2.6.	10064-12	Turisztikai termékinálat értékesítése	gyakorlati
5.2.7.	10065-12	Turisztikai vállalkozások működtetése	szóbeli
5.2.8.	11503-12	Turisztikai latin	írásbeli
5.2.9.	11498-12	Foglalkoztatás I. (érettségire épülő képzések esetén)	írásbeli
5.2.10.	11499-12	Foglalkoztatás II.	írásbeli
5.2.11.	11500-12	Munkahelyi egészség és biztonság	írásbeli

Egy szakmai követelménymodulhoz kapcsolódó modulzáró vizsga akkor eredményes, ha a modulhoz előírt feladat végrehajtása legalább 51 %-osra értékelhető.

5.3. A komplex szakmai vizsga vizsgatevékenységei és vizsgafeladatai:

5.3.1. Gyakorlati vizsgatevékenység

A) A vizsgafeladat megnevezése: Kiemelt hazai turisztikai termékek (hungarikumok) bemutatása

A vizsgafeladat ismertetése: Az adott termékek bemutatása és prezentációja ppt-formájában

A vizsgatevékenységhez kapcsolódó kompetenciák:

Feltérképezi a turisztikai honlapok információtartalmát

Adatfeldolgozást végez

Statisztikai mutatókat értelmez

Információt nyújt a magyar világörökségekről, hungarikumokról

Marketingeszközöket vesz igénybe

Prezentációs technikákat használ

A vizsgafeladat időtartama: 45 perc

A vizsgafeladat értékelési súlyaránya a gyakorlati vizsgatevékenységen belül: 40 %

B) A vizsgafeladat megnevezése: Adott turisztikai vállalkozás bemutatása és piaci pozicionálása

A vizsgafeladat ismertetése: Adott turisztikai vállalkozás bemutatása és piaci pozicionálása ppt-formájában

A vizsgatevékenységhez kapcsolódó kompetenciák:
Bemutatja a vállalkozás üzleti stratégiájának legfontosabb célkitűzéseit
Feltérképezi a vállalkozásra közvetlenül ható tényezőket
Piackutatást (versenytársak, vevőkör, üzleti partnerek) végez
Kiemeli vállalkozás versenyképességének összetevőit
Prezentációs technikákat használ
Meggyőzően kommunikál

A vizsgafeladat időtartama: 45 perc
A vizsgafeladat értékelési súlyaránya a gyakorlati vizsgatevékenységen belül: 60 %

A vizsgafeladat időtartama: 90 perc
A vizsgafeladat értékelési súlyaránya: 40 %

5.3.2. Központi írásbeli vizsgatevékenység

A) A vizsgafeladat megnevezése: Belföldi programajánlat készítése

A vizsgafeladat ismertetése: 4 napos belföldi program előre megadott szempontok alapján történő összeállítása

A vizsgatevékenységhez kapcsolódó kompetenciák:
Értelmezi az információkat a célpiacról
Feltérképezi a turisztikai szolgáltatók körét és termékkínálatát
Az információszerzéshez internet alapú forrásokat használ
Összeállítja a programcsomagot
Az összeállított programcsomagot megszerkeszti, formázza
A programajánlatot kinyomtatja

A vizsgafeladat időtartama: 60 perc
A vizsgafeladat értékelési súlyaránya az írásbeli vizsgatevékenységen belül: 40 %

B) A vizsgafeladat megnevezése: Belföldi programajánlatra kalkuláció, forgatókönyv és ajánlattétel készítése

A vizsgafeladat ismertetése: Belföldi programajánlatra kalkuláció és forgatókönyv készítése és ajánlattétel külföldi partnernek idegen nyelven

A vizsgatevékenységhez kapcsolódó kompetenciák:
Árajánlatokat keres
Összehasonlítja, elemzi és kiválasztja a legkedvezőbb ajánlatokat
Előkalkulációt készít
Összeállítja a forgatókönyvet
Ajánlattételi levelet ír az üzleti levelezés szabályai szerint
Szakszerűen használja a szakmai idegen nyelvet a levélírás során

A vizsgafeladat időtartama: 120 perc
A vizsgafeladat értékelési súlyaránya az írásbeli vizsgatevékenységen belül: 60 %

A vizsgafeladat időtartama: 180 perc
A vizsgafeladat értékelési súlyaránya: 25 %

5.3.3. Szóbeli vizsgatevékenység

A vizsgafeladat megnevezése: Turisztikai szervezés, értékesítés, vállalkozás működtetése

A vizsgafeladat ismertetése: Szóbeli vizsgatevékenység központilag összeállított kérdéssora az alábbi témaköröket foglalja magában:
A turisztikai vállalkozás gazdálkodására vonatkozó szabályok. Az utazásszervezés, -közvetítés jogszabályi háttere. A ki- és beutaztató referenci tevékenység. Az utazási irodai marketing eszközei. A turisztikai vállalkozás szervezési-vezetési tevékenységei.

A vizsgatevékenységhez kapcsolódó kompetenciák:
szaknyelv használata
rendszerző képesség
gyakorlatias témabemutató
határozott előadásmód
a segédanyagok megfelelő használata
a protokoll előírásainak megfelelő megjelenés

A vizsgafeladat időtartama: 30 perc (felkészülési idő 15 perc, válaszadási idő 15 perc)

A vizsgafeladat értékelési súlyaránya: 35 %

5.4. A vizsgatevékenységek szervezésére, azok vizsgaidőpontjaira, a vizsgaidőszakokra, a vizsgatevékenységek vizsgatételeire, értékelési útmutatóira és egyéb dokumentumaira, a vizsgán használható segédeszközökre vonatkozó részletes szabályok:

A szakképesítéssel kapcsolatos előírások az állami szakképzési és felnőttképzési szerv <http://www.munka.hu/> című weblapján érhetők el a Szak- és felnőttképzés Vizsgák menüpontjában

5.5. A szakmai vizsga értékelésének a szakmai vizsgaszabályzattól eltérő szempontjai: –

6. ESZKÖZ- ÉS FELSZERELÉSI JEGYZÉK

	A
6.1.	A képzési és vizsgáztatási feladatok teljesítéséhez szükséges eszközök minimumát meghatározó eszköz- és felszerelési jegyzék
6.2.	Számítógépes munkaállomás internetkapcsolattal
6.3.	Irodai ügyviteli munkát segítő szoftverek (szövegszerkesztő, táblázatkezelő, prezentációkészítő, levelező program, iktatóprogram, webes felület)
6.4.	Irodai telekommunikációs eszközök (nyomtató, szkennel, telefon, fax, lamináló)
6.5.	Irodai munkakör tanirodai kialakítása (irodabútor, katalógusállvány, iktatóállvány/polc)
6.6.	Tárgyalóasztal
6.7.	Ügyfélpult
6.8.	Projektor
6.9.	Szakmai szoftverek (integrált szállodai szoftver, értékesítési program)
6.10.	Szakmai folyóiratok, katalógusok

7. EGYEBEK

7.1. A szakirányú ágazati szakközépiskolai tanulmányokat befejező, szakmai érettségit szerzett tanulók a 13. évfolyamon készíthetők fel a komplex szakmai vizsgára, ezért számukra az összefüggő szakmai gyakorlat teljesítése a szakképző évfolyam megkezdése előtt történik

A 220. sorszámú Tüzelőberendezés égéstermék elvezető készítőmegnevezésű részsakképesítés szakmai és vizsgakövetelménye

1. AZ ORSZÁGOS KÉPZÉSI JEGYZÉKBEN SZEREPLŐ ADATOK

1.1. A részsakképesítés azonosító száma: 31 582 05

- 1.2. Részszakképesítés megnevezése: Tüzelőberendezés égéstermék elvezető készítő
- 1.3. Iskolai rendszerű szakképzésben a szakképzési évfolyamok száma: -
- 1.4. Iskolarendszeren kívüli szakképzésben az óraszám: 400-600

2. EGYÉB ADATOK

2.1. A képzés megkezdésének feltételei:

2.1.1. Iskolai előképzettség: alapfokú iskolai végzettség

vagy iskolai előképzettség hiányában

2.1.2. Bemeneti kompetenciák: a képzés megkezdhető e rendelet 3. sz. mellékletében az Építéset szakmacsoportra meghatározott kompetenciák birtokában

2.2. Szakmai előképzettség: –

2.3. Előírt gyakorlat: –

2.4. Egészségügyi alkalmassági követelmények: szükségesek

2.5. Pályaalkalmassági követelmények: -

2.6. Elméleti képzési idő aránya: 30%

2.7. Gyakorlati képzési idő aránya: 70%

2.8. Szintvizsga: –

2.9. Az iskolai rendszerű képzésben az összefüggő szakmai gyakorlat időtartama: -

3. PÁLYATÜKÖR

3.1. A részszakképesítéssel legjellemzőbben betölthető munkakör(ök), foglalkozás(ok)

	A	B	C
3.1.1.	FEOR száma	FEOR megnevezése	A részszakképesítéssel betölthető munkakör(ök)
3.1.2.	7537	Kályhás	Tüzelőberendezés égéstermék elvezető készítő

3.2. A részszakképesítés munkaterületének rövid leírása:

A Tüzelőberendezés égéstermék elvezető készítő feladata a telepített tüzelőberendezés fajtájának, típusának megfelelő égéstermék elvezető rendszer építése, szerelése, javítása.

A részszakképesítés rendelkező képes:

- tüzelőberendezés felállítási helyének környezetét és légellátását meghatározni
- égéstermék elvezető rendszer helyét, nyomvonalát kiválasztani telepített tüzelőberendezés égéstermék elvezető rendszerét
- készre szerelni és letisztítani az égéstermék elvezető rendszert
- felmérni a helyszínt és a tüzelőberendezés fajtáját, típusát
- ellenőrizni a tüzelőberendezés felállítási helyének környezetét és légellátását
- javaslatot tenni a lehetséges műszaki megoldásokra
- meghatározni az égéstermék elvezető rendszer helyét, nyomvonalát
- kiválasztani a telepített tüzelőberendezés égéstermék elvezető rendszerét
- anyagszükségletet és bekerülési összeget számolni

- ellenőrizni a munkavégzés feltételeinek meglétét
- előkészíteni a munkaterületet és biztosítani a meglévő környezeti állapotot
- beszerezni a szükséges anyagokat, segédanyagokat
- készre szerelni és letisztítani az égéstermék elvezető rendszert
- átadni a Kivitelezői Nyilatkozatot és ha van, a Használati utasítást, a Megfelelőségi nyilatkozatot vagy a Garancialevelet

3.3. Kapcsolódó szakképesítések

	A	B	C
3.3.1.	A kapcsolódó részsakképesítés		
3.3.2.	azonosító száma	megnevezése	a kapcsolódás módja
3.3.3.	34 582 06	Kályhás	szakképesítés

4. SZAKMAI KÖVETELMÉNYEK

	A	B
4.1.	A részsakképesítésszakmai követelménymoduljainak az állam által elismert szakképesítések szakmai követelménymoduljairól szóló kormányrendelet szerinti	
4.2.	azonosító száma	megnevezése
4.3.	10101-12	Építőipari közös tevékenység
4.4.	10268-12	Tüzelőberendezés égéstermék elvezető rendszerek készítése

5. VIZSGÁZTATÁSI KÖVETELMÉNYEK

5.1. A komplex szakmai vizsgára bocsátás feltételei:

Az iskolarendszeren kívüli szakképzésben az 5.2. pontban előírt valamennyi modulzáró vizsga eredményes letétele.

5.2. A modulzáró vizsga vizsgatevékenysége és az eredményesség feltétele:

	A	B	C
5.2.1.	A részsakképesítésszakmai követelménymoduljainak		
5.2.2.	azonosító száma	megnevezése	a modulzáró vizsga vizsgatevékenysége
5.2.3.	10101-12	Építőipari közös tevékenység	írásbeli
5.2.4.	10268-12	Tüzelőberendezés égéstermék elvezető rendszerek készítése	szóbeli gyakorlati

Egy szakmai követelménymodulhoz kapcsolódó modulzáró vizsga akkor eredményes, ha a modulhoz előírt feladat végrehajtása legalább 51%-osra értékelhető.

5.3. A komplex szakmai vizsga vizsgatevékenységei és vizsgafeladatai:

5.3.1. Gyakorlati vizsgatevékenység

A vizsgafeladat megnevezése: Tüzelőberendezés égéstermék elvezető rendszer építése

A vizsgafeladat ismertetése: Szilárdtüzelésre alkalmas berendezés égéstermék elvezetőjének készítése

A vizsgafeladat időtartama: 90 perc

A vizsgafeladat értékelési súlyaránya: 70 %

5.3.2. Központi írásbeli vizsgatevékenység

A vizsgafeladat megnevezése: –

A vizsgafeladat ismertetése: –

A vizsgafeladat időtartama: –
A vizsgafeladat értékelési súlyaránya: –

5.3.3. Szóbeli vizsgatevékenység

A vizsgafeladat megnevezése: Tüzelőberendezés égéstermék elvezető rendszer alapjai, csoportosítása

A vizsgafeladat ismertetése: Égéstermék elvezető rendszerek csoportosítása, valamint szabványok, technológiai utasítás szerinti vezetési, kitorkollási és tűzvédelmi előírások

A vizsgafeladat időtartama: 30 perc (ebből felkészülési idő 15 perc)

A vizsgafeladat értékelési súlyaránya: 30 %

5.4. A vizsgatevékenységek szervezésére, azok vizsgaidőpontjaira, a vizsgaidőszakokra, a vizsgatevékenységek vizsgatételeire, értékelési útmutatóira és egyéb dokumentumaira, a vizsgán használható segédeszközökre vonatkozó részletes szabályok:

Az MSZ 845 szabványnak és a Gáz Műszaki Biztonsági Szabályzatnak (GMBSZ), valamint az építendő vizsgadarab gyári technológia (szerelési) utasításnak a megléte.

A részszakképesítéssel kapcsolatos előírások az állami szakképzési és felnőttképzési szerv <http://www.munka.hu/> című weblapján érhetők el a Szak- és felnőttképzés Vizsgák menüpontjában.

5.5. A szakmai vizsga értékelésének a szakmai vizsgaszabályzattól eltérő szempontjai: –

6. ESZKÖZ- ÉS FELSZERELÉSI JEGYZÉK

	A
6.1.	A képzési és vizsgáztatási feladatok teljesítéséhez szükséges eszközök minimumát meghatározó eszköz- és felszerelési jegyzék
6.2.	Kéziszerszámok, gépek
6.3.	Anyagtároló
6.4.	Szerszámtároló
6.5.	Rajzeszközök
6.6.	Állványzatok
6.7.	Számítógép
6.8.	Műszaki dokumentáció, prospektus, katalógus, gépkönyv
6.9.	Munkavédelmi eszközök, berendezések

7. EGYEBEK

A 10101-12 Építőipari közös tevékenység modul, modulzáró vizsgájának teljesítése alól felmentést kaphat az a vizsgázó, aki az alább felsoroltak közül valamelyiket korábban már eredményesen teljesítette:

0459–06 Építőipari közös feladatok I.
6253–11 Építőipari általános ismeretek

A 221. sorszámú Uszodamester megnevezésű szakképesítés szakmai és vizsgakövetelménye

1. AZ ORSZÁGOS KÉPZÉSI JEGYZÉKBEN SZEREPLŐ ADATOK

1.1. A szakképesítés azonosító száma: 32 810 01

1.2. Szakképesítés megnevezése: Uszodamester

1.3. Iskolai rendszerű szakképzésben a szakképzési évfolyamok száma: –

1.4. Iskolarendszeren kívüli szakképzésben az óraszám: 400-600

2. EGYÉB ADATOK

2.1. A képzés megkezdésének feltételei:

2.1.1. Iskolai előképzettség: alapfokú iskolai végzettség

vagy iskolai előképzettség hiányában

2.1.2. Bemeneti kompetenciák: a képzés megkezdhető e rendelet 3. számú mellékletében az Egyéb szolgáltatások szakmacsoportra meghatározott kompetenciák birtokában

2.2. Szakmai előképzettség: –

2.3. Előírt gyakorlat: –

2.4. Egészségügyi alkalmassági követelmények: szükségesek

2.5. Pályaalkalmassági követelmények: –

2.6. Elméleti képzési idő aránya: 40%

2.7. Gyakorlati képzési idő aránya: 60%

2.8. Szintvizsga: –

2.9. Az iskolai rendszerű képzésben az összefüggő szakmai gyakorlat időtartama: –

3. PÁLYATÜKÖR

3.1. A szakképesítéssel legjellemzőbben betölthető munkakör(ök), foglalkozás(ok)

	A	B	C
3.1.1.	FEOR száma	FEOR megnevezése	A szakképesítéssel betölthető munkakör(ök)
3.1.2.	5299	Egyéb, máshova nem sorolható szolgáltatási foglalkozású	Fürdőfelügyelő
3.1.3.			Fürdőüzemeltető
3.1.4.			Úszodamester
3.1.5.			Úszómester
3.1.6.			Szaunakezelő

3.2. A szakképesítésmunkaterületének rövid leírása:

Az uszodamester a fürdőszolgáltatás területén tevékenykedik, vendégfelügyeletet, életmentési feladatokat lát el. A fürdőszolgáltatás napi üzemvitelét biztosítja. Együttműködik a műszaki kiszolgáló személyzettel, és a fürdőszolgáltatás egyéb beosztású munkavállalóival.

A szakképesítés rendelkező képes:

- medencéket, csúszdát, szaunát, gőzkamrát, szoláriumot és egyéb élménykamrát, élményelemeket üzemeltetni
- ügyfélszolgálati tevékenységet ellátni
- szolgáltatásokat értékesíteni
- vízből menteni és elsősegélyt nyújtani
- gondoskodni a kulturált, tiszta, balesetmentes környezetről
- nyilvántartásokat vezetni

3.3. Kapcsolódó szakképesítések

	A	B	C
3.3.1.	A kapcsolódó szakképesítés, részsakképesítés, szakképesítés-ráépülés		
3.3.2.	azonosító száma	megnevezése	a kapcsolódás módja
3.3.3.	-	-	-

4. SZAKMAI KÖVETELMÉNYEK

	A	B
4.1.	A szakképesítésszakmai követelménymoduljainak az állam által elismert szakképesítések szakmai követelménymoduljairól szóló kormányrendelet szerinti	
4.2.	azonosító száma	megnevezése
4.3.	11259-12	Uszodamesteri feladatok
4.4.	11260-12	Fürdőüzemi ügyfélkapcsolati tevékenység
4.5.	11261-12	Vízből mentés
4.6.	11262-12	Baleset-megelőzés, elsősegélynyújtás
4.7.	11263-12	Fürdőüzemi munka-, baleset-, tűz- és környezetvédelem
4.8.	11497-12	Foglalkoztatás I.
4.9.	11499-12	Foglalkoztatás II.
4.10.	11500-12	Munkahelyi egészség és biztonság

5. VIZSGÁZTATÁSI KÖVETELMÉNYEK

5.1. A komplex szakmai vizsgára bocsátás feltételei:

Az iskolarendszeren kívüli szakképzésben az 5.2. pontban előírt valamennyi modulzáró vizsga eredményes letétele.

5.2.A modulzáró vizsga vizsgatevékenysége és az eredményesség feltétele:

	A	B	C
5.2.1.	A szakképesítésszakmai követelménymoduljainak		
5.2.2.	azonosító száma	megnevezése	a modulzáró vizsga vizsgatevékenysége
5.2.3.	11259-12	Uszodamesteri feladatok	gyakorlati, szóbeli
5.2.4.	11260-12	Fürdőüzemi ügyfélkapcsolati tevékenység	gyakorlati, szóbeli
5.2.5.	11261-12	Vízből mentés	gyakorlati, szóbeli
5.2.6.	11262-12	Baleset-megelőzés, elsősegélynyújtás	gyakorlati, szóbeli
5.2.7.	11263-12	Fürdőüzemi munka-, baleset-, tűz- és környezetvédelem	gyakorlati, szóbeli
5.2.8.	11497-12	Foglalkoztatás I.	írásbeli
5.2.9.	11499-12	Foglalkoztatás II.	írásbeli
5.2.10.	11500-12	Munkahelyi egészség és biztonság	írásbeli

Egy szakmai követelménymodulhoz kapcsolódó modulzáró vizsga akkor eredményes, ha a modulhoz előírt feladat végrehajtása legalább 51%-osra értékelhető.

5.3. A komplex szakmai vizsga vizsgatevékenységei és vizsgafeladatai:

5.3.1. Gyakorlati vizsgatevékenység

A vizsgafeladat megnevezése: Fürdőüzemeltetés

A vizsgafeladat ismertetése: A vízből mentés módozatainak bemutatása. Teendők újraélesztés, egyéb sérülés

esetén. Medencék és vendégtéri berendezések üzemeltetése, a fürdőegység nyitás előtti, üzem közbeni, és zárás utáni teendői. (Medencetér, medencék, élményelemek, pihenők, vizes blokkok, biztonsági berendezések, eszközök ellenőrzése/működésének ellenőrzése, szükség szerinti indításuk, leállításuk, vízminőség ellenőrzése, pH, klórszint, vízhőmérséklet mérése.)

A vizsgafeladat időtartama: 60 perc

A vizsgafeladat értékelési súlyaránya: 90%

5.3.2. Központi írásbeli vizsgatevékenység

A vizsgafeladat megnevezése: –

A vizsgafeladat ismertetése: –

A vizsgafeladat időtartama: –

A vizsgafeladat értékelési súlyaránya: –

5.3.3. Szóbeli vizsgatevékenység

A vizsgafeladat megnevezése: Fürdőüzemeltetés

A vizsgafeladat ismertetése: A szóbeli központilag összeállított vizsga kérdései a 4. Szakmai követelmények fejezetben megadott követelménymodulok témakörét tartalmazzák

A vizsgafeladat időtartama: 30 perc (felkészülési idő 20 perc, válaszadási idő 10 perc)

A vizsgafeladat értékelési súlyaránya: 10%

5.4. A vizsgatevékenységek szervezésére, azok vizsgaidőpontjaira, a vizsgaidőszakokra, a vizsgatevékenységek vizsgatételeire, értékelési útmutatóira és egyéb dokumentumaira, a vizsgán használható segédeszközökre vonatkozó részletes szabályok:

A szakképesítéssel kapcsolatos előírások az állami szakképzési és felnőttképzési szerv <http://www.munka.hu/> című weblapján érhetők el a Szak- és felnőttképzés Vizsgák menüpontjában

5.5. A szakmai vizsga értékelésének a szakmai vizsgaszabályzattól eltérő szempontjai:

Sikertelennek tekintendő a vizsga, ha a gyakorlati vizsgatevékenység „A vízből mentés módozatainak bemutatása. Teendők újraelemzés, egyéb sérülés esetén” feladatrészt a vizsgabizottság elégtelenre (1) értékeli.

6. ESZKÖZ- ÉS FELSZERELÉSI JEGYZÉK

A	
6.1.	A képzési és vizsgáztatási feladatok teljesítéséhez szükséges eszközök minimumát meghatározó eszköz- és felszerelési jegyzék
6.2.	Vízminőség vizsgáló készülék
6.3.	Vízhőfok mérő
6.4.	Személyi számítógép
6.5.	Szauna
6.6.	Gőzkamra
6.7.	Szolárium
6.8.	Csúszda
6.9.	Medence-porszívó
6.10.	Takarítógép
6.11.	Mentőrúd, mentőkötél, mentőöv
6.12.	Elsősegélynyújtó eszközök
6.13.	Élménymedence

6.14.	Úszómedence (min. 25 méteres)
6.15.	Fürdőmedence
6.16.	Savazáshoz szükséges védőruházat, egyéb védőeszközök
6.17.	Ambu baba
6.18.	Defibrillátor

7. EGYEBEK

Szakmai alkalmassági követelmények: 200 m folyamatos úszás, vegyes úszásnemekben, pihenés nélkül (gyors, hát, mell). Tárgy felhozatala medence aljáról segédeszköz nélkül (vízmélység 160-220 cm között).

A szakmai vizsgabizottságban való részvételre kijelölt szakmai szervezet: Magyar Fürdőszövetség (1146 Budapest, Borostyán u. 1/b. Tel.: +3612202282)

A 222. sorszámú Utazásügyintéző megnevezésű részszakképesítés szakmai és vizsgakövetelménye

1. AZ ORSZÁGOS KÉPZÉSI JEGYZÉKBEN SZEREPLŐ ADATOK

- 1.1. A részszakképesítés azonosító száma: 51 812 01
- 1.2. Részszakképesítés megnevezése: Utazásügyintéző
- 1.3. Iskolai rendszerű szakképzésben a szakképzési évfolyamok száma: –
- 1.4. Iskolarendszeren kívüli szakképzésben az óraszám: 640-960

2. EGYÉB ADATOK

- 2.1. A képzés megkezdésének feltételei:
 - 2.1.1. Iskolai előképzettség: érettségi végzettség
 - 2.1.2. Bemeneti kompetenciák: –
- 2.2. Szakmai előképzettség: –
- 2.3. Előírt gyakorlat: –
- 2.4. Egészségügyi alkalmassági követelmények: –
- 2.5. Pályaalkalmassági követelmények: –
- 2.6. Elméleti képzési idő aránya: 40 %
- 2.7. Gyakorlati képzési idő aránya: 60 %
- 2.8. Szintvizsga: –
- 2.9. Az iskolai rendszerű képzésben az összefüggő szakmai gyakorlat időtartama: –

3. PÁLYATÜKÖR

3.1. A részszakképesítéssel legjellemzőbben betölthető munkakör(ök), foglalkozás(ok)

	A	B	C
3.1.1.	FEOR száma	FEOR megnevezése	A részszakképesítéssel betölthető munkakör(ök)
3.1.2.	4221	Utazásszervező, tanácsadó	Belföldi utazásszervező- és értékesítő
3.1.3.			Utazásközvetítő Ügyfélszolgálati előadó (Tourinform-hálózat)
3.1.4.			Fizetővendégszolgálat-ügyintéző
3.1.5.			Üdülésszervező
3.1.6.			Üdültetési előadó

3.2. A részszakképesítés munkaterületének rövid leírása:

Az Utazásügyintéző a turizmus szektor különböző területein tevékenykedik. A turisztikai desztinációk termékeit kínálja és népszerűsíti a turisztikai erőforrások ismeretében. Utazásközvetítői tevékenységet végez. Informatikai programok használatával értékesítést lát el. Szakmai kapcsolatokat tart fenn a turisztikai szolgáltatókkal. Alapvető pénzügyi műveleteket végez. Teljes körű információt nyújt a magyarországi turisztikai szolgáltatásokról, közreműködik a turisztikai vállalkozás egyéb szolgáltatásainak közvetítésében.

A részszakképesítéssel rendelkező képes:

- népszerűsíteni a kiemelt hazai turisztikai termékeket
- viszonteladói tevékenység végezni
- értékesítési tevékenységet végezni informatikai szoftverek használatával
- szóban és írásban kommunikálni magyar és idegen nyelven
- együttműködni a turisztikai szolgáltatókkal
- alapvető pénzügyi műveletek végezni

3.3. Kapcsolódó szakképesítések

	A	B	C
3.3.1.	A kapcsolódó szakképesítés, részszakképesítés, szakképesítés-ráépülés		
3.3.2.	azonosító száma	megnevezése	a kapcsolódás módja
3.3.3.	54 812 03	Turisztikai szervező, értékesítő	szakképesítés

4. SZAKMAI KÖVETELMÉNYEK

	A	B
4.1.	A részszakképesítés szakmai követelménymoduljainak az állam által elismert szakképesítések szakmai követelménymoduljairól szóló kormányrendelet szerinti	
4.2.	azonosító száma	megnevezése
4.3.	10061-12	Turisztikai erőforrások bemutatása
4.4.	10062-12	Turisztikai kommunikáció
4.5.	10063-12	Ügyviteli folyamatok alkalmazása
4.6.	10064-12	Turisztikai termékínálat értékesítése

5. VIZSGÁZTATÁSI KÖVETELMÉNYEK

5.1. A komplex szakmai vizsgára bocsátás feltételei:

Az iskolarendszeren kívüli szakképzésben az 5.2. pontban előírt valamennyi modulzáró vizsga eredményes letétele; valamint középfokú (B2) komplex nyelvvizsga vagy idegenforgalmi-vendéglátóipari középfokú szaknyelvi B2 komplex vizsga

5.2. A modulzáró vizsga vizsgatevékenysége és az eredményesség feltétele:

	A	B	C
5.2.1.	A részszakképesítés szakmai követelménymoduljainak		
5.2.2.	azonosító száma	megnevezése	a modulzáró vizsga vizsgatevékenysége
5.2.3.	10061-12	Turisztikai erőforrások bemutatása	szóbeli
5.2.4.	10062-12	Turisztikai kommunikáció	gyakorlati
5.2.5.	10063-12	Ügyviteli folyamatok alkalmazása	írásbeli
5.2.6.	10064-12	Turisztikai termékínálat értékesítése	gyakorlati

Egy szakmai követelménymodulhoz kapcsolódó modulzáró vizsga akkor eredményes, ha a modulhoz előírt feladat végrehajtása legalább 51 %-osra értékelhető.

5.3. A komplex szakmai vizsga vizsgatevékenységei és vizsgafadatai:

5.3.1. Gyakorlati vizsgatevékenység

A vizsgafeladat megnevezése: Kiemelt hazai turisztikai termékek (hungarikumok) bemutatása

A vizsgafeladat ismertetése: Az adott termékek bemutatása és prezentációja ppt-formájában

A vizsgatevékenységhez kapcsolódó kompetenciák:

Feltérképezi a turisztikai honlapok információtartalmát

Adatfeldolgozást végez

Statisztikai mutatókat értelmez

Információt nyújt a magyar világörökségekről, hungarikumokról

Marketingeszközöket vesz igénybe

Prezentációs technikákat használ

A vizsgafeladat időtartama: 45 perc

A vizsgafeladat értékelési súlyaránya: 40 %

5.3.2. Központi írásbeli vizsgatevékenység

A vizsgafeladat megnevezése: Belföldi programajánlat készítése

A vizsgafeladat ismertetése: 4 napos belföldi program összeállítása előre megadott szempontok alapján

A vizsgatevékenységhez kapcsolódó kompetenciák:

Értelmezi az információkat a célpiacon

Feltérképezi a turisztikai szolgáltatók körét és termékínálatát

Az információszerzéshez internet alapú forrásokat használ

Összeállítja a programcsomagot

Az összeállított programcsomagot megszerkeszti, formázza

A programajánlatot kinyomtatja

A vizsgafeladat időtartama: 60 perc
A vizsgafeladat értékelési súlyaránya: 25 %

5.3.3. Szóbeli vizsgatevékenység

A vizsgafeladat megnevezése: Az utazásügyintéző tevékenységei

A vizsgafeladat ismertetése: Szóbeli vizsgatevékenység központilag összeállított kérdéssora az alábbi témaköröket foglalja magában: Turisztikai piac bemutatása. Nemzetközi és hazai turizmustrendek. A turizmus fajtái, formái. Szálláshelyismeret. Magyar gasztronómia. Magyarország közlekedésföldrajza. Magyarország turisztikai régiói. Utaztatási és egyéb üzletágak. Az utazásszervező-és közvetítő tevékenység végzésének feltételei

A vizsgatevékenységhez kapcsolódó kompetenciák:

- szaknyelv használata
- rendszerező képesség
- gyakorlatias témabemutató
- határozott előadásmód
- a segédanyagok megfelelő használata
- a protokoll előírásainak megfelelő megjelenés

A vizsgafeladat időtartama: 30 perc (felkészülési idő 15 perc, válaszadási idő 15 perc)
A vizsgafeladat értékelési súlyaránya: 35 %

5.4. A vizsgatevékenységek szervezésére, azok vizsgaidőpontjaira, a vizsgaidőszakokra, a vizsgatevékenységek vizsgatételeire, értékelési útmutatóira és egyéb dokumentumaira, a vizsgán használható segédeszközökre vonatkozó részletes szabályok:

A szóbeli tételre a szaktanárok által összeállított magyar és idegen nyelvű segédanyagok (utazási katalógusok, prospektusok, térképek stb.) segíthetik.

A részzakképesítéssel kapcsolatos előírások az állami szakképzési és felnőttképzési szerv <http://www.munka.hu/> című weblapján érhetők el a Szak- és felnőttképzés Vizsgák menüpontjában

5.5. A szakmai vizsga értékelésének a szakmai vizsgaszabályzattól eltérő szempontjai: –

6. ESZKÖZ- ÉS FELSZERELÉSI JEGYZÉK

	A
6.1.	A képzési és vizsgáztatási feladatok teljesítéséhez szükséges eszközök minimumát meghatározó eszköz- és felszerelési jegyzék
6.2.	Számítógépes munkaállomás internetkapcsolattal
6.3.	Irodai ügyviteli munkát segítő szoftverek (szövegszerkesztő, táblázatkezelő, prezentációkészítő, levelező program, iktatóprogram, webes felület)
6.4.	Irodai telekommunikációs eszközök (nyomtató, szkennel, telefon, fax, lamináló)
6.5.	Irodai munkakör tanirodai kialakítása (irodabútor, katalógusállvány, iktatóállvány/polc)
6.6.	Tárgyalóasztal
6.7.	Ügyfélpult
6.8.	Projektor
6.9.	Szakmai szoftverek (integrált szállodai szoftver, értékesítési program)
6.10.	Szakmai folyóiratok, katalógusok

7. EGYEBEK

7.1. A vizsgabizottsági tagot delegáló szakmai szervezet megnevezése, elérhetősége:

Magyar Utazásszervezők és Utazásközvetítők Szövetsége (MUISZ)

Cím: 1123 Budapest, Jagelló utca 1-3.

Telefon:06-1/279-1107

Fax:06-1/279-1108

E-mail cím: muisz@muisz.t-online.hu

A 223. sorszámú Ügyviteli titkár megnevezésű szakképesítés szakmai és vizsgakövetelménye

1. AZ ORSZÁGOS KÉPZÉSI JEGYZÉKBEN SZEREPLŐ ADATOK

- 1.1. A szakképesítés azonosító száma: 54 346 02
- 1.2. Szakképesítés megnevezése: Ügyviteli titkár
- 1.3. Iskolai rendszerű szakképzésben a szakképzési évfolyamok száma: 2
- 1.4. Iskolarendszeren kívüli szakképzésben az óraszám: 960-1440

2. EGYÉB ADATOK

2.1. A képzés megkezdésének feltételei:

2.1.1. Iskolai előképzettség: érettségi végzettség

2.1.2. Bemeneti kompetenciák: –

2.2. Szakmai előképzettség: –

2.3. Előírt gyakorlat: –

2.4. Egészségügyi alkalmassági követelmények: –

2.5. Pályaalkalmassági követelmények: szükségesek

2.6. Elméleti képzési idő aránya: 40%

2.7. Gyakorlati képzési idő aránya: 60%

2.8. Szintvizsga: –

2.9. Az iskolai rendszerű képzésben az összefüggő szakmai gyakorlat időtartama:

5 évfolyamos képzés esetén a 9. évfolyamot követően 70 óra, a 10. évfolyamot követően 105 óra, a 11. évfolyamot követően 140 óra;

2 évfolyamos képzés esetén az első szakképzési évfolyamot követően 160 óra

3. PÁLYATÜKÖR

3.1. A szakképesítéssel legjellemzőbben betölthető munkakör(ök), foglalkozás(ok)

	A	B	C
3.1.1.	FEOR száma	FEOR megnevezése	A szakképesítéssel betölthető munkakör(ök)
3.1.2.	4111	Titkár(nő)	Iskolatitkár
3.1.3.			Óvodatitkár
3.1.4.			Szerkesztőségi titkár
3.1.5.			Színházi titkár
3.1.6.			4112
3.1.7.	Alapítványi ügyintéző		
3.1.8.	Bírósági adminisztrátor		
3.1.9.	Bírósági írnok		
3.1.10.	Dokumentációs ügyintéző		
3.1.11.	Hirdetési adminisztrátor		
3.1.12.	Írnok		
3.1.13.	Műhelyírnok		
3.1.14.	Office coordinator		
3.1.15.	Sajtófigyelő adminisztrátor		
3.1.16.	Szállodai adminisztrátor		
3.1.17.	Tanfolyami adminisztrátor		
3.1.18.	Tanszéki adminisztrátor		
3.1.19.	Tanulmányi adminisztrátor		
3.1.20.	Ügyészségi adminisztrátor		
3.1.21.	Üzemírnok		
3.1.22.	4113	Gépiró, szövegszerkesztő	Gépiróasszisztens
3.1.23.			Számítógépes szövegszerkesztő
3.1.24.	4114	Adatrögzítő, kódoló	Adatrögzítő
3.1.25.			Adatrögzítő adminisztrátor
3.1.26.			Pénzügyi adatrögzítő
3.1.27.			Számítógépes adatrögzítő
3.1.28.	4134	Humánpolitikai adminisztrátor	Munkaügyi nyilvántartó
3.1.29.			Munkaügyi ügyintéző
3.1.30.			Személyiadat nyilvántartó
3.1.31.			Személyi nyilvántartó
3.1.32.			Személyzeti adminisztrátor
3.1.33.			Tagnyilvántartó
3.1.34.			Tanuló nyilvántartó
3.1.35.			Iktatásirányító
3.1.36.	3221	Irodai szakmai irányító, felügyelő	Irodai ügyvitel-irányító
3.1.37.			Irodakoordinátor
3.1.38.	3641	Személyi asszisztens	Személyi titkár

3.2. A szakképesítés munkaterületének rövid leírása:

A szakképesítéssel rendelkező képes:

- számítógépes adatbeviteli feladatokat végezni
- külső és belső kapcsolatteremtő, kapcsolattartást és kapcsolat lezárását szolgáló iratokat, leveleket, egyéb dokumentumokat készíteni, szerkeszteni, sokszorosítani, kezelni, tárolni
- számítógépes ügyviteli programcsomagokat alkalmazni
- vezetni és kezelni a szervezet munkaerő-gazdálkodásával kapcsolatos nyilvántartásokat, iratokat
- ellátni a feladatkörébe tartozó irodai készletgazdálkodási, reprezentációs feladatokat
- ellátni a házipénztár kezeléséhez kapcsolódó feladatokat
- ügyviteli munkafolyamatokat szervezni és irányítani
- irodatechnikai, információs és kommunikációs eszközöket, berendezéseket kezelni, használni
- feladatkörében önállóan PR tevékenységet végezni
- megfelelő rangsorolással kapcsolatot tartani munkatársakkal, ügyfelekkel, partnerekkel, külső szervezetekkel magyar és egy idegen nyelven

- ügyintézői feladatokat ellátni magyar és egy idegen nyelven
- leíró feladatokat végezni magyar és egy idegen nyelven
- szervezeten belüli és kívüli rendezvényeket, programokat szervezni magyar és egy idegen nyelven

3.3. Kapcsolódó szakképesítések

	A	B	C
3.3.1.	A kapcsolódó szakképesítés, részsakképesítés, szakképesítés-ráépülés		
3.3.2.	azonosító száma	megnevezése	a kapcsolódás módja
3.3.3.	-	-	-

4. SZAKMAI KÖVETELMÉNYEK

	A	B
4.1.	A szakképesítésszakmai követelménymoduljainak az állam által elismert szakképesítések szakmai követelménymoduljairól szóló kormányrendelet szerinti	
4.2.	azonosító száma	megnevezése
4.3.	10066-12	Gazdálkodási alapeladatok
4.4.	10067-12	Gépírás és dokumentumkészítés, iratkezelés
4.5.	10070-12	Munkahelyi kommunikáció
4.6.	10071-12	Hivatali kommunikáció magyar és idegen nyelven
4.7.	10073-12	Titkári ügyintézés
4.8.	10072-12	Rendezvény- és programszervezés
4.9.	11498-12	Foglalkoztatás I. (érettségire épülő képzések esetén)
4.10.	11499-12	Foglalkoztatás II.
4.11.	11500-12	Munkahelyi egészség és biztonság

5. VIZSGÁZTATÁSI KÖVETELMÉNYEK

5.1. A komplex szakmai vizsgára bocsátás feltételei:

Az iskolarendszeren kívüli szakképzésben az 5.2. pontban előírt valamennyi modulzáró vizsga eredményes letétele.

Az iskolai rendszerű szakképzésben az évfolyam teljesítését igazoló bizonyítványban foglaltak szerint teljesített tantárgyak – a szakképzési kerettantervben meghatározottak szerint – egyenértékűek az adott követelménymodulhoz tartozó modulzáró vizsga teljesítésével.

5.2. A modulzáró vizsga vizsgatevékenysége és az eredményesség feltétele:

	A	B	C
5.2.1.	A szakképesítésszakmai követelménymoduljainak		
5.2.2.	azonosító száma	megnevezése	a modulzáró vizsga vizsgatevékenysége
5.2.3.	10066-12	Gazdálkodási alapeladatok	gyakorlati
5.2.4.	10067-12	Gépírás és dokumentumkészítés, iratkezelés	írásbeli, szóbeli
5.2.5.	10070-12	Munkahelyi kommunikáció	szóbeli
5.2.6.	10071-12	Hivatali kommunikáció magyar és idegen nyelven	gyakorlati
5.2.7.	10073-12	Titkári ügyintézés	gyakorlati
5.2.8.	10072-12	Rendezvény- és programszervezés	szóbeli, írásbeli
5.2.9.	11498-12	Foglalkoztatás I. (érettségire épülő képzések esetén)	írásbeli
5.2.10.	11499-12	Foglalkoztatás II.	írásbeli
5.2.11.	11500-12	Munkahelyi egészség és biztonság	írásbeli

Egy szakmai követelménymodulhoz kapcsolódó modulzáró vizsga akkor eredményes, ha a modulhoz előírt feladat végrehajtása legalább 51%-osra értékelhető.

5.3. A komplex szakmai vizsga vizsgatevékenységei és vizsgafeladatai:

5.3.1. Gyakorlati vizsgatevékenység

A vizsgafeladat megnevezése: Külső vagy belső szakmai rendezvény alapidokumentumának elkészítése

A vizsgafeladat ismertetése: A hardvereszközök és az operációs rendszer előkészítése, kezelése után a vizsgázó tartalmi és formai utasítások alapján egy külső vagy belső szakmai rendezvény alapidokumentációjának elkészítése (forgatókönyv vagy szakmai programterv); a kapott utasítások alapján a rendezvény lebonyolításához információ keresése az interneten; megadott adatok birtokában költségkalkuláció készítése; a program ismeretében tájékoztató körlevelet vagy meghívót szerkeszt a résztvevőknek, közreműködőknek; a hirdetések vizuális hatáselemeit felhasználva rövid hirdetés fogalmazása; illetve a vizuális céges arculati elemeket felhasználva három-négy diából álló prezentáció készítése a rendezvényről

A vizsgafeladat időtartama: 240 perc

A vizsgafeladat értékelési súlyaránya: 35%

5.3.2. Központi írásbeli vizsgatevékenység

A vizsgafeladat megnevezése: Hivatalos, üzleti levél, dokumentum készítése

A vizsgafeladat ismertetése: Egy kb. 1500-2000 leütés terjedelmű, folyamatosan írott vagy részben felülírt, javított, korrektúrázott, nyomtatott formátumú szöveg és a megadott adatok – 170 leütés/perc sebességű – begépelése; hivatalos, üzleti levelet vagy egyéb dokumentumot megszerkesztése a hivatalos, üzleti élet leveleinek vagy egyéb dokumentumok készítésének szokásai szerint és a megadott utasítások alapján; a hivatalos, üzleti levél vagy egyéb dokumentum szövege egy részének (pl. bevezetés vagy befejezés stb.) önálló megfogalmazása a tárgyhoz kapcsolódó adatok alapján; forrásfájlból előkészített táblázat vagy adatbázis készítése utasítások alapján, valamint az adatok felhasználása a dokumentummal összefüggésben; a táblázat, az adatok beillesztése a dokumentum megadott helyére; a hivatalos, üzleti levelet vagy egyéb dokumentum mentése, archiválása, nyomtatása

A vizsgafeladat időtartama: 180 perc

A vizsgafeladat értékelési súlyaránya: 35%

5.3.3. Szóbeli vizsgatevékenység

A vizsgafeladat megnevezése: Szakmai ismeretek

A vizsgafeladat ismertetése: A szóbeli vizsgatevékenység központilag összeállított vizsgakérdései a 4. Szakmai követelmények fejezetben szereplő szakmai követelménymodulok közül a 10070-12 Munkahelyi kommunikáció, a 10066-12 Gazdálkodási alapeladatok és a 10071-12 Hivatali kommunikáció magyar és idegen nyelven modulok témaköreit tartalmazza

A vizsgafeladat időtartama: 45 perc (felkészülési idő 30 perc, válaszadási idő 15 perc)

A vizsgafeladat értékelési súlyaránya: 30%

5.4. A vizsgatevékenységek szervezésére, azok vizsgaidőpontjaira, a vizsgaidőszakokra, a vizsgatevékenységek vizsgatételeire, értékelési útmutatóira és egyéb dokumentumaira, a vizsgán használható segédeszközökre vonatkozó részletes szabályok:

A szakképesítéssel kapcsolatos előírások az állami szakképzési és felnőttképzési szerv <http://www.munka.hu/> című weblapján érhetők el a Szak- és felnőttképzés Vizsgák menüpontjában

5.5. A szakmai vizsga értékelésének a szakmai vizsgaszabályzattól eltérő szempontjai: –

6. ESZKÖZ- ÉS FELSZERELÉSI JEGYZÉK

	A
6.1.	A képzési és vizsgáztatási feladatok teljesítéséhez szükséges eszközök minimumát meghatározó eszköz- és felszerelési jegyzék
6.2.	Számítógép
6.3.	Internet-hozzáférés
6.4.	Nyomtató
6.5.	Szkenner
6.6.	Irodai programcsomag
6.7.	Iktatóprogram
6.8.	Telefon
6.9.	Fax
6.10.	Fénymásoló
6.11.	Irodatechnikai eszközök: iratmegsemmisítő, hőköttő, lamináló, spirálozó
6.12.	Irodaszerek
6.13.	Nyomtatványok
6.14.	Bizonylatok
6.15.	Hangrögzítő eszköz
6.16.	Szakkönyvek
6.17.	CD-jogtár
6.18.	Projektor

7. EGYEBEK

A 224. sorszámú Üvegcsiszoló megnevezésű szakképzés szakmai és vizsgakövetelménye

1. AZ ORSZÁGOS KÉPZÉSI JEGYZÉKBEN SZEREPLŐ ADATOK

- 1.1. A szakképzésazonosító száma: 32 543 04
- 1.2. Szakképzés megnevezése: Üvegcsiszoló
- 1.3. Iskolai rendszerű szakképzésben a szakképzési évfolyamok száma: –
- 1.4. Iskolarendszeren kívüli szakképzésben az óraszám: 960-1440

2. EGYÉB ADATOK

- 2.1. A képzés megkezdésének feltételei:
 - 2.1.1. Iskolai előképzettség: alapfokú iskolai végzettség
vagy iskolai előképzettség hiányában
 - 2.1.2. Bemeneti kompetenciák: a képzés megkezdhető e rendelet 3. számú mellékletében az Egyéb szolgáltatások szakmacsoportra meghatározott kompetenciák birtokában.
- 2.2. Szakmai előképzettség: –
- 2.3. Előírt gyakorlat: –

2.4. Egészségügyi alkalmassági követelmények: szükségesek

2.5. Pályaalkalmassági követelmények: –

2.6. Elméleti képzési idő aránya: 40%

2.7. Gyakorlati képzési idő aránya: 60%

2.8. Szintvizsga: –

2.9. Az iskolai rendszerű képzésben az összefüggő szakmai gyakorlat időtartama: –

3. PÁLYATÜKÖR

3.1. A szakképesítéssel jellemzőbben betölthető munkakör(ök), foglalkozás(ok)

	A	B	C
3.1.1.	FEOR száma	FEOR megnevezése	A szakképesítéssel betölthető munkakör(ök)
3.1.2.	7414	Üveggyártó	Üvegcsiszoló

3.2. A szakképesítésmunkaterületének rövid leírása:

Az üvegcsiszoló dísz-és használati tárgyakat készít különböző csiszoló eszközökkel

A szakképesítésrendelkező képes:

- alkalmazni a munkaköréhez tartozó előírásokat
- előkészíteni a csiszolóshoz
- vékony falú öblösüveget csiszolni
- vastag falú öblösüveget csiszolni
- síküveget csiszolni
- automata géppel csiszolni
- javítást, restaurálást végezni
- átadni a készterméket

3.3. Kapcsolódó szakképesítések

	A	B	C
3.3.1.	A kapcsolódó szakképesítés, részsakképesítés, szakképesítés-ráépülés		
3.3.2.	azonosító száma	megnevezése	a kapcsolódás módja
3.3.3.	-	-	-

4. SZAKMAI KÖVETELMÉNYEK

	A	B
4.1.	A szakképesítés szakmai követelménymoduljainak az állam által elismert szakképesítések szakmai követelménymoduljairól szóló kormányrendelet szerinti	
4.2.	azonosító száma	megnevezése
4.3.	11264-12	Tervezési és előkészítési feladatok
4.4.	11265-12	Üvegcsiszolási feladatok
4.5.	11497-12	Foglalkoztatás I.
4.6.	11499-12	Foglalkoztatás II.
4.7.	11500-12	Munkahelyi egészség és biztonság

5. VIZSGÁZTATÁSI KÖVETELMÉNYEK

5.1. A komplex szakmai vizsgára bocsátás feltételei:

Az iskolarendszeren kívüli szakképzésben az 5.2. pontban előírt valamennyi modulzáró vizsga eredményes letétele.

5.2.A modulzáró vizsga vizsgatevékenysége és az eredményesség feltétele:

	A	B	C
5.2.1.	A szakképesítés szakmai követelménymoduljainak		
5.2.2.	azonosító száma	megnevezése	a modulzáró vizsga vizsgatevékenysége
5.2.3.	11264-12	Tervezési és előkészítési feladatok	írásbeli
5.2.4.	11265-12	Üvegcsiszolási feladatok	gyakorlati
5.2.5.	11497-12	Foglalkoztatás I.	írásbeli
5.2.6.	11499-12	Foglalkoztatás II.	írásbeli
5.2.7.	11500-12	Munkahelyi egészség és biztonság	írásbeli

Egy szakmai követelménymodulhoz kapcsolódó modulzáró vizsga akkor eredményes, ha a modulhoz előírt feladat végrehajtása legalább 51%-osra értékelhető.

5.3. A komplex szakmai vizsga vizsgatevékenységei és vizsgafeladatai:

5.3.1. Gyakorlati vizsgatevékenység

A vizsgafeladat megnevezése: Mintadarab alapján díszítő csiszolatok készítése

A vizsgafeladat ismertetése: Minta megtervezése, munkadarab jelölése, korongok kiválasztása, felületre díszítő csiszolás készítése, szájperem kialakítása. Munkadarab fényesítése savmaratással, finomcsiszolat készítése. Késztermék tisztítása és csomagolása.

A vizsgafeladat időtartama: 480 perc

A vizsgafeladat értékelési súlyaránya: 70%

5.3.2. Központi írásbeli vizsgatevékenység

A vizsgafeladat megnevezése: –

A vizsgafeladat ismertetése: –

A vizsgafeladat időtartama: –

A vizsgafeladat értékelési súlyaránya: –

5.3.3. Szóbeli vizsgatevékenység

A vizsgafeladat megnevezése: Üvegcsiszoló alap- szakképesítés szóbeli vizsgafeladatai

A vizsgafeladat ismertetése: A szóbeli központilag összeállított vizsga kérdései a 4. Szakmai követelmények fejezetben megadott követelménymodulok témakörét tartalmazzák

A vizsgafeladat időtartama: 45 perc (felkészülési idő 30 perc, válaszadási idő 15 perc)

A vizsgafeladat értékelési súlyaránya: 30%

5.4. A vizsgatevékenységek szervezésére, azok vizsgaidőpontjaira, a vizsgaidőszakokra, a vizsgatevékenységek vizsgatételeire, értékelési útmutatóira és egyéb dokumentumaira, a vizsgán használható segédeszközökre vonatkozó részletes szabályok:

A szakképesítésselkapcsolatos előírások az állami szakképzési és felnőttképzési szerv <http://www.munka.hu/> című weblapján érhetők el a Szak- és felnőttképzés Vizsgák menüpontjában

5.5. A szakmai vizsga értékelésének a szakmai vizsgaszabályzattól eltérő szempontjai: –

6. ESZKÖZ- ÉS FELSZERELÉSI JEGYZÉK

	A
6.1.	A képzési és vizsgáztatási feladatok teljesítéséhez szükséges eszközök minimumát meghatározó eszköz- és felszerelési jegyzék
6.2.	Függőleges, vízszintes tengelyű csiszológépek
6.3.	Flexibilis tengelyű kézi csiszológépek
6.4.	Csiszoló korongok (különböző profilokkal)
6.5.	Csiszolótárcsák és szalagok
6.6.	Fúrószerszámok
6.7.	Fényezőszerszámok
6.8.	Vegyszerálló tartályok, eszközök
6.9.	Számítógép
6.10.	Nyomtató
6.11.	Kivágó
6.12.	Homokfúvó berendezés
6.13.	Szállító és tároló eszközök
6.14.	Digitális fényképezőgép
6.15.	Egyéni védőfelszerelés
6.16.	Munkabiztonsági berendezések
6.17.	Környezetvédelmi berendezések

7. EGYEBEK

A 225. sorszámú Üveggyártó megnevezésű szakképesítés szakmai és vizsgakövetelménye

1. AZ ORSZÁGOS KÉPZÉSI JEGYZÉKBEN SZEREPLŐ ADATOK

- 1.1. A szakképesítés azonosító száma: 32 543 05
- 1.2. Szakképesítés megnevezése: Üveggyártó
- 1.3. Iskolai rendszerű szakképzésben a szakképzési évfolyamok száma: –
- 1.4. Iskolarendszeren kívüli szakképzésben az óraszám: 480-720

2. EGYÉB ADATOK

2.1. A képzés megkezdésének feltételei:

2.1.1. Iskolai előképzettség: alapfokú iskolai végzettség

vagy iskolai előképzettség hiányában

2.1.2. Bemeneti kompetenciák: a szakképzés megkezdhető e rendelet 3. számú mellékletében a Vegyipar szakmacsoportra meghatározott kompetenciák birtokában

2.2. Szakmai előképzettség: –

2.3. Előírt gyakorlat: –

2.4. Egészségügyi alkalmassági követelmények: szükségesek

2.5. Pályaalkalmassági követelmények: –

2.6. Elméleti képzési idő aránya: 40%

2.7. Gyakorlati képzési idő aránya: 60%

2.8. Szintvizsga: –

2.9. Az iskolai rendszerű képzésben az összefüggő szakmai gyakorlat időtartama: –

3. PÁLYATÜKÖR

3.1. A szakképesítéssel legjellemzőbben betölthető munkakör(ök), foglalkozás(ok)

	A	B	C
3.1.1.	FEOR száma	FEOR megnevezése	A szakképesítéssel betölthető munkakör(ök)
3.1.2.	7414	Üvegyártó	Üvegfűvő

3.2. A szakképesítés munkaterületének rövid leírása:

Az üvegyártó az alapanyagokat meghatározza és kemencében üveget olvaszt. Az üveget üvegfűvással terméké feldolgozza.

A szakképesítéssel rendelkező képes:

- alkalmazni a munkaköréhez tartozó előírásokat
- előkészíteni az alapanyagokat az olvasztáshoz
- beállítani a kemence hőmérsékletét
- öblösüvegtermékeket gyártani kézi és gépi technológiával
- síküveget gyártani
- üvegcsövet és üvegbotot gyártani
- egyéb üvegtermékeket gyártani
- félkésztermékek megmunkálását végezni
- gyártógépeket kezelni, karbantartani
- munkavédelmi és környezetvédelmi feladatokat ellátni

3.3. Kapcsolódó szakképesítések

	A	B	C
3.3.1.	A kapcsolódó szakképesítés, részsakképesítés, szakképesítés-ráépülés		
3.3.2.	azonosító száma	megnevezése	a kapcsolódás módja
3.3.3.	–	–	–

4. SZAKMAI KÖVETELMÉNYEK

	A	B
4.1.	A szakképesítés szakmai követelménymoduljainak az állam által elismert szakképesítések szakmai követelménymoduljairól szóló kormányrendelet szerinti	
4.2.	azonosító száma	megnevezése
4.3.	11326-12	Üveg megmunkálása
4.4.	11327-12	Üvegtermékek gyártása

4.5.	11497-12	Foglalkoztatás I.
4.6.	11499-12	Foglalkoztatás II.
4.7.	11500-12	Munkahelyi egészség és biztonság

5. VIZSGÁZTATÁSI KÖVETELMÉNYEK

5.1. A komplex szakmai vizsgára bocsátás feltételei:

Az iskolarendszeren kívüli szakképzésben az 5.2. pontban előírt valamennyi modulzáró vizsga eredményes letétele.

5.2.A modulzáró vizsga vizsgatevékenysége és az eredményesség feltétele:

	A	B	C
5.2.1.	A szakképesítés szakmai követelménymoduljainak		
5.2.2.	azonosító száma	megnevezése	a modulzáró vizsga vizsgatevékenysége
5.2.3.	11326-12	Üveg megmunkálása	gyakorlati
5.2.4.	11327-12	Üvegtermékek gyártása	gyakorlati
5.2.5.	11497-12	Foglalkoztatás I.	írásbeli
5.2.6.	11499-12	Foglalkoztatás II.	írásbeli
5.2.7.	11500-12	Munkahelyi egészség és biztonság	írásbeli

Egy szakmai követelménymodulhoz kapcsolódó modulzáró vizsga akkor eredményes, ha a modulhoz előírt feladat végrehajtása legalább 51%-osra értékelhető.

5.3. A komplex szakmai vizsga vizsgatevékenységei és vizsgafeladatai:

5.3.1. Gyakorlati vizsgatevékenység

A vizsgafeladat megnevezése: Keverék készítése fazékkemencében, füleskancsó és talpaspohár készítése

A vizsgafeladat ismertetése: Az alapanyagok összeállítása, folyékony üveg készítése, a kidolgozási hőmérséklet beállítása. A füleskancsó és a talpaspohár munkafolyamatainak elvégzése.

A vizsgafeladat időtartama: 240 perc

A vizsgafeladat értékelési súlyaránya: 60%

5.3.2. Központi írásbeli vizsgatevékenység

A vizsgafeladat megnevezése: –

A vizsgafeladat ismertetése: –

A vizsgafeladat időtartama: –

A vizsgafeladat értékelési súlyaránya: –

5.3.3. Szóbeli vizsgatevékenység

A vizsgafeladat megnevezése: Üveggyártó tevékenységek

A vizsgafeladat ismertetése:

A szóbeli vizsgatevékenység központilag összeállított vizsga kérdései a 4. Szakmai követelmények fejezetben megadott témaköröket tartalmazza

A vizsgafeladat időtartama: 40 perc (felkészülési idő 20 perc, válaszadási idő 20 perc)

A vizsgafeladat értékelési súlyaránya: 40%

5.4. A vizsgatevékenységek szervezésére, azok vizsgaidőpontjaira, a vizsgaidőszakokra, a vizsgatevékenységek vizsgatételeire, értékelési útmutatóira és egyéb dokumentumaira, a vizsgán használható segédeszközökre vonatkozó részletes szabályok:

A szakképesítéssel kapcsolatos előírások az állami szakképzési és felnőttképzési szerv <http://www.munka.hu/> című weblapján érhetők el a Szak- és felnőttképzés Vizsgák menüpontjában

5.5. A szakmai vizsga értékelésének a szakmai vizsgaszabályzattól eltérő szempontjai: –

6. ESZKÖZ- ÉS FELSZERELÉSI JEGYZÉK

A	
6.1.	A képzési és vizsgáztatási feladatok teljesítéséhez szükséges eszközök minimumát meghatározó eszköz- és felszerelési jegyzék
6.2.	Mérlegrendszerek
6.3.	Adagoló berendezések
6.4.	Tárolók
6.5.	Keverőgépek
6.6.	Szállító eszközök
6.7.	Üvegtörő berendezések
6.8.	Sziták
6.9.	Kemencék
6.10.	Kádak
6.11.	Hőhasznosítók
6.12.	Portalanítók
6.13.	Kompresszorok
6.14.	Ventillátorok
6.15.	Égők
6.16.	Automata üveggyártó gépsorok
6.17.	Kéziszerszámok
6.18.	Üvegalakító gépek
6.19.	Hűtőszalagok
6.20.	Edzőkemencék
6.21.	Egyéni védőfelszerelések
6.22.	Munkabiztonsági berendezések
6.23.	Környezetvédelmi berendezések
6.24.	Osztályozó berendezések
6.25.	Csomagoló berendezések
6.26.	Feldolgozó gépek
6.27.	Műszaki dokumentáció
6.28.	Számítógép
6.29.	Szoftverek
6.30.	Nyomtató
6.31.	Mérőeszközök
6.32.	Hulladéktárolók
6.33.	Mintavételi eszközök
6.34.	Üvegágó eszközök, gépek
6.35.	Szerelőszerszámok
6.36.	Rajzeszközök
6.37.	Diszítőeszközök

7. EGYEBEK

A 226. sorszámú Vadászpuska műves megnevezésű szakképesítés-ráépülés szakmai és vizsgakövetelménye

1. AZ ORSZÁGOS KÉPZÉSI JEGYZÉKBEN SZEREPLŐ ADATOK

- 1.1. A szakképesítés-ráépülés azonosító száma: 55 863 02
- 1.2. Szakképesítés-ráépülés megnevezése: Vadászpuska műves
- 1.3. Iskolai rendszerű szakképzésben a szakképzési évfolyamok száma: 1
- 1.4. Iskolarendszeren kívüli szakképzésben az óraszám: 480-720

2. EGYÉB ADATOK

- 2.1. A képzés megkezdésének feltételei:
 - 2.1.1. Iskolai előképzettség: -
 - 2.1.2. Bemeneti kompetenciák: –
- 2.2. Szakmai előképzettség: 54 863 01 Fegyverműszerész
- 2.3. Előírt gyakorlat: -
- 2.4. Egészségügyi alkalmassági követelmények: szükségesek
- 2.5. Pályaalkalmassági követelmények: –
- 2.6. Elméleti képzési idő aránya: 30 %
- 2.7. Gyakorlati képzési idő aránya: 70 %
- 2.8. Szintvizsga: -
- 2.9. Az iskolai rendszerű képzésben az összefüggő szakmai gyakorlat időtartama: –

3. PÁLYATÜKÖR

- 3.1. A szakképesítés-ráépüléssel legjellemzőbben betölthető munkakör(ök), foglalkozás(ok)

	A	B	C
3.1.1.	FEOR száma	FEOR megnevezése	A szakképesítés-ráépüléssel betölthető munkakör(ök)
3.1.2.	7420	Finommechanikai műszerész	Fegyverműszerész

- 3.2. A szakképesítés-ráépülés munkaterületének rövid leírása:
Rövid és hosszú lőfegyvereket és részegységeket gyárt, fegyverágyazatokat gyárt.

A szakképesítés-ráépüléssel rendelkező képes:

- fegyveralkatrészt készíteni
- speciális a fegyvergyártáshoz szükséges eszközöket gyártani
- golyós-fegyverek csövének zárolását, illesztését végezni
- csőtengely csapot gyártani
- sörétes-fegyverek csövének zárolását csőtengelycsap cseréjével végezni
- golyós lőfegyverek töltényűr dörzsárazását végezni
- csősínt forrasztani
- öntöltő lőfegyverbe társzűkítőt beépíteni
- félautomata rendszerű fegyvert ismétlő rendszerűvé átalakítani

- kalibermódosítást végezni csőcserével
- méretfelvételezést végezni tusakészítéshez
- új fegyverágyazást készíteni kézi és gépi munkával
- tusatalpat szerelni, illeszteni
- távcsőszerelékét gyártani
- fém alkatrészek felületkezelését végezni hideg és meleg technológiai eljárással
- halszálkát vágni a faágyazatra
- fa alkatrészek felületkezelését végezni különböző technológiai eljárásokkal

3.3. Kapcsolódó szakképesítések

	A	B	C
3.3.1.	A kapcsolódó szakképesítés, részsakképesítés, szakképesítés-ráépülés		
3.3.2.	azonosító száma	megnevezése	a kapcsolódás módja
3.3.3.	54 863 01	Fegyverműszerész	szakképesítés

4. SZAKMAI KÖVETELMÉNYEK

	A	B
4.1.	A szakképesítés-ráépülés szakmai követelménymoduljainak az állam által elismert szakképesítések szakmai követelménymoduljairól szóló kormányrendelet szerinti	
4.2.	azonosító száma	megnevezése
4.3.	11437-12	Vadászpuskaműves feladatok

5. VIZSGÁZTATÁSI KÖVETELMÉNYEK

5.1. A komplex szakmai vizsgára bocsátás feltételei:

Az iskolarendszeren kívüli szakképzésben az 5.2. pontban előírt valamennyi modulzáró vizsga eredményes letétele.

Az iskolai rendszerű szakképzésben az évfolyam teljesítését igazoló bizonyítványban foglaltak szerint teljesített tantárgyak – a szakképzési kerettantervben meghatározottak szerint – egyenértékűek az adott követelménymodulhoz tartozó modulzáró vizsga teljesítésével.

Vizsgaremek és dokumentációja elkészítése és leadási határideje iskolai rendszerű képzés esetén legkésőbb az utolsó tanítási nap, iskolarendszeren kívüli képzés esetén a vizsga megkezdése előtt 1 hónap

5.2.A modulzáró vizsga vizsgatevékenysége és az eredményesség feltétele:

	A	B	C
5.2.1.	A szakképesítés-ráépülés szakmai követelménymoduljainak		
5.2.2.	azonosító száma	megnevezése	a modulzáró vizsga vizsgatevékenysége
5.2.3.	11437-12	Vadászpuskaműves feladatok	gyakorlati

Egy szakmai követelménymodulhoz kapcsolódó modulzáró vizsga akkor eredményes, ha a modulhoz előírt feladat végrehajtása legalább 51%-osra értékelhető.

5.3. A komplex szakmai vizsga vizsgatevékenységei és vizsgafeladatai:

5.3.1. Gyakorlati vizsgatevékenység

I. A) A vizsgafeladat megnevezése:

Vizsgaremek és írásos dokumentáció elkészítése

A vizsgafeladat ismertetése:

A vizsgaremek lehet működőképes fegyveralkatrész, vagy speciális, gyártáshoz szükséges szerszám, eszköz.

A vizsgaremeknek tartalmazni kell a szakma sajátosságaiból adódó megmunkálási, gyártási feladatokat.

A dokumentáció tartalma: ("A/4" méretben iratgyűjtőbe kötve.)

a termék megnevezése

anyagjegyzék
alkatrész rajzok
műveletterv

A vizsgafeladat időtartama: 0 perc
A vizsgafeladat aránya: 30 %

I. B) A vizsgafeladat megnevezése:

Fegyver, vagy fegyveralkatrész gyártási részmunka folyamat elvégzése fa-, és fém megmunkálással.
Gyártási folyamat utáni ellenőrzés, az elvégzett munka dokumentálása a kiadott formanyomtatványon.

A vizsgafeladat ismertetése:

Vizsgálja meg a feladat elvégzéséhez szükséges anyagokat
Válasza ki a gyártáshoz szükséges alkatrészeket.
Válassza ki a gyártáshoz szükséges szerszámokat.
Végezze el a gyártási folyamatot.
Végezze el a szükséges részellenőrzéseket az egyes műveletek között.
Ellenőrizze a legyártott fegyveralkatrész rendeltetészerű működőképességét.
A kiadott formanyomtatványon dokumentálja az elvégzett munkát.

A vizsgafeladat időtartama: 300 perc
A vizsgafeladat aránya: 40 %

5.3.2. Központi írásbeli vizsgatevékenység

A vizsgafeladat megnevezése: –

A vizsgafeladat ismertetése: –

A vizsgafeladat időtartama: –
A vizsgafeladat értékelési súlyaránya: –

5.3.3. Szóbeli vizsgatevékenység

A vizsgafeladat megnevezése: Vadászpuskaműves feladatok

A vizsgafeladat ismertetése:

A központilag összeállított feladatsor a következő témaköröket tartalmazza:
Vadászpuskaműves feladatok,
Fegyveralkatrész-gyártás,

A vizsgafeladat időtartama: 30 perc (felkészülési idő 15 perc, válaszadási idő 15 perc)
A vizsgafeladat aránya: 30 %

5.4. A vizsgatevékenységek szervezésére, azok vizsgaidőpontjaira, a vizsgaidőszakokra, a vizsgatevékenységek vizsgatételeire, értékelési útmutatóira és egyéb dokumentumaira, a vizsgán használható segédeszközökre vonatkozó részletes szabályok

A szakképesítés-ráépülés kapcsolatos előírások az állami szakképzési és felnőttképzési szerv <http://www.munka.hu/> című weblapján érhetők el a Szak- és felnőttképzés Vizsgák menüpontjában.

5.5. A szakmai vizsga értékelésének a szakmai vizsgaszabályzattól eltérő szempontjai: -

6. ESZKÖZ- ÉS FELSZERELÉSI JEGYZÉK

	A
6.1.	A képzési és vizsgáztatási feladatok teljesítéséhez szükséges eszközök minimumát meghatározó eszköz-és felszerelési jegyzék
6.2.	Mérőműszerek
6.3.	Kézi fémforgácsoló szerszámok

6.4.	Gépi fémforgácsológépek
6.5.	Kézi szerszámok
6.6.	Kisgépek
6.7.	Hegesztő (ív-, láng-, AWI) berendezések
6.8.	Forrasztó berendezések
6.9.	Meleg barnító berendezés
6.10.	Hatástalanított fegyverek
6.11.	Fegyver makettek
6.12.	Fegyver fődarabok és alkatrészek
6.13.	Éles golyós-, és sörétes fegyverek
6.14.	Idomszerek a főbb kalibertípusokhoz
6.15.	Mérő és ellenőrző eszközök
6.16.	Gáz-, riasztó, gumilövedékes fegyverek
6.17.	Légfegyverek
6.18.	Optikai eszközök, kereső-, céltávcsövek, spektív
6.19.	Oktató, metszet lőszerek
6.20.	Éles lőszerek
6.21.	Kézi famegmunkáló szerszámok
6.22.	Famegmunkáló gépek
6.23.	Hőkezelő kemence
6.24.	Számítógépek+szoftverek
6.25.	Gép, műszer,berendezés dokumentáció
6.26.	Egyéni védőeszközök, munkavédelmi eszközök
6.27.	CNC forgácsoló gépek (maró és eszterga)
6.28.	Lövedéksebesség mérő
6.29.	Fegyverbelövőpad
6.30.	Hidegbelövő készlet

7. EGYEBEK

A szakképesítés-ráépülés megkezdésének a feltétele: Büntetlen előélet és az erkölcsi bizonyítvány megléte

A 227. sorszámú Vállalkozási és bérügyintéző megnevezésű szakképesítés szakmai és vizsgakövetelménye

1. AZ ORSZÁGOS KÉPZÉSI JEGYZÉKBEN SZEREPLŐ ADATOK

- 1.1. A szakképesítés azonosító száma: 54 344 02
- 1.2. Szakképesítés megnevezése: Vállalkozási és bérügyintéző
- 1.3. Iskolai rendszerű szakképzésben a szakképzési évfolyamok száma: 2
- 1.4. Iskolarendszeren kívüli szakképzésben az óraszám: 960-1440

2. EGYÉB ADATOK

- 2.1. A képzés megkezdésének feltételei:
 - 2.1.1. Iskolai előképzettség: érettségi végzettség
 - 2.1.2. Bemeneti kompetenciák: –
- 2.2. Szakmai előképzettség: –

2.3. Előírt gyakorlat: –

2.4. Egészségügyi alkalmassági követelmények: –

2.5. Pályaalkalmassági követelmények: –

2.6. Elméleti képzési idő aránya: 70 %

2.7. Gyakorlati képzési idő aránya: 30 %

2.8.. Szintvizsga: –

2.9. Az iskolai rendszerű képzésben az összefüggő szakmai gyakorlat időtartama: –

3. PÁLYATÜKÖR

3.1. A szakképesítéssel legjellemzőbben betölthető munkakörök, foglalkozások

	A	B	C
3.1.1.	FEOR száma	FEOR megnevezése	A szakképesítéssel betölthető munkakör(ök)
3.1.2.	3611	Pénzügyi ügyintéző (a pénzügyintézői ügyintéző kivételével)	Pénzügyi asszisztens
3.1.3.			Pénzügyi koordinátor
3.1.4.			Pénzügyi referens
3.1.5.			Pénztáros
3.1.6.			Számlaellenőr
3.1.7.	4122	Bérelszámoló	Bérel ellenőr
3.1.8.			Bérelőkészítő
3.1.9.			Bérelszámolási ellenőr
3.1.10.			Bérszámfejtő
3.1.11.			Bérszámfejtő és kalkulátor
3.1.12.			Bérszámfejtő és adminisztrátor
3.1.13.			Bérszámfejtő asszisztens
3.1.14.			Bérszámfejtő előadó
3.1.15.			Bérszámfejtő ügyintéző
3.1.16.			Bérszámfejtő
3.1.17.	Társadalombiztosítási ügyintéző		
3.1.18.	3614	Könyvelő (analitikus)	Analitikus könyvelő
3.1.19.			Analitikus nyilvántartó
3.1.20.			Anyagkönyvelő
3.1.21.			Banki könyvelő
3.1.22.			Díjnyilvántartó
3.1.23.			Folyószámla könyvelő
3.1.24.			Forgalmi könyvelő
3.1.25.			Gépkönyvelő
3.1.26.			Készletkönyvelő
3.1.27.			Kontírozó könyvelő
3.1.28.			Könyvelői adminisztrátor
3.1.29.			Leíró könyvelő
3.1.30.	4112	Általános irodai adminisztrátor	Irodai adminisztrátor
3.1.31.	4123	Pénzügyi, statisztikai, biztosítási adminisztrátor	Vállalati pénztáros
3.1.32.			Pénzügyi nyilvántartó
3.1.33.			Számlázási ügyintéző
3.1.34.			Számviteli adminisztrátor
3.1.35.	4136	Iratkezelő, irattáros	Iratkezelő
3.1.36.	4131	Készlet- és anyagnyilvántartó	Tárgyi eszköz-nyilvántartó
3.1.37.			Vagyonynyilvántartó

3.1.38.		Anyaggazdálkodási nyilvántartó
---------	--	--------------------------------

3.2. A szakképesítés munkaterületének rövid leírása:

A vállalkozási és bérügyintéző közreműködik a vállalkozások alapításával, működtetésével kapcsolatos adminisztratív feladatok ellátásában. Alkalmos a vállalkozások működésével összefüggő számviteli és pénzügyi feladatok elvégzésében való közreműködésre, részfeladatok önálló elvégzésére. A vállalkozás valamennyi pénzmozgással, illetve a pénzállomány-változással összefüggő nyilvántartásait vezeti, közreműködik az egyes pénzügyi műveletek előkészítésében, lebonyolításában, elszámolásában. Ellátja a bérszámfejtéssel- és társadalombiztosítással kapcsolatos feladatokat. A munkavállalókkal kapcsolatos bér- és társadalombiztosítási ügyeket intézi, a nyilvántartásokat vezeti. Vezeti a biztosítottak társadalombiztosítási lapjait, nyilvántartja a kifizetett ellátásokat, adatokat, igazolásokat küld az illetékes társadalombiztosítási szervezetnek.

A szakképesítéssel rendelkező képes:

- a kis-és középvállalkozások (kkv.) működtetéséhez szükséges gazdasági folyamatokat átlátni, és munkája során a kapcsolódó adminisztratív feladatokat ellátni
- közreműködni a különféle szabályzatok elkészítésében
- előkészíteni és részt venni a pénzforgalom és hitelezési feladatok kapcsolódó adminisztrációjában
- vezetni a pénzügyi-, és adónyilvántartásokat, valamint határidőre teljesíteni a kapcsolódó kötelezettségeket
- közreműködni a vállalkozásfinanszírozási feladatokban
- részt venni a beruházás-, felújítás-, pályázat- és feladatfinanszírozásban
- vezetni a pénzügyi és gazdasági folyamatokhoz kapcsolódó analitikus nyilvántartásokat
- ellátni a kis-és középvállalkozások (kkv.) könyvelési, beszámolási, ellenőrzési feladatokhoz kapcsolódó teendőket
- részt venni a költségszámításokban, a leltározásban és az ehhez kapcsolódó feladatok megszervezésében
- közreműködni az értékesítéssel kapcsolatos feladatokat ellátásában
- nyilvántartani a megrendeléseket és szerződéseket
- egyeztetni a bejövő és kimenő számlákat
- közreműködni a rendelkezésre álló statisztikai információk birtokában a vállalkozás üzleti terv fejezeteinek elkészítésében
- vezetni az egészség- és társadalombiztosítással kapcsolatos nyilvántartásokat
- ellátni a munkaügyi nyilvántartások alapján a bérekkel kapcsolatos adminisztrációs (bérszámfejtés, adó- és járulékos nyilvántartás, stb.) feladatokat
- közreműködni a munkavállalók munkaviszonyának létesítésével, megszüntetésével kapcsolatosan
- értelmezni és kitölteni a bér- és társadalombiztosítási nyomtatványokat
- használni a pénzforgalmi számítógépes programcsomagot
- összegyűjteni az adatokat további feldolgozás céljából
- munkaköréhez kapcsolódó hagyományos és digitális dokumentumokat rendszerezni, iratkezelést végezni
- feladatai elvégzéséhez telefont, számítógépet, faxgépet, írószközöket, irodaszereket, naptárt, bélyegzőket, fénymásolót használni

3.3. Kapcsolódó szakképesítések

	A	B	C
3.3.1.	A kapcsolódó szakképesítés, részsakképesítés, szakképesítés-ráépülés		
3.3.2.	azonosító száma	megnevezése	a kapcsolódás módja
3.3.3.	51 344 01	Bérügyintéző	részsakképesítés
3.3.4.	51 344 02	Társadalombiztosítási ügyintéző	részsakképesítés
3.3.5.	55 344 02	Államháztartási mérlegképes könyvelő	szakképesítés-ráépülés
3.3.6.	55 344 03	Egyéb szervezeti mérlegképes könyvelő	szakképesítés-ráépülés
3.3.7.	55 344 07	Vállalkozási mérlegképes könyvelő	szakképesítés-ráépülés

4. SZAKMAI KÖVETELMÉNYEK

	A	B
4.1	A szakképesítés szakmai követelménymoduljainak az állam által elismert szakképesítések szakmai követelménymoduljairól szóló kormányrendelet szerinti	
4.2.	azonosító száma	megnevezése

4.3.	11504-12	Gazdálkodási alaptervékenység ellátása
4.4.	11506-12	Vállalkozásfinanszírozási és adózási feladatok
4.5.	10151-12	Bérügyi szakfeladatok ellátása
4.6.	10152-12	Kis- és középvállalkozások gazdálkodási feladatai
4.7.	10153-12	Könyvvizelési feladatok
4.8.	10154-12	Munkaerő-gazdálkodás
4.9.	10155-12	Társadalombiztosítási szakfeladatok ellátása
4.10.	11498-12	Foglalkoztatás I.
4.11.	11499-12	Foglalkoztatás II.
4.12.	11500-12	Munkahelyi egészség és biztonság

5. VIZSGÁZTATÁSI KÖVETELMÉNYEK

5.1. A komplex szakmai vizsgára bocsátás feltételei:

A szakképesítésért felelős miniszter által kiadott Útmutató alapján elkészített Üzleti terv záródolgozat – előírt határidőre történő – leadása.

Iskolarendszeren kívüli szakképzésben: az 5.2. pontban előírt valamennyi modulzáró vizsga eredményes letétele.

Iskolai rendszerű szakképzés esetén: az évfolyam teljesítését igazoló bizonyítványban foglaltak szerint teljesített tantárgyak – a szakképzési kerettantervben meghatározottak szerint – egyenértékűek az adott követelménymodulhoz tartozó modulzáró vizsga teljesítésével.

5.2. A modulzáró vizsga vizsgatevékenysége és az eredményesség feltétele:

	A	B	C
5.2.1.	A szakképesítés szakmai követelménymoduljainak		
5.2.2.	azonosító száma	megnevezés	a modulzáró vizsga vizsgatevékenysége
5.2.3.	11504-12	Gazdálkodási alaptervékenység ellátása	gyakorlati
5.2.4.	10152-12	Kis- és középvállalkozások gazdálkodási feladatai	írásbeli
5.2.5.	11506-12	Vállalkozásfinanszírozási és adózási feladatok	írásbeli
5.2.6.	10153-12	Könyvvizelési feladatok	írásbeli
5.2.7.	10154-12	Munkaerő-gazdálkodás	gyakorlati
5.2.8.	10151-12	Bérügyi szakfeladatok ellátása	írásbeli
5.2.9.	10155-12	Társadalombiztosítási szakfeladatok ellátása	írásbeli
5.2.10.	11498-12	Foglalkoztatás I.	írásbeli
5.2.11.	11499-12	Foglalkoztatás II.	írásbeli
5.2.12.	11500-12	Munkahelyi egészség és biztonság	írásbeli

A modulzáró vizsga csak akkor eredményes, ha valamennyi követelménymodulhoz rendelt modulzáró vizsgatevékenységet a jelölt legalább 50%-os szinten teljesíti.

5.3. A komplex szakmai vizsga vizsgatevékenységei és vizsgafeladatai:

5.3.1. Gyakorlati vizsgatevékenység

A vizsgafeladat megnevezése: Pénzforgalmi nyilvántartások vezetése, elektronikus bevallások készítése, bérszámfejtési feladat

A vizsgafeladat a pénzforgalmi nyilvántartások vezetését 40%-ban, az elektronikus bevallások készítését és a bérszámfejtési feladatot 30%-30%-ban tartalmazza.

A gyakorlati vizsgatevékenység a szakképesítésért felelős miniszter által kiadott és a honlapján közzétett Útmutató alapján kerül lebonyolításra.

A) A vizsgafeladat megnevezése: Pénzforgalmi nyilvántartások vezetése

A vizsgafeladat ismertetése: A megadott vállalkozás bizonylatai segítségével: nyitás, a leggyakrabban előforduló gazdasági események könyvelése pénztárcönyv vagy naplófőkönyv alapnyilvántartás, valamint részletező nyilvántartások vezetése. A központi gyakorlati feladatlap a szakképesítésért felelős miniszter által kiadott és a honlapján közzétett Útmutató alapján kerül összeállításra.

B) A vizsgafeladat megnevezése: Elektronikus bevallás

A vizsgafeladat ismertetése: Megadott információk alapján a NAV keretprogramjának segítségével elektronikus bevallások készítése, mely a szakmai követelmények megadott témaköreinek mindegyikét tartalmazhatja. A központi gyakorlati feladatlap a szakképesítésért felelős miniszter által kiadott és a honlapján közzétett Útmutató alapján kerül összeállításra.

C) A vizsgafeladat megnevezése: Bérszámfejtési feladat

A vizsgafeladat ismertetése: A feladatlap egy belépő dolgozó megadott adatainak felvitele után bérszámfejtési feladat, mely a szakmai követelmények megadott témaköreinek mindegyikét tartalmazhatja. A központi gyakorlati feladatlap a szakképesítésért felelős miniszter által kiadott és a honlapján közzétett Útmutató alapján kerül összeállításra.

A vizsgafeladat időtartama: 180 perc (60 perc + 60 perc + 60 perc)

A vizsgafeladat értékelési súlyaránya: 50%

5.3.2. Központi írásbeli vizsgatevékenység

A vizsgafeladat megnevezése: Bérügyi- és Társadalombiztosítási szakfeladatok

A vizsgafeladat a Bérügyi szakfeladatot és a Társadalombiztosítási szakfeladatot 50%-50%-ban tartalmazza.

Az írásbeli vizsgatevékenység a szakképesítésért felelős miniszter által kiadott és a honlapján közzétett Útmutató alapján kerül lebonyolításra.

A) A vizsgafeladat megnevezése: Bérügyi szakfeladatok

A vizsgafeladat ismertetése: A bérügyi szakfeladatokhoz kapcsolódó szakmai követelmények megadott témaköreinek mindegyikét tartalmazhatja.

B) A vizsgafeladat megnevezése: Társadalombiztosítási szakfeladatok

A vizsgafeladat ismertetése: A társadalombiztosítási szakfeladatokhoz kapcsolódó szakmai követelmények megadott témaköreinek mindegyikét tartalmazhatja.

A vizsgafeladat időtartama: 120 perc (60 perc + 60 perc)

A vizsgafeladat értékelési súlyaránya: 30%

5.3.3. Szóbeli vizsgatevékenység

A vizsgafeladat megnevezése: Üzleti terv védelem és munkaerő-gazdálkodási feladatok

A szóbeli vizsgatevékenység a szakképesítésért felelős miniszter által kiadott és a honlapján közzétett Útmutató alapján kerül lebonyolításra.

A) A vizsgafeladat megnevezése: Az üzleti terv védelem

A vizsgafeladat ismertetése: Megadott feltételek alapján elkészített önálló projekt munka védelem.

B) A vizsgafeladat megnevezése: A munkaerő-gazdálkodás kapcsolódó szakmai feladatok

A vizsgafeladat ismertetése: A munkaerő-gazdálkodás kapcsolódó szakmai követelmények megadott témaköreinek mindegyikét tartalmazza.

A vizsgafeladat időtartama: 15 perc (felkészülési idő nincs a védésnél) + 20 perc (ebből felkészülési idő 10 perc)

A vizsgafeladat értékelési súlyaránya: 20% (Az A) és B) vizsgafeladat aránya 50-50%)

5.4. A vizsgatevékenységek szervezésére, azok vizsgaidőpontjaira, a vizsgaidőszakokra, a vizsgatevékenységek vizsgatételeire, értékelési útmutatóira és egyéb dokumentumaira, a vizsgán használható segédeszközökre vonatkozó részletes szabályok:

A modulzáró vizsgatevékenységek szervezésére, lebonyolítására és az értékelésre vonatkozó szabályokat a szakképesítésért felelős miniszter a <http://www.kormany.hu/hu/nemzetgazdasagi-miniszterium/ado-es->

penzugyekert-felelos-allamtitkarsag/hirek/penzugyi-agazati-szakkepzesi-es-szabalyozott-szakmak című honlapján közzéteszi.

A modulzáró vizsga vizsgatevékenységének szabályszerűségét a vizsgabizottság egy tagja utólag, de legfeljebb a komplex szakmai vizsga megkezdése előtti 5. napig ellenőrizheti.

A gyakorlati vizsgatevékenység szervezésének, lebonyolításának feltételeit a szakképesítésért felelős miniszter honlapján közzétett Útmutató tartalmazza.

A gyakorlati és írásbeli vizsgatevékenységet az első, a szóbeli vizsgatevékenységet a második napon kell lebonyolítani. A vizsgatevékenységek vizsgaidőpontjai tekintetében a szakképesítésért felelős miniszter honlapján közzétett vizsganaptára az irányadó.

Az első és a második vizsganap között legalább két vizsgamentes napnak kell eltelnie.

A szakképesítésért felelős miniszter a szakmai vizsga megkezdése előtt legalább 30 nappal a honlapján mindenki által hozzáférhető módon közzéteszi a szóbeli tételsorokat.

A szakmai vizsgán kizárólag a szakképesítésért felelős miniszter honlapján közzétett segédeszközök használhatóak.

A szakképesítéssel kapcsolatos előírások az állami szakképzési és felnőttképzési szerv <http://www.munka.hu> című weblapján is elérhetők a Szak- és felnőttképzés Vizsgák menüpontjában.

5.5. A szakmai vizsga értékelésének a szakmai vizsgaszabályzattól eltérő szempontjai:

A központi gyakorlati vizsgatevékenység csak akkor eredményes, ha a vizsgázó az A) Pénzforgalmi nyilvántartások vezetését, a B) Elektronikus bevallást és a C) Bérszámfejtési feladatokat külön-külön legalább 50%-os szinten teljesíti.

A központi írásbeli vizsgatevékenység csak akkor eredményes, ha a vizsgázó az A) Bérügyi szakfeladatokat és a B) Társadalombiztosítási szakfeladatokat külön-külön legalább 50%-os szinten teljesíti.

A szóbeli vizsgatevékenység csak akkor eredményes, ha a vizsgázó az A) Az üzleti terv védését és a B) A munkaerő-gazdálkodás kapcsolódó szakmai feladatokat külön-külön legalább 50%-os szinten teljesíti.

A komplex szakmai vizsga egyes vizsgatevékenységeinek érdemjegye az elért %-os teljesítmények alapján:

90– 100%	jeles (5)
80– 89%	jó (4)
65 – 79%	közepes (3)
50 – 64%	elégséges (2)
0 – 49%	elégtelen (1)

Amennyiben minden vizsgatevékenység eredményes, úgy a komplex szakmai vizsga osztályzatát a vizsgatevékenységekenként elért érdemjegyek vizsgafeladat értékelési arányával súlyozott átlaga alapján két tizedesre kerekítve az általános szabályok szerint (0,50-től felfelé) kell meghatározni.

Sikertelen a komplex szakmai vizsga, ha bármely vizsgatevékenység érdemjegye elégtelen (1). Javítóvizsgát abból a vizsgatevékenységből kell tenni, amelyből a vizsgázó teljesítményét elégtelenre (1) minősítette a vizsgabizottság.

Felmentés esetén a beszámítás alapjául szolgáló dokumentumban az adott vizsgatevékenységhez, vizsgarészhez rendelt értékelési teljesítményt (érdemjegy, osztályzat, teljesítményszázalék) kell figyelembe venni. Teljesítményszázalék esetén az érdemjeggyé történő átváltás a komplex szakmai vizsga vizsgatevékenységének értékelési besorolása alapján történik.

6. ESZKÖZ- ÉS FELSZERELÉSI JEGYZÉK

A	
6.1.	A képzési és vizsgáztatási feladatok teljesítéséhez szükséges eszközök minimumát meghatározó eszköz- és felszerelési jegyzék
6.2.	Iratrendezők
6.3.	Fénymásoló
6.4.	Irodatechnikai eszközök (vágógép, spirálozó, kapcsológép, lyukasztó)
6.5.	Telefon, fax
6.6.	Számítógép
6.7.	Internet hozzáférés
6.8.	Nyomtató
6.9.	Scanner
6.10.	Irodai szoftverek (szövegszerkesztő, táblázatkezelő, adatbázis-kezelő)
6.11.	Pénzforgalmi szoftver (pénztárcönyv, naplófőkönyv, stb.)
6.12.	Analitikus bérprogram

6.13.	Adóbevallás kitöltő szoftver (ÁNYK)
6.14.	Ügyintézési eljárásrend
6.15.	Bizonylatok, formanyomtatványok
6.16.	Jogszabály gyűjtemény vagy számítógépes jogtár

7. EGYEBEK

7.1. A modulzáró vizsga kötelező tartalmi elemei:

A vizsgára bocsátás feltételeként meghatározott 10154-12 Munkaerő-gazdálkodás gyakorlati, valamint a 10151-12 Bérügyi szakfeladatok ellátása, 10155-12 Társadalombiztosítási szakfeladatok ellátása, 11498-12 Foglalkoztatás I., 11499-12 Foglalkoztatás II. és 11500-12 Munkahelyi egészség és biztonság szakmai követelménymodulokhoz rendelt írásbeli modulzáró vizsgatevékenység vizsgafeladatait a szakmai követelményekkel összhangban a szakmai képzést folytató intézmény állítja össze.

10152-12 Kis- és középvállalkozások gazdálkodási feladatai

A vizsgafeladat ismertetése: A vállalkozási forma kiválasztása, a gazdálkodás alapvető folyamatainak megtervezése, a vállalkozási tevékenység gazdaságosságának, a termelési tényezők hatékony felhasználásának vizsgálata, üzleti vállalkozások környezetével kapcsolatos ismeretek, központi írásbeli feladatlap alapján.

A vizsgafeladat időtartama: 60 perc

11504-12 Gazdálkodási alaptevékenység ellátása

A vizsgafeladat ismertetése: A szakmai képzést folytató intézmény által összeállított gyakorlati feladatlap a következő követelménytartalmakkal: hivatalos dokumentumok számítógépen történő elkészítése, adatbáziskezelő-program és internet használata, ügyviteli feladatok ellátása a szakképesítésért felelős miniszter által kiadott Útmutató alapján.

A vizsgafeladat időtartama: 60 perc

10153-12 Könyvvizetési feladatok

A vizsgafeladat ismertetése: Kettős könyvvizetéshez kapcsolódó központi írásbeli feladat, mely a tárgyi eszközök, vásárolt- és saját termelésű készletek, jövedelemelszámolás, költségek, pénzeszközök és adók elszámolásával kapcsolatos feladatokat tartalmazza.

A vizsgafeladat időtartama: 60 perc

11506-12 Vállalkozásfinanszírozási és adózási feladatok

A vizsgafeladat ismertetése: Pénzügyi feladatok követelményeihez kapcsolódó központi írásbeli feladat, mely az általános pénzügy (pénzügyi alapeladatok) és vállalkozásfinanszírozás szakmai követelményei megadott témaköreinek mindegyikét tartalmazhatja.

A vizsgafeladat időtartama: 60 perc

7.2. A modulzáró vizsgatevékenységek alóli felmentés feltételei:

Az a jelölt, aki a közgazdasági felsőoktatás alapképzési szakjainak képesítési követelményeiről szóló 4/1996. (I. 18.) Korm. rendelet szerinti végzettséggel, vagy a felsőoktatási alap- és mesterképzésről, valamint a szakindítás eljárási rendjéről szóló 289/2005. (XII. 22.) Korm. rendelet szerinti gazdaságtudományok képzési területen szerzett végzettséggel, vagy a közgazdasági felsőoktatásban folyó szakirányú továbbképzési szakok képesítési követelményeiről szóló 7/1999. (II. 1.) OM rendelet, vagy a szakirányú továbbképzés szervezésének általános feltételeiről szóló 10/2006. (IX. 25.) OKM rendelet alapján szerzett közgazdasági felsőoktatásban folyó szakirányú végzettséggel rendelkezik, felmentést kap a 10152-12 Kis- és középvállalkozások gazdálkodási feladatai modulzáró vizsga írásbeli és a 11504-12 Gazdálkodási alaptevékenység ellátása modulzáró vizsga gyakorlati vizsgatevékenysége alól.

Az a jelölt, aki rendelkezik a Pénzügyi-számviteli ügyintéző szakképesítéssel felmentést kap a 10152-12 Kis- és középvállalkozások gazdálkodási feladatai, a 11506-12 Vállalkozásfinanszírozási és adózási feladatok modulzáró vizsga írásbeli és a 11504-12 Gazdálkodási alaptevékenység ellátása modulzáró vizsga gyakorlati vizsgatevékenysége alól.

7.3. A szakmai vizsgabizottságban való részvételre kijelölt szakmai szervezet:

Magyar Könyvvizsgálói Kamara,
Magyar Számviteli Szakemberek Egyesülete.

7.4. A Bérügyintéző részsakképesítés megszerzésének feltételei:

Az a vizsgázó, aki a komplex szakmai vizsga gyakorlati vizsgatevékenység 5.3.1 C), az írásbeli

vizsgatevékenység 5.3.2 A), valamint a szóbeli vizsgatevékenység 5.3.3 B) részét eredményesen teljesítette, megfelel a Bérügyintéző részszakképesítés vizsgakövetelményeinek, részére Bérügyintéző részszakképesítést igazoló bizonyítvány adható.

7.5. A Társadalombiztosítási ügyintéző részszakképesítés megszerzésének feltételei:

Az a vizsgázó, aki a komplex szakmai vizsga gyakorlati vizsgatevékenység 5.3.1 C), az írásbeli vizsgatevékenység 5.3.2 B), valamint a szóbeli vizsgatevékenység 5.3.3 B) részét eredményesen teljesítette, megfelel a Társadalombiztosítási ügyintéző részszakképesítés vizsgakövetelményeinek, részére Társadalombiztosítási ügyintéző részszakképesítést igazoló bizonyítvány adható.

A 228. sorszámú Vállalkozási mérlegképes könyvelő megnevezésű szakképesítés-ráépülés szakmai és vizsgakövetelménye

1. AZ ORSZÁGOS KÉPZÉSI JEGYZÉKBEN SZEREPLŐ ADATOK

- 1.1. A szakképesítés-ráépülés azonosító száma: 55 344 07
- 1.2. Szakképesítés-ráépülés megnevezése: Vállalkozási mérlegképes könyvelő
- 1.3. Iskolai rendszerű szakképzésben a szakképzési évfolyamok száma: -
- 1.4. Iskolarendszeren kívüli szakképzésben az óraszám: 320-480

2. EGYÉB ADATOK

- 2.1. A képzés megkezdésének feltételei:
 - 2.1.1. Iskolai előképzettség: -
 - 2.1.2. Bemeneti kompetenciák: –
- 2.2. Szakmai előképzettség:
az Országos Képzési Jegyzékről és az Országos Képzési Jegyzék módosításának eljárásrendjéről 54 344 01 Pénzügyi-számviteli ügyintéző
54 344 02 Vállalkozási- és bérügyintéző
54 343 01 Pénzügyi termékértékesítő (bank, befektetés, biztosítás) (Továbbiak a 7. fejezetben.)
- 2.3. Előírt gyakorlat:–
- 2.4. Egészségügyi alkalmassági követelmények: –
- 2.5. Pályaalkalmassági követelmények: –
- 2.6. Elméleti képzési idő aránya: 60 %
- 2.7. Gyakorlati képzési idő aránya: 40 %
- 2.8. Szintvizsga:–

3. PÁLYATÜKÖR

3.1. A szakképesítés-ráépüléssel jellemzőbben betölthető munkakör(ök), foglalkozás(ok)

	A	B	C
3.1.1.	FEOR száma	FEOR megnevezése	A szakképesítés-ráépüléssel

			betölthető munkakör(ök)
3.1.2.	3614	Számviteli ügyintéző	Számviteli ügyintéző
3.1.3.			Analitikus könyvelő
3.1.4.			Főkönyvi könyvelő
3.1.5.			Készlet- és anyagnyilvántartó
3.1.6.	3611	Pénzügyi ügyintéző	Pénzügyi ügyintéző
3.1.7.			Bérszámfejtő
3.1.8.			Pénztáros
3.1.9.			Számlaellenőr
3.1.10.	4114	Adatrögzítő, kódoló	Adatrögzítő
3.1.11.	4121	Könyvelő (analitikus)	Analitikus könyvelő
3.1.12.	4122	Bérelszámoló	Bérelszámoló
3.1.13.	4131	Készlet- és anyagnyilvántartó	Készlet- és anyagnyilvántartó
3.1.14.	1411*	Számviteli és pénzügyi tevékenységet folytató egység vezetője	Számviteli egység vezetője
3.1.15.	2513*	Könyvvizsgáló, könyvelő, könyvszakértő	Könyvelő
3.1.16.	2514*	Kontroller	Kontroller, belső ellenőr
3.1.17.	2521*	Szervezetirányítási elemző, szervező	Szervezetirányítási vezető

*felsőfokú végzettség megléte esetében

3.2. A s szakképesítés-ráépülés munkaterületének rövid leírása:

A számvitelről szóló 2000. évi C. törvény 150. §-ának (2) bekezdésében meghatározott könyvviteli szolgáltatás körébe tartozó feladatok irányítását, vezetését végzi, számviteli beszámolót készít.

Ellátja a számvitelről szóló 2000. évi C. törvény hatálya alá tartozó gazdálkodónál mindazokat a feladatokat, amelyek a könyvviteli szolgáltatás körébe tartoznak.

Kialakítja a számviteli politikát, a könyvviteli elszámolás, a beszámoló készítés rendszerét, módszerét ideértve a belső információs rendszer kialakítását is.

Ellátja a számlarendhez, a könyvvezetéshez, valamint a beszámoló készítéshez szükséges szabályzatok elkészítésével, rendszeres karbantartásával kapcsolatos feladatokat. Biztosítja a valóságnak megfelelő belső és külső információk előállítását, szolgáltatását, az elszámolások, az adatok jogszerűségének, szabályszerűségének, megbízhatóságának, bizonylatokkal való alátámasztottságát a számviteli alapelvek betartásával.

Elvégzi a könyvviteli szolgáltatás körébe tartozó feladatokat a gazdálkodó alkalmazottjaként, tagjaként, egyéni vállalkozóként, vagy számviteli szolgáltatást nyújtó társaság tagjaként, illetőleg alkalmazottjaként.

A szakképesítés-ráépüléssel rendelkező képes:

- közreműködni az összevont (konszolidált) beszámoló összeállításában, a feladatok elvégzéséhez szükséges jogszabályokat alkalmazni
- a pénzforgalommal összefüggő feladatokat ellátni,
- a befektetési és finanszírozási pénzügyi döntéseket előkészíteni, lebonyolítani
- megítélni a vállalkozás pénzügyi helyzetét
- alkalmazni az adójogszabályokat, összeállítani az adóbevallást és ellátni az adóbevalláshoz kapcsolódó adóellenőrzéssel összefüggő feladatokat
- alkalmazni a számviteli törvény előírásait, összeállítani a vállalkozás számviteli politikáját és az egyéb előírt számviteli szabályzatokat, valamint a vállalkozás számlarendjét
- a főkönyvi és analitikus nyilvántartásokat vezetni
- összeállítani a vállalkozás beszámolóját, üzleti jelentését
- alkalmazni a sajátos értékelési előírásokat
- kialakítani a vállalkozás költség elszámolási rendszerét
- ellátni az alapítással, átalakulással, felszámolással és végelszámolással kapcsolatos számviteli feladatokat,
- munkája során használni a számítógépes programcsomagokat
- közreműködni a főkönyvi és az analitikus nyilvántartási rendszer, alrendszerek információs rendszerének kialakításában
- vizsgálni a vállalkozás működését, az ok-okozati összefüggések feltárását
- elemezni az erőforrásokkal való gazdálkodást
- részt venni a tulajdonosi és belső ellenőrzési feladatok ellátásban

3.3. Kapcsolódó szakképesítések

	A	B	C
3.3.1.	A kapcsolódó szakképesítés, részszerkesztés, szerkesztés-ráépítés		
3.3.2.	azonosító száma	megnevezése	a kapcsolódás módja
3.3.3.	54 344 01	Pénzügyi-számvetési ügyintéző	szerkesztés
3.3.4.	54 344 02	Vállalkozási és bérügyintéző	szerkesztés
3.3.5.	54 343 01	Pénzügyi termékértékesítő (bank, befektetés, biztosítás)	szerkesztés
3.3.6.	55 344 01	Adótanácsadó	szerkesztés-ráépítés
3.3.7.	55 344 04	Ellenőrzési szakelőadó	szerkesztés-ráépítés
3.3.8.	55 344 05	IFRS mérlegképes könyvelő	szerkesztés-ráépítés
3.3.9.	55 344 06	Pénzügyi szervezeti mérlegképes könyvelő	szerkesztés-ráépítés

4. SZAKMAI KÖVETELMÉNYEK

	A	B
4.1.	A szerkesztés-ráépítés szakmai követelménymoduljainak az állam által elismert szerkesztések szakmai követelménymoduljairól szóló kormányrendelet szerinti	
4.2.	azonosító száma	megnevezése
4.3.	10773-12	Jogi feladatok a gyakorlatban
4.4.	10809-12	Gazdasági és vezetési feladatok a gyakorlatban
4.5.	10774-12	Pénzügyi feladatok ellátása
4.6.	10775-12	Adózási feladatok ellátása
4.7.	10808-12	Számvetési feladatok a gyakorlatban
4.8.	10788-12	Számvetési szervezési feladatok ellátása
4.9.	10789-12	Elemzési - ellenőrzési feladatok ellátása

5. VIZSGÁZTATÁSI KÖVETELMÉNYEK

5.1. A komplex szakmai vizsgára bocsátás feltételei:

Iskolarendszeren kívüli szerkesztésben: az 5.2. pontban előírt valamennyi modulzáró vizsga eredményes letétele.

5.2. A modulzáró vizsga vizsgatevékenysége és az eredményesség feltétele:

	A	B	C
5.2.1.	A szerkesztés-ráépítés szakmai követelménymoduljainak		
5.2.2.	azonosító száma	megnevezése	a modulzáró vizsga vizsgatevékenysége
5.2.3.	10773-12	Jogi feladatok a gyakorlatban	szóbeli
5.2.4.	10809-12	Gazdasági és vezetési feladatok a gyakorlatban	szóbeli
5.2.5.	10774-12	Pénzügyi feladatok ellátása	írásbeli
5.2.6.	10775-12	Adózási feladatok ellátása	gyakorlati
5.2.7.	10808-12	Számvetési feladatok a gyakorlatban	írásbeli
5.2.8.	10788-12	Számvetési szervezési feladatok ellátása	írásbeli
5.2.9.	10789-12	Elemzési - ellenőrzési feladatok ellátása	gyakorlati

A modulzáró vizsga csak akkor eredményes, ha valamennyi követelménymodulhoz rendelt modulzáró vizsgatevékenységet a jelölt külön-külön legalább 60%-os szinten teljesíti.

5.3. A komplex szakmai vizsga vizsgatevékenységei és vizsgafeladatai:

5.3.1. Gyakorlati vizsgatevékenység

A vizsgafeladat megnevezése: az elemzési-ellenőrzési- és adózási ismeretek gyakorlati feladatok

A központi gyakorlati feladatlap az elemzési-ellenőrzési és adózási gyakorlati feladatokat 50%-50%-ban tartalmazza.

A gyakorlati vizsgatevékenység a szakképesítésért felelős miniszter által kiadott és a honlapján közzétett Útmutató alapján kerül lebonyolításra.

A vizsgafeladat ismertetése: Az elemzési-ellenőrzési- és adózási ismeretek gyakorlati feladatai a kapcsolódószakmai követelmények megadott témaköreinek mindegyikét tartalmazhatja.

A központi gyakorlati vizsgatevékenység során kiemelten az alábbi követelményekhez kapcsolódó feladatokat kell elvégezni:

Elemzési-ellenőrzési gyakorlati feladatok: a vállalkozási tevékenység értékelése, különösen a beszámoló elemzése, valamint a rendelkezésre álló erőforrások hasznosításának vizsgálata. A vállalkozás vagyoni, pénzügyi, jövedelmi helyzetének elemzése. Az ellenőrzési munka megszervezése, az ellenőrzési bizonyítékok felhasználása, az ellenőrzés végrehajtása és dokumentálása központi gyakorlati feladatlap alapján.

Adózási gyakorlati feladatok: az adójogszabályok gyakorlati alkalmazása. Az adóelőleg számítása, adószámítási feladatok adónemenként. Az adóalap és a fizetendő adó megállapítása, adóbevallás összeállítása központi gyakorlati feladatlap alapján

A vizsgafeladat időtartama: 270 perc (150 perc + 120 perc)

A vizsgafeladat aránya: 40%

5.3.2. Központi írásbeli vizsgatevékenység:

A vizsgafeladat megnevezése: számviteli feladatok

A vizsgafeladat ismertetése: A számviteli feladatok ellátásához kapcsolódó szakmai követelmények megadott témaköreinek mindegyikét tartalmazhatja, kiemelten az alábbi követelményekhez kapcsolódó feladatokat: a számviteli törvény gyakorlati alkalmazása. A gazdasági események könyvelése a főkönyvi számlákon. Az elszámolások bizonylati rendje, az analitikus nyilvántartás követelményei. Az év végi zárlati feladatok végrehajtása. A beszámolók összeállítása. Sajátos számviteli esetek elszámolása a gyakorlatban.

A vizsgafeladat időtartama: 180 perc

A vizsgafeladat aránya: 30%

5.3.3. Szóbeli vizsgatevékenység

A vizsgafeladat megnevezése: számviteli- és elemzési-ellenőrzési feladatok ellátása

A szóbeli vizsgatevékenység a szakképesítésért felelős miniszter által kiadott és a honlapján közzétett Útmutató alapján kerül lebonyolításra.

A vizsgafeladat ismertetése: A szóbeli tételsor a számviteli feladatok ellátásához, és az elemzési - ellenőrzési feladatok ellátásához kapcsolódó szakmai követelmények megadott témaköreinek mindegyikét tartalmazza.

A vizsgafeladat időtartama: 30 perc (ebből felkészülési idő 15 perc)

A vizsgafeladat aránya: 30%

5.4. A vizsgatevékenységek szervezésére, azok vizsgaidőpontjaira, a vizsgaidőszakokra, a vizsgatevékenységek vizsgatételeire, értékelési útmutatóira és egyéb dokumentumaira, a vizsgán használható segédeszközökre vonatkozó részletes szabályok:

A modulzáró vizsgatevékenységek szervezésére, lebonyolítására és az értékelésre vonatkozó szabályokat a szakképesítésért felelős miniszter a <http://www.kormany.hu/hu/nemzetgazdasagi-miniszterium/ado-es-penzugyekert-felelos-allamtikarsag/hirek/penzugyi-agazati-szakkepzesi-es-szabalyozott-szakmak> című honlapján közzéteszi.

A modulzáró vizsga vizsgatevékenységének szabályszerűségét a vizsgabizottság egy tagja utólag, de legfeljebb a komplex szakmai vizsga megkezdése előtti 5. napig ellenőrizheti.

A gyakorlati és írásbeli vizsgatevékenységek vizsgaidőpontjai tekintetében a szakképesítésért felelős miniszter honlapján közreadott vizsganaptára az irányadó.

A szakképesítésért felelős miniszter a szakmai vizsga megkezdése előtt legalább 30 nappal a honlapján mindenki által hozzáférhető módon közzéteszi a szóbeli tételsorokat.

A szakmai vizsgán kizárólag a szakképesítésért felelős miniszter honlapján közzétett segédeszközök használhatóak.

A szakképesítés-ráépüléssel kapcsolatos előírások az állami szakképzési és felnőttképzési szerv <http://www.munka.hu/> című weblapján is elérhetők a Szak- és felnőttképzés Vizsgák menüpontjában.

5.5. A szakmai vizsga értékelésének a szakmai vizsgaszabályzattól eltérő szempontjai:

A központi gyakorlati vizsgatevékenység csak akkor eredményes, ha a vizsgázó az elemzési-ellenőrzési- és adózási ismeretek gyakorlati feladatait külön-külön legalább 60%-os szinten teljesíti.

A központi írásbeli vizsgatevékenység csak akkor kezdhető meg, ha a gyakorlati vizsgatevékenység során a vizsgázó legalább 60%-os teljesítményt ért el.

A szóbeli vizsgatevékenység csak akkor kezdhető meg, ha a központi írásbeli vizsgatevékenység során a vizsgázó legalább 60%-os teljesítményt ért el.

A komplex szakmai vizsga egyes vizsgatevékenységeinek érdemjegye az elért %-os teljesítmények alapján:

90–100%	jeles (5)
80–89%	jó (4)
70–79%	közepes (3)
60–69%	elégséges (2)
0–59%	elégtelen (1)

Amennyiben minden vizsgatevékenység eredményes, úgy a komplex szakmai vizsga osztályzatát a vizsgatevékenységenként elért érdemjegyek vizsgafeladat arányával súlyozott átlaga alapján két tizedesre kerekítve az általános szabályok szerint (0,50-től felfelé) kell meghatározni.

Sikertelen a komplex szakmai vizsga, ha annak bármelyik vizsgatevékenységének érdemjegye elégtelen (1). Javítóvizsgát abból a vizsgatevékenységből kell tenni, amelyből a vizsgázó teljesítményét elégtelenre (1) minősítette a vizsgabizottság.

Felmentés esetén a beszámítás alapjául szolgáló dokumentumban az adott vizsgatevékenységhez, vizsgarészhez rendelt értékelési teljesítményt (érdemjegy, osztályzat, teljesítményszázalék) kell figyelembe venni. Teljesítményszázalék esetén az érdemjeggyé történő átváltás a komplex szakmai vizsga vizsgatevékenységének értékelési besorolása alapján történik.

6. ESZKÖZ- ÉS FELSZERELÉSI JEGYZÉK

A	
6.1.	A képzési és vizsgáztatási feladatok teljesítéséhez szükséges eszközök minimumát meghatározó eszköz- és felszerelési jegyzék
6.2.	Iratrendezők
6.3.	Irodatechnikai eszközök
6.4.	Számítógép
6.5.	Szkenner
6.6.	Nyomtató
6.7.	Szoftverek
6.8.	Internet hozzáférés
6.9.	Kommunikációs eszközök
6.10.	Ügyintézési eljárásrend
6.11.	Formanyomtatványok
6.12.	Jogszabály gyűjtemény

7. EGYEBEK

7.1. A modulzáró vizsga kötelező tartalmi elemei:

A vizsgára bocsátás feltételeként meghatározott szakmai követelménymodulokhoz rendelt 10775-12 Adózási feladatok ellátása és a 10789-12 Elemzési - ellenőrzési feladatok ellátása gyakorlati, a 10808-12 Számviteli feladatok a gyakorlatban írásbeli modulzáró vizsgatevékenység vizsgafeladatait a szakmai követelményekkel összhangban a szakmai képzést folytató intézmény állítja össze.

10773-12 Jogi feladatok a gyakorlatban

A vizsgafeladat ismertetése: Központi szóbeli tételsor alapján, mely a szakmai követelmények megadott témaköreinek mindegyikét tartalmazhatja.

Időtartama: 30 perc (ebből felkészülési idő 15 perc)

10809 -12 Gazdasági és vezetési feladatok a gyakorlatban

A vizsgafeladat ismertetése: Központi szóbeli tételsor alapján, mely a szakmai követelmények megadott témaköreinek mindegyikét tartalmazhatja.

Időtartama: 30 perc (ebből felkészülési idő 15 perc)

10774 -12 Pénzügyi feladatok ellátása

A vizsgafeladat ismertetése: Központi írásbeli feladatlap alapján, mely a szakmai követelmények megadott témaköreinek mindegyikét tartalmazhatja.

Időtartama: 120 perc

10788 -12 Számviteli szervezési feladatok ellátása

A vizsgafeladat ismertetése: Központi írásbeli feladatlap alapján, mely a szakmai követelmények megadott témaköreinek mindegyikét tartalmazhatja.

Időtartama: 150 perc

7.2. A modulzáró vizsgatevékenységek alóli felmentési feltételei:

A 10773-12 Jogi feladatok a gyakorlatban szóbeli modulzáró vizsgatevékenység alóli felmentés feltétele: állam- és jogtudományi doktori fokozat.

A közgazdasági felsőoktatás alapképzési szakjainak képesítési követelményeiről szóló 4/1996. (I. 18.) Korm. rendelet szerinti képzésekben az oklevél kibocsátásának feltételeként letett záróvizsgálattal, valamint a közgazdasági felsőoktatásban folyó szakirányú továbbképzési szakok képesítési követelményeiről szóló 7/1999. (II. 1.) OM rendelet alapján, vagy a szakirányú továbbképzés szervezésének általános feltételeiről szóló 10/2006. (IX. 25.) OKM rendelet alapján szerzett közgazdasági felsőoktatásban folyó szakirányú végzettséget szerzett oklevéllel rendelkező, felmentést kap a következő modulzáró vizsgák szóbeli és írásbeli vizsgatevékenységek alól:

10773 -12 Jogi feladatok a gyakorlatban,

10809 -12 Gazdasági és vezetési feladatok a gyakorlatban,

10774 -12 Pénzügyi feladatok ellátása.

A felsőoktatási alap- és mesterképzésről, valamint a szakindítás eljárási rendjéről szóló 289/2005. (XII. 22.) Korm. rendelet szerinti gazdaságtudományok képzési terület üzleti képzési ágon felsőoktatási intézményben az oklevél kibocsátásának feltételeként letett záróvizsgálattal rendelkező felmentést kap a következő modulzáró vizsgák szóbeli és írásbeli vizsgatevékenységek alól:

10773 -12 Jogi feladatok a gyakorlatban,

10809 -12 Gazdasági és vezetési feladatok a gyakorlatban,

10774 -12 Pénzügyi feladatok ellátása.

A felsőoktatási alap- és mesterképzésről, valamint a szakindítás eljárási rendjéről szóló 289/2005. (XII. 22.) Korm. rendelet szerinti gazdaságtudományok képzési terület üzleti képzési ágon pénzügy és számvitel szakon, valamint számvitel mesterszakon, továbbá gazdasági szakképzés közgazdászstanár szakképzettség pénzügy és számvitel szakirányon felsőoktatási intézményben az oklevél kibocsátásának feltételeként letett záróvizsgálattal rendelkező felmentést kap a következő modulzáró vizsgák gyakorlati, szóbeli és írásbeli vizsgatevékenységek alól:

10773 -12 Jogi feladatok a gyakorlatban,

10809 -12 Gazdasági és vezetési feladatok a gyakorlatban,

10774 -12 Pénzügyi feladatok ellátása,

10775 -12 Adózási feladatok ellátása,

10808 -12 Számviteli feladatok a gyakorlatban,

10788 -12 Számviteli szervezési feladatok ellátása,

10789 -12 Elemzési-ellenőrzési feladatok ellátása.

Az 54 344 02 0000 00 00 azonosító számú, Mérlegképes könyvelő megnevezésű szakképesítés szakmai vizsgára jelentkező, ha a 35/2001. (X. 10.) PM rendelet hatálybalépését megelőzően kezdte meg képzését és különböző szakon szerezte meg mérlegképes könyvelői szakképesítését, illetve felsőoktatásban megszerzett végzettség alapján regisztrált mérlegképes könyvelő, vagy pénzügyi tanácsadó szakképesítéssel, vagy árszakértő

képesítéssel rendelkező felmentést kap a következő modulzáró vizsgák szóbeli és írásbeli vizsgatevékenységek alól:

- 10773 -12 Jogi feladatok a gyakorlatban,
- 10809 -12 Gazdasági és vezetési feladatok a gyakorlatban,
- 10774 -12 Pénzügyi feladatok ellátása,
- 10788 -12 Számviteli szervezési feladatok ellátása.

Az 54 344 02 0000 00 00 azonosító számú, Mérlegképes könyvelő megnevezésű szakképesítés szakmai vizsgára jelentkező, de a szakképesítést még meg nem szerzett jelölt felmentést kap a következő modulzáró vizsgák szóbeli és írásbeli vizsgatevékenységek alól:

- 10773 -12 Jogi feladatok a gyakorlatban,
- 10809 -12 Gazdasági és vezetési feladatok a gyakorlatban,
- 10774 -12 Pénzügyi feladatok ellátása,
- 10788 -12 Számviteli szervezési feladatok ellátása.

7.3. A komplex szakmai vizsga vizsgatevékenységei alóli felmentési feltételei:

A felsőoktatási alap- és mesterképzésről, valamint a szakindítás eljárási rendjéről szóló 289/2005. (XII. 22.) Korm. rendelet szerinti gazdaságtudományok képzési terület üzleti képzési ágon pénzügy és számvitel szakon, valamint számvitel mesterszakon, továbbá gazdasági szakképzés közgazdász tanár szakképzettség pénzügy és számvitel szakirányon felsőoktatási intézményben az oklevél kibocsátásának feltételeként letett záróvizsgálattal rendelkező felmentést kap a komplex szakmai vizsga összes vizsgatevékenysége alól.

7.4. A szakmai vizsgabizottságban való részvételre kijelölt szakmai szervezet:

Magyar Könyvvizsgálói Kamara,
Magyar Számviteli Szakemberek Egyesülete.

7.5. Korábban megszerzett szakmai előképzettség beszámítása:

7.5.1. korábban megszerzett Mérlegképes könyvelő szakképesítés, továbbá aki a könyvviteli szolgáltatást végzők nyilvántartásába vételéről szóló 93/2002. (V. 5.) Korm. rendelet alapján a nyilvántartásba vétel szempontjából regisztrált mérlegképes könyvelő, vagy

7.5.2. felsőfokú (egyetemi vagy főiskolai) iskolai végzettség esetében, – amennyiben nem közgazdasági felsőoktatásban szerzett végzettség – legalább két legalább két év pénzügyi, vagy számviteli területen szerzett (igazolt) gyakorlat, vagy

7.5.3. az Országos Képzési Jegyzékről és az Országos Képzési Jegyzék módosításának eljárásrendjéről szóló 133/2010. (IV. 22.) Korm. rendelet szerinti az adópolitikáért, az államháztartásért, a pénz-, tőke- és biztosítási piac szabályozásáért, a számviteli szabályozásért felelős miniszter hatáskörébe tartozó szakképesítések valamelyike (kivételesen nonprofit menedzser, pénzügyőr, valutapénztáros és valutaügyintéző, vám-, jövedéki és termékdíj ügyintéző, közösségi civilszervező szakképesítés), vagy

7.5.4. az Országos Képzési Jegyzékről és az Országos Képzési Jegyzékbe történő felvétel és törlés eljárási rendjéről szóló 1/2006. (II. 17.) OM rendelet szerinti a pénzügyminiszter hatáskörébe tartozó szakképesítések, továbbá az adópolitikáért, az államháztartásért, a pénz-, tőke- és biztosítási piac szabályozásáért, a számviteli szabályozásért felelős miniszter hatáskörébe tartozó szakképesítések valamelyike (kivételesen nonprofit menedzser, pénzügyőr, valutapénztáros és valutaügyintéző, vám-, jövedéki és termékdíj ügyintéző, közösségi civilszervező szakképesítés), vagy

7.5.5. az Országos Képzési Jegyzékről szóló 37/2003. (XII. 27.) OM rendelet szerinti a pénzügyminiszter hatáskörébe tartozó szakképesítések valamelyike (kivételesen valutapénztáros, vámkezelő, vámügyintéző, jövedéki ügyintéző szakképesítés), vagy

7.5.6. az Országos Képzési Jegyzékről szóló 7/1993. (XII. 30.) MüM rendelet szerinti a pénzügyminiszter hatáskörébe tartozó szakképesítések valamelyike, (kivételesen projektmenedzser asszisztens, vámkezelő, vámügyintéző szakképesítés), vagy

7.5.7. a 13/1977. (VII. 23.) PM-ÁH együttes rendelet szerinti árkalkulátori és árszakértői képesítés, vagy

7.5.8. a számviteli képesítés rendjéről szóló 14/1977. (VII. 30.) PM rendeletben szabályozott képesített könyvelői képesítéssel rendelkező, vagy az iskolarendszeren kívüli pénzügyi és számviteli szakmai oktatásról,

képesítésről és minősítésről, a pénzügyi-számviteli tevékenységek szakképesítési feltételeiről, valamint az adószakértői működés engedélyezésének szabályozásáról szóló 10/1993. (IV. 9.) PM rendelet alapján szerzett képesítés.

A 229. sorszámú Vám-, jövedéki- és termékdíj ügyintéző megnevezésű szakképesítés szakmai és vizsgakövetelménye

1. AZ ORSZÁGOS KÉPZÉSI JEGYZÉKBEN SZEREPLŐ ADATOK

- 1.1. A szakképesítés azonosító száma: 54 344 03
- 1.2. Szakképesítés megnevezése: Vám-, jövedéki- és termékdíj ügyintéző
- 1.3. Iskolai rendszerű szakképzésben a szakképzési évfolyamok száma: 2
- 1.4. Iskolarendszeren kívüli szakképzésben az óraszám: 960-1440 óra

2. EGYÉB ADATOK

- 2.1 A képzés megkezdésének feltételei:
- 2.1.1. Iskolai előképzettség: érettségi végzettség
- 2.1.2. Bemeneti kompetenciák: –
- 2.2. Szakmai előképzettség: –
- 2.3. Előírt gyakorlat: –
- 2.4. Egészségügyi alkalmassági követelmények: –
- 2.5. Pályaalkalmassági követelmények: –
- 2.6. Elméleti képzési idő aránya: 70 %
- 2.7.. Gyakorlati képzési idő aránya: 30 %
- 2.8.. Szintvizsga: –
- 2.9. Az iskolai rendszerű képzésben az összefüggő szakmai gyakorlat időtartama: –

3. PÁLYATÜKÖR

- 3.1. A szakképesítéssel legjellemzőbben betölthető munkakörök, foglalkozások

	A	B	C
3.1.1.	FEOR száma	FEOR megnevezése	A szakképesítéssel betölthető munkakör(ök)
3.1.2.	3611	Pénzügyi ügyintéző (a pénzügyintézési ügyintéző kivételével)	Pénzügyi asszisztens
3.1.3.			Vámügyi előadó
3.1.4.			Jövedéki ügyintéző
3.1.5.			Termékdíj ügyintéző
3.1.6.	3652	Adó- és illetékhatósági ügyintéző	Adózási előadó
3.1.7.	4112	Általános irodai adminisztrátor	Irodai adminisztrátor
3.1.8.	4123	Pénzügyi, statisztikai, biztosítási adminisztrátor	Adóbevallás feldolgozó
3.1.9.			Pénzügyi nyilvántartó
3.1.10.			Számlázási ügyintéző
3.1.11.			Számvetési adminisztrátor

3.1.12.	4131	Készlet- és anyagnyilvántartó	Anyaggazdálkodási nyilvántartó
3.1.13.			Vagyonynyilvántartó
3.1.14.	4132	Szállítási, szállítmányozási nyilvántartó	Szállítmányozási ügyintéző
3.1.15.			Árufuvarozói ügyintéző
3.1.16.			Fuvarozási ügyintéző
3.1.17.	4136	Iratkezelő, irattáros	Iratkezelő

3.2. A szakképesítés munkaterületének rövid leírása:

A Vám-, jövedéki- és termékdíj ügyintéző alkalmas a gazdálkodó szervezetek működésével összefüggő vám, jövedéki és termékdíj szabályozásban meghatározott feladatok önálló elvégzésére. A gazdálkodó szervezetek valamennyi vám-, jövedéki adó- és termékdíj kötelezettséggel, illetve áru, árukészletek mozgásával összefüggő nyilvántartásait vezeti, közreműködik az árnyilatkozatok, az egyes bevallások adatszolgáltatások elkészítésében, lebonyolításában. Kezeli az ehhez kapcsolódó elektronikus nyilvántartásokat, rendszereket és a keletkezett iratanyagokat. Aktívan közreműködik a hatóság által lefolytatott ellenőrzések lebonyolításánál.

A szakképesítéssel rendelkező képes:

- jövedéki feladatokat ellátni
- vámszakmai feladatokat ellátni
- környezetvédelmi termékdíj bevallással kapcsolatos feladatokat ellátni
- termékdíj köteles termékek nyilvántartását vezetni
- környezetvédelmi termékdíjjal összefüggő bejelentéseket hatóság felé összeállítani, benyújtani,
- energiaadóztatással kapcsolatos feladatokat ellátni
- alapvető hulladékkezeléssel összefüggő feladatokat ellátni
- a népegészségügyi termékadóval összefüggő feladatokat ellátni
- a fémkereskedelmi jogszabályok rendelkezéseit végrehajtani
- a büntetőjogi és szabálysértési jogi rendelkezéseinek megfelelni
- a közigazgatási hatósági eljárás szabályait alkalmazni
- alapvető adózási feladatokat ellátni
- az áruosztályozási tevékenységhez kapcsolódó szakmai feladatokat végrehajtani,
- a tevékenységéhez kapcsolódó adatokat összegyűjteni és kezelni
- a jogorvoslati eszközöket érvényesíteni
- feladatai elvégzéséhez telefont, számítógépet, faxgépet, írógépet, íróeszközöket, irodaszereket, naptárt, bélyegzőket, fénymásolót használni
- munkaköréhez kapcsolódó hagyományos és digitális dokumentumokat rendszerezni, iratkezelést végezni

3.3. Kapcsolódó szakképesítések

	A	B	C
3.3.1.	A kapcsolódó szakképesítés, részsakképesítés, szakképesítés-ráépülés		
3.3.2.	azonosító száma	megnevezése	szakképesítés köre
3.3.3.	51 344 03	Vámügyintéző	részsakképesítés
3.3.4.	51 344 07	Jövedéki ügyintéző	részsakképesítés
3.3.5.	51 344 08	Termékdíj ügyintéző	részsakképesítés

4. SZAKMAI KÖVETELMÉNYEK

	A	B
4.1.	A szakképesítés szakmai követelménymoduljainak az állam által elismert szakképesítések szakmai követelménymoduljairól szóló kormányrendelet szerinti	
4.2.	azonosító száma	megnevezése
4.3.	11504-12	Gazdálkodási alaptevékenység ellátása
4.4.	10156-12	Jogi-, adójogi feladatok ellátása
4.5.	10157-12	Jövedéki feladatok ellátása
4.6.	10158-12	Környezetvédelmi termékdíj feladatok ellátása
4.7.	10159-12	Vámjogi feladatok ellátása
4.8.	10160-12	Vámtarifa feladatok és áruosztályozás
4.9.	11498-12	Foglalkoztatás I.
4.10.	11499-12	Foglalkoztatás II.

4.11.	11500-12	Munkahelyi egészség és biztonság
-------	----------	----------------------------------

5. VIZSGÁZTATÁSI KÖVETELMÉNYEK

5.1. A komplex szakmai vizsgára bocsátás feltételei:

Iskolarendszeren kívüli szakképzésben: az 5.2. pontban előírt valamennyi modulzáró vizsga eredményes letétele.
Iskolai rendszerű szakképzésben: az évfolyam teljesítését igazoló bizonyítványban foglaltak szerint teljesített tantárgyak – a szakképzési kerettantervben meghatározottak szerint – egyenértékűek az adott követelménymodulhoz tartozó modulzáró vizsga teljesítésével.

5.2. A modulzáró vizsga vizsgatevékenysége és az eredményesség feltétele:

	A	B	C
5.2.1.	A szakképesítés szakmai követelménymoduljainak		
5.2.2.	azonosító száma	megnevezés	a modulzáró vizsga vizsgatevékenysége
5.2.3.	11504-12	Gazdálkodási alaptevékenység ellátása	gyakorlati
5.2.4.	10156-12	Jogi-, adójogi feladatok ellátása	szóbeli
5.2.5.	10157-12	Jövedéki feladatok ellátása	írásbeli
5.2.6.	10158-12	Környezetvédelmi termékdíj feladatok ellátása	írásbeli
5.2.7.	10159-12	Vámjogi feladatok ellátása	írásbeli
5.2.8.	10160-12	Vámtarifai feladatok és áruosztályozás	írásbeli
5.2.9.	11498-12	Foglalkoztatás I.	írásbeli
5.2.10.	11499-12	Foglalkoztatás II.	írásbeli
5.2.11.	11500-12	Munkahelyi egészség és biztonság	írásbeli

A modulzáró vizsga csak akkor eredményes, ha valamennyi követelménymodulhoz rendelt modulzáró vizsgatevékenységet a jelölt legalább 60%-os szinten teljesíti.

5.3. A komplex szakmai vizsga vizsgatevékenységei és vizsgafeladatai:

5.3.1. Gyakorlati vizsgatevékenység

A vizsgafeladat megnevezése: Áruosztályozás

A vizsgafeladat ismertetése: Áruosztályozás és áruismeret szabályainak alkalmazása a tarifális besorolás keretében a Kombinált Nomenklátúra alkalmazásával központi gyakorlati feladatlap alapján. A központi gyakorlati feladatlap a szakképesítésért felelős miniszter által kiadott és a honlapján közzétett Útmutató alapján kerül összeállításra.

A vizsgafeladat időtartama: 60 perc

A vizsgafeladat értékelési súlyaránya: 20%

5.3.2. Központi írásbeli vizsgatevékenység

A vizsgafeladat megnevezése: Vámjogi feladatok, jövedéki feladatok és környezetvédelmi termékdíj feladatok
A vizsgafeladat a vámjogi feladatokat, a jövedéki feladatokat és a környezetvédelmi termékdíj feladatokat 1/3-1/3-1/3 arányban tartalmazza.
Az írásbeli vizsgatevékenység a szakképesítésért felelős miniszter által kiadott és a honlapján közzétett Útmutató alapján kerül lebonyolításra.

A) Vámjogi feladatok

A vizsgafeladat ismertetése: a vámeljáráshoz szükséges vámáru-nyilatkozat kitöltése, a helyes vámtarifaszám megállapítása (a konkrét vámeljáráshoz kapcsolódó TARIC kód megállapítása, az áruosztályozás szempontjainak indokolásával), az esetlegesen felmerülő vámtartozás, illetve nem közösségi adók és díjak, vagy vámbiztosíték megállapítása és ismertetése központi gyakorlati feladatlap alapján. A központi gyakorlati

feladatlap a szakképesítésért felelős miniszter által kiadott és a honlapján közzétett Útmutató alapján kerül összeállításra. A feladat megoldásához a hatályos Egységes Vámáru-nyilatkozat Kiegészítő Útmutatója és a Kombinált Nomenklatúra használható.

B) Jövedéki feladatok

A vizsgafeladat ismertetése: a jövedéki adótörvény rendelkezéseinek gyakorlatban való alkalmazása

C) Környezetvédelmi termékdíj feladatok

A vizsgafeladat ismertetése: a környezetvédelmi termékdíj törvény rendelkezéseinek gyakorlatban való alkalmazása, az okmányok és formanyomtatványok tartalmának bemutatása.

A vizsgafeladat időtartama: 270 perc (90 perc + 90 perc + 90 perc)

A vizsgafeladat értékelési súlyaránya: 40%

5.3.3. Szóbeli vizsgatevékenység

A vizsgafeladat megnevezése: Vámjogi-, jövedéki- és termékdíj feladatok

A vizsgafeladat a vámjogi feladatokat, a jövedéki feladatokat és a környezetvédelmi termékdíj feladatokat 1/3-1/3-1/3 arányban tartalmazza.

A szóbeli vizsgatevékenység a szakképesítésért felelős miniszter által kiadott és a honlapján közzétett Útmutató alapján kerül lebonyolításra.

A) Vámjogi és vámtarifa feladatok

A vizsgafeladat ismertetése: az áruosztályozás és áruismeret szabályainak alkalmazása a tarifális besorolás keretében, mely a szakmai követelmények megadott témaköreinek mindegyikét tartalmazhatja, továbbá a vámjog és a vám eljárások, valamint a kapcsolt jogszabályok alkalmazása.

B) Jövedéki feladatok

A vizsgafeladat ismertetése: a jövedéki adótörvény, valamint a kapcsolódó végrehajtási rendeletek szakmai követelményei megadott témaköreinek mindegyikét tartalmazza.

C) Környezetvédelmi termékdíj feladatok

A vizsgafeladat ismertetése: a környezetvédelmi termékdíjról szóló törvény, valamint a kapcsolódó végrehajtási rendelet (ágazati szabályokkal együtt) valamennyi szabályozási területét tartalmazza.

A vizsgafeladat időtartama: 60 perc (ebből felkészülési idő 30 perc)

A vizsgafeladat értékelési súlyaránya: 40%

5.4. A vizsgatevékenységek szervezésére, azok vizsgaidőpontjaira, a vizsgaidőszakokra, a vizsgatevékenységek vizsgatételeire, értékelési útmutatóira és egyéb dokumentumaira, a vizsgán használható segédeszközökre vonatkozó részletes szabályok:

A modulzáró vizsgatevékenységek szervezésére, lebonyolítására és az értékelésre vonatkozó szabályokat a szakképesítésért felelős miniszter a <http://www.kormany.hu/hu/nemzetgazdasagi-miniszterium/ado-es-penzugyekert-felelos-allamtitkarsag/hirek/penzugyi-agazati-szakkepzesi-es-szabalyozott-szakmak> című honlapján közzéteszi.

A modulzáró vizsga vizsgatevékenységének szabályszerűségét a vizsgabizottság egy tagja utólag, de legfeljebb a komplex szakmai vizsga megkezdése előtti 5. napig ellenőrizheti.

A gyakorlati vizsgatevékenység szervezésének, lebonyolításának feltételeit a szakképesítésért felelős miniszter honlapján közzétett útmutató tartalmazza.

A gyakorlati és írásbeli vizsgatevékenységet az első, a szóbeli vizsgatevékenységet a második napon kell lebonyolítani. A vizsgatevékenységek vizsgaidőpontjai tekintetében a szakképesítésért felelős miniszter honlapján közreadott vizsganaptára az irányadó.

Az első és a második vizsganap között legalább két vizsgamentes napnak kell eltelnie.

A szakképesítésért felelős miniszter a szakmai vizsga megkezdése előtt legalább 30 nappal a honlapján mindenki által hozzáférhető módon közzéteszi a szóbeli tételsorokat.

A szakmai vizsgán kizárólag a szakképesítésért felelős miniszter honlapján közzétett segédeszközök (Kombinált Nomenklatúra, vagy elektronikus úton elérhető TARIC váminformációs rendszer) használhatóak.

A szakképesítéssel kapcsolatos előírások az állami szakképzési és felnőttképzési szerv <http://www.munka.hu/>

című weblapján is elérhetők a Szak- és felnőttképzés Vizsgák menüpontjában.

5.5. A szakmai vizsga értékelésének a szakmai vizsgaszabályzattól eltérő szempontjai:

A központi írásbeli vizsgatevékenység csak akkor eredményes, ha a vizsgázó az A) Vámjogi feladatokat, a B) Jövedéki feladatokat és a C) Környezetvédelmi termékdíj feladatokat külön-külön legalább 60%-os szinten teljesíti.

A szóbeli vizsgatevékenység csak akkor kezdhető meg, ha a gyakorlati vizsgatevékenység eredményes és a központi írásbeli vizsgatevékenység során a vizsgázó az A) Vámjogi feladatokat, a B) Jövedéki feladatokat és a C) Környezetvédelmi termékdíj feladatokat külön-külön legalább 60%-os szinten teljesíti.

A szóbeli vizsgatevékenység csak akkor eredményes, ha a vizsgázó az A) Vámjogi és vámtarifa feladatokat, a B) Jövedéki feladatokat és a C) Környezetvédelmi termékdíj feladatokat külön-külön legalább 60%-os szinten teljesíti.

A komplex szakmai vizsga egyes vizsgatevékenységeinek érdemjegye az elért %-os teljesítmények alapján:

- 90 – 100% jeles (5)
- 80 – 89% jó (4)
- 70 – 79% közepes (3)
- 60 – 69% elégséges (2)
- 0 – 59% elégtelen (1)

Amennyiben minden vizsgatevékenység eredményes, úgy a komplex szakmai vizsga osztályzatát a vizsgatevékenységenként elért érdemjegyek vizsgafeladat értékelési arányával súlyozott átlaga alapján két tizedesre kerekítve az általános szabályok szerint (0,50-től felfelé) kell meghatározni.

Sikertelen a komplex szakmai vizsga, ha bármelyik vizsgatevékenység érdemjegye elégtelen (1).

Javítóvizsgát abból a vizsgatevékenységből kell tenni, amelyből a vizsgázó teljesítményét elégtelenre (1) minősítette a vizsgabizottság.

Felmentés esetén a beszámítás alapjául szolgáló dokumentumban az adott vizsgatevékenységhez, vizsgarészhez rendelt értékelési teljesítményt (érdemjegy, osztályzat, teljesítményszázalék) kell figyelembe venni. Teljesítményszázalék esetén az érdemjeggyé történő átváltás a komplex szakmai vizsga vizsgatevékenységének értékelési besorolása alapján történik.

6. ESZKÖZ- ÉS FELSZERELÉSI JEGYZÉK

	A
6.1.	A képzési és vizsgáztatási feladatok teljesítéséhez szükséges eszközök minimumát meghatározó eszköz- és felszerelési jegyzék
6.2.	Iratrendezők
6.3.	Telefon, fax
6.4.	Nyomtató
6.5.	Scanner
6.6.	Integrált ügyviteli rendszer (főkönyvi könyvelés, pénzügy, tárgyi eszköz, bér, készlet analitika)
6.7.	Irodatechnikai eszközök
6.8.	Számológép
6.9.	Számítógép (hallgatónként és egy oktatói)
6.10.	Internet hozzáférés (hallgatónként és egy oktatói)
6.11.	Áruminta
6.12.	Adóbevallás kitöltő szoftver (ÁNYK)
6.13.	Ügyintézési eljárásrend
6.14.	Bizonylatok, formanyomtatványok
6.15.	Jogszabály gyűjtemény vagy számítógépes jogtár

7. EGYEBEK

7.1. A modulzáró vizsga kötelező tartalmi elemei:

A vizsgára bocsátás feltételeként meghatározott 10160-12 Vámtarifa feladatok és áruosztályozás, 10159-12 Vámjogi feladatok ellátása, 10157-12 Jövedéki feladatok ellátása, a 10158-12 Környezetvédelmi termékdíj feladatok ellátása, 11498-12 Foglalkoztatás I., 11499-12 Foglalkoztatás II. és 11500-12 Munkahelyi egészség és biztonság szakmai követelménymodulokhoz rendelt írásbeli modulzáró vizsgatevékenység vizsgafeladatait a

szakmai követelményekkel összhangban a szakmai képzést folytató intézmény állítja össze.

10156-12 Jogi-, adójogi feladatok ellátása

A vizsgafeladat ismertetése:

Központi szóbeli tételSOR alapján, amely a szakmai követelmények témaköreinek mindegyikét tartalmazza.

A vizsgafeladat időtartama: 30 perc (ebből felkészülési idő 15 perc)

11504-12 Gazdálkodási alaptevékenység ellátása

A vizsgafeladat ismertetése: A szakmai képzést folytató intézmény által összeállított gyakorlati feladatlap a következő követelménytartalmakkal: hivatalos dokumentumok számítógépen történő elkészítése, adatbáziskezelő-program és internet használata, ügyviteli feladatok ellátása a szakképesítésért felelős miniszter által kiadott Útmutató alapján.

A vizsgafeladat időtartama: 60 perc

7.2. A modulzáró vizsgatevékenységek alóli felmentés feltételei:

Az a jelölt, aki rendelkezik a Vámügyintéző, a Jövedéki ügyintéző, vagy a Termékdíj ügyintéző részsakképesítéssel felmentést kap a 10156-12 Jogi-, adójogi feladatok ellátása modulzáró vizsga szóbeli vizsgatevékenysége alól.

7.3. A komplex szakmai vizsga vizsgatevékenységei alóli felmentés feltételei:

Az a jelölt, aki rendelkezik a Vámügyintéző, a Jövedéki ügyintéző, vagy a Termékdíj ügyintéző részsakképesítéssel felmentést kap a komplex szakmai vizsga gyakorlati vizsgatevékenysége alól.

7.4. A szakmai vizsgabizottságban való részvételre kijelölt szakmai szervezet:

Magyar Vámügyi Szövetség,

Vám-, Jövedéki- és Adóügyi Szolgáltatók Szövetsége.

7.5. A Vámügyintézői részsakképesítés megszerzésének feltételei:

Az a vizsgázó, aki a komplex szakmai vizsga gyakorlati vizsgatevékenységet, az írásbeli vizsgatevékenység 5.3.2. A) részét, valamint a szóbeli vizsgatevékenység 5.3.3. A) részét eredményesen teljesítette, megfelel a vámügyintéző részsakképesítés vizsgakövetelményeinek, részére Vámügyintéző részsakképesítést igazoló bizonyítvány adható.

7.6. A Jövedéki ügyintézői részsakképesítés megszerzésének feltételei:

Az a vizsgázó, aki a komplex szakmai vizsga gyakorlati vizsgatevékenységet, az írásbeli vizsgatevékenység 5.3.2 B) részét, valamint a szóbeli vizsgatevékenység 5.3.3. B) részét eredményesen teljesítette, megfelel a Jövedéki ügyintéző részsakképesítés vizsgakövetelményeinek, részére Jövedéki ügyintéző részsakképesítést igazoló bizonyítvány adható.

7.6. A Termékdíj ügyintézői részsakképesítés megszerzésének feltételei:

Az a vizsgázó, aki a komplex szakmai vizsga gyakorlati vizsgatevékenységet, az írásbeli vizsgatevékenység 5.3.2. C) részét, valamint a szóbeli vizsgatevékenység 5.3.3. C) részét eredményesen teljesítette, megfelel a Termékdíj ügyintéző részsakképesítés vizsgakövetelményeinek, részére Termékdíj ügyintéző részsakképesítést igazoló bizonyítvány adható.

7.7. Részsakképesítések egyenértékűsége:

A Vámügyintéző részsakképesítés, a Jövedéki ügyintéző részsakképesítés, valamint a Termékdíj ügyintéző részsakképesítés együttes megléte egyenértékű a Vám-, jövedéki- és termékdíj ügyintéző szakképesítéssel.

A 230. sorszámú Vámügyintéző megnevezésű részsakképesítés szakmai és vizsgakövetelménye

1. AZ ORSZÁGOS KÉPZÉSI JEGYZÉKBEN SZEREPLŐ ADATOK

1.1. A részsakképesítés azonosító száma: 51 344 03

1.2. Részsakképesítés megnevezése: Vámügyintéző

1.3. Iskolai rendszerű szakképzésben a szakképzési évfolyamok száma: -

1.4. Iskolarendszeren kívüli szakképzésben az óraszám: 320-480

2. EGYÉB ADATOK

2.1. A képzés megkezdésének feltételei:

2.1.1. Iskolai előképzettség: érettségi végzettség

2.1.2. Bemeneti kompetenciák: –

2.2. Szakmai előképzettség:–

2.3. Előírt gyakorlat:–

2.4. Egészségügyi alkalmassági követelmények:–

2.5. Pályaalkalmassági követelmények:–

2.6. Elméleti képzési idő aránya: 70 %

2.7. Gyakorlati képzési idő aránya: 30 %

2.8. Szintvizsga:–

3. PÁLYATÜKÖR

3.1. A részsakképesítéssel legjellemzőbben betölthető munkakörök, foglalkozások

	A	B	C
3.1.1.	FEOR száma	FEOR megnevezése	A részsakképesítéssel betölthető munkakör(ök)
3.1.2.	3611	Pénzügyi ügyintéző (a pénzügyintéző kivételével)	Pénzügyi asszisztens
3.1.3.			Vámügyi előadó
3.1.4.	3652	Adó- és illetékhatósági ügyintéző	Adózási előadó
3.1.5.	4112	Általános irodai adminisztrátor	Adminisztrációs ügyintéző
3.1.6.	4123	Pénzügyi, statisztikai, biztosítási adminisztrátor	Adóbevallás feldolgozó
3.1.7.	4131	Készlet- és anyagnyilvántartó	Anyaggazdálkodási nyilvántartó,
3.1.8.			Vagyonynyilvántartó
3.1.9.	4132	Szállítási, szállítmányozási nyilvántartó	Szállítmányozási ügyintéző,
3.1.10.			Árufuvarozói ügyintéző,
3.1.11.			Fuvarozási ügyintéző
3.1.12.	4136	Íratkezelő, irattáros	Íratkezelő

3.2. A részsakképesítés munkaterületének rövid leírása:

A vámügyintéző feladata a Közösség és a harmadik országokkal folytatott áruforgalmi tevékenységgel kapcsolatban felmerülő - a TARIC által meghatározott és a vámigazgatási eljáráshoz kapcsolódó egyéb közösségi és nemzeti szinten bevezetett - intézkedések végrehajtása. Ezen feladatok kiterjednek többek között a közös mezőgazdasági és kereskedelempolitikai intézkedések végrehajtására. Kezeli az ehhez kapcsolódó elektronikus nyilvántartásokat, rendszereket és a keletkezett iratanyagokat. Továbbá kapcsolatot tart, a Nemzeti Adó- és Vámhivatal vámhatósági feladatokat ellátó szerveivel. Közreműködik az eljárások, valamint a hatóság által lefolytatott és a végrehajtott vizsgálatok, ellenőrzések lebonyolításánál.

A részsakképesítéssel rendelkező képes:

- végrehajtani a kereskedelmi áruforgalomhoz kapcsolódó vámtarifa és egyéb közösségi intézkedések rendelkezéseit
- végrehajtani a vámigazgatási eljáráshoz kapcsolódó szakmai feladatokat
- meghatározni az áruk származását és vámértékét
- a büntetőjogi és szabálysértési jogi rendelkezéseinek megfelelni
- alkalmazni a közigazgatási hatósági eljárás szabályait
- alkalmazni az ellenőrzéssel összefüggő szabályokat
- alapvető adózási feladatokat ellátni
- végrehajtani az áruosztályozási tevékenységhez kapcsolódó szakmai feladatokat
- alkalmazni az egységes áruosztályozás biztosítása érdekében, az egyes áruosztályozási rendeleteket
- összegyűjteni és kezelni a tevékenységéhez kapcsolódó adatokat
- a jogorvoslati eszközöket érvényesíteni
- feladatai elvégzéséhez telefont, számítógépet, faxgépet, írógépet, íróeszközöket, irodaszereket, naptárt, bélyegzőket, fénymásolót használni
- munkaköréhez kapcsolódó hagyományos és digitális dokumentumokat rendszerezni, iratkezelést végezni

3.3. Kapcsolódó szakképesítések

	A	B	C
3.3.1.	A kapcsolódó szakképesítés, részsakképesítés, szakképesítés-ráépülés		
3.3.2.	azonosító száma	megnevezése	a kapcsolódás módja
3.3.3.	54 344 03	Vám-, jövedéki- és termékdíj ügyintéző	szakképesítés

4. SZAKMAI KÖVETELMÉNYEK

	A	B
4.1.	A részsakképesítés szakmai követelménymoduljainak az állam által elismert szakképesítések szakmai követelménymoduljairól szóló kormányrendelet szerinti	
4.2.	azonosító száma	megnevezése
4.3.	11504-12	Gazdálkodási alaptevékenység ellátása
4.4.	10156-12	Jogi-, adójogi feladatok ellátása
4.5.	10160-12	Vámtarifa feladatok és áruosztályozás
4.6.	10159-12	Vámjogi feladatok ellátása

5. VIZSGÁZTATÁSI KÖVETELMÉNYEK

5.1. A komplex szakmai vizsgára bocsátás feltételei:

Iskolarendszeren kívüli szakképzésben: az 5.2. pontban előírt valamennyi modulzáró vizsga eredményes letétele.

5.2. A modulzáró vizsga vizsgatevékenysége és az eredményesség feltétele:

	A	B	C
5.2.1.	A részsakképesítés szakmai követelménymoduljainak		
5.2.2.	azonosító száma	megnevezése	a modulzáró vizsga vizsgatevékenysége
5.2.3.	11504-12	Gazdálkodási alaptevékenység ellátása	szóbeli, gyakorlati
5.2.4.	10156-12	Jogi-, adójogi feladatok ellátása	szóbeli
5.2.5.	10160-12	Vámtarifa feladatok és áruosztályozás	írásbeli
5.2.6.	10159-12	Vámjogi feladatok ellátása	írásbeli

A modulzáró vizsga csak akkor eredményes, ha valamennyi követelménymodulhoz rendelt modulzáró vizsgatevékenységet a jelölt külön-külön legalább 60%-os szinten teljesíti.

5.3. A komplex szakmai vizsga vizsgatevékenységei és vizsgafeladatai:

5.3.1. Gyakorlati vizsgatevékenység

A vizsgafeladat megnevezése: Áruosztályozás

A vizsgafeladat ismertetése: Áruosztályozás és áruismeret szabályainak alkalmazása a tarifális besorolás keretében a Kombinált Nomenklatúra alkalmazásával központi gyakorlati feladatlap alapján. A központi gyakorlati feladatlap a szakképesítésért felelős miniszter által kiadott és a honlapján közzétett Útmutató alapján kerül összeállításra.

A vizsgafeladat időtartama: 60 perc

A vizsgafeladat értékelési súlyaránya: 25%

5.3.2. Központi írásbeli vizsgatevékenység

A vizsgafeladat megnevezése: Vámjogi feladatok

A vizsgafeladat ismertetése: a vámeljáráshoz szükséges vámárnyilatkozat kitöltése, a helyes vámtarifaszám megállapítása (a konkrét vámeljáráshoz kapcsolódó TARIC kód megállapítása, az áruosztályozás szempontjainak indokolásával), az esetlegesen felmerülő vámtartozás, illetve nem közösségi adók és díjak, vagy vámbiztosíték megállapítása és ismertetése központi gyakorlati feladatlap alapján. A központi gyakorlati feladatlap a szakképesítésért felelős miniszter által kiadott és a honlapján közzétett Útmutató alapján kerül összeállításra. A feladat megoldásához a hatályos Egységes Vámárnyilatkozat Kitöltési Útmutatója és a Kombinált Nomenklatúra használható.

A vizsgafeladat időtartama: 90 perc

A vizsgafeladat aránya: 45 %

5.3.3. Szóbeli vizsgatevékenység

A vizsgafeladat megnevezése: Vámjogi és vámtarifa feladatok

A vizsgafeladat ismertetése: az áruosztályozás és áruismeret szabályainak alkalmazása a tarifális besorolás keretében, mely a szakmai követelmények megadott témaköreinek mindegyikét tartalmazhatja, továbbá a vámjog és a vámeljáráások, valamint a kapcsolatos jogszabályok alkalmazása.

A vizsgafeladat időtartama: 30 perc (ebből felkészülési idő 15 perc)

A vizsgafeladat aránya: 30 %

5.4. A vizsgatevékenységek szervezésére, azok vizsgaidőpontjaira, a vizsgaidőszakokra, a vizsgatevékenységek vizsgatételeire, értékelési útmutatóira és egyéb dokumentumaira, a vizsgán használható segédeszközökre vonatkozó részletes szabályok:

A modulzáró vizsgatevékenységek szervezésére, lebonyolítására és az értékelésre vonatkozó szabályokat a szakképesítésért felelős miniszter a <http://www.kormany.hu/hu/nemzetgazdasagi-miniszterium/ado-es-penzugyekert-felelos-allamtitkarsag/hirek/penzugyi-agazati-szakkepzesi-es-szabalyozott-szakmak> című honlapján közzéteszi.

A modulzáró vizsga vizsgatevékenységének szabályszerűségét a vizsgabizottság egy tagja utólag, de legfeljebb a komplex szakmai vizsga megkezdése előtti 5. napig ellenőrizheti.

A gyakorlati és írásbeli vizsgatevékenységet az első, a szóbeli vizsgatevékenységet a második napon kell lebonyolítani. A vizsgatevékenységek vizsgaidőpontjai tekintetében a szakképesítésért felelős miniszter honlapján közzétett vizsganaptára az irányadó.

Az első és a második vizsganap között legalább két vizsgamentes napnak kell eltelnie.

A szakképesítésért felelős miniszter a szakmai vizsga megkezdése előtt legalább 30 nappal a honlapján mindenki által hozzáférhető módon közzéteszi a szóbeli tételsorokat.

A szakmai vizsgán kizárólag a szakképesítésért felelős miniszter honlapján közzétett segédeszközök (Kombinált Nomenklatúra, vagy elektronikus úton elérhető TARIC váminformációs rendszer) használhatóak.

A részsakképesítéssel kapcsolatos előírások az állami szakképzési és felnőttképzési szerv

<http://www.munka.hu/> című weblapján is elérhetők a Szak- és felnőttképzés Vizsgák menüpontjában.

5.5. A szakmai vizsga értékelésének a szakmai vizsgaszabályzattól eltérő szempontjai:

A szóbeli vizsgatevékenység csak akkor kezdhető meg, ha a gyakorlati és írásbeli vizsgatevékenységek során a vizsgázó külön-külön legalább 60%-os teljesítményt ért el.

A komplex szakmai vizsga egyes vizsgatevékenységeinek érdemjegye az elért %-os teljesítmények alapján:

90–100%	jeles (5)
80– 89%	jó (4)
70– 79%	közepes (3)
60– 69%	elégséges (2)
0- 59%	elégtelen (1)

Amennyiben minden vizsgatevékenység eredményes, úgy a komplex szakmai vizsga osztályzatát a vizsgatevékenységenként elért érdemjegyek vizsgafeladat arányával súlyozott átlaga alapján két tizedesre kerekítve az általános szabályok szerint (0,50-től felfelé) kell meghatározni.

Sikertelen a komplex szakmai vizsga, ha annak bármelyik vizsgatevékenységének érdemjegye elégtelen (1).

Javítóvizsgát abból a vizsgatevékenységből kell tenni, amelyből a vizsgázó teljesítményét elégtelenre (1) minősítette a vizsgabizottság.

6. ESZKÖZ- ÉS FELSZERELÉSI JEGYZÉK

A	
6.1	A képzési és vizsgáztatási feladatok teljesítéséhez szükséges eszközök minimumát meghatározó eszköz- és felszerelési jegyzék
6.2.	Irodatechnikai eszközök
6.3.	Számítógép (hallgatónként és egy oktatói)
6.4.	Internetes hozzáférés (hallgatónként és egy oktatói)
6.5.	Áruminták
6.6.	Formanyomtatványok
6.7.	Jogszabálygyűjtemény

7. EGYEBEK

7.1. A modulzáró vizsga kötelező tartalmi elemei:

A vizsgára bocsátás feltételeként meghatározott 10160-12 Vámtarifa feladatok és áruosztályozás és a 10159-12 Vámjogi feladatok ellátása szakmai követelménymodulokhoz rendelt írásbeli modulzáró vizsgafeladatait a szakmai követelményekkel összhangban a szakmai képzést folytató intézmény állítja össze.

10156-12 Jogi-, adójogi feladatok ellátása

A vizsgafeladat ismertetése:

Központi szóbeli tételsor alapján, amely a szakmai követelmények témaköreinek mindegyikét tartalmazza.

A vizsgafeladat időtartama: 30 perc (ebből felkészülési idő 15 perc)

11504-12 Gazdálkodási alaptevékenység ellátása

a) A vizsgafeladat ismertetése:

Központi szóbeli tételsor alapján, amely a szakmai követelmények témaköreinek mindegyikét tartalmazhatja.

A vizsgafeladat időtartama: 30 perc (ebből felkészülési idő 15 perc)

b) A vizsgafeladat ismertetése:

A szakmai képzést folytató intézmény által összeállított gyakorlati feladatlap a következő követelménytartalmakkal: hivatalos dokumentumok számítógépen történő elkészítése, adatbáziskezelő-program és internet használata, ügyviteli feladatok ellátása a szakképesítésért felelős miniszter által kiadott Útmutató alapján.

A vizsgafeladat időtartama: 60 perc

7.2. A modulzáró vizsgatevékenységek alóli felmentés feltételei:

Az a jelölt, aki rendelkezik a Jövedéki ügyintéző, vagy a Termékdíj ügyintéző részsakképesítéssel felmentést kap a 10156-12 Jogi-, adójogi feladatok ellátása modulzáró vizsga szóbeli és a 10160-12 Vámtarifa feladatok és áruosztályozás modulzáró vizsga írásbeli vizsgatevékenysége alól.

7.3. A komplex szakmai vizsga vizsgatevékenységei alóli felmentés feltételei:

Az a jelölt, aki rendelkezik a Jövedéki ügyintéző, vagy a Termékdíj ügyintéző részsakkképzéssel felmentést kap a komplex szakmai vizsga gyakorlati vizsgatevékenysége alól.

7.4. A szakmai vizsgabizottságban való részvételre kijelölt szakmai szervezet:

Magyar Vámügyi Szövetség,

Vám-, Jövedéki- és Adóügyi Szolgáltatók Szövetsége.

A 231. sorszámú Vas- és acélfeldolgozó megnevezésű szakképzés szakmai és vizsgakövetelménye

1. AZ ORSZÁGOS KÉPZÉSI JEGYZÉKBEN SZEREPLŐ ADATOK

1.1. A szakképzés azonosító száma: 32 521 06

1.2. Szakképzés megnevezése: Vas- és acélfeldolgozó

1.3. Iskolai rendszerű szakképzésben a szakképzési évfolyamok száma: –

1.4. Iskolarendszeren kívüli szakképzésben az óraszám: 770-1150

2. EGYÉB ADATOK

2.1. A képzés megkezdésének feltételei:

2.1.1. Iskolai előképzettség: alapkörű iskolai végzettség

vagy iskolai előképzettség hiányában

2.1.2. Bemeneti kompetenciák: a képzés megkezdhető e rendelet 3. számú mellékletében a Gépészet szakmacsoportra meghatározott kompetenciák birtokában

2.2. Szakmai előképzettség: –

2.3. Előírt gyakorlat: –

2.4. Egészségügyi alkalmassági követelmények: szükségesek

2.5. Pályaalkalmassági követelmények: –

2.6. Elméleti képzési idő aránya: 30%

2.7. Gyakorlati képzési idő aránya: 70%

2.8. Szintvizsga: –

2.9. Az iskolai rendszerű képzésben az összefüggő szakmai gyakorlat időtartama: –

3. PÁLYATÜKÖR

3.1. A szakképzéssel legjellemzőbben betölthető munkakör(ök), foglalkozás(ok)

	A	B	C
3.1.1.	FEOR száma	FEOR megnevezése	A szakképzéssel betölthető munkakör(ök)

3.1.2.	7326	Kovács	Gépi kovács
3.1.3.			Hengerlő kovács
3.1.4.			Hidegkovács
3.1.6.			Precíziós kovács
3.1.7.	8151	Fémfeldolgozó gép kezelője	Öntő-gép kezelő
3.1.8.			Szinesfémkohászati berendezés kezelője
3.1.9.			Fűjtatókohó-kezelő, acélkohó

3.2. A szakképesítés munkaterületének rövid leírása:

Meleg vagy hideg képlékeny alakító műveleteket végez gépi kovácsoló berendezésekkel, beleértve az alakításhoz tartozó hőkezelési eljárásokat is.

Gépi berendezésekkel hideg vagy meleg állapotban acélt, vagy más nemvasfém anyagokat képlékeny alakítással különböző szelvényű rudakká, lemezekké, csövekké nyújt.

A szakképesítéssel rendelkező képes:

- a munka-, tűz- és környezetvédelmi előírásokat betartani és betartatni
- a minőségbiztosítási rendszer előírásait, utasításait betartani és betartatni
- a gyártandó termék azonosítását elvégezni, a szükséges gyártószerszámot kiválasztani és beállítani
- a technológiai mérőeszközök, kézi mérőműszerek, sablonok megfelelőségét ellenőrizni
- a munkabiztonsági berendezések működését ellenőrizni
- a gépi kovácsolás szerszámait beállítani, cserélni
- a hőkezelő, hevítő berendezéseket üzembe helyezni
- a képlékeny alakító műveleteket elvégezni (erezés, bordázás, csavarás, nyújtás, szélesítés, zömítés, vállazás, simítás, lyukasztás, hasítás, árkolás, domborítás, nyakazás, vágás, egyengetés, sorjázás)
- havarria esetén értesíteni a megfelelő szerveket és az érvényes utasítások/rendelkezések szerint eljárni
- jelezni a tüzet, részt vesz az oltásban és mentésben, elsősegélyt nyújtani
- a munka-, tűz- és környezetvédelemmel kapcsolatos események kivizsgálásában, dokumentálásában részt venni
- a veszélyes anyagok kezelésére vonatkozó előírásokat betartani és betartatni
- hengerléshez a megfelelő alapértékeket (alakító rések, szerszám sebesség, szabályozási üzemmódok, vízmennyiségek és egyéb paraméterek) beállítani
- elvégezni a felületek revétlenítését
- a gyártóberendezések üzemképességét, előírás szerinti működésüket ellenőrizni
- a munkabiztonsági berendezések működőképességét ellenőrizni
- gyártásközi ellenőrzést végezni, a termék geometriai-, alaki-, és felületi megfelelőségét ellenőrizni

3.3. Kapcsolódó szakképesítések

	A	B	C
3.3.1.	A kapcsolódó szakképesítés, részsakképesítés, szakképesítés-ráépülés		
3.3.2.	azonosító száma	megnevezése	a kapcsolódás módja
3.3.3.	31 521 06	Gépi kovács	részsakképesítés
3.3.4.	31 521 07	Hengerész	részsakképesítés

4. SZAKMAI KÖVETELMÉNYEK

	A	B
4.1.	A szakképesítésszakmai követelménymoduljainak az állam által elismert szakképesítések szakmai követelménymoduljairól szóló kormányrendelet szerinti	
4.2.	azonosító száma	megnevezése
4.3.	10163-12	Gépészeti munkabiztonság és környezetvédelem
4.4.	11439-12	Gépikovács feladatok

4.5.	11438-12	Hengerészfeladatok
4.6.	11497-12	Foglalkoztatás I.
4.7.	11499-12	Foglalkoztatás II.
4.8.	11500-12	Munkahelyi egészség és biztonság

5. VIZSGÁZTATÁSI KÖVETELMÉNYEK

5.1. A komplex szakmai vizsgára bocsátás feltételei:

Az iskolarendszeren kívüli szakképzésben az 5.2. pontban előírt valamennyi modulzáró vizsga eredményes letétele.

Iskolarendszeren kívüli képzésnél az összefüggő szakmai gyakorlat időtartama: 200 óra, amely a Gyakorlati vizsgatevékenység 5.3.1 részét is képezi.

5.2.A modulzáró vizsga vizsgatevékenysége és az eredményesség feltétele:

	A	B	C
5.2.1.	A szakképesítésszakmai követelménymoduljainak		
5.2.2.	azonosító száma	megnevezése	a modulzáró vizsga vizsgatevékenysége
5.2.3.	10163-12	Gépészeti munkabiztonság és környezetvédelem	szóbeli
5.2.4.	11439-12	Gépikovács feladatok	gyakorlati, szóbeli
5.2.5.	11438-12	Hengerészfeladatok	gyakorlati, szóbeli
5.2.6.	11497-12	Foglalkoztatás I.	írásbeli
5.2.7.	11499-12	Foglalkoztatás II.	írásbeli
5.2.8.	11500-12	Munkahelyi egészség és biztonság	írásbeli

Egy szakmai követelménymodulhoz kapcsolódó modulzáró vizsga akkor eredményes, ha a modulhoz előírt feladat végrehajtása legalább 51%-osra értékelhető.

5.3. A komplex szakmai vizsga vizsgatevékenységei és vizsgafeladatai:

5.3.1. Gyakorlati vizsgatevékenység

I.A) A vizsgafeladat megnevezése:

Gépi kovácsolt munkadarab elkészítése

A vizsgafeladat ismertetése:

Alkatrészrajz alapján gépi kovácsolt munkadarab elkészítése

A vizsgafeladat időtartama: 300 perc

A vizsgafeladat értékelési súlyaránya: 35 %

I.B) A vizsgafeladat megnevezése:

200 óra összefüggő hengerész szakmai gyakorlat igazolt eltöltése

A vizsgafeladat ismertetése: -

A vizsgafeladat időtartama: 0 perc

A vizsgafeladat értékelési súlyaránya: 35 %

5.3.2. Központi írásbeli vizsgatevékenység

A vizsgafeladat megnevezése: –

A vizsgafeladat ismertetése –

A vizsgafeladat időtartama: –

A vizsgafeladat értékelési súlyaránya: –

5.3.3. Szóbeli vizsgatevékenység

A vizsgafeladat megnevezése: Hengerész és Gépi kovács szakmai feladatok

A vizsgafeladat ismertetése:

A szóbeli vizsga kérdései a 4. Szakmai követelmények fejezetben megadott modulokhoz tartozó témaköröket tartalmazzák

A vizsgafeladat időtartama: 30 perc (felkészülési idő 20 perc, válaszadási idő 10 perc)

A vizsgafeladat értékelési súlyaránya: 30 %

5.4. A vizsgatevékenységek szervezésére, azok vizsgaidőpontjaira, a vizsgaidőszakokra, a vizsgatevékenységek vizsgatételeire, értékelési útmutatóira és egyéb dokumentumaira, a vizsgán használható segédeszközökre vonatkozó részletes szabályok:

A szakképesítéssel kapcsolatos előírások az állami szakképzési és felnőttképzési szerv <http://www.munka.hu/> című weblapján érhetők el a Szak- és felnőttképzés Vizsgák menüpontjában

5.5. A szakmai vizsga értékelésének a szakmai vizsgaszabályzattól eltérő szempontjai: –

6. ESZKÖZ- ÉS FELSZERELÉSI JEGYZÉK

	A
6.1.	A képzési és vizsgáztatási feladatok teljesítéséhez szükséges eszközök minimumát meghatározó eszköz- és felszerelési jegyzék
6.2.	Munkavédelmi eszközök
6.3.	Kézi szerszámok
6.4.	Anyagmozgató gépek
6.5.	Alakító szerszámok
6.6.	Kovácssajtók
6.7.	Gépi kalapácsok
6.8.	Automata kovácsgépek
6.9.	Fűrészgépek
6.10.	Hevítő berendezések
6.11.	Hengersorok
6.12.	Görgősorok
6.13.	Alakító szerszámok
6.14.	Daruk és egyéb szállító berendezések
6.15.	Egyéb segédberendezések
6.16.	Végvágó olló
6.17.	Geometriai és hőmérséklet-mérő eszközök

7. EGYEBEK

A komplex vizsgára bocsátás feltételei akkor is teljesülnek, ha a vizsgára bocsátandó korábban eredményes vizsgát tett a 133/2010. (IV.22.) Korm. rendeletben foglalt OKJ 31 521 27 1000 00 00 azonosító számú Vas- és acélfeldolgozó szakképesítés alábbi moduljaiból.

0141-06 Általános melegüzemi munka-, baleset-, tűz- környezetvédelmi és minőségbiztosítási feladatok

0150-06 Gépi kovács feladatok

0151-06 Hengerész feladatok

A 232. sorszámú Vegyianyaggyártó megnevezésű részszakképesítés szakmai és vizsgakövetelménye

1. AZ ORSZÁGOS KÉPZÉSI JEGYZÉKBEN SZEREPLŐ ADATOK

- 1.1. A részszakképesítés azonosító száma: 31 524 03
- 1.2. Részszakképesítés megnevezése: Vegyianyaggyártó
- 1.3. Iskolai rendszerű szakképzésben a szakképzési évfolyamok száma: –
- 1.4. Iskolarendszeren kívüli szakképzésben az óraszám: 480-720

2. EGYÉB ADATOK

- 2.1. A képzés megkezdésének feltételei:
- 2.1.1. Iskolai előképzettség: alapfokú iskolai végzettség
vagy iskolai előképzettség hiányában
- 2.1.2. Bemeneti kompetenciák: a képzés megkezdhető e rendelet 3. számú mellékletében a Vegyipar szakmacsoportra meghatározott kompetenciák birtokában
- 2.2. Szakmai előképzettség: –
- 2.3. Előírt gyakorlat: –
- 2.4. Egészségügyi alkalmassági követelmények: szükségesek
- 2.5. Pályaalkalmassági követelmények: –
- 2.6. Elméleti képzési idő aránya: 40 %
- 2.7. Gyakorlati képzési idő aránya: 60%
- 2.8. Szintvizsga:–
- 2.9. Az iskolai rendszerű képzésben az összefüggő szakmai gyakorlat időtartama: –

3. PÁLYATÜKÖR

- 3.1. A **részszakképesítéssel** legjellemzőbben betölthető munkakör(ök), foglalkozás(ok)

	A	B	C
3.1.1.	FEOR száma	FEOR megnevezése	A részszakképesítéssel betölthető munkakör(ök)
3.1.2.	3153	Vegyipari alapanyag-feldolgozó berendezés vezérlője	Finomvegyipari géprendszer üzemeltető
3.1.3.			Folyamatoperátor, vegyipar
3.1.4.			Autoklávkezelő
3.1.5.			Vegyianyag-gyártó
3.1.6.	8132	Vegyi alapanyagot és terméket gyártó gépkezelő	Autoklávkezelő
3.1.7.			Vegyi,- műanyag- és gumiipari anyagkezelő, alapanyag-előkészítő
3.1.8.			Vegyianyag-gyártó
3.1.9.			Vegyipari oldószer-kezelő
3.1.10.	8134	Műtrágya- és növényvédőszer-gyártó gépkezelője	Műtrágyakeverő
3.1.11.			Növényvédőszer-gyártó

3.2. A részszakképesítés munkaterületének rövid leírása:

A vegyi anyaggyártó önállóan vagy munkahelyi vezető, művezető, mérnöki irányítása mellett végzi a nagyüzemi vegyi folyamatok végrehajtását, készülékek, berendezések üzemeltetését. Egyszerűbb gépkarbantartó, javító munkákat végez. Ellenőrzi az általa gyártott termékek minőségét, kémiai összetételét üzemanalitikai eszközökkel.

A részszakképesítéssel rendelkező képes:

- a beszállított alapanyagok, gyártási segédanyagokat fogadni, raktározni
- beszállított anyagot feldolgozásra előkészíteni
- a gyártás során felmerülő javítási, karbantartási munkákat felmérni
- az alapvető gyorsjavításokat (tömítéscsere, szabványos cserealkatrész beépítése, kenési rendszer ellenőrzése, kenőanyag utántöltése) elvégezni
- új berendezés üzembe helyezésében részt venni, közreműködni az ellenőrzési pontok kialakításában
- figyelemmel kísérni a gyártási paraméterek alakulását, értékelni és összehasonlítani a technológiai utasítással
- technológia utasítás, recept vagy leírás alapján működtetni vegyipari berendezéseket, végrehajtani gyártási technológiát
- közreműködni az üzemzavarok, minőségi problémák elhárításában
- ellenőrizni a zavartalan alapanyag- és energiaellátást
- betartani az üzemre, gyártási folyamatokra vonatkozó tűzrendészeti, munkavédelmi, környezetvédelmi, zajvédelmi rendszabályokat
- kezelni a minőségelemző és környezetvédelmi ellenőrző üzemi analitikai műszereket

3.3. Kapcsolódó szakképesítések

	A	B	C
3.3.1.	A kapcsolódó szakképesítés, részszakképesítés, szakképesítés-ráépülés		
3.3.2.	azonosító száma	megnevezése	a kapcsolódás módja
3.3.3.	54 524 02	Vegyipari technikus	szakképesítés

4. SZAKMAI KÖVETELMÉNYEK

	A	B
4.1.	A részszakképesítésszakmai követelménymoduljainak az állam által elismert szakképesítések szakmai követelménymoduljairól szóló kormányrendelet szerinti	
4.2.	azonosító száma	megnevezése
4.3.	10097-12	Munka- és környezetvédelmi, munkaszervezési feladatok
4.4.	10093-12	Üzemeltetési és mérési feladatok
4.5.	11478-12	Vegyianyagok gyártása

5. VIZSGÁZTATÁSI KÖVETELMÉNYEK

5.1. A komplex szakmai vizsgára bocsátás feltételei:

Az iskolarendszeren kívüli szakképzésben az 5.2. pontban előírt valamennyi modulzáró vizsga eredményes letétele.

5.2. A modulzáró vizsga vizsgatevékenysége és az eredményesség feltétele:

	A	B	C
5.2.1.	A részszakképesítésszakmai követelménymoduljainak		
5.2.2.	azonosító száma	megnevezése	a modulzáró vizsga vizsgatevékenysége
5.2.3.	10097-12	Munka- és környezetvédelmi, munkaszervezési feladatok	szóbeli
5.2.4.	10093-12	Üzemeltetési és mérési feladatok	gyakorlati

5.2.5.	11478-12	Vegyianyagok gyártása	szóbeli
--------	----------	-----------------------	---------

Egy szakmai követelménymodulhoz kapcsolódó modulzáró vizsga akkor eredményes, ha a modulhoz előírt feladat végrehajtása legalább 51%-osra értékelhető.

5.3. A komplex szakmai vizsga vizsgatevékenységei és vizsgafeladatai:

5.3.1. Gyakorlati vizsgatevékenység

A vizsgafeladat megnevezése: Vegyipari üzemeltetési feladatok–

A vizsgafeladat ismertetése:

Vegyipari berendezések, karbantartása, működtetése, ürítése és feltöltése, folyadékok és gázok szállítása, hőcserélő berendezések kezelése, anyagelválasztó berendezések kezelése, porszerű szilárd anyagok szemcseösszetételének vizsgálata, szítalemez és aprító készülékek kezelése. Csomagoló, ampullázó, gyógyszerkiszerező, tablettázó és egyéb célgépek vezérlése. Üzemi állapotjellemzők mérése, dokumentálása

A vizsgafeladat időtartama: 120 perc

A vizsgafeladat értékelési súlyaránya: 40%

5.3.2. Központi írásbeli vizsgatevékenység

A vizsgafeladat megnevezése: –

A vizsgafeladat ismertetése: –

A vizsgafeladat időtartama: –

A vizsgafeladat értékelési súlyaránya: –

5.3.3. Szóbeli vizsgatevékenység

A.) A vizsgafeladat megnevezése: Munka- és környezetvédelmi, munkaszervezési feladatok

A vizsgafeladat ismertetése: Munkavédelmi-, biztonságtechnikai- és tűzvédelmi feladatok ismertetése. Vegyi anyagok környezetre gyakorolt hatásai, légszennyezők, vizek szennyezői, vízminőségi adatok, talajszennyezések bemutatása.

Munkajogi, gazdasági, munkaszervezési feladatok ismeretése.

A vizsgafeladat időtartama: 45 perc (felkészülési idő 30 perc, válaszadási idő 15 perc)

A vizsgafeladat értékelési súlyaránya: 30%

B.)A vizsgafeladat megnevezése: Vegyipari gyártás

A vizsgafeladat ismertetése: Vegyipari technikus és vegyipari gyártó szakképzést szerzőknek

Ismerteti a vegyipari technológiák anyag és energia ellátását. Bemutatja a vegyiparban szükséges fontosabb szervetlen és szerves alapanyagok előállítását, mint savak, lúgok, szénhidrogének. Ismerteti a homogenizálás, hőátadás, anyagelválasztás legfontosabb eszközeit és műveleteit.

A vizsgafeladat időtartama: 45 perc (felkészülési idő 30 perc, válaszadási idő 15 perc)

A vizsgafeladat értékelési súlyaránya: 30%

5.4. A vizsgatevékenységek szervezésére, azok vizsgaidőpontjaira, a vizsgaidőszakokra, a vizsgatevékenységek vizsgatételeire, értékelési útmutatóira és egyéb dokumentumaira, a vizsgán használható segédeszközökre vonatkozó részletes szabályok:

A részsakképzéssel kapcsolatos előírások az állami szakképzési és felnőttképzési szerv <http://www.munka.hu/> című weblapján érhetők el a Szak- és felnőttképzés Vizsgák menüpontjában

5.5. A szakmai vizsga értékelésének a szakmai vizsgaszabályzattól eltérő szempontjai: –

6. ESZKÖZ- ÉS FELSZERELÉSI JEGYZÉK

A	
6.1.	A képzési és vizsgáztatási feladatok teljesítéséhez szükséges eszközök minimumát meghatározó eszköz- és felszerelési jegyzék
6.2.	Fizikai és kémiai vizsgálatok elvégzésére alkalmas eszközökkel felszerelt laboratórium, az alaphálózati kiépítés mellett vákuum vételi lehetőséggel és legalább három, párhuzamosan működtethető vegyifülkével, ioncserélt víz előállítására alkalmas készülékkel.
6.3.	Szilárd, szemcsés alapanyagok, félkész- és késztermékek aprítására és szemcsevizsgálatára alkalmas laboratóriumi és üzemi készülékek, műszerek
6.4.	Ipari mérőműszerek használatához és egyszerű mérések elvégzéséhez alkalmas mérőberendezések (áramlásmérők, nyomásmérők, hőmérséklet, pH, nedvességtartalom stb. mérésére alkalmas eszközök).
6.5.	Vegyipari műveleti laboratórium (ún. félüzem, vagy kisüzem), vagy vállalati gyakorlóhely – legalább 12 tanuló egyidejű foglalkoztatására – a vegyipari műveletek és technológiai alapeszközök működtetésének és vizsgálatának elvégzésére alkalmas modellezett körülmények között való gyakorláshoz, legkisebb ipari léptékű anyagtároló, szállító és hőcserélő berendezésekkel, jellegzetes célgépekkel felszerelve. A laboratórium az alaphálózati kiépítés mellett vákuum vételi lehetőséggel és legalább 4 bar nyomású ipari fűtőgőz ellátó hálózattal rendelkezzen.
6.6.	Vegyipari reaktorok, alapanyag-előkészítő és termékkiszűrő berendezések.

7. EGYEBEK

Szakmai szövetség (szervezet)

Magyar Kémikusok Egyesülete (1027 Budapest, Fő u. 68. Telefon: 201 6883, 201 2011/196 Fax/tel.: 201 8056.

E-mail: mail.mke@mtesz.hu.)

BKIK Ipari Osztály (1011 Budapest, Krisztina krt. 99.

E-mail: ugyfelszolgalat@bkik.hu

A 233. sorszámú Vegyipari technikus megnevezésű szakképesítés szakmai és vizsgakövetelménye

1. AZ ORSZÁGOS KÉPZÉSI JEGYZÉKBEN SZEREPLŐ ADATOK

1.1. A szakképesítés azonosító száma: 54 524 02

1.2. Szakképesítés megnevezése: Vegyipari technikus

1.3. Iskolai rendszerű szakképzésben a szakképzési évfolyamok száma: 2

1.4. Iskolarendszeren kívüli szakképzésben az óraszám: 960-1440

2. EGYÉB ADATOK

2.1. A képzés megkezdésének feltételei:

2.1.1. Iskolai előképzettség: érettségi végzettség

2.1.2. Bemeneti kompetenciák: –

2.2. Szakmai előképzettség: –

2.3. Előírt gyakorlat: –

2.4. Egészségügyi alkalmassági követelmények: szükségesek

2.5. Pályaalkalmassági követelmények: -

2.6. Elméleti képzési idő aránya: 60%

2.7. Gyakorlati képzési idő aránya: 40%

2.8. Szintvizsga: –

2.9. Az iskolai rendszerű képzésben az összefüggő szakmai gyakorlat időtartama:

5 évfolyamos képzés esetén a 9. évfolyamot követően 70 óra, a 10. évfolyamot követően 105 óra, a 11. évfolyamot követően 140 óra;

2 évfolyamos képzés esetén az első szakképzési évfolyamot követően 160 óra

3. PÁLYATÜKÖR

3.1. A szakképesítéssel legjellemzőbben betölthető munkakör(ök), foglalkozás(ok)

	A	B	C
3.1.1.	FEOR száma	FEOR megnevezése	A szakképesítéssel betölthető munkakör(ök)
3.1.2.	3115	Vegyésztechnikus	Vegyésztechnikus
3.1.3.			Vegyipari mérés technológus
3.1.4.			Gyógyszeripari technikus
3.1.5.			Kőolajipari technikus
3.1.6.	3153	Vegyipari alapanyag-feldolgozó berendezés vezérlője	Finomvegyipari géprendszer üzemeltető
3.1.7.			Folyamatoperátor, vegyipar
3.1.8.	3134	Környezetvédelmi technikus	Vegyipari környezetvédelmi technikus
3.1.9.	8132	Vegyipari alapanyagot és terméket gyártó gépkezelő	Autoklávkezelő, vegyipar
3.1.10.			Vegyipari műanyag- és gumiipari anyagkezelő, alapanyag-előkészítő
3.1.11.			Vegyipari anyaggyártó
3.1.12.			Vegyipari oldószer-kezelő
3.1.13.	8133	Gyógyszeripari gépkezelő	Gyógyszeripari alapanyag-gyártó
3.1.14.			Gyógyszeripari gépkezelő
3.1.15.	8134	Műtrágya- és növényvédőszer-gyártó gépkezelője	Műtrágyakeverő
3.1.16.			Növényvédőszer-gyártó

3.2. A szakképesítés munkaterületének rövid leírása:

A Vegyipari technikus önállóan vagy mérnöki irányítással részt vesz nagyüzemi vegyi folyamatok végrehajtásában, ellenőrzésében, részleges vagy teljes irányításában, készülékek, berendezések üzemeltetésében, a termékek minőségének és kémiai összetételének ellenőrzésében. Alkalmazható a kőolaj- és benzinszármazékok, gyógyszerek, szintetikus anyagok, kozmetikumok, növényvédőszer szerek, műtrágyák és műanyagok gyártásában, műanyagok és gumik feldolgozásában.

A szakképesítéssel rendelkező képes:

- ellenőrizni, irányítani az alapanyagok, gyártási segédanyagok beszállítását, raktározását és feldolgozását

- intézkedni a gyártás során felmerülő javítási, karbantartási munkák elvégzése felől
- alapvető gyorsjavításokat (tömítéscsere, szabványos cserealkatrész beépítése, kenési rendszer ellenőrzése, kenőanyag utántöltése) elvégezni
- a rendelkezésre álló berendezések elhelyezését és rendszerbe illesztését irányítani
- új berendezés üzembe helyezésében részt venni, közreműködni az ellenőrzési pontok kialakításában
- gondoskodni a felügyelete alá tartozó gépek, gyártó berendezések vagy laboratóriumi eszközök termék- vagy műszakváltást megelőző beállításáról
- figyelemmel kísérni a gyártási paraméterek alakulását, értékelni és összehasonlítani a technológiai utasítással
- kivizsgálni és javaslatot tenni vagy intézkedni az üzemzavarok, minőségi problémák elhárítása érdekében
- gondoskodni a gyártási feltételek folyamatos fenntartásáról, ellenőrizni a zavartalan alapanyag- és energiaellátást
- betartani és beosztott munkatársaival betartatni az üzemre, gyártási folyamatokra vonatkozó tűzrendészeti, munkavédelmi, környezetvédelmi, zajvédelmi rendszabályokat
- elvégezni a termeléssel összefüggésben szükséges, közvetlen minőségi ellenőrző laboratóriumi vizsgálatokat
- elvégezni a szilárd anyagok, folyadékok és gázok mennyiségi és minőségi elemzésével kapcsolatos méréseket
- kezelni a minőségelemző és környezetvédelmi ellenőrző üzemi analitikai műszereket
- új vagy felújításra váró vegyi üzemek létesítésére és működtetésére vonatkozó tervek kidolgozásában közreműködőként részfeladatokat, kémiai és fizikai laboratóriumi kísérleteket előkészíteni és elvégezni

3.3. Kapcsolódó szakképesítések

	A	B	C
3.3.1.	A kapcsolódó szakképesítés, részsakképesítés, szakképesítés-ráépülés		
3.3.2.	azonosító száma	megnevezése	a kapcsolódás módja
3.3.3.	31 524 02	Gyógyszer-készítménygyártó	részsakképesítés
3.3.4.	31 524 03	Vegyianyaggyártó	részsakképesítés
3.3.5.	55 524 04	Papíripari technikus	szakképesítés-ráépülés
3.3.6.	55 524 01	Drog- és toxikológiai technikus	szakképesítés-ráépülés
3.3.7.	55 524 02	Gyógyszeripari laboratóriumi technikus	szakképesítés-ráépülés
3.3.8.	55 524 03	Műszeres analitikus	szakképesítés-ráépülés

4. SZAKMAI KÖVETELMÉNYEK

	A	B
4.1.	A szakképesítésszakmai követelménymoduljainak az állam által elismert szakképesítések szakmai követelménymoduljairól szóló kormányrendelet szerinti	
4.2.	azonosító száma	megnevezése
4.3.	10093-12	Üzemeltetési és mérési feladatok
4.4.	10097-12	Munka- és környezetvédelmi, munkaszervezési feladatok
4.5.	10098-12	Vegyipari műszaki alapeladatok
4.6.	11498-12	Foglalkoztatás I (érettségire épülő képzések esetén)
4.7.	11499-12	Foglalkoztatás II.
4.8.	11500-12	Munkahelyi egészség és biztonság
4.9.	11477-12	Gyógyszerkészítmények gyártása
4.10.	11478-12	Vegyianyagok gyártása
4.11.	11479-12	Vegyipari eljárások és mérések

5. VIZSGÁZTATÁSI KÖVETELMÉNYEK

5.1. A komplex szakmai vizsgára bocsátás feltételei:

Az iskolarendszeren kívüli szakképzésben az 5.2. pontban előírt valamennyi modulzáró vizsga eredményes letétele.

Az iskolai rendszerű szakképzésben az évfolyam teljesítését igazoló bizonyítványban foglaltak szerint teljesített tantárgyak – a szakképzési kerettantervben meghatározottak szerint – egyenértékűek az adott követelménymodulhoz tartozó modulzáró vizsga teljesítésével.

5.2.A modulzáró vizsga vizsgatevékenysége és az eredményesség feltétele:

	A	B	C
5.2.1.	A szakképesítésszakmai követelménymoduljainak		
5.2.2.	azonosító száma	megnevezése	a modulzáró vizsga vizsgatevékenysége
5.2.3.	10097-12	Munka- és környezetvédelmi, munkaszervezési feladatok	szóbeli
5.2.4.	10098-12	Vegyipari műszaki alapeladatok	írásbeli
5.2.5.	10093-12	Üzemeltetési és mérési feladatok	gyakorlati
5.2.6.	11498-12	Foglalkoztatás I (érettségire épülő képzések esetén)	írásbeli
5.2.7.	11499-12	Foglalkoztatás II.	írásbeli
5.2.8.	11500-12	Munkahelyi egészség és biztonság	írásbeli
5.2.9.	11477-12	Gyógyszerkészítmények gyártása	szóbeli
5.2.10.	11478-12	Vegyianyagok gyártása	szóbeli
5.2.11.	11479-12	Vegyipari eljárások és mérések	gyakorlati és szóbeli

Egy szakmai követelménymodulhoz kapcsolódó modulzáró vizsga akkor eredményes, ha a modulhoz előírt feladat végrehajtása legalább 51%-osra értékelhető.

5.3. A komplex szakmai vizsga vizsgatevékenységei és vizsgafeladatai:

5.3.1. Gyakorlati vizsgatevékenység

A) A vizsgafeladat megnevezése: Vegyipari üzemeltetési feladatok

A vizsgafeladat ismertetése:

Vegyipari berendezések, karbantartása, működtetése, üritése és feltöltése, folyadékok és gázok szállítása, hőcserélő berendezések kezelése, anyagválasztó berendezések kezelése, porszerű szilárd anyagok szemcseösszetételének vizsgálata, szitaelemző és aprító készülékek kezelése.

Csomagoló, ampullázó, gyógyszerkiszerező, tablettázó és egyéb célgépek vezérlése.

Üzemi állapotjellemzők mérése, dokumentálása

A vizsgafeladat időtartama: 120 perc

A vizsgafeladat aránya: 15%

B) A vizsgafeladat megnevezése:

A vizsgafeladat ismertetése: Vegyipari eljárások és mérések

Műszeres analitikai mérések végrehajtása, eredmények kiértékelése, dokumentálása, optikai, fotometriás, elektrokémiai, kromatográfiai mérések

Egyéni és kollektív munkavédelmi eszközök használata

A vizsgafeladat időtartama: 120 perc

A vizsgafeladat aránya: 15%

II. Központi írásbeli vizsgatevékenység

A vizsgafeladat megnevezése

Vegyipari műszaki alapeladatok

A vizsgafeladat ismertetése:

Kémiai és fizikai kémiai fogalmak alkalmazását végzi a következő témakörökben:

Vegyí anyagok kémiai tulajdonságai, jellemzői
Halmazállapotok jellemzése, halmazállapot-változások
Elegyek jellemzése, csoportosítása, összetételének megadása jellemzése fázisdiagramjaikkal
Elválasztási folyamatok
Reakciók kinetikai és termokémiai jellemzői
Az egyensúly kialakulása kémiai folyamatokban, a dinamikus egyensúly fogalma, az egyensúly befolyásolása, a konverzió fogalma
Elektrokémiai ismeretek
A szorpciós jelenségek leírása, alkalmazása

Kémiai és fizikai kémiai számításokat végez a következő témakörökben:

Anyagmennyiséggel kapcsolatos, valamint sztöchiometriai számítások
Gázok, gázelegyek jellemzői, állapotváltozásai
Halmazállapot-változások látens hői
Elegyek összetétele, koncentrációk egymásba történő átszámítása
A relatív tenziócsökkenés, a fagyáspontcsökkenés, a forráspont-emelkedés és az ozmózis nyomás törvények alkalmazása
Reakciósebesség leírása a sebességi egyenlettel
Tömeghatás törvénye, az egyensúlyi állandó (K_c) alkalmazása, konverzió számítása
Elektrolitok egyensúlyai: adott koncentrációjú oldat pH-ja erős és gyenge savak, illetve bázisok esetén, disszociációfok, oldhatósági szorzat
Megoszlás két oldószer között
Elektrokémiai számítások
Termokémiai számítások a reakcióhő meghatározására

Vegyipari műszaki ismeretek alkalmazása a következő témakörökben:

Vegyipari készülék, készülékrész vagy gépelem azonosítása összeállítási rajz vagy metszeti ábra alapján
Mechanikai berendezések (keverők, szivattyúk, centrifugák) teljesítményigényének kiszámítása
Anyag- és hőmérleg számítása (bepárlás, lepárlás, szárítás, extrakció, abszorpció)
Vegyipari diagramok és táblázatok használata a számítások elvégzéséhez, adatok megállapításához

A vizsgafeladat időtartama: 180 perc

A vizsgafeladat aránya: 15%

III. Szóbeli vizsgatevékenység

A) A vizsgafeladat megnevezése: Munka- és környezetvédelmi, munkaszervezési feladatok

A vizsgafeladat ismertetése:

Munkavédelmi-, biztonságtechnikai- és tűzvédelmi feladatok ismertetése. Vegyi anyagok környezetre gyakorolt hatásai, légszennyezők, vizek szennyezői, vízminőségi adatok, talajszennyezések bemutatása. Munkajogi, gazdasági, munkaszervezési feladatok ismeretése.

A vizsgafeladat időtartama: 45 perc (felkészülési idő 30 perc, válaszadási idő 15 perc)

A vizsgafeladat aránya: 15%

B) A vizsgafeladat megnevezése: Vegyipari eljárások és mérések

A vizsgafeladat ismertetése:

Szerves és szervetlen vegyipari technológiák és műveletek alkalmazása a vegyipari eljárásokban, technológiai folyamatábrák értelmezése, reaktorok, műveleti berendezések működésének ismertetése, jellemzőik megadása. A kémiai reakciók hasznosításának lehetősége az ipari folyamatokban. A termelést befolyásoló műszaki paraméterek hatásának vizsgálata az egyes folyamatokra. A gazdaságosságot befolyásoló energia és anyagszükségletekkel kapcsolatos számítások elvégzése.

A vizsgafeladat időtartama: 45 perc (felkészülési idő 30 perc, válaszadási idő 15 perc)

A vizsgafeladat aránya: 15%

C) A vizsgafeladat megnevezése: Gyógyszerkészítmények gyártása

A vizsgafeladat ismertetése:

Növényi-, állati eredetű és szintetikus gyógyszerhatóanyagok gyártásának bemutatása. Gyógyszer kiserelési eljárások ismertetése

A vizsgafeladat időtartama: 45 perc (felkészülési idő 30 perc, válaszadási idő 15 perc)

A vizsgafeladat aránya: 10%

D) A vizsgafeladat megnevezése: Vegyianyagok gyártása

A vizsgafeladat ismertetése:

Ismerteti a vegyipari technológiák anyag és energia ellátását. Bemutatja a vegyiparban szükséges fontosabb szervetlen és szerves alapanyagok előállítását, mint savak, lúgok, szénhidrogének. Ismerteti a az homogenizálás, hűtadás, anyagelválasztás legfontosabb eszközeit és műveleteit.

A vizsgafeladat időtartama: 45 perc (felkészülési idő 30 perc, válaszadási idő 15 perc)

A vizsgafeladat aránya: 15%

5.4. A vizsgatevékenységek szervezésére, azok vizsgaidőpontjaira, a vizsgaidőszakokra, a vizsgatevékenységek vizsgatételeire, értékelési útmutatóira és egyéb dokumentumaira, a vizsgán használható segédeszközökre vonatkozó részletes szabályok:

A szakképesítéssel kapcsolatos előírások az állami szakképzési és felnőttképzési szerv <http://www.munka.hu/> című weblapján érhetők el a Szak- és felnőttképzés Vizsgák menüpontjában

5.5. A szakmai vizsga értékelésének a szakmai vizsgaszabályzattól eltérő szempontjai: –

6. ESZKÖZ- ÉS FELSZERELÉSI JEGYZÉK

A	
6.1.	A képzési és vizsgáztatási feladatok teljesítéséhez szükséges eszközök minimumát meghatározó eszköz- és felszerelési jegyzék
6.2.	Fizikai és kémiai vizsgálatok elvégzésére alkalmas eszközökkel felszerelt laboratórium, az alaphálózati kiépítés mellett vákuum vételi lehetőséggel és legalább három, párhuzamosan működtethető vegyifülkével, ioncserélt víz előállítására alkalmas készülékkel.
6.3.	Műszeres analitikai vizsgálatok elvégzésére alkalmas eszközökkel felszerelt laboratórium az alaphálózati kiépítés mellett legalább három, párhuzamosan működtethető vegyifülkével, ioncserélt víz előállítására alkalmas készülékkel.
6.4.	Ipari mérőműszerek használatához és egyszerű mérések elvégzéséhez alkalmas mérőberendezések (áramlásmérők, nyomásmérők, hőmérséklet, pH, nedvességtartalom stb. mérésére alkalmas eszközök).
6.5.	Vegyipari műveleti laboratórium (ún. félüzem, vagy kisüzem) – legalább 12 tanuló egyidejű foglalkoztatására – a vegyipari műveletek és technológiai alapeszközök működtetésének és vizsgálatának elvégzésére alkalmas modellezett körülmények között való gyakorláshoz, legkisebb ipari léptékű anyagtaroló, szállító és hőcserélő berendezésekkel, jellegzetes célgépekkel felszerelve. A laboratórium az alaphálózati kiépítés mellett vákuum vételi lehetőséggel és legalább 4 bar nyomású ipari fűtőgőz ellátó hálózattal rendelkezzen.
6.6.	Vegyipari mérés- és szabályozástechnikai eszközökkel, mérési adatgyűjtővel felszerelt mérés-technikai laboratórium – legalább 12 tanuló egyidejű foglalkoztatására – az alaphálózati kiépítés mellett számítógépes ipari adatgyűjtő működtetésére alkalmas hálózati rendszerrel.
6.7.	Vegyipari reaktorok, alapanyag-előkészítő és termékkiserelő berendezések.

7. EGYEBEK

A 234. sorszámú Vendéglátásszervező-vendéglős megnevezésű szakképesítés szakmai és vizsgakövetelménye

1. AZ ORSZÁGOS KÉPZÉSI JEGYZÉKBEN SZEREPLŐ ADATOK

- 1.1. A szakképesítés azonosító száma: 54 811 01
- 1.2. Szakképesítés megnevezése: Vendéglátásszervező-vendéglős
- 1.3. Iskolai rendszerű szakképzésben a szakképzési évfolyamok száma: 2
- 1.4. Iskolarendszeren kívüli szakképzésben az óraszám: 960-1440

2. EGYÉB ADATOK

2.1 A képzés megkezdésének feltételei:

2.1.1. Iskolai előképzettség: érettségi végzettség

vagy

a szakképesítés megszerzése céljából a felnőttoktatás keretében folyó képzésbe bekapcsolódhat, aki rendelkezik szakiskolában szerzett Cukrász vagy Szakács, vagy Pincér, szakiskolai végzettséggel, a szakiskolában szerzett szakképesítéssel betölthető munkakörben szerzett legalább öt éves gyakorlattal és az adott szakképesítésben tett mestervizsgával

2.1.2. Bemeneti kompetenciák: –

2.2. Szakmai előképzettség: –

2.3. Előírt gyakorlat: –

2.4. Egészségügyi alkalmassági követelmények: szükségesek

2.5. Pályaalkalmassági követelmények: –

2.6. Elméleti képzési idő aránya: 40 %

2.7. Gyakorlati képzési idő aránya: 60 %

2.8. Szintvizsga: –

2.9. Az iskolai rendszerű képzésben az összefüggő szakmai gyakorlat időtartama: 5 évfolyamos képzés esetén a 9. évfolyamot követően 70 óra, a 10. évfolyamot követően 105 óra, a 11. évfolyamot követően 140 óra; 2 évfolyamos képzés esetén az első szakképzési évfolyamot követően 160 óra. (80 óra termelési, 80 óra értékesítési területen)

3. PÁLYATÜKÖR

3.1. A szakképesítéssel legjellemzőbben betölthető munkakör(ök), foglalkozás(ok)

	A	B	C
3.1.1.	FEOR száma	FEOR megnevezése	A szakképesítéssel betölthető munkakör(ök)
3.1.2.	1332	Vendéglátó tevékenységet folytató egység vezetője	Bárvezető
3.1.3.			Cukrászdavezető
3.1.4.			Csárda üzletvezetője
3.1.5.			Étterem üzletvezetője
3.1.6.			Éttermi és rendezvényigazgató
3.1.7.			Éttermi igazgató
3.1.8.			Éttermi üzletvezető
3.1.9.			Hidegkonyha-vezető
3.1.10.			Kertvendéglő üzletvezetője
3.1.11.			Munkahelyi étkezdé, étterem vezetője
3.1.12.			Népkonyha vezetője
3.1.13.			Szállodai cukrászda üzletvezetője
3.1.14.			Szállodai salátabár üzletvezetője
3.1.15.	Vendéglő üzletvezetője		
3.1.16.	5131	Vendéglős	Borozó üzletvezetője (1-2 személyes)
3.1.17.			Büfé-, bisztróvezető
3.1.18.			Cukrászda-, fagyraltozó vezető (1-2 személyes)
3.1.19.			Eszpresszó-, kávézóvezető
3.1.20.			Étkezdés
3.1.21.			Italboltvezető (1-2 személyes)
3.1.22.			Kávéház üzletvezetője (1-2 személyes)
3.1.23.			Kifőzdés
3.1.24.			Kocsmáros
3.1.25.			Söntés-, italboltvezető (1-2 személyes)
3.1.26.	Söröző üzletvezetője (1-2 személyes)		
3.1.27.	Teázó üzletvezetője (1-2 személyes)		
3.1.28.	5132	Pincér	Étkezőkocsi felszolgáló
3.1.29.			Éttermi felszolgáló
3.1.30.			Főpincér
3.1.31.			Hajópincér
3.1.32.			Italpincér
3.1.33.	5133	Pultos	Csapos
3.1.34.			Italmérő
3.1.35.			Mixer
3.1.36.	5134	Szakács	Étkezdei szakács
3.1.37.			Grill szakács
3.1.38.			Hajószakács
3.1.39.			Közétkeztetési szakács
3.1.40.			Melegkonyhai szakács
3.1.41.			Pizzakészítő szakács
3.1.42.			Segédszakács
3.1.43.	9235	Gyorséttermi eladó	Gyorsétel készítő és eladó
3.1.44.			Hidegbüfé-eladó

3.2. A szakképesítés munkaterületének rövid leírása:

A Vendéglátásszervező-vendéglős a vendéglátásban vezetői, szervezői, gazdálkodási feladatokat ellátó szakember, aki magas szintű, korszerű szakmai és gazdálkodási ismeretekkel és továbbfejleszhető tudással rendelkezik. A vendéglátó vállalkozások és az étkeztetési, vendéglátóipari szolgáltatásokat nyújtó egységek üzemeltetéséhez szükséges tervezői, vezetői, szervezői, gazdálkodási feladatokat lát el. A vendéglátó egységekben végzi, irányítja, szervezi, ellenőrzi az árubeszerzést, a raktározást, a termelési, az értékesítési és szolgáltatási tevékenységeket. Összeállítja a vendéglátó egység kínálatát, bemutatja, reklámozza az egység szolgáltatásait, kialakítja az üzletpolitikát, a marketingstratégiát, a cégarculatot. Kapcsolatot tart, kommunikál magyar és idegen nyelven a vendégekkel, az egység üzletfeleivel és a hatóságokkal. Gondoskodik a vendéglátó egységekben a biztonsági-, munka- és tűzvédelmi, környezetvédelmi, higiénia, élelmiszerbiztonsági előírások betartásáról.

A szakképesítéssel rendelkező képes:

- vállalkozást alapítani és működtetni
- üzleti tervet készíteni
- gazdasági elemzéseket végezni
- anyagi felelősséggel gazdálkodni
- megszervezni, és irányítani a vendéglátó üzlet napi munkáját
- piackutatást végezni, felmérni a vendégek igényeit, meghatározni az üzlet választékát
- reklámozni a vendéglátó üzletet és szolgáltatásait
- vendégpanaszokat kezelni
- biztosítani a vállalkozás internetes jelenlétét
- szóbeli kommunikációt végezni magyar és idegen nyelven
- írásbeli kommunikációt végezni magyar és idegen nyelven
- termelő tevékenységet végezni
- értékesítő tevékenységet végezni

3.3. Kapcsolódó szakképesítések

	A	B	C
3.3.1.	A kapcsolódó szakképesítés, részsakképesítés, szakképesítés-ráépülés		
3.3.2.	azonosító száma	megnevezése	szakképesítés köre
3.3.3.	-	-	-

4. SZAKMAI KÖVETELMÉNYEK

	A	B
4.1.	A szakképesítés szakmai követelménymoduljainak az állam által elismert szakképesítések szakmai követelménymoduljairól szóló kormányrendelet szerinti	
4.2.	azonosító száma	megnevezése
4.3.	10050-12	Vendéglátó értékesítés
4.4.	10051-12	Vendéglátó marketing és kommunikáció
4.5.	10052-12	Vendéglátó termelés
4.6.	10053-12	Vendéglátó üzleti gazdálkodás
4.7.	10054-12	Vendéglátó üzleti idegen nyelv
4.8.	10055-12	Vendéglátó üzletvezetés
4.9.	11498-12	Foglalkoztatás I. (érettségire épülő képzések esetén)
4.10.	11499-12	Foglalkoztatás II.
4.11.	11500-12	Munkahelyi egészség és biztonság

5. VIZSGÁZTATÁSI KÖVETELMÉNYEK

5.1. A komplex szakmai vizsgára bocsátás feltételei:

Az iskolarendszeren kívüli szakképzésben az 5.2. pontban előírt valamennyi modulzáró vizsga eredményes letétele

Az iskolai rendszerű szakképzésben az évfolyam teljesítését igazoló bizonyítványban foglaltak szerint teljesített

tantárgyak – a szakképzési kerettantervben meghatározottak szerint – egyenértékűek az adott követelménymodulhoz tartozó modulzáró vizsga teljesítésével; valamint portfólió készítése, és leadása

5.2. A modulzáró vizsga vizsgatevékenysége és az eredményesség feltétele:

	A	B	C
5.2.1.	A szakképesítés szakmai követelménymoduljainak		
5.2.2.	azonosító száma	megnevezés	a modulzáró vizsga vizsgatevékenysége
5.2.3.	10050-12	Vendéglátó értékesítés	gyakorlati
5.2.4.	10051-12	Vendéglátó marketing és kommunikáció	szóbeli
5.2.5.	10052-12	Vendéglátó termelés	gyakorlati
5.2.6.	10053-12	Vendéglátó üzleti gazdálkodás	írásbeli
5.2.7.	10054-12	Vendéglátó üzleti idegen nyelv	szóbeli
5.2.8.	10055-12	Vendéglátó üzletvezetés	szóbeli
5.2.9.	11498-12	Foglalkoztatás I. (érettségire épülő képzések esetén)	írásbeli
5.2.10.	11499-12	Foglalkoztatás II.	írásbeli
5.2.11.	11500-12	Munkahelyi egészség és biztonság	írásbeli

Egy szakmai követelménymodulhoz kapcsolódó modulzáró vizsga akkor eredményes, ha a modulhoz előírt feladat végrehajtása legalább 51 %-osra értékelhető.

5.3. A komplex szakmai vizsga vizsgatevékenységei és vizsgafeladatai:

5.3.1. Gyakorlati vizsgatevékenység

A vizsgafeladat megnevezése: Üzleti előrendeléshez kapcsolódó ügyviteli, termelési és értékesítési feladat végrehajtása

A vizsgafeladat ismertetése: Egy külföldi vendég ajánlatot kér a vendéglátó üzlettől egy díszétkezés lebonyolítására, amelyben meghatározott ételeket (egy leves vagy előétel és főfogás, illetve egy főfogás és egy befejező fogás) és mellé komplett italsort kér. A feladat a megadott szempontok alapján költség- és ár kalkuláció végzése, idegen nyelvű ajánlat összeállítása, és az alkalomhoz illő menükártya készítése magyar és idegen nyelven is. A vizsga további részében feladat az ételek 3 adagban történő elkészítése és kitálalása. Az elkészített 3 adagból egy adag a korszerű szakmai trendek alapján kerül tálalásra.

A vizsgázó az előrendeléshez megteríti az éttermi asztalt, majd fogadja a vendégeket a tanult igen nyelven, helyre kíséri és ülteti. Felszolgálja az előrendelésben szereplő ételeket a vizsgálónök által jóváhagyott felszolgálati módban. Az italsorban szereplő italokat a pultban előkészíti, elkészíti és a szakmai szabályoknak megfelelően felszolgálja. Az élömunka teljes ideje alatt a vendéggel történő kommunikáció idegen nyelven zajlik

A vizsgafeladat időtartama: 360 perc

A vizsgafeladat értékelési súlyaránya: 60 %

5.3.2. Központi írásbeli vizsgatevékenység

A vizsgafeladat megnevezése: Egy vendéglátó üzlet gazdálkodási adatainak elemzése

A vizsgafeladat ismertetése: Gazdasági elemzések végzése a bevételi-, költség-, létszám- és készlet adatok, valamint eszköz- és forrásállomány ismeretében. Az elemzés érinti a rendelkezésre álló erőforrásokkal való gazdálkodást, a vállalkozás vagyonomérlegének értékelését, az üzleti eredmény alakulásának figyelemmel kísérését, javaslatok készítését az eredmény felhasználására és az üzleti eredményesség komplex vizsgálatát

A vizsgafeladat időtartama: 180 perc

A vizsgafeladat értékelési súlyaránya: 20 %

5.3.3. Szóbeli vizsgatevékenység

A vizsgafeladat megnevezése: Vendéglátás gazdálkodás, szervezés, marketing

A vizsgafeladat ismertetése: A szóbeli vizsgatevékenység tételsora a következő témaköröket tartalmazza:
 A vendéglátó gazdálkodás szabályai, a vendéglátó üzletek szervezésének jogszabályi háttere. Higiéniai, munka-, tűz- és környezetvédelmi szabályok. A vendéglátás marketing eszközei, a marketinggel kapcsolatos üzletvezetői tevékenységek. A választék összeállításának szabályai

A vizsgafeladat időtartama: 35 perc (felkészülési idő 20 perc, válaszadási idő 15 perc)

A vizsgafeladat értékelési súlyaránya: 20 %

5.4. A vizsgatevékenységek szervezésére, azok vizsgaidőpontjaira, a vizsgaidőszakokra, a vizsgatevékenységek vizsgatételeire, értékelési útmutatóira és egyéb dokumentumaira, a vizsgán használható segédeszközökre vonatkozó részletes szabályok:

A Portfólióra vonatkozó előírások:

A szakmai tanulmányok megkezdésekor a tanuló portfólió dossziét nyit, melyben gyűjti:

- a képzés során készített önálló feladatait,
- összefüggő gyakorlatának részletes leírását képekkel dokumentálva,
- a gyakorlati munkahelyi üzletének hozzáférhető adatait, jellemzőit, értékelését,
- a nyelvi képzésben készített fordításait,
- legérdekesebb szakmai feladatait.

A portfólió leadási határideje a komplex szakmai vizsgát megelőzően 30 nappal.

A szakképesítéssel kapcsolatos előírások az állami szakképzési és felnőttképzési szerv <http://www.munka.hu/> című weblapján érhetők el a Szak- és felnőttképzés Vizsgák menüpontjában

5.5. A szakmai vizsga értékelésének a szakmai vizsgaszabályzattól eltérő szempontjai: –

6. ESZKÖZ- ÉS FELSZERELÉSI JEGYZÉK

A	
6.1.	A képzési és vizsgáztatási feladatok teljesítéséhez szükséges eszközök minimumát meghatározó eszköz- és felszerelési jegyzék
6.2.	Asztali díszítő elemek (gyertya, virág, tükör, stb.)
6.3.	Báreszközök
6.4.	Burgonyakoptató
6.5.	Bútorzat- éttermi, kávézó, cukrászdai
6.6.	Értékesítő üzlet berendezései, gépei
6.7.	Faeszakozók: konyhai, éttermi
6.8.	Fax, fénymásoló
6.9.	Felhasználáshoz szükséges anyagok, eszközök (evőeszközök, poharak, tányérok stb.)
6.10.	Fémeszközök
6.11.	Főző-sütő edények
6.12.	Általános vendéglátó üzleti gépek, berendezések
6.13.	Gőzpároló
6.14.	Grillező
6.15.	Grill-lap
6.16.	Húsdaráló
6.17.	Hűtők
6.18.	Internetkapcsolat
6.19.	Italkeverés eszközei
6.20.	Jéggép
6.21.	Kávés és teás edényzet
6.22.	Kézi szerszámok: konyhai, cukrászati, pultos
6.23.	Kutter
6.24.	Mikrohullámú készülékek
6.25.	Mosogatómedencék
6.26.	Munkaasztalok

6.27.	Olaj-gyorssütő
6.28.	Csomagolóanyagok
6.29.	Pénztárgép
6.30.	Porcelán készletek
6.31.	Salamander
6.32.	Salátacentrifuga
6.33.	Billenős sütőserpenyők
6.34.	Sokkoló hűtő
6.35.	Sütők (hagyományos, légkeveréses)
6.36.	Számítógép (a vendéglátás által használt üzleti programokkal)
6.37.	Szeletelő gép
6.38.	Tájékoztató és reklám anyagok és eszközök (étlap, itallap, szóróanyagok stb.)
6.39.	Telefon
6.40.	Textíliák: éttermi, konyhai
6.41.	Tűzhelyek (gáz, villany, indukciós)
6.42.	Univerzális konyhagépek
6.43.	Üveg eszközök: éttermi, cukrászdai

7. EGYEBEK

7.1. A szakirányú ágazati szakközépiskolai tanulmányokat befejező, szakmai érettségít szerzett tanulók a 13. évfolyamon készíthetők fel a komplex szakmai vizsgára, ezért számukra az összefüggő szakmai gyakorlat teljesítése a szakképző évfolyam megkezdése előtt történik

A 235. sorszámú Vendéglátó eladó megnevezésű szakképesítés szakmai és vizsgakövetelménye

1. AZ ORSZÁGOS KÉPZÉSI JEGYZÉKBEN SZEREPLŐ ADATOK

- 1.1. A szakképesítés azonosító száma: 34 811 05
- 1.2. Szakképesítés megnevezése: Vendéglátó eladó
- 1.3. Iskolai rendszerű szakképzésben a szakképzési évfolyamok száma: 3
- 1.4. Iskolarendszeren kívüli szakképzésben az óraszám: 960-1440

2. EGYÉB ADATOK

- 2.1. A képzés megkezdésének feltételei:
 - 2.1.1. Iskolai előképzettség: alapfokú iskolai végzettség vagy iskolai előképzettség hiányában
 - 2.1.2. Bemeneti kompetenciák: a képzés megkezdhető e rendelet 3. számú mellékletében a Vendéglátás-turisztika szakmacsoportra meghatározott kompetenciák birtokában
- 2.2. Szakmai előképzettség: –
- 2.3. Előírt gyakorlat: –
- 2.4. Egészségügyi alkalmassági követelmények: szükségesek
- 2.5. Pályaalkalmassági követelmények: –

2.6. Elméleti képzési idő aránya: 30 %

2.7. Gyakorlati képzési idő aránya: 70 %

2.8. Szintvizsga: nappali rendszerű oktatás vagy a nappali oktatás munkarendje szerint szervezett felnőttoktatás esetén kötelező

2.9. Az iskolai rendszerű képzésben az összefüggő szakmai gyakorlat időtartama: 3 évfolyamos képzés esetén a 9. évfolyamot követően 140 óra, a 10. évfolyamot követően 140 óra; 2 évfolyamos képzés esetén az első szakképzési évfolyamot követően 160 óra

3. PÁLYATÜKÖR

3.1. A szakképesítéssel legjellemzőbben betölthető munkakör(ök), foglalkozás(ok)

	A	B	C
3.1.1.	FEOR száma	FEOR megnevezése	A szakképesítéssel betölthető munkakör(ök)
3.1.2.	5133	Pultos	Mixer
3.1.3.			Italmérő
3.1.4.			Csapos
3.1.5.	9235	Gyorséttermi eladó	Hidegbüfé-eladó
3.1.6.			Gyorsétel készítő és eladó

3.2. A szakképesítés munkaterületének rövid leírása:

A vendéglátó eladó a cukrászdák, kávézók, eszpresszók, ételbárok, bárok, gyors-étkezőhelyek, hidegbüfék, büfék, falatozók szakembere. Reggeli- és uzonnaételeket, gyorsételeket, hidegkonyhai készítményeket, salátákat készít és értékesít helyben és elvitelre.

Feladata továbbá az értékesítő munkák szakszerű ellátása, vitrineket, kínáló polc és pultrendszereket rendez, kávé és teát főz, alkoholmentes és alkoholos italokat készít. Cukrászkészítmények, fagyaltok befejező műveleteit végzi, pultkiszolgálást és felszolgálatást végez.

A szakképesítéssel rendelkező képes:

- felmérni az üzletben megjelenő keresletet és kínálatot, figyelemmel kísérni az árukészletet
- összeállítani az üzlet választékát
- anyaghányadot, kalkulációt, árlapot készíteni, kiszámítani az ételek tápanyag- és energiatartalmát
- reggeli és uzonnaételeket, gyorsételeket, hidegkonyhai készítményeket, salátákat készíteni, adagolni, tálalni helyben fogyasztásra vagy elvitelre
- szakszerűen kezelni a sütő-főző berendezéseket és az értékesítés gépeit
- betartani a higiéniai előírásokat, az ételbiztonsági, munkavédelmi, tűzrendészeti, és környezetvédelmi szabályokat a termelő és értékesítő munkája alatt
- büfé és gyorséttermi, valamint cukrászai, kávéházi pultkiszolgálást és felszolgálatást végezni
- nyugtát, számlát készíteni, fizettetni
- elszámolni a napi bevétellel, standolni
- beüzemelni, és üzemben kívül helyezni a gépeket
- elvégezni az üzlet nyitási, és zárási teendőit
- cukrászati készítmények befejező műveleteit végezni, feltölteni a hűtővitrineket
- fagyaltot fagyasztani, feltölteni a fagyipultot, vezetni a nyilvántartásait
- betartani a fogyasztóvédelmi előírásokat
- idegen nyelven kommunikálni a munkatársaival és a vendégekkel

3.3. Kapcsolódó szakképesítések

	A	B	C
3.3.1.	A kapcsolódó szakképesítés, részsakképesítés, szakképesítés-ráépülés		
3.3.2.	azonosító száma	megnevezése	a kapcsolódás módja
3.3.3.	31 811 02	Gyorséttermi- és ételeladó	részsakképesítés

3.3.4.	35 811 02	Vendéglátó üzletvezető	szakképesítés-ráépülés
--------	-----------	------------------------	------------------------

4. SZAKMAI KÖVETELMÉNYEK

	A	B
4.1.	A szakképesítés szakmai követelménymoduljainak az állam által elismert szakképesítések szakmai követelménymoduljairól szóló kormányrendelet szerinti	
4.2.	azonosító száma	megnevezése
4.3.	10044-12	Élelmiszer, fogyasztóvédelem
4.4.	10045-12	Gazdálkodás
4.5.	10046-12	Szakmai idegen nyelv
4.6.	10056-12	Gyorsétkeztetés, ételadás
4.7.	10057-12	Vendéglátó eladói értékesítés
4.8.	11497-12	Foglalkoztatás I.
4.9.	11499-12	Foglalkoztatás II.
4.10.	11500-12	Munkahelyi egészség és biztonság

5. VIZSGÁZTATÁSI KÖVETELMÉNYEK

5.1. A komplex szakmai vizsgára bocsátás feltételei:

Az iskolarendszeren kívüli szakképzésben az 5.2. pontban előírt valamennyi modulzáró vizsga eredményes letétele.

Az iskolai rendszerű szakképzésben az évfolyam teljesítését igazoló bizonyítványban foglaltak szerint teljesített tantárgyak – a szakképzési kerettantervben meghatározottak szerint – egyenértékűek az adott követelménymodulhoz tartozó modulzáró vizsga teljesítésével

5.2. A modulzáró vizsga vizsgatevékenysége és az eredményesség feltétele:

	A	B	C
5.2.1.	A szakképesítés szakmai követelménymoduljainak		
5.2.2.	azonosító száma	megnevezése	a modulzáró vizsga vizsgatevékenysége
5.2.3.	10044-12	Élelmiszer, fogyasztóvédelem	szóbeli
5.2.4.	10045-12	Gazdálkodás	írásbeli
5.2.5.	10046-12	Szakmai idegen nyelv	szóbeli
5.2.6.	10056-12	Gyorsétkeztetés, ételadás	gyakorlati
5.2.7.	10057-12	Vendéglátó eladói értékesítés	gyakorlati
5.2.8.	11497-12	Foglalkoztatás I.	írásbeli
5.2.9.	11499-12	Foglalkoztatás II.	írásbeli
5.2.10.	11500-12	Munkahelyi egészség és biztonság	írásbeli

Egy szakmai követelménymodulhoz kapcsolódó modulzáró vizsga akkor eredményes, ha a modulhoz előírt feladat végrehajtása legalább 51%-osra értékelhető.

5.3. A komplex szakmai vizsga vizsgatevékenységei és vizsgafeladatai:

5.3.1. Gyakorlati vizsgatevékenység

A) A vizsgafeladat megnevezése: Termelő és értékesítő feladat végrehajtása

A vizsgafeladat ismertetése: Két vendég részére 2-2 félé gyorséttermi, hidegkonyhai, reggeli, uzsonna étel, és reggeli, vagy uzsonna ital készítése. Az elkészített ételek adagolása, tálalása. A vizsgázó a vendégeket köszönti, ismerteti a kiszolgálásra vagy felszolgálásra, kerülő ételek, italok neveit, jellemzőit, Az italokat a pultban elkészíti. Az étkezés befejezésekor elkészíti a gépi nyugtát, és „fizeteti” a vendéget. Az üzletben található

gépeket, sütő-főző berendezéseket üzembe, illetve üzemben kívül helyezi

A vizsgafeladat időtartama: 150 perc

A vizsgafeladat értékelési súlyaránya a gyakorlati vizsgatevékenységen belül: 50 %

B) A vizsgafeladat megnevezése: Termelő és értékesítő feladat végrehajtása

A vizsgafeladat ismertetése: Egy cukrászati készítmény, (pohárkrém, fagyalatkülönlegesség) összeállítása. Hozzá egy kávé, vagy teakülönlegesség, valamint egy turmix vagy kevert ital készítése, és mindezt termék felszolgálása. A vizsgázó az A és a B feladatban készített, ételeket, cukrászkészítményeket, és italokat a tanult idegen nyelven ismerteti a vendégeknek, és a kiszolgálás ideje alatt idegen nyelven kommunikál

A vizsgafeladat időtartama: 100 perc

A vizsgafeladat értékelési súlyaránya a gyakorlati vizsgatevékenységen belül: 50 %

A vizsgafeladat időtartama: 250 perc

A vizsgafeladat értékelési súlyaránya: 80 %

5.3.2. Központi írásbeli vizsgatevékenység

A vizsgafeladat megnevezése: –

A vizsgafeladat ismertetése: –

A vizsgafeladat időtartama: –

A vizsgafeladat értékelési súlyaránya: –

5.3.3. Szóbeli vizsgatevékenység

A vizsgafeladat megnevezése: Vendéglátó eladó feladatai

A vizsgafeladat ismertetése: Vendéglátó vállalkozások lényege és jellemzői, élelmiszer és italismeret, különböző kávékészítési, kávédíszítési eljárások, teakészítési, teaszertartási ismeretek, koktélok, jégkása, frappé, és turmixital készítési ismeretek, cukrászdai és kávéházi felszolgálás szabályai, élelmiszerbiztonsági szabályok, vendégkommunikáció, etikett, protokoll szabályok. A szakmai ismeretek idegen nyelvű szituációi, olvasás, fordítás

A szóbeli vizsgatevékenység központilag összeállított vizsgakérdései a 4. Szakmai követelmények fejezetben szereplő szakmai követelménymodulok témaköreit tartalmazzák

A vizsgafeladat időtartama: 35 perc (felkészülési idő 20 perc, válaszadási idő 15 perc)

A vizsgafeladat értékelési súlyaránya: 20 %

5.4. A vizsgatevékenységek szervezésére, azok vizsgaidőpontjaira, a vizsgaidőszakokra, a vizsgatevékenységek vizsgatételeire, értékelési útmutatóira és egyéb dokumentumaira, a vizsgán használható segédeszközökre vonatkozó részletes szabályok:

A szakképesítéssel kapcsolatos előírások az állami szakképzési és felnőttképzési szerv <http://www.munka.hu/> című weblapján érhetők el a Szak- és felnőttképzés Vizsgák menüpontjában

5.5. A szakmai vizsga értékelésének a szakmai vizsgaszabályzattól eltérő szempontjai: –

6. ESZKÖZ- ÉS FELSZERELÉSI JEGYZÉK

A	
6.1.	A képzési és vizsgáztatási feladatok teljesítéséhez szükséges eszközök minimumát meghatározó eszköz- és felszerelési jegyzék
6.2.	Tűzhelyek
6.3.	Sütők

6.4.	Gépek, berendezések
6.5.	Mosogatók
6.6.	Hűtőszekrények, mélyhűtők
6.7.	Konyhai kéziszerszámok, eszközök
6.8.	Konyhai edényzet
6.9.	Étjég-készítő gép
6.10.	Mérleg (digitális, árazó)
6.11.	Számítógép,
6.12.	Pénztárgép vagy pénztár számítógép
6.13.	Hűtővitrin (süteményes, hidegkonyhai)
6.14.	Pult és vendégtér bútorzat
6.15.	Eszpresszó kávégép
6.16.	Kávédaráló
6.17.	Üveg eszközök (tálak, kelyhek, poharak stb.)
6.18.	Fémeszközök (a felszolgálás, kiszolgálás, adagolás eszközei és evőeszközök)
6.19.	A gyorséttermi, és kávéházi felszolgáláshoz szükséges felszerelések
6.20.	Csomagolóanyagok, egyéb kellékek
6.21.	Üzleti bizonylatok
6.22.	Kávés- baristaedényzet
6.23.	Teakinálás, teakészítés eszközei
6.24.	Fagylaltfagyasztó, fagylaltpult

7. EGYEBEK

7.1. A modulzáró vizsga alól felmentés adható a következő esetekben:

6274-11 Vendéglátó tevékenység alapjai modul teljesítése esetén a 10045-12 Gazdálkodás modul modulzáró vizsgájának teljesítése alól.

6275-11 Szakmai idegen nyelvi kommunikáció. modul teljesítése esetén a 10046-12 Szakmai idegen nyelv modul modulzáró vizsgájának teljesítése alól.

6284-11 Gyorséttermi- és ételleladó munkája modul teljesítése esetén a 10056-12 Gyorsétkeztetés, ételleadás modul modulzáró vizsgájának teljesítése alól.

A 236. sorszámú Vendéglátó-üzletvezető megnevezésű szakképesítés-ráépülés szakmai és vizsgakövetelménye

1. AZ ORSZÁGOS KÉPZÉSI JEGYZÉKBEN SZEREPLŐ ADATOK

1.2. A szakképesítés-ráépülés azonosító száma: 35 811 02

1.2. Szakképesítés-ráépülés megnevezése: Vendéglátó-üzletvezető

1.3. Iskolai rendszerű szakképzésben a szakképzési évfolyamok száma: 1

1.4. Iskolarendszeren kívüli szakképzésben az óraszám: 480-720

2. EGYÉB ADATOK

2.2. A képzés megkezdésének feltételei:

2.1.1. Iskolai előképzettség: –

2.1.2. Bemeneti kompetenciák: –

2.2. Szakmai előképzettség: 34 811 01 Cukrász, 34 811 04 Szakács, 34 811 03 Pincér,
vagy 34 811 05 Vendéglátó eladó szakképesítések, bővebben lásd a 7. Egyebek fejezetben

2.3. Előírt gyakorlat: szakmai előképzettségben szerzett szakképesítéssel betölthető munkakörben szerzett legalább két éves gyakorlat

2.4. Egészségügyi alkalmassági követelmények: szükségesek

2.5. Pályaalkalmassági követelmények: –

2.6. Elméleti képzési idő aránya: 50 %

2.7. Gyakorlati képzési idő aránya: 50 %

2.8. Szintvizsga: –

2.9. Az iskolai rendszerű képzésben az összefüggő szakmai gyakorlat időtartama: –

3. PÁLYATÜKÖR

3.2. A szakképesítés-ráépülésseljellemezhető munkakör(ök), foglalkozás(ok)

	A	B	C
3.1.1.	FEOR száma	FEOR megnevezése	A szakképesítés-ráépüléssel betölthető munkakör(ök)
3.1.2.	1332	Vendéglátó tevékenységet folytató egység vezetője	Bárvezető
3.1.3.			Cukrászdavezető
3.1.4.			Cukrászüzem vezető
3.1.5.			Csárda üzletvezetője
3.1.6.			Étterem üzletvezetője
3.1.7.			Konyha-vezető (Séf)
3.1.8.			Munkahelyi étkezde, étterem vezetője
3.1.9.			Népkonyha vezetője
3.1.10.			Vendéglő üzletvezetője
3.1.11.			5131
3.1.12.	Büfé-, bisztróvezető		
3.1.13.	Cukrászda-, fagyaltzó vezető		
3.1.14.	Eszpresszó-, kávézóvezető		
3.1.15.	Italboltvezető		
3.1.16.	Kávéház üzletvezetője		
3.1.17.	Söröző üzletvezetője		
3.1.18.	Teázó üzletvezetője		

3.2. A szakképesítés-ráépülés munkaterületének rövid leírása:

A vendéglátó üzletvezető a vendéglátó egységben a beszerzési, termelési, értékesítési és raktározási tevékenységet végzi, irányítja. Szervezi és ellenőrzi az üzlet működését. Kialakítja üzletpolitikáját és marketing stratégiáját, ápolja az üzleti és vendégkapcsolatokat. Megszervezi az egység adminisztrációs rendjét, biztosítja a tűz-, munka- és tulajdonvédelmi előírások betartását, gondoskodik a higiéniai szabályok betartásáról. Teljes körű leltár- és anyagi felelősséggel tartozik az egységben lévő eszközökért.

A szakképesítés-ráépüléssel rendelkező képes:

- vállalkozást alapítani és működtetni
- üzleti tervet készíteni
- gazdasági elemzéseket végezni
- anyagi felelősséggel gazdálkodni
- megszervezni, és irányítani a vendéglátó üzlet napi munkáját
- piackutatást végezni, felmérni a vendégek igényeit, meghatározni az üzlet választékát
- ellenőrizni a vendéglátó üzletben folyó tevékenységeket
- szervezni és bonyolítani a vendéglátó üzlet házon belüli és házon kívüli rendezvényeit
- betartani és betartatni az üzletek működésére vonatkozó jogszabályi előírásokat
- reklámozni a vendéglátó üzletet és szolgáltatásait
- vendégpanaszokat kezelni
- biztosítani a vállalkozás internetes jelenlétét

3.3. Kapcsolódó szakképesítések

	A	B	C
3.3.1.	A kapcsolódó szakképesítés, részsakképesítés, szakképesítés-ráépülés		
3.3.2.	azonosító száma	megnevezése	a kapcsolódás módja
3.3.3.	34 811 01	Cukrász	szakképesítés
3.3.4.	34 811 03	Pincér	szakképesítés
3.3.5.	34 811 04	Szakács	szakképesítés
3.3.6.	34 811 05	Vendéglátó eladó	szakképesítés

4. SZAKMAI KÖVETELMÉNYEK

	A	B
4.1.	A szakképesítés-ráépülés szakmai követelménymoduljainak az állam által elismert szakképesítések szakmai követelménymoduljairól szóló kormányrendelet szerinti	
4.2.	azonosító száma	megnevezése
4.3.	11303-12	Üzleti gazdálkodás és marketing
4.4.	10055-12	Vendéglátó üzletvezetés

5. VIZSGÁZTATÁSI KÖVETELMÉNYEK

5.1. A komplex szakmai vizsgára bocsátás feltételei:

Az iskolarendszeren kívüli szakképzésben az 5.2. pontban előírt valamennyi modulzáró vizsga eredményes letétele. Szakmai portfólió készítése a tanulmányok során készült munkákból

Az iskolai rendszerű szakképzésben az évfolyam teljesítését igazoló bizonyítványban foglaltak szerint teljesített tantárgyak - a szakképzési kerettantervben meghatározottak szerint - egyenértékűek az adott követelménymodulhoz tartozó modulzáró vizsga teljesítésével. Szakmai portfólió készítése a tanulmányok során készült munkákból

5.2. A modulzáró vizsga vizsgatevékenysége és az eredményesség feltétele:

	A	B	C
5.2.1.	A szakképesítés-ráépülés szakmai követelménymoduljainak		
5.2.2.	azonosító száma	megnevezése	a modulzáró vizsga vizsgatevékenysége
5.2.3.	11303-12	Üzleti gazdálkodás és marketing	írásbeli
5.2.4.	10055-12	Vendéglátó üzletvezetés	gyakorlati

Egy szakmai követelménymodulhoz kapcsolódó modulzáró vizsga akkor eredményes, ha a modulhoz előírt

feladat végrehajtása legalább 51 %-osra értékelhető.

5.3. A komplex szakmai vizsga vizsgatevékenységei és vizsgafeladatai:

5.3.1. Gyakorlati vizsgatevékenység

A vizsgafeladat megnevezése: A vendéglátó üzlet napi munkájának szervezése

A vizsgafeladat ismertetése: A vendéglátó üzlet napi munkájának megszervezésével kapcsolatos két szituációs feladat elvégzése. A szituációs feladatok lehetnek: megrendelés összeállítása, vendégpanaszok kezelése, dolgozók elszámoltatása, munkamegbeszélés tartása, leltározás, leltárértékelés, számlázás, számlaellenőrzés, élelmiszerbiztonsági, higiéniai, minőségügyi ellenőrzés, belső ellenőrzés, munkaidő-beosztás készítése, üzleti választék összeállítása, ügyviteli utasítás kiadása, rendezvény felvétele, rendezvényhez kapcsolódó forgatókönyv készítése, diszpozíciók készítése

A vizsgafeladat időtartama: 120 perc

A vizsgafeladat aránya a vizsgarészben: 70 %

5.3.2. Központi írásbeli vizsgatevékenység

A vizsgafeladat megnevezése: A vendéglátó üzleti tevékenységhez kapcsolódó gazdasági számítások és elemzések végzése

A vizsgafeladat ismertetése: Ár- és költségkalkulációk készítése, tápanyag- és energiaszámítás, készletgazdálkodás, létszám és bér gazdálkodás, költséggazdálkodás, az üzleti eredményt, jövedelmezőséget befolyásoló tényezők alakulásának figyelemmel kísérése és elemzése, javaslatok készítése az üzlet munkaerő-gazdálkodásával kapcsolatban és az üzleti eredmény felhasználására vonatkozóan

A vizsgafeladat időtartama: 120 perc

A vizsgafeladat aránya: 30 %

5.3.3. Szóbeli vizsgatevékenység

A vizsgafeladat megnevezése: -

A vizsgafeladat ismertetése: -

A vizsgafeladat időtartama: -

A vizsgafeladat értékelési súlyaránya: -

5.4. A vizsgatevékenységek szervezésére, azok vizsgaidőpontjaira, a vizsgaidőszakokra, a vizsgatevékenységek vizsgatételeire, értékelési útmutatóira és egyéb dokumentumaira, a vizsgán használható segédeszközökre vonatkozó részletes szabályok:

Az írásbeli vizsgán használható számológép, és a vizsgaszervező által biztosított tápanyagtáblázat.

A szakképesítés-ráépüléssel kapcsolatos előírások az állami szakképzési és felnőttképzési szerv <http://www.munka.hu/> című weblapján érhetők el a Szak- és felnőttképzés Vizsgák menüpontjában

5.5. A szakmai vizsga értékelésének a szakmai vizsgaszabályzattól eltérő szempontjai: -

6. ESZKÖZ- ÉS FELSZERELÉSI JEGYZÉK

A	
6.1.	A képzési és vizsgáztatási feladatok teljesítéséhez szükséges eszközök minimumát meghatározó eszköz- és felszerelési jegyzék
6.2.	Melegkonyhás üzleti berendezések, eszközök
6.3.	Cukrászdai és kávézó berendezések, eszközök

6.4.	Áruátvétel, raktározás, tárolás eszközei
6.5.	Számítógép (a vendéglátás által használt üzleti programokkal)
6.6.	Internetkapcsolat
6.7.	Telefon, fax, fénymásoló
6.8.	Pénztárgép, pénztár számítógép
6.9.	A vendéglátásban használt bizonylatok, nyomtatványok
6.10.	Tájékoztató és reklám anyagok és eszközök (étlap, itallap, szóróanyagok, stb.)
6.11.	A vendéglátásban használt csomagolótechnikai eszközök, anyagok

7. EGYEBEK

7.1. A 2.2. pontban a szakmai előképzettségként feltüntetett Cukrász, Szakács, Pincér, vagy Vendéglátó eladó szakképesítésnek a következők fogadhatók el:

A szakképesítés azonosító száma	A szakképesítés megnevezése
34 811 01	Cukrász
34 811 03	Pincér
34 811 04	Szakács
34 811 05	Vendéglátó eladó
33 811 01 1000 00 00	Cukrász
33 811 02 1000 00 00	Pincér
33 811 03 1000 00 00	Szakács
33 811 04 1000 00 00	Vendéglátó eladó
33 7822 01	Pincér
33 7822 02	Vendéglátóipari eladó
33 7826 01	Cukrász
33 7826 01	Szakács
2101	Cukrász
2012	Felhasználó
2103	Szakács
2105	Vendéglátóipari eladó

7.2. A vizsgabizottsági tagot delegáló szakmai szervezet megnevezése, elérhetősége:
 Kereskedők és Vendéglátók Országos Érdekképviseleti Szövetsége (KISOSZ)
 Cím: 1134 Budapest, Kassák Lajos utca 69-71.
 Telefon: +36 1 / 322-0464, Fax: +36 1 / 322-5299

A 237. sorszámú Villamos alállomás kezelő megnevezésű szakképesítés-ráépülés szakmai és vizsgakövetelménye

1. AZ ORSZÁGOS KÉPZÉSI JEGYZÉKBEN SZEREPLŐ ADATOK

- 1.1. A szakképesítés-ráépülés azonosító száma: 35 522 11
- 1.2. Szakképesítés-ráépülés megnevezése: Villamos alállomás kezelő
- 1.3. Iskolai rendszerű szakképzésben a szakképzési évfolyamok száma: –
- 1.4. Iskolarendszeren kívüli szakképzésben az óraszám: 160-240

2. EGYÉB ADATOK

2.1. A képzés megkezdésének feltételei:

2.1.1. Iskolai előképzettség: –

2.1.2. Bemeneti kompetenciák: –

2.2. Szakmai előképzettség: 34 522 04 Villanszerelő vagy középfokú, vagy felsőfokú erősáramú végzettség és a 7. Egyebek fejezetben foglaltak

2.3. Előírt gyakorlat: Minimum 2 év üzemeltetői munkakörben eltöltött szakmai gyakorlat

2.4. Egészségügyi alkalmassági követelmények: szükségesek

2.5. Pályaalkalmassági követelmények: –

2.6. Elméleti képzési idő aránya: 70%

2.7. Gyakorlati képzési idő aránya: 30%

2.8. Szintvizsga: –

2.9. Az iskolai rendszerű képzésben az összefüggő szakmai gyakorlat időtartama: –

3. PÁLYATÜKÖR

3.1. A szakképesítés-ráépüléssel legjellemzőbben betölthető munkakör(ök), foglalkozás(ok)

	A	B	C
3.1.1.	FEOR száma	FEOR megnevezése	A szakképesítés-ráépüléssel betölthető munkakör(ök)
3.1.2.	7343	Elektromos hálózat szerelő, javító	Hálózat szerelő, üzemeltető

3.2. A szakképesítés-ráépülés munkaterületének rövid leírása:

A villamos hálózatkezelő feladata a kis-, közép- és nagyfeszültségű szabadvezetékes és kábeles elosztóhálózat üzemeltetése, a hálózatok állapotának ellenőrzése, a hálózati kapcsolások végrehajtása tervezett munkák és üzemzavarok esetén, az üzemzavarok okainak felismerése és a hibák elhárítása.

A szakképesítés-ráépüléssel rendelkező képes:

- alállomás ellenőrző bejárást végezni
- alállomás állapotellenőrző bejárást végezni, mérni az állomás villamos paramétereit
- dokumentálni az ellenőrzések eredményét
- üzemi naplót vezetni
- ellátni a helyszíni felügyeletet alállomási munkákhoz
- készülékek üzemállapotát ellenőrizni
- alállomást üzemeltetni
- meghibásodott berendezés helyreállítását végezni
- feszültségmentesítési utasítást készíteni
- kapcsolási sorrendet készíteni
- végrehajtani feszültségmentesítést üzemirányítói utasításra
- üzemzavar behatárolását végezni
- végrehajtani munkaterület átadás-átvételét
- védelmek, automatikák jelzéseit leolvasni, értelmezni
- üzemzavar okait felismerni, elvégezi a hibás berendezés javítását, helyreállítását
- kommunikál az üzemirányítókkal
- munkája során betartani a tűzvédelmi, munkavédelmi szabályokat
- betartani az érintésvédelmi és az üzemeltetési szabályokat

3.3. Kapcsolódó szakképesítések

	A	B	C
3.3.1.	A kapcsolódó szakképesítés, részsakképesítés, szakképesítés-ráépülés		
3.3.2.	azonosító száma	megnevezése	a kapcsolódás módja
3.3.3.	34 522 04	Villanyszerelő	szakképesítés

4. SZAKMAI KÖVETELMÉNYEK

	A	B
4.1.	A szakképesítés-ráépülés szakmai követelménymoduljainak az állam által elismert szakképesítések szakmai követelménymoduljairól szóló kormányrendelet szerinti	
4.2.	azonosító száma	megnevezése
4.3.	11286-12	Műszaki ügyvitel
4.4.	11287-12	Villamosalállomás-ellenőrzés, -kezelés

5. VIZSGÁZTATÁSI KÖVETELMÉNYEK

5.1. A komplex szakmai vizsgára bocsátás feltételei:

Az iskolarendszeren kívüli szakképzésben az 5.2. pontban előírt valamennyi modulzáró vizsga eredményes letétele.

5.2.A modulzáró vizsga vizsgatevékenysége és az eredményesség feltétele:

	A	B	C
5.2.1.	A szakképesítés-ráépülés szakmai követelménymoduljainak		
5.2.2.	azonosító száma	megnevezése	a modulzáró vizsga vizsgatevékenysége
5.2.3.	11286-12	Műszaki ügyvitel	írásbeli
5.2.4.	11287-12	Villamosalállomás-ellenőrzés, -kezelés	szóbeli

Egy szakmai követelménymodulhoz kapcsolódó modulzáró vizsga akkor eredményes, ha a modulhoz előírt feladat végrehajtása legalább 51%-osra értékelhető.

5.3. A komplex szakmai vizsga vizsgatevékenységei és vizsgafeladatai:

5.3.1. Gyakorlati vizsgatevékenység

Villamos hálózat kezelő komplex gyakorlati feladat

A vizsgafeladat megnevezése:

Hálózat villamos paramétereinek mérése. A feladat lehet áram, feszültség, földelési ellenállás, hurokimpedancia mérés. A gyakorlati vizsgafeladatot a vizsga elnöke előzetesen hagyja jóvá.

A vizsgafeladat ismertetése:

A gyakorlati vizsgán a vizsgázó előre meghatározott villamos mérési feladatot végez.

A vizsgafeladat időtartama: 90 perc

A vizsgafeladat értékelési súlyaránya: 40%

5.3.2. Központi írásbeli vizsgatevékenység

A vizsgafeladat megnevezése: Villamos hálózat kezelő komplex írásbeli feladat

A vizsgafeladat ismertetése:

Elektrotechnikai alapismeretek, alállomás üzemeltetés biztonságtechnikai és jogszabályi kérdései, kapcsolási sorrend készítés, munkaterület átadás, átvétel szabályai

A vizsgafeladat időtartama: 60 perc

A vizsgafeladat értékelési súlyaránya: 30%

5.3.3. Szóbeli vizsgatevékenység

A vizsgafeladat megnevezése: Villamos hálózat kezelő komplex szóbeli feladat

A vizsgafeladat ismertetése:

A szóbeli központilag összeállított vizsga kérdései a 4. Szakmai követelmények fejezetben megadott követelménymodulok témaköreinek mindegyikét tartalmazza

A vizsgafeladat időtartama: 45 perc (felkészülési idő 30 perc, válaszadási idő 15 perc)

A vizsgafeladat értékelési súlyaránya: 30%

5.4. A vizsgatevékenységek szervezésére, azok vizsgaidőpontjaira, a vizsgaidőszakokra, a vizsgatevékenységek vizsgatételeire, értékelési útmutatóira és egyéb dokumentumaira, a vizsgán használható segédeszközökre vonatkozó részletes szabályok:

A szakképesítés-ráépüléssel kapcsolatos előírások az állami szakképzési és felnőttképzési szerv <http://www.munka.hu/> című weblapján érhetők el a Szak- és felnőttképzés Vizsgák menüpontjában

5.5. A szakmai vizsga értékelésének a szakmai vizsgaszabályzattól eltérő szempontjai: –

6. ESZKÖZ- ÉS FELSZERELÉSI JEGYZÉK

	A
6.1.	A képzési és vizsgáztatási feladatok teljesítéséhez szükséges eszközök minimumát meghatározó eszköz- és felszerelési jegyzék
6.2.	Lézeres- és egyéb szintező
6.3.	Villanyszerelő kéziszerszámok, kiségek
6.4.	Fémipari kéziszerszámok és kiségek
6.5.	Villamos mérőműszerek
6.6.	Hosszmérő eszközök (mérőszalag)
6.7.	Informatikai és adatrögzítő eszközök
6.8.	Jogszabály gyűjtemény
6.9.	Formanyomtatványok
6.10.	Érzékelők, jeladók
6.11.	Számítógépes konfigurációk
6.12.	Védőfelszerelések (mászóvas, biztonsági öv, védősisak)

7. EGYEBEK

A II. Szakképesítéshez kapcsolódó további jellemző adatok fejezetben a szakmai előképzettségeként feltüntetett villanyszerelő, illetve középfokú vagy felsőfokú erősáramú végzettségnek a következők fogadhatók el:

Villanyszerelő:

a helyi ipari tanulóképzésről szóló 1/1956. (VII. 24.) VKGM rendelet,

az ipari (műszaki), mezőgazdasági és kereskedelmi tanulók, valamint a tanulóviszonyban nem álló dolgozók szakmunkásvizsgájáról szóló 2/1959. (IV. 10.) MüM rendelet, a szakmunkásképzésről szóló 1969. évi VI. törvény végrehajtásáról szóló 13/1969. (XII. 30.) MüM rendelet, továbbá a szakközépiskolákban és a szakmunkásképző iskolákban oktatható szakokról, illetőleg szakmákról szóló 18/1986. (VIII. 26.) MM rendelet alapján,

625 számú Villanyszerelő,

503 számú Villanyszerelő,

505 számú Villanyszerelő leágazásai
505-1 Erősáramú berendezés-szerelő,
505-2 Épületvillamossági szerelő,
505-3 Vasút villamossági szerelő,
505-4 Villamoshálózat-szerelő,
506 számú Általános Villanyszerelő,

valamint az Országos Képzési Jegyzékről szóló 7/1993. (XII. 30.) MüM, 27/2001. (VII. 27.) OM, 37/2003. (XII. 27.) OM, illetve az 1/2006. (II. 17.) OM rendeletek alapján

07 2 7624 02 31 17 számú Villanyszerelő,
33 5216 03 számú Villanyszerelő,
33 522 04 1000 00 00 számú Villanyszerelő

a technikusminősítésről szóló 5/1972. (V. 16.) NIM rendelet,

a technikusminősítésről szóló 18/1972. (XI. 17.) ÉVM rendelet,

a technikusminősítésről szóló 1/1972. (VI. 14.) KGM rendelet, továbbá

a műszaki szakközépiskolákban folyó technikus- és szakmunkásképzésről szóló 16/1984. (IX. 12.) MM rendelet alapján,

(41.) (21-0600) Villamosenergia-ipari technikus,
(36.) Épületvillamossági technikus,
(42.) Villamos gép és berendezési technikus,
(10.10) Erősáramú gép és készülék gyártó technikus

valamint az Országos Képzési Jegyzékről szóló 7/1993. (XII. 30.) MüM, 27/2001. (VII. 27.) OM, 37/2003. (XII. 27.) OM, illetve az 1/2006. (II. 17.) OM rendeletek alapján

52 5422 01 Elektrotechnikai technikus,
52 5422 02 Erősáramú elektronikai technikus,
52 5422 03 Villamos gép- és berendezési technikus,
07 5 3118 16 30 18 Villamos gép- és berendezési technikus,
54 522 01 0000 00 00 Erősáramú elektrotechnikus,

szakközépiskolai végzettséget igazoló bizonyítvány a következő bejegyzéssel:

villamos energiaipari munkák végzésére képesít,

villamosmérnök, villamos üzemmérnök, mérnök tanár, műszaki tanár erősáramú szakon;

az oklevélben következő szakirányok (ágazatok) valamelyike szerepel:

villamos művek,
villamos gépek,
villamos energetika,
épületvillamosítás,

amennyiben csak a Villamosmérnök végzettség került az oklevélben feltüntetésre és a villamos energetika szakirány nem állapítható meg, akkor a szakirányú előképzettséget a leckekönyvből (index) kell a következők szerint megállapítani.

Megfelelő az előképzettség, ha a villamosmérnök a villamos energetika szakirány következő tantárgyaiból legalább kettőt úgy vett fel, hogy minimálisan 4 féléven keresztül legalább heti 2 óra előadáson és legalább 3 féléven keresztül heti 2 óra laborgyakorlaton vett részt, és/vagy minimálisan 14 kreditet teljesített a következő tárgyak valamelyikéből

Elosztó berendezések és védelmek
Védelmek és automatikák
Túláramvédelem
Kapcsolástechnika
Nagyfeszültségű technika és berendezések
Szigetelés technika
Villamos művek
Villamosenergia-átvitel
Villamos energetika
Villamosenergia-ellátás
Villamos gépek és alkalmazások
Villamos energia kisfeszültségű készülékei
Villamos kapcsolókészülékek
Villamos készülékek
Energetikai villamos készülékek és berendezése
Villamosenergia-rendszerek üzemeltetése és irányítása
Épületenergetika

A 238. sorszámú Villamos elosztóhálózat szerelő, üzemeltető megnevezésű szakképesítés-ráépülés szakmai és vizsgakövetelménye

1. AZ ORSZÁGOS KÉPZÉSI JEGYZÉKBEN SZEREPLŐ ADATOK

- 1.1. A szakképesítés-ráépülés azonosító száma: 35 522 12
- 1.2. Szakképesítés-ráépülés megnevezése: Villamos elosztóhálózat szerelő, üzemeltető
- 1.3. Iskolai rendszerű szakképzésben a szakképzési évfolyamok száma: –
- 1.4. Iskolarendszeren kívüli szakképzésben az óraszám: 400-600

2. EGYÉB ADATOK

- 2.1. A képzés megkezdésének feltételei:
- 2.1.1. Iskolai előképzettség: –
- 2.1.2. Bemeneti kompetenciák: –
- 2.2. Szakmai előképzettség: 34 522 04 Villanyszerelő, vagy középfokú erősáramú végzettség és a 7. Egyebek fejezetben foglaltak
- 2.3. Előírt gyakorlat: Minimum 2 év üzemeltetői munkakörben eltöltött szakmai gyakorlat
- 2.4. Egészségügyi alkalmassági követelmények: szükségesek
- 2.5. Pályaalkalmassági követelmények: –
- 2.6. Elméleti képzési idő aránya: 40%
- 2.7. Gyakorlati képzési idő aránya: 60%
- 2.8. Szintvizsga: –
- 2.9. Az iskolai rendszerű képzésben az összefüggő szakmai gyakorlat időtartama: –

3. PÁLYATÜKÖR

- 3.1. A szakképesítés-ráépüléssel legjellemzőbben betölthető munkakör(ök), foglalkozás(ok)

	A	B	C
3.1.1.	FEOR száma	FEOR megnevezése	A szakképesítés-ráépüléssel betölthető munkakör(ök)
3.1.2.	7343	Elektromos hálózat szerelő, javító	Hálózat szerelő, üzemeltető

- 3.2. A szakképesítés-ráépülés munkaterületének rövid leírása:

A villamos elosztóhálózat szerelő, üzemeltető feladata a kis-, közép feszültségű szabadvezetékes és kábeles elosztóhálózat, KÖF/KIF transzformátor állomások, fogyasztói csatlakozó vezetékek építése, szerelése, karbantartása, az üzemzavarok okainak felismerése és a hibák elhárítása.

A szakképesítés-ráépüléssel rendelkező képes:

- műszaki terveket értelmezni, megszervezni a munkát
- oszlopalapot készíteni, oszlopot állítani
- oszlopszerelvényeket szerelni

- vezetékterítést végezni, vezetéket beszabályozni
- vezetékkötéseket készíteni
- transzformátor állomást építeni, kompakt állomást telepíteni
- kábelgödört előkészíteni, kábelfektetést végezni
- csatlakozó berendezést létesíteni
- műszaki átadás átvételi eljárásban részt venni
- lezárolási dokumentációt készíteni
- hálózatbejárást végezni
- elvégezni a hálózat ciklikus karbantartási feladatait, kapcsolókészülékeket beszabályozni
- üzemzavar okait felismerni, hibaelhárítást végezni
- hálózatépítés kisgépeit üzemeltetni
- hálózat villamos és érintésvédelmi paramétereit mérni
- munkája során betartani a tűzvédelmi, munkavédelmi szabályokat
- gondoskodni a hulladékok, veszélyes hulladékok szabályszerű elhelyezéséről
- betartani az érintésvédelmi és az üzemeltetési szabályokat
- baleset esetén az előírások szerint eljárni

3.3. Kapcsolódó szakképesítések

	A	B	C
3.3.1.	A kapcsolódó szakképesítés, részsakképesítés, szakképesítés-ráépülés		
3.3.2.	azonosító száma	megnevezése	a kapcsolódás módja
3.3.3.	34 522 04	Villanyszerelő	szakképesítés

4. SZAKMAI KÖVETELMÉNYEK

	A	B
4.1.	A szakképesítés-ráépülés szakmai követelménymoduljainak az állam által elismert szakképesítések szakmai követelménymoduljairól szóló kormányrendelet szerinti	
4.2.	azonosító száma	megnevezése
4.3.	11288-12	Munka előkészítése, átadása
4.4.	11289-12	Villamos elosztóhálózat építése
4.5.	11290-12	Villamos hálózatok karbantartása, helyreállítása
4.6.	11291-12	Elosztóhálózatok mérése, ellenőrzése, kisgépek üzemeltetése

5. VIZSGÁZTATÁSI KÖVETELMÉNYEK

5.1. A komplex szakmai vizsgára bocsátás feltételei:

Az iskolarendszeren kívüli szakképzésben az 5.2. pontban előírt valamennyi modulzáró vizsga eredményes letétele.

5.2.A modulzáró vizsga vizsgatevékenysége és az eredményesség feltétele:

	A	B	C
5.2.1.	A szakképesítés-ráépülés szakmai követelménymoduljainak		
5.2.2.	azonosító száma	megnevezése	a modulzáró vizsga vizsgatevékenysége
5.2.3.	11288-12	Munka előkészítése, átadása	írásbeli
5.2.4.	11289-12	Villamos elosztóhálózat építése	szóbeli
5.2.5.	11290-12	Villamos hálózatok karbantartása, helyreállítása	gyakorlati
5.2.6.	11291-12	Elosztóhálózatok mérése, ellenőrzése, kisgépek üzemeltetése	gyakorlati

Egy szakmai követelménymodulhoz kapcsolódó modulzáró vizsga akkor eredményes, ha a modulhoz előírt feladat végrehajtása legalább 51%-osra értékelhető.

5.3. A komplex szakmai vizsga vizsgatevékenységei és vizsgafeladatai:

5.3.1. Gyakorlati vizsgatevékenység

Elosztóhálózat szerelés

A vizsgafeladat megnevezése:

A gyakorlati vizsgán a vizsgázó egy összetett hálózatszerelési feladatot old meg csoportmunkában a tanultak alapján. A gyakorlati vizsgafeladatot a vizsga elnöke előzetesen hagyja jóvá.

A vizsgafeladat ismertetése:

Lehetséges gyakorlati feladatok:

Szabadvezetékes hálózatépítés, oszlopállítás, szerelvényezés, vezetékterítés, beszabályozás, kötések elkészítése.

Kábelhálózat építése, kábeles közvilágítás építése, kompakt transzformátor állomás telepítése.

Oszloptranzformátor állomás létesítése, szerelvényezése

Csatlakozóvezeték építése

A vizsgafeladat időtartama: 300 perc

A vizsgafeladat értékelési súlyaránya: 60%

5.3.2. Központi írásbeli vizsgatevékenység

A vizsgafeladat megnevezése:

Villamos elosztóhálózat szerelő, üzemeltető komplex írásbeli feladat

A vizsgafeladat ismertetése:

Elektrotechnikai alapismeretek, munkaszervezés, hálózatépítés biztonságtechnikai és jogszabályi kérdései

A vizsgafeladat időtartama: 60 perc

A vizsgafeladat értékelési súlyaránya: 20%

5.3.3. Szóbeli vizsgatevékenység

A vizsgafeladat megnevezése:

Villamos elosztóhálózat szerelő, üzemeltető komplex szóbeli feladat

A vizsgafeladat ismertetése:

A szóbeli központilag összeállított vizsga kérdései a 4. Szakmai követelmények fejezetben megadott 11289-12 és a 11290-12 követelménymodulok témaköreinek mindegyikét tartalmazza.

A vizsgafeladat időtartama: 45 perc (felkészülési idő 30 perc, válaszadási idő 15 perc)

A vizsgafeladat értékelési súlyaránya: 20%

5.4. A vizsgatevékenységek szervezésére, azok vizsgaidőpontjaira, a vizsgaidőszakokra, a vizsgatevékenységek vizsgatételeire, értékelési útmutatóira és egyéb dokumentumaira, a vizsgán használható segédeszközökre vonatkozó részletes szabályok:

A szakképesítés-ráépüléssel kapcsolatos előírások az állami szakképzési és felnőttképzési szerv <http://www.munka.hu/> című weblapján érhetők el a Szak- és felnőttképzés Vizsgák menüpontjában

5.5. A szakmai vizsga értékelésének a szakmai vizsgaszabályzattól eltérő szempontjai: –

6. ESZKÖZ- ÉS FELSZERELÉSI JEGYZÉK

	A
6.1.	A képzési és vizsgáztatási feladatok teljesítéséhez szükséges eszközök minimumát meghatározó eszköz- és felszerelési jegyzék
6.2.	Lézeres- és egyéb szintező
6.3.	Villanyszerelő kéziszerszámok, kisgépek

6.4.	Földmunka kézi szerszámai
6.5.	Oszlopállítás eszközei
6.6.	Vezeték-, és kábelszerelés eszközei
6.7.	Fémipari kéziszerszámok és kisgépek
6.8.	Villamos mérőműszerek
6.9.	Hosszmérő eszközök (mérőszalag)
6.10.	Informatikai és adatrögzítő eszközök
6.11.	Jogszabály gyűjtemény
6.12.	Formanyomtatványok
6.13.	Présszerszámok
6.14.	Védőfelszerelések (mászóvas, biztonsági öv, védősisak)
6.15.	Környezetszennyező anyagok gyűjtői

7. EGYEBEK

A II. Szakképesítéshez kapcsolódó további jellemző adatok fejezetben a szakmai előképzettségként feltüntetett villanszerelő, illetve középfokú vagy felsőfokú erősáramú végzettségnek a következők fogadhatók el:

Villanszerelő:

a helyi ipari tanulóképzésről szóló 1/1956. (VII. 24.) VKGM rendelet, az ipari (műszaki), mezőgazdasági és kereskedelmi tanulók, valamint a tanulóviszonyban nem álló dolgozók szakmunkásvizsgájáról szóló 2/1959. (IV. 10.) MüM rendelet, a szakmunkásképzésről szóló 1969. évi VI. törvény végrehajtásáról szóló 13/1969. (XII. 30.) MüM rendelet, továbbá a szakközépiskolákban és a szakmunkásképző iskolákban oktatható szakokról, illetőleg szakmákról szóló 18/1986. (VIII. 26.) MM rendelet alapján,

- 625 számú Villanszerelő,
- 503 számú Villanszerelő,
- 505 számú Villanszerelő leágazásai
- 505-1 Erősáramú berendezés-szerelő,
- 505-2 Épületvillamossági szerelő,
- 505-3 Vasút villamossági szerelő,
- 505-4 Villamoshálózat-szerelő,
- 506 számú Általános Villanszerelő,

valamint az Országos Képzési Jegyzékről szóló 7/1993. (XII. 30.) MüM, 27/2001. (VII. 27.) OM, 37/2003. (XII. 27.) OM, illetve az 1/2006. (II. 17.) OM rendeletek alapján

- 07 2 7624 02 31 17 számú Villanszerelő,
- 33 5216 03 számú Villanszerelő,
- 33 522 04 1000 00 00 számú Villanszerelő

a technikusminősítésről szóló 5/1972. (V. 16.) NIM rendelet,

a technikusminősítésről szóló 18/1972. (XI. 17.) ÉVM rendelet,

a technikusminősítésről szóló 1/1972. (VI. 14.) KGM rendelet, továbbá

a műszaki szakközépiskolákban folyó technikus- és szakmunkásképzésről szóló 16/1984. (IX. 12.) MM rendelet alapján,

- (41.) (21-0600) Villamosenergia-ipari technikus,
- (36.) Épületvillamossági technikus,
- (42.) Villamos gép és berendezési technikus,
- (10.10) Erősáramú gép és készülék gyártó technikus

valamint az Országos Képzési Jegyzékről szóló 7/1993. (XII. 30.) MüM, 27/2001. (VII. 27.) OM, 37/2003. (XII. 27.) OM, illetve az 1/2006. (II. 17.) OM rendeletek alapján

- 52 5422 01 Elektrotechnikai technikus,
- 52 5422 02 Erősáramú elektronikai technikus,
- 52 5422 03 Villamos gép- és berendezési technikus,
- 07 5 3118 16 30 18 Villamos gép- és berendezési technikus,
- 54 522 01 0000 00 00 Erősáramú elektrotechnikus,

szakközépiskolai végzettséget igazoló bizonyítvány a következő bejegyzéssel:

villamos energiaipari munkák végzésére képesít,

villamosmérnök, villamos üzemmérnök, mérnök tanár, műszaki tanár erősáramú szakon;

az oklevélben következő szakirányok (ágazatok) valamelyike szerepel:

villamos művek,

villamos gépek,

villamos energetika,

épületvillamosítás,
amennyiben csak a Villamosmérnök végzettség került az oklevélben feltüntetésre és a villamos energetika szakirány nem állapítható meg, akkor a szakirányú előképzettséget a leckeönyvből (index) kell a következők szerint megállapítani.

Megfelelő az előképzettség, ha a villamosmérnök a villamos energetika szakirány következő tantárgyaiból legalább kettőt úgy vett fel, hogy minimálisan 4 féléven keresztül legalább heti 2 óra előadáson és legalább 3 féléven keresztül heti 2 óra laborgyakorlaton vett részt, és/vagy minimálisan 14 kreditet teljesített a következő tárgyak valamelyikéből

- Elosztó berendezések és védelmek
- Védelmek és automatikák
- Túláramvédelem
- Kapcsolástechnika
- Nagyfeszültségű technika és berendezések
 - Szigeteléstechika
- Villamos művek
- Villamosenergia-átvitel
- Villamos energetika
- Villamosenergia-ellátás
- Villamos gépek és alkalmazások
- Villamos energia kisfeszültségű készülékei
- Villamos kapcsolókészülékek
- Villamos készülékek
- Energetikai villamos készülékek és berendezése
- Villamosenergia-rendszerek üzeme és irányítása
- Épületenergetika

A 239. sorszámú Villamos gép és -készülék üzemeltető megnevezésű szakképesítés-ráépülés szakmai és vizsgakövetelménye

1. AZ ORSZÁGOS KÉPZÉSI JEGYZÉKBEN SZEREPLŐ ADATOK

- 1.1. A szakképesítés-ráépülés azonosító száma: 35 522 13
- 1.2. Szakképesítés-ráépülés megnevezése: Villamos gép és -készülék üzemeltető
- 1.3. Iskolai rendszerű szakképzésben a szakképzési évfolyamok száma: –
- 1.4. Iskolarendszeren kívüli szakképzésben az óraszám: 640-960

2. EGYÉB ADATOK

- 2.1. A képzés megkezdésének feltételei:
 - 2.1.1. Iskolai előképzettség: –
 - 2.1.2. Bemeneti kompetenciák: –
- 2.2. Szakmai előképzettség: 34 522 04 Villanyszerelő, vagy középfokú vagy felsőfokú erősáramú végzettség és a 7. Egyebek fejezetben foglaltak
- 2.3. Előírt gyakorlat: 2 év erőmű üzemeltetői munkakörben eltöltött szakmai gyakorlat
- 2.4. Egészségügyi alkalmassági követelmények: szükségesek
- 2.5. Pályaalkalmassági követelmények: –

2.6. Elméleti képzési idő aránya: 40%

2.7. Gyakorlati képzési idő aránya: 60%

2.8. Szintvizsga: –

2.9. Az iskolai rendszerű képzésben az összefüggő szakmai gyakorlat időtartama: –

3. PÁLYATÜKÖR

3.1. A szakképesítéssel legjellemzőbben betölthető munkakör(ök), foglalkozás(ok)

	A	B	C
3.1.1.	FEOR száma	FEOR megnevezése	A szakképesítéssel betölthető munkakör(ök)
3.1.2.	7341	Villamossági szerelő	Villamos gép és –készülék szerelő

3.2. A szakképesítés-ráépülés munkaterületének rövid leírása:

Erő és villamos -művi területen az üzemi, üzemeltetési feladatokat felügyel, erőművet kapcsol, ellenőriz, mér, karbantartást koordinálja és felügyeli. Üzemzavar esetén le illetve átkapcsol, kivizsgál, azt rögzíti, ha kell tüzet olt. Magas fokú helyismeretre tesz szert, betanít, felelősséggel felügyeli és javítja a rendszert, gépet

A szakképesítés-ráépüléssel rendelkező képes:

- munkája során betartani, betartatni a biztonsági előírásokat
- betartani, betartatni a munka-, tűz- és környezetvédelmi, valamint a szakmára vonatkozó előírásokat
- részt venni a tűzoltásban, a mentésben, elsősegélyt nyújtani
- betartani, betartatni a veszélyes- és szelektív hulladékgyűjtés szabályait, a veszélyes anyagokra vonatkozó előírásokat
- munkahelyi minőségbiztosítási előírásokat alkalmazni
- tevékenységét az érvényes utasítások és szabályozások szerint ellátni
- tevékenységét a szükséges tájékoztatási kötelezettségek betartásával végezni
- az erőmű rendszereit, berendezéseit, eszközeit szakszerűen, gondosan kezelni, üzemeltetni
- a villamos hálózat berendezéseit, eszközeit szakszerűen, gondosan kezelni, üzemeltetni
- ellenőrizni a munkaterületet
- ellenőrizni a berendezések állapotát, üzemképességét
- észlelni és jelenteni a gépek, berendezések, rendszerelemek meghibásodását
- bejárásokon, ellenőrzéseken, üzemi próbákon részt venni
- munkautasítást, végrehajtott munkát és beavatkozásokat dokumentálni, forgalmazni
- baleseti naplót vezetni
- részt venni az előírt képzési programokon
- közreműködni az új munkatársak betanításában

3.3. Kapcsolódó szakképesítések

	A	B	C
3.3.1.	A kapcsolódó szakképesítés, részsakképesítés, szakképesítés-ráépülés		
3.3.2.	azonosító száma	megnevezése	a kapcsolódás módja
3.3.3.	34 522 04	Villanyszerelő	szakképesítés

4. SZAKMAI KÖVETELMÉNYEK

	A	B
4.1.	A szakképesítés-ráépülés szakmai követelménymoduljainak az állam által elismert szakképesítések szakmai követelménymoduljairól szóló kormányrendelet szerinti	
4.2.	azonosító száma	megnevezése
4.3.	11292-12	Villamos gépek, berendezések üzemeltetési feltételei
4.4.	11293-12	Villamos berendezések ellenőrzése, mérése, hiba és üzemzavar elhárítás

5. VIZSGÁZTATÁSI KÖVETELMÉNYEK

5.1. A komplex szakmai vizsgára bocsátás feltételei:

Az iskolarendszeren kívüli szakképzésben az 5.2. pontban előírt valamennyi modulzáró vizsga eredményes letétele.

5.2.A modulzáró vizsga vizsgatevékenysége és az eredményesség feltétele:

	A	B	C
5.2.1.	A szakképesítés-ráépülés szakmai követelménymoduljainak		
5.2.2.	azonosító száma	megnevezése	a modulzáró vizsga vizsgatevékenysége
5.2.3.	11292-12	Villamos gépek berendezések üzemeltetési feltételei	gyakorlati
5.2.4.	11293-12	Villamos berendezések ellenőrzése, mérése, hiba és üzemzavar elhárítás	írásbeli

Egy szakmai követelménymodulhoz kapcsolódó modulzáró vizsga akkor eredményes, ha a modulhoz előírt feladat végrehajtása legalább 51%-osra értékelhető.

5.3. A komplex szakmai vizsga vizsgatevékenységei és vizsgafeladatai:

5.3.1. Gyakorlati vizsgatevékenység

A vizsgafeladat megnevezése: Villamos gép és készülék üzemeltető gyakorlati feladat

A vizsgafeladat ismertetése:

Erőművi gép villamos paramétereinek mérése. A feladat lehet áram, feszültség, földelési ellenállás, szigetelési ellenállás mérés

A vizsgafeladat időtartama: 120 perc

A vizsgafeladat értékelési súlyaránya: 40%

5.3.2. Központi írásbeli vizsgatevékenység

A vizsgafeladat megnevezése: Villamos gép és készülék üzemeltető komplex írásbeli

A vizsgafeladat ismertetése:

Elektrotechnikai alapismeretek, hálózat üzemeltetés biztonságtechnikai és jogszabályi kérdései, feszültségmentesítési utasítás, munkaterület átadás, átvétel szabályai

A vizsgafeladat időtartama: 60 perc

A vizsgafeladat értékelési súlyaránya: 30%

5.3.3. Szóbeli vizsgatevékenység

A vizsgafeladat megnevezése: Villamos gép és készülék üzemeltető komplex szóbeli feladat

A vizsgafeladat ismertetése:

A szóbeli központilag összeállított vizsga kérdései a 4. Szakmai követelmények fejezetben megadott követelménymodulok témaköreinek mindegyikét tartalmazza

A vizsgafeladat időtartama: 45 perc (felkészülési idő 30 perc, válaszadási idő 15 perc)

A vizsgafeladat értékelési súlyaránya: 30%

5.4. A vizsgatevékenységek szervezésére, azok vizsgaidőpontjaira, a vizsgaidőszakokra, a vizsgatevékenységek vizsgatételeire, értékelési útmutatóira és egyéb dokumentumaira, a vizsgán használható segédeszközökre vonatkozó részletes szabályok:

A szakképesítés-ráépüléssel kapcsolatos előírások az állami szakképzési és felnőttképzési szerv <http://www.munka.hu/> című weblapján érhetők el a Szak- és felnőttképzés Vizsgák menüpontjában

5.5. A szakmai vizsga értékelésének a szakmai vizsgaszabályzattól eltérő szempontjai: –

6. ESZKÖZ- ÉS FELSZERELÉSI JEGYZÉK

	A
6.1.	A képzési és vizsgáztatási feladatok teljesítéséhez szükséges eszközök minimumát meghatározó eszköz- és felszerelési jegyzék
6.2.	Villanyszerelő kéziszerszámok, kiségek
6.3.	Munkaállványok
6.4.	Csőszerelő eszközök
6.5.	Fémipari kéziszerszámok és kiségek
6.6.	Villamos mérőműszerek
6.7.	Hosszmérő eszközök (mérőszalag)
6.8.	Informatikai és adatrögzítő eszközök
6.9.	Présszerszámok
6.10.	Védőfelszerelések (mászóvas, biztonsági öv, védősisak)
6.11.	Környezetszennyező anyagok gyűjtői
6.12.	Hegesztő, forrasztó és melegítő berendezések
6.13.	Víz és gáz nyomásmérők

7. EGYEBEK

A szakmai vizsgarészek alóli felmentés feltételei

A szakképesítéshez rendelt vizsgarészek valamelyikének korábbi teljesítése.

A II. Egyéb adatok pont 1. számú alpontjában a szakmai előképzettségként feltüntetett villanyszerelő, illetve középfokú vagy felsőfokú erősáramú végzettségnek a következők fogadhatók el:

Villanyszerelő:

a helyi ipari tanulóképzésről szóló 1/1956. (VII. 24.) VKGM rendelet,

az ipari (műszaki), mezőgazdasági és kereskedelmi tanulók, valamint a tanulóviszonyban nem álló dolgozók szakmunkásvizsgájáról szóló 2/1959. (IV. 10.) MüM rendelet, a szakmunkásképzésről szóló 1969. évi VI. törvény végrehajtásáról szóló 13/1969. (XII. 30.) MüM rendelet, továbbá a szakközépiskolákban és a szakmunkásképző iskolákban oktatható szakokról, illetőleg szakmákról szóló 18/1986. (VIII. 26.) MM rendelet alapján,

625 számú Villanyszerelő,

503 számú Villanyszerelő,

505 számú Villanyszerelő leágazásai

505-1 Erősáramú berendezés-szerelő,

505-2 Épületvillamossági szerelő,

505-3 Vasút villamossági szerelő,

505-4 Villamoshálózat-szerelő,

506 számú Általános Villanyszerelő,

valamint az Országos Képzési Jegyzékről szóló 7/1993. (XII. 30.) MüM, 27/2001. (VII. 27.) OM, 37/2003. (XII. 27.) OM, illetve az 1/2006. (II. 17.) OM rendeletek alapján

07 2 7624 02 31 17 számú Villanyszerelő,

33 5216 03 számú Villanyszerelő,

33 522 04 1000 00 00 számú Villanyszerelő

a technikusminősítésről szóló 5/1972. (V. 16.) NIM rendelet,

a technikusminősítésről szóló 18/1972. (XI. 17.) ÉVM rendelet,

a technikusminősítésről szóló 1/1972. (VI. 14.) KGM rendelet, továbbá

a műszaki szakközépiskolákban folyó technikus- és szakmunkásképzésről szóló 16/1984. (IX. 12.) MM rendelet alapján,

(41.) (21-0600) Villamosenergia-ipari technikus,

(36.) Épületvillamossági technikus,

(42.) Villamos gép és berendezési technikus,

(10.10) Erősáramú gép és készülék gyártó technikus
valamint az Országos Képzési Jegyzékről szóló 7/1993. (XII. 30.) MüM, 27/2001. (VII. 27.) OM, 37/2003. (XII. 27.) OM, illetve az 1/2006. (II. 17.) OM rendeletek alapján

52 5422 01 Elektrotechnikai technikus,

52 5422 02 Erősáramú elektronikai technikus,

52 5422 03 Villamos gép- és berendezési technikus,

07 5 3118 16 30 18 Villamos gép- és berendezési technikus,

54 522 01 0000 00 00 Erősáramú elektrotechnikus,

szakközépiskolai végzettséget igazoló bizonyítvány a következő bejegyzéssel:

villamos energiaipari munkák végzésére képesít,

villamosmérnök, villamos üzemmérnök, mérnök tanár, műszaki tanár erősáramú szakon;

az oklevélben következő szakirányok (ágazatok) valamelyike szerepel:

villamos művek,

villamos gépek,

villamos energetika,

épületvillamosítás,

amennyiben csak a Villamosmérnök végzettség került az oklevélben feltüntetésre és a villamos energetika szakirány nem állapítható meg, akkor a szakirányú előképzettséget a leckekeönyvből (index) kell a következők szerint megállapítani.

Megfelelő az előképzettség, ha a villamosmérnök a villamos energetika szakirány következő tantárgyaiból legalább kettőt úgy vett fel, hogy minimálisan 4 féléven keresztül legalább heti 2 óra előadáson és legalább 3 féléven keresztül heti 2 óra laborgyakorlaton vett részt, és/vagy minimálisan 14 kreditet teljesített a következő tárgyak valamelyikéből

Elosztó berendezések és védelmek

Védelmek és automatikák

Túláramvédelem

Kapcsolástechnika

Nagyfeszültségű technika és berendezések

Szigeteléstechika

Villamos művek

Villamosenergia-átvitel

Villamos energetika

Villamosenergia-ellátás

Villamos gépek és alkalmazások

Villamos energia kiefeszültségű készülékei

Villamos kapcsolókészülékek

Villamos készülékek

Energetikai villamos készülékek és berendezése

Villamosenergia-rendszerek üzeme és irányítása

Épületenergetika

A 240. sorszámú Villamos hálózat kezelő megnevezésű szakképesítés-ráépülés szakmai és vizsgakövetelménye

1. AZ ORSZÁGOS KÉPZÉSI JEGYZÉKBEN SZEREPLŐ ADATOK

1.1. A szakképesítés-ráépülés azonosító száma: 35 522 14

1.2. Szakképesítés-ráépülés megnevezése: Villamos hálózat kezelő

1.3. Iskolai rendszerű szakképzésben a szakképzési évfolyamok száma: –

1.4. Iskolarendszeren kívüli szakképzésben az óraszám: 160-240

2. EGYÉB ADATOK

2.1.A képzés megkezdésének feltételei:

2.1.1. Iskolai előképzettség: –

2.1.2. Bemeneti kompetenciák: –

2.2. Szakmai előképzettség: 34 522 04 Villanszerelő vagy középfokú, vagy felsőfokú erősáramú végzettség és a 7. Egyebek fejezetben foglaltak

2.3. Előírt gyakorlat: Minimum 2 év üzemeltetői munkakörben eltöltött szakmai gyakorlat

2.4. Egészségügyi alkalmassági követelmények: szükségesek

2.5. Pályaalkalmassági követelmények: –

2.6. Elméleti képzési idő aránya: 70%

2.7. Gyakorlati képzési idő aránya: 30%

2.8. Szintvizsga: –

2.9. Az iskolai rendszerű képzésben az összefüggő szakmai gyakorlat időtartama: –

3. PÁLYATÜKÖR

3.1. A szakképesítés-ráépüléssel legjellemzőbben betölthető munkakör(ök), foglalkozás(ok)

	A	B	C
3.1.1.	FEOR száma	FEOR megnevezése	A szakképesítés-ráépüléssel betölthető munkakör(ök)
3.1.2.	7343	Elektromos hálózat szerelő, javító	Hálózat szerelő, üzemeltető

3.2. A szakképesítés-ráépülés munkaterületének rövid leírása:

A villamos hálózatkezelő feladata a kis-, közép- és nagyfeszültségű szabadvezetékes és kábeles elosztóhálózat üzemeltetése, a hálózatok állapotának ellenőrzése, a hálózati kapcsolások végrehajtása tervezett munkák és üzemzavarok esetén, az üzemzavarok okainak felismerése és a hibák elhárítása.

A szakképesítés-ráépüléssel rendelkező képes:

- hálózatellenőrző bejárást végezni
- állapotellenőrző bejárást végezni
- mérni a hálózat villamos paramétereit
- dokumentálni az ellenőrzések eredményét
- üzemi naplót vezetni
- ellátni a helyszíni felügyeletet vezetékes munkákhoz
- készülékek üzemállapotát ellenőrizni
- hálózatot üzemeltetni
- meghibásodott berendezés helyreállítását végezni
- hálózati feszültségmentesítési utasítást készíteni
- végrehajtani a feszültségmentesítést üzemirányítói utasításra,
- üzemzavar behatárolását végezni földzárlatos, zárlatos vezetéken
- ellátni a fogyasztói szolgálatot
- fogyasztói kiértékelést végezni
- végrehajtani a munkaterület átadás-átvételét
- védelmek, automatikák jelzéseit leolvasni, értelmezni
- üzemzavar okait felismerni, elvégezni a hibás berendezés javítását, helyreállítását
- kommunikálni az üzemirányítókkal
- munkája során betartani a tűzvédelmi, munkavédelmi szabályokat
- betartani az érintésvédelmi és az üzemeltetési szabályokat

3.3. Kapcsolódó szakképesítések

	A	B	C
3.3.1.	A kapcsolódó szakképesítés, részsakképesítés, szakképesítés-ráépülés		
3.3.2.	azonosító száma	megnevezése	a kapcsolódás módja
3.3.3.	34 522 04	Villanyszerelő	szakképesítés

4. SZAKMAI KÖVETELMÉNYEK

	A	B
4.1.	A szakképesítés-ráépülés szakmai követelménymoduljainak az állam által elismert szakképesítések szakmai követelménymoduljairól szóló kormányrendelet szerinti	
4.2.	azonosító száma	megnevezése
4.3.	11286-12	Műszaki ügyvitel
4.4.	11294-12	Villamos hálózat ellenőrzése, üzemeltetése

5. VIZSGÁZTATÁSI KÖVETELMÉNYEK

5.1. A komplex szakmai vizsgára bocsátás feltételei:

Az iskolarendszeren kívüli szakképzésben az 5.2. pontban előírt valamennyi modulzáró vizsga eredményes letétele.

5.2.A modulzáró vizsga vizsgatevékenysége és az eredményesség feltétele:

	A	B	C
5.2.1.	A szakképesítés-ráépülés szakmai követelménymoduljainak		
5.2.2.	azonosító száma	megnevezése	a modulzáró vizsga vizsgatevékenysége
5.2.3.	11286-12	Műszaki ügyvitel	írásbeli
5.2.4.	11294-12	Villamos hálózat ellenőrzése, üzemeltetése	szóbeli

Egy szakmai követelménymodulhoz kapcsolódó modulzáró vizsga akkor eredményes, ha a modulhoz előírt feladat végrehajtása legalább 51%-osra értékelhető.

5.3. A komplex szakmai vizsga vizsgatevékenységei és vizsgafeladatai:

5.3.1. Gyakorlati vizsgatevékenység

Villamos hálózat kezelő komplex gyakorlati feladat

A vizsgafeladat megnevezése:

Hálózat villamos paramétereinek mérése. A feladat lehet áram, feszültség, földelési ellenállás, hurokimpedancia mérés. A gyakorlati vizsgafeladatot a vizsga elnöke előzetesen hagyja jóvá.

A vizsgafeladat ismertetése:

A gyakorlati vizsgán a vizsgázó előre meghatározott villamos mérési feladatot végez.

A vizsgafeladat időtartama: 90 perc

A vizsgafeladat értékelési súlyaránya: 40%

5.3.2. Központi írásbeli vizsgatevékenység

A vizsgafeladat megnevezése: Villamos hálózat kezelő komplex írásbeli feladat

A vizsgafeladat ismertetése:

Elektrotechnikai alapismeretek, hálózat üzemeltetés biztonságtechnikai és jogszabályi kérdései, feszültségmentesítési utasítás, munkaterület átadás, átvétel szabályai

A vizsgafeladat időtartama: 60 perc

A vizsgafeladat értékelési súlyaránya: 30%

5.3.3. Szóbeli vizsgatevékenység

A vizsgafeladat megnevezése: Villamos hálózat kezelő komplex szóbeli feladat

A vizsgafeladat ismertetése:

A szóbeli központilag összeállított vizsga kérdései a 4. Szakmai követelmények fejezetben megadott követelménymodulok témaköreinek mindegyikét tartalmazza.

A vizsgafeladat időtartama: 45 perc (felkészülési idő 30 perc, válaszadási idő 15 perc)

A vizsgafeladat értékelési súlyaránya: 30%

5.4. A vizsgatevékenységek szervezésére, azok vizsgaidőpontjaira, a vizsgaidőszakokra, a vizsgatevékenységek vizsgatételeire, értékelési útmutatóira és egyéb dokumentumaira, a vizsgán használható segédeszközökre vonatkozó részletes szabályok:

A szakképesítés-ráépüléssel kapcsolatos előírások az állami szakképzési és felnőttképzési szerv <http://www.munka.hu/> című weblapján érhetők el a Szak- és felnőttképzés Vizsgák menüpontjában

5.5. A szakmai vizsga értékelésének a szakmai vizsgaszabályzattól eltérő szempontjai: –

6. ESZKÖZ- ÉS FELSZERELÉSI JEGYZÉK

	A
6.1.	A képzési és vizsgáztatási feladatok teljesítéséhez szükséges eszközök minimumát meghatározó eszköz- és felszerelési jegyzék
6.2.	Lézeres- és egyéb szintező
6.3.	Villanyszerelő kéziszerszámok, kisgépek
6.4.	Fémipari kéziszerszámok és kisgépek
6.5.	Villamos mérőműszerek
6.6.	Hosszmérő eszközök (mérőszalag)
6.7.	Informatikai és adatrögzítő eszközök
6.8.	Jogszabály gyűjtemény
6.9.	Formanyomtatványok
6.10.	Érzékelők, jeladók
6.11.	Számítógépes konfigurációk
6.12.	Védőfelszerelések (mászóvas, biztonsági öv, védősisak)

7. EGYEBEK

A II. Szakképesítéshez kapcsolódó további jellemző adatok fejezetben a szakmai előképzettséggént feltüntetett villanyszerelő, illetve középfokú vagy felsőfokú erősáramú végzettségnek a következők fogadhatók el:

Villanyszerelő:

a helyi ipari tanulóképzésről szóló 1/1956. (VII. 24.) VKGM rendelet,

az ipari (műszaki), mezőgazdasági és kereskedelmi tanulók, valamint a tanulóviszonyban nem álló dolgozók szakmunkásvizsgájáról szóló 2/1959. (IV. 10.) MüM rendelet, a szakmunkásképzésről szóló 1969. évi VI. törvény végrehajtásáról szóló 13/1969. (XII. 30.) MüM rendelet, továbbá a szakközépiskolákban és a szakmunkásképző iskolákban oktatható szakokról, illetőleg szakmákról szóló 18/1986. (VIII. 26.) MM rendelet alapján,

625 számú Villanyszerelő,

503 számú Villanyszerelő,

505 számú Villanyszerelő leágazásai

505-1 Erősáramú berendezés-szerelő,

505-2 Épületvillamossági szerelő,
505-3 Vasút villamossági szerelő,
505-4 Villamoshálózat-szerelő,
506 számú Általános Villanyszerelő,

valamint az Országos Képzési Jegyzékről szóló 7/1993. (XII. 30.) MüM, 27/2001. (VII. 27.) OM, 37/2003. (XII. 27.) OM, illetve az 1/2006. (II. 17.) OM rendeletek alapján

07 2 7624 02 31 17 számú Villanyszerelő,
33 5216 03 számú Villanyszerelő,
33 522 04 1000 00 00 számú Villanyszerelő

a technikusminősítésről szóló 5/1972. (V. 16.) NIM rendelet,
a technikusminősítésről szóló 18/1972. (XI. 17.) ÉVM rendelet,

a technikusminősítésről szóló 1/1972. (VI. 14.) KGM rendelet, továbbá

a műszaki szakközépiskolákban folyó technikus- és szakmunkásképzésről szóló 16/1984. (IX. 12.) MM rendelet alapján,

(41.) (21-0600) Villamosenergia-ipari technikus,
(36.) Épületvillamossági technikus,
(42.) Villamos gép és berendezési technikus,
(10.10) Erősáramú gép és készülék gyártó technikus

valamint az Országos Képzési Jegyzékről szóló 7/1993. (XII. 30.) MüM, 27/2001. (VII. 27.) OM, 37/2003. (XII. 27.) OM, illetve az 1/2006. (II. 17.) OM rendeletek alapján

52 5422 01 Elektrotechnikai technikus,
52 5422 02 Erősáramú elektronikai technikus,
52 5422 03 Villamos gép- és berendezési technikus,
07 5 3118 16 30 18 Villamos gép- és berendezési technikus,
54 522 01 0000 00 00 Erősáramú elektrotechnikus,

szakközépiskolai végzettséget igazoló bizonyítvány a következő bejegyzéssel:

villamos energiaipari munkák végzésére képesít,

villamosmérnök, villamos üzemmérnök, mérnöktanár, műszaki tanár erősáramú szakon;

az oklevélben következő szakirányok (ágazatok) valamelyike szerepel:

villamos művek,
villamos gépek,
villamos energetika,
épületvillamosítás,

amennyiben csak a Villamosmérnök végzettség került az oklevélben feltüntetésre és a villamos energetika szakirány nem állapítható meg, akkor a szakirányú előképzettséget a leckeönyvből (index) kell a következők szerint megállapítani.

Megfelelő az előképzettség, ha a villamosmérnök a villamos energetika szakirány következő tantárgyaiból legalább kettőt úgy vett fel, hogy minimálisan 4 féléven keresztül legalább heti 2 óra előadáson és legalább 3 féléven keresztül heti 2 óra laborgyakorlaton vett részt, és/vagy minimálisan 14 kreditet teljesített a következő tárgyak valamelyikéből

Elosztó berendezések és védelmek
Védelmek és automatikák
Túláramvédelem
Kapcsolástechnika
Nagyfeszültségű technika és berendezések
Szigeteléstechika
Villamos művek
Villamosenergia-átvitel
Villamos energetika
Villamosenergia-ellátás
Villamos gépek és alkalmazások
Villamos energia kisfeszültségű készülékei
Villamos kapcsolókészülékek
Villamos készülékek
Energetikai villamos készülékek és berendezése
Villamosenergia-rendszerek üzeme és irányítása
Épületenergetika

A 241. sorszámú Villamos távvezeték építő, üzemeltető megnevezésű szakképesítés-ráépülés szakmai és vizsgakövetelménye

1. AZ ORSZÁGOS KÉPZÉSI JEGYZÉKBEN SZEREPLŐ ADATOK

- 1.1. A szakképesítés-ráépülés azonosító száma: 35 522 15
- 1.2. Szakképesítés-ráépülés megnevezése: Villamos távvezeték építő, üzemeltető
- 1.3. Iskolai rendszerű szakképzésben a szakképzési évfolyamok száma: –
- 1.4. Iskolarendszeren kívüli szakképzésben az óraszám: 160-240

2. EGYÉB ADATOK

- 2.1. A képzés megkezdésének feltételei:
- 2.1.1. Iskolai előképzettség: –
- 2.1.2. Bemeneti kompetenciák: –
- 2.2. Szakmai előképzettség: 34 522 04 Villanyszerelő vagy középfokú erősáramú végzettség és a 7. Egyebek fejezetben foglaltak
- 2.3. Előírt gyakorlat: Minimum 2 év üzemeltetői munkakörben eltöltött szakmai gyakorlat
- 2.4. Egészségügyi alkalmassági követelmények: szükségesek
- 2.5. Pályaalkalmassági követelmények: –
- 2.6. Elméleti képzési idő aránya: 40%
- 2.7. Gyakorlati képzési idő aránya: 60%
- 2.8. Szintvizsga: –
- 2.9. Az iskolai rendszerű képzésben az összefüggő szakmai gyakorlat időtartama: –

3. PÁLYATÜKÖR

- 3.1. A szakképesítés-ráépüléssel legjellemzőbben betölthető munkakör(ök), foglalkozás(ok)

	A	B	C
3.1.1.	FEOR száma	FEOR megnevezése	A szakképesítés-ráépüléssel betölthető munkakör(ök)
3.1.2.	7343	Elektromos hálózat szerelő, javító	Hálózat szerelő, üzemeltető

- 3.2. A szakképesítés-ráépülés munkaterületének rövid leírása:

A villamos távvezeték építő, üzemeltető feladata a nagyfeszültségű szabadvezetékes távvezetékek, kábeles alap- és főelosztóhálózat építése, szerelése, karbantartása, a távvezetékek üzemzavari okainak felismerése és a hibák elhárítása.

A szakképesítés-ráépüléssel rendelkező képes:

- műszaki terveket értelmezni, megszervezni a munkát
- távvezetéki oszlopalapot készíteni, oszlopot állítani
- oszlopszerelvényeket szerelni
- távvezetéki szigetelőláncokat szerelni
- távvezetékek kötegelt vezetőit szerelni

- távvezetéki madárvédelmet és légi jelzőket szerelni
- vezetékterítést végezni, vezetéket beszabályozni
- vezetékkötéseket készíteni
- távvezetéki oszlopok védővezetőjét szerelni
- kábelgödöröt készít, kábelfektetést végezni
- műszaki átadás átvételi eljárásban részt venni
- lezárolási dokumentációt készíteni
- hálózatellenőrző és állapotfelmérő bejárást végezni
- elvégezni a hálózat ciklikus karbantartási feladatait
- üzemzavar okait felismerni, elvégezni a hibaelhárítást
- hálózatépítés kisgépeit üzemeltetni
- hálózat érintésvédelmi paramétereit mérni
- munkája során betartani a tűzvédelmi, munkavédelmi szabályokat
- gondoskodni a hulladékok, veszélyes hulladékok szabályszerű elhelyezéséről
- betartani az érintésvédelmi és az üzemeltetési szabályokat
- baleset esetén az előírások szerint eljárni

3.3. Kapcsolódó szakképesítések

	A	B	C
3.3.1.	A kapcsolódó szakképesítés, részsakképesítés, szakképesítés-ráépülés		
3.3.2.	azonosító száma	megnevezése	a kapcsolódás módja
3.3.3.	34 522 04	Villanyszerelő	szakképesítés

4. SZAKMAI KÖVETELMÉNYEK

	A	B
4.1.	A szakképesítés-ráépülés szakmai követelménymoduljainak az állam által elismert szakképesítések szakmai követelménymoduljairól szóló kormányrendelet szerinti	
4.2.	azonosító száma	megnevezése
4.3.	11288-12	Munka előkészítése, átadása
4.4.	11295-12	Villamos távvezeték építése
4.5.	11296-12	Távvezetékek karbantartása, helyreállítása
4.6.	11297-12	Villamos távvezetékek mérése, ellenőrzése, kisgépek üzemeltetése

5. VIZSGÁZTATÁSI KÖVETELMÉNYEK

5.1. A komplex szakmai vizsgára bocsátás feltételei:

Az iskolarendszeren kívüli szakképzésben az 5.2. pontban előírt valamennyi modulzáró vizsga eredményes letétele.

5.2.A modulzáró vizsga vizsgatevékenysége és az eredményesség feltétele:

	A	B	C
5.2.1.	A szakképesítés-ráépülés szakmai követelménymoduljainak		
5.2.2.	azonosító száma	megnevezése	a modulzáró vizsga vizsgatevékenysége
5.2.3.	11288-12	Munka előkészítése, átadása	írásbeli
5.2.4.	11295-12	Villamos távvezeték építése	szóbeli
5.2.5.	11296-12	Távvezetékek karbantartása, helyreállítása	gyakorlati
5.2.6.	11297-12	Villamos távvezetékek mérése, ellenőrzése, kisgépek üzemeltetése	gyakorlati

Egy szakmai követelménymodulhoz kapcsolódó modulzáró vizsga akkor eredményes, ha a modulhoz előírt feladat végrehajtása legalább 51%-osra értékelhető.

5.3. A komplex szakmai vizsga vizsgatevékenységei és vizsgafeladatai:

5.3.1. Gyakorlati vizsgatevékenység

Villamos távvezeték építés komplex szerelési feladat

A vizsgafeladat megnevezése:

A gyakorlati vizsgán a vizsgázó egy összetett hálózatszerelési feladatot old meg csoportmunkában a tanultak alapján. A gyakorlati vizsgafeladatot a vizsga elnöke előzetesen hagyja jóvá.

A vizsgafeladat ismertetése:

Lehetséges gyakorlati feladatok:

Nagyfeszültségű szabadvezetékes hálózatépítés, oszlopállítás, szigetelőlánc szerelés, vezetékterítés, besabályozás, kötések elkészítése, kötegelő lécek szerelése, oszlopok földelése.

Kábelhálózat építése, kábelvédelem kialakítása, Crosbound kötések kialakítása.

A vizsgafeladat időtartama: 300 perc

A vizsgafeladat értékelési súlyaránya: 60%

5.3.2. Központi írásbeli vizsgatevékenység

A vizsgafeladat megnevezése: Villamos távvezeték építő, üzemeltető komplex írásbeli feladat

A vizsgafeladat ismertetése:

Elektrotechnikai alapismeretek, a hálózatépítés munkaszervezési, biztonságtechnikai és jogszabályi kérdései

A vizsgafeladat időtartama: 60 perc

A vizsgafeladat értékelési súlyaránya: 20%

5.3.3. Szóbeli vizsgatevékenység

A vizsgafeladat megnevezése: Villamos távvezeték építő, üzemeltető komplex szóbeli feladat

A vizsgafeladat ismertetése: –

A szóbeli központilag összeállított vizsga kérdései a 4. Szakmai követelmények fejezetben megadott 11295-12 és a 11296-12 követelménymodulok témaköreinek mindegyikét tartalmazza.

A vizsgafeladat időtartama: 45 perc (felkészülési idő 30 perc, válaszadási idő 15 perc)

A vizsgafeladat értékelési súlyaránya: 20%

5.4. A vizsgatevékenységek szervezésére, azok vizsgaidőpontjaira, a vizsgaidőszakokra, a vizsgatevékenységek vizsgatételeire, értékelési útmutatóira és egyéb dokumentumaira, a vizsgán használható segédeszközökre vonatkozó részletes szabályok:

A szakképesítés-ráépüléssel kapcsolatos előírások az állami szakképzési és felnőttképzési szerv <http://www.munka.hu/> című weblapján érhetők el a Szak- és felnőttképzés Vizsgák menüpontjában

5.5. A szakmai vizsga értékelésének a szakmai vizsgaszabályzattól eltérő szempontjai: –

6. ESZKÖZ- ÉS FELSZERELÉSI JEGYZÉK

A	
6.1.	A képzési és vizsgáztatási feladatok teljesítéséhez szükséges eszközök minimumát meghatározó eszköz- és felszerelési jegyzék
6.2.	Lézeres- és egyéb szintező

6.3.	Villanyszerelő kéziszerszámok, kiségek
6.4.	Földmunka kézi szerszámjai
6.5.	Oszlopállítási eszközök
6.6.	Vezeték-, és kábelszerelési eszközök
6.7.	Fémipari kéziszerszámok és kiségek
6.8.	Villamos mérőműszerek
6.9.	Hosszmérő eszközök (mérőszalag)
6.10.	Informatikai és adattároló eszközök
6.11.	Jogszabálygyűjtemény
6.12.	Formanyomtatványok
6.13.	Présszerszámok
6.14.	Védőfelszerelések (mászóvas, biztonsági öv, védősisak)
6.15.	Környezetszennyező anyagok gyűjtői
6.16.	Munkaállvány
6.17.	Hegesztő, forrasztó és melegítő berendezések

7. EGYEBEK

A II. Szakképesítéshez kapcsolódó további jellemző adatok fejezetben a szakmai előképzettségként feltüntetett villanyszerelő, illetve középfokú vagy felsőfokú erősáramú végzettségnek a következők fogadhatók el:

Villanyszerelő:

a helyi ipari tanulóképzésről szóló 1/1956. (VII. 24.) VKGM rendelet, az ipari (műszaki), mezőgazdasági és kereskedelmi tanulók, valamint a tanulóviszonyban nem álló dolgozók szakmunkásvizsgájáról szóló 2/1959. (IV. 10.) MüM rendelet, a szakmunkásképzésről szóló 1969. évi VI. törvény végrehajtásáról szóló 13/1969. (XII. 30.) MüM rendelet, továbbá a szakközépiskolákban és a szakmunkásképző iskolákban oktatható szakokról, illetőleg szakmákról szóló 18/1986. (VIII. 26.) MM rendelet alapján,

625 számú Villanyszerelő,
503 számú Villanyszerelő,
505 számú Villanyszerelő leágazásai
505-1 Erősáramú berendezés-szerelő,
505-2 Épületvillamossági szerelő,
505-3 Vasút villamossági szerelő,
505-4 Villamoshálózat-szerelő,
506 számú Általános Villanyszerelő,

valamint az Országos Képzési Jegyzékről szóló 7/1993. (XII. 30.) MüM, 27/2001. (VII. 27.) OM, 37/2003. (XII. 27.) OM, illetve az 1/2006. (II. 17.) OM rendeletek alapján

07 2 7624 02 31 17 számú Villanyszerelő,
33 5216 03 számú Villanyszerelő,
33 522 04 1000 00 00 számú Villanyszerelő

a technikusminősítésről szóló 5/1972. (V. 16.) NIM rendelet,

a technikusminősítésről szóló 18/1972. (XI. 17.) ÉVM rendelet,

a technikusminősítésről szóló 1/1972. (VI. 14.) KGM rendelet, továbbá

a műszaki szakközépiskolákban folyó technikus- és szakmunkásképzésről szóló 16/1984. (IX. 12.) MM rendelet alapján,

(41.) (21-0600) Villamosenergia-ipari technikus,
(36.) Épületvillamossági technikus,
(42.) Villamos gép és berendezési technikus,
(10.10) Erősáramú gép és készülék gyártó technikus

valamint az Országos Képzési Jegyzékről szóló 7/1993. (XII. 30.) MüM, 27/2001. (VII. 27.) OM, 37/2003. (XII. 27.) OM, illetve az 1/2006. (II. 17.) OM rendeletek alapján

52 5422 01 Elektrotechnikai technikus,
52 5422 02 Erősáramú elektronikai technikus,
52 5422 03 Villamos gép- és berendezési technikus,
07 5 3118 16 30 18 Villamos gép- és berendezési technikus,
54 522 01 0000 00 00 Erősáramú elektrotechnikus,

szakközépiskolai végzettséget igazoló bizonyítvány a következő bejegyzéssel:

villamos energiaipari munkák végzésére képesít,

villamosmérnök, villamos üzemmérnök, mérnöktanár, műszaki tanár erősáramú szakon;

az oklevélben következő szakirányok (ágazatok) valamelyike szerepel:

villamos művek,
villamos gépek,
villamos energetika,
épületvillamosítás,

amennyiben csak a Villamosmérnök végzettség került az oklevélben feltüntetésre és a villamos energetika szakirány nem állapítható meg, akkor a szakirányú előképzettséget a leckönyvből (index) kell a következők szerint megállapítani.

Megfelelő az előképzettség, ha a villamosmérnök a villamos energetika szakirány következő tantárgyaiból legalább kettőt úgy vett fel, hogy minimálisan 4 féléven keresztül legalább heti 2 óra előadáson és legalább 3 féléven keresztül heti 2 óra laborgyakorlaton vett részt, és/vagy minimálisan 14 kreditet teljesített a következő tárgyak valamelyikéből

Elosztó berendezések és védelmek
Védelmek és automatikák
Túláramvédelem
Kapcsolástechnika
Nagyfeszültségű technika és berendezések
Szigeteléstechika
Villamos művek
Villamosenergia-átvitel
Villamos energetika
Villamosenergia-ellátás
Villamos gépek és alkalmazások
Villamos energia kiefeszültségű készülékei
Villamos kapcsolókészülékek
Villamos készülékek
Energetikai villamos készülékek és berendezése
Villamosenergia-rendszerek üzeme és irányítása
Épületenergetika

A 242. sorszámú Villámvédelmi felülvizsgáló megnevezésű szakképesítés-ráépülés szakmai és vizsgakövetelménye

1. AZ ORSZÁGOS KÉPZÉSI JEGYZÉKBEN SZEREPLŐ ADATOK

- 1.1. A szakképesítés-ráépülés azonosító száma: 35 522 16
- 1.2. Szakképesítés-ráépülés megnevezése: Villámvédelmi felülvizsgáló
- 1.3. Iskolai rendszerű szakképzésben a szakképzési évfolyamok száma: –
- 1.4. Iskolarendszeren kívüli szakképzésben az óraszám: 400-600

2. EGYÉB ADATOK

2.1. A képzés megkezdésének feltételei:

2.1.1. Iskolai előképzettség: –

2.1.2. Bemeneti kompetenciák: –

2.2. Szakmai előképzettség: 34 522 04 Villanszerelő, vagy középfokú vagy felsőfokú erősáramú végzettség és a 7. Egyebek fejezetben foglaltak

2.3. Előírt gyakorlat: 3 év erősáramú szakmai gyakorlat, az előírt szakmai végzettség megszerzését követően

2.4. Egészségügyi alkalmassági követelmények: szükségesek

2.5. Pályaalkalmassági követelmények: –

2.6. Elméleti képzési idő aránya: 90%

2.7. Gyakorlati képzési idő aránya: 10%

2.8. Szintvizsga: –

2.9. Az iskolai rendszerű képzésben az összefüggő szakmai gyakorlat időtartama: –

3. PÁLYATÜKÖR

3.1. A szakképesítés-ráépüléssel legjellemzőbben betölthető munkakör(ök), foglalkozás(ok)

	A	B	C
3.1.1.	FEOR száma	FEOR megnevezése	A szakképesítés-ráépüléssel betölthető munkakör(ök)
3.1.2.	7524	Épületvillamossági szerelő, villanszerelő	Villámvédelmi felülvizsgáló

3.2. A szakképesítés-ráépülés munkaterületének rövid leírása:

Épületek, építmények külső és belső villámvédelmi berendezéseinek szabvány illetve dokumentáció szerinti kialakításának, megfelelő műszaki állapotának szemrevételezéses és műszeres ellenőrzése, az ellenőrzés eredményének dokumentálása

A szakképesítés-ráépüléssel rendelkező képes:

- felülvizsgálni azokat a külső és belső villámvédelmi berendezéseket, melyeket 2010 előtt kiadott jogszabály, illetve az MSZ 274 szabványsorozat alapján létesítettek
- megvizsgálni és a felülvizsgálatban felhasználni a rendelkezésére bocsátott dokumentációt (tűzveszélyességi osztályba sorolás, épületek építészeti rajzai, villámvédelem tervdokumentációja, érintésvédelmi, valamint erősáramú berendezés szabványossági felülvizsgálatáról készült minősítő iratok, VVF jegyzőkönyvek)
- a meglévő dokumentációkat a tényleges állapottal összevetni, ellenőrizni az épületek, építmények villámvédelmi csoportosítását, különös tekintettel a változásokra
- összevetni a villámhárító berendezés (felfogó, levezető, földelő, méret) szükséges fokozatát a tervezettel
- ellenőrizni, hogy a meglévő villámhárító berendezés megfelel-e a szükséges fokozatra előírt értékeknek
- ellenőrizni az egyéb műszaki követelmények teljesülését (belső villámvédelem, vezetők rögzítése, összekötése, műszaki állapot)
- villámimpulzus elleni védelem meglétét, valamint koordinációját ellenőrizni
- felülvizsgálói jelentést készíteni
- felülvizsgálni azokat a külső és belső villámvédelmi berendezéseket, melyeket 2010 után kiadott jogszabály, illetve magyar műszaki normatíva alapján létesítettek
- új létesítésnél megvizsgálni és dokumentálni a villámvédelmi berendezés eltakarásra kerülő részeit
- megvizsgálni és a felülvizsgálatban felhasználni a rendelkezésére bocsátott dokumentációt (villámsűrűség, tűzveszélyességi osztályba sorolás, épületek építészeti rajzai, az építmény helyszínrajza a csatlakozó fémes hálózatokkal, villámvédelem kiviteli és megvalósulási tervdokumentációja, érintésvédelmi, valamint erősáramú berendezés szabványossági felülvizsgálatáról készült minősítő iratok, VVF jegyzőkönyvek, árnyékolási mérési jegyzőkönyvek, villámvédelmi rendszer karbantartási napló)
- a meglévő dokumentációkat a tényleges állapottal összevetni, különös tekintettel a kiviteli tervben rögzített környezeti létesítési és használati paraméterek esetleges (külső - belső) változására
- megállapítani az épületek, építmények megvalósult villámvédelmi rendszerének osztályát és a villámvédelmi szintjét (LPL, LPS)
- megállapítani az épületek, építmények megvalósult villám elektromágneses impulzusa elleni védelmi rendszerének osztályát (LPMS)
- áttekinteni a kockázat számítás bemenő paramétereit és a belső övezetek változatlanóságát, ellenőrizni, hogy a számított kockázatok megfelelnek-e a jogszabály követelményeinek
- ellenőrizni az előbbieken alapján villámhárító berendezés (felfogó, levezető, földelő, méret, potenciálkiegyenlítés) szükséges osztályát

- ellenőrizni, hogy a meglévő villámvédelmi rendszer (LPS) megfelel-e a szükséges villámvédelmi osztályra előírt értékeknek (anyag, geometria)
- ellenőrizni, hogy a meglévő villám elektromágneses impulzusa elleni védelmi rendszer (LPMS) megfelel-e a szükséges villámvédelmi osztályra előírt követelményeknek (potenciálkiegyenlítés, védelmi készülékek, koordinálás, árnyékolások)
- ellenőrizni a teljes villámvédelmi rendszer (LPS és LPMS) műszaki állapotát (állékonyosság, szilárdság, felületvédelem, összecsatolások, korróziós állapot, árnyékolások bekötése, árnyékoló héjak folytonossága, belső villámvédelem, vezetők rögzítése, összekötése, védelmi készülékek üzemkézsége)
- földelési ellenállás-méréssel ellenőrizni a földelések megfelelőségét
- ellenőrizni a lépés- és érintési feszültség elleni védelmet
- szükség esetén a talaj fajlagos ellenállását megmérni
- a norma szerint létesített villámvédelem esetén bemenő dokumentációk hiányában visszautasítani a feladatot, egyébként
- minősítő iratot készíteni

3.3. Kapcsolódó szakképesítések

	A	B	C
3.3.1.	A kapcsolódó szakképesítés, részsakképesítés, szakképesítés-ráépülés		
3.3.2.	azonosító száma	megnevezése	a kapcsolódás módja
3.3.3.	34 522 04	Villanyszerelő	szakképesítés

4. SZAKMAI KÖVETELMÉNYEK

	A	B
4.1.	A szakképesítés-ráépülés szakmai követelménymoduljainak az állam által elismert szakképesítések szakmai követelménymoduljairól szóló kormányrendelet szerinti	
4.2.	azonosító száma	megnevezése
4.3.	11298-12	Nem norma szerinti villámvédelem felülvizsgálata
4.4.	11299-12	Norma szerinti villámvédelem felülvizsgálata

5. VIZSGÁZTATÁSI KÖVETELMÉNYEK

5.1. A komplex szakmai vizsgára bocsátás feltételei:

Az iskolarendszeren kívüli szakképzésben az 5.2. pontban előírt valamennyi modulzáró vizsga eredményes letétele.

5.2.A modulzáró vizsga vizsgatevékenysége és az eredményesség feltétele:

	A	B	C
5.2.1.	A szakképesítés-ráépülés szakmai követelménymoduljainak		
5.2.2.	azonosító száma	megnevezése	a modulzáró vizsga vizsgatevékenysége
5.2.3.	11298-12	Nem norma szerinti villámvédelem felülvizsgálata	írásbeli
5.2.4.	11299-12	Norma szerinti villámvédelem felülvizsgálata	írásbeli

Egy szakmai követelménymodulhoz kapcsolódó modulzáró vizsga akkor eredményes, ha a modulhoz előírt feladat végrehajtása legalább 51%-osra értékelhető.

5.3. A komplex szakmai vizsga vizsgatevékenységei és vizsgafeladatai:

5.3.1. Gyakorlati vizsgatevékenység

A vizsgafeladat megnevezése: Villámvédelem felülvizsgálata

A vizsgafeladat ismertetése:

- Megvizsgálja a rendelkezésére bocsátott dokumentációt
- Felülvizsgálja a külső és belső villámvédelmi berendezéseket
- A meglévő dokumentációkat a tényleges állapottal összeveti
- Ellenőrzi és értékeli a villámvédelmi rendszer műszaki állapotát
- Földelési ellenállás-méréssel ellenőrzi a földelések megfelelőségét
- Ellenőrzi a lépés- és érintési feszültség elleni védelmet
- Mérési eredményeket jegyzőkönyvben rögzíti, értékeli
- Felülvizsgálatot dokumentál, minősítő iratot készít

A vizsgafeladat időtartama: 45 perc

A vizsgafeladat értékelési súlyaránya: 20%

5.3.2. Központi írásbeli vizsgatevékenység

A vizsgafeladat megnevezése: Villámvédelem felülvizsgálata tesztfeladat

A vizsgafeladat ismertetése:

- Központilag összeállított tesztfeladat:
- A szakterületet érintő korábbi és hatályos jogszabályok
- A szakterület érvényes és visszavont szabványai
- A villámvédelmi tervdokumentáció minimális tartalma
- Az alkalmazható szerkezeti megoldások és anyagok, korrózió
- Villámvédelmi szintek és osztályok
- Felülvizsgálói jelentés vagy minősítő irat tartalmi követelményei
- A villámcsapás káros hatásai
- Földelési ellenállás és talaj fajlagos ellenállás mérése

A vizsgafeladat időtartama: 30 perc

A vizsgafeladat értékelési súlyaránya: 40%

5.3.3. Szóbeli vizsgatevékenység

A vizsgafeladat megnevezése: Villámvédelem felülvizsgálata

A vizsgafeladat ismertetése: –

- A szóbeli központilag összeállított vizsga kérdései a 4. Szakmai követelmények fejezetben megadott követelménymodulok témaköreinek mindegyikét tartalmazza

A vizsgafeladat időtartama: 30 perc (felkészülési idő 15 perc, válaszadási idő 15 perc)

A vizsgafeladat értékelési súlyaránya: 40%

5.4. A vizsgatevékenységek szervezésére, azok vizsgaidőpontjaira, a vizsgaidőszakokra, a vizsgatevékenységek vizsgatételeire, értékelési útmutatóira és egyéb dokumentumaira, a vizsgán használható segédeszközökre vonatkozó részletes szabályok:

A szakképesítés-ráépüléssel kapcsolatos előírások az állami szakképzési és felnőttképzési szerv <http://www.munka.hu/> című weblapján érhetők el a Szak- és felnőttképzés Vizsgák menüpontjában

5.5. A szakmai vizsga értékelésének a szakmai vizsgaszabályzattól eltérő szempontjai: –

6. ESZKÖZ- ÉS FELSZERELÉSI JEGYZÉK

	A
6.1.	A képzési és vizsgáztatási feladatok teljesítéséhez szükséges eszközök minimumát meghatározó eszköz- és felszerelési jegyzék
6.2.	Villanyszerelő kéziszerszámok
6.3.	Villamos mérőműszerek
6.4.	Informatikai és adatrögzítő eszközök

6.5.	Jogszabály gyűjtemény
6.6.	Formanyomtatványok

7. EGYEBEK

A szakmai vizsgarészek alóli felmentés feltételei:

A III. szóbeli vizsgatevékenység alól mentesülhet az a vizsgázó, aki a I. írásbeli vizsgarész Megoldásban meghatározott minimális pontszámot teljesíti, és a „fakultatív feladatok”-at hibátlanul megoldja

A II. Szakképesítéshez kapcsolódó további jellemző adatok fejezetben a szakmai előképzettségként feltüntetett villanyszerelő, illetve középfokú vagy felsőfokú erősáramú végzettségnek a következők fogadhatók el:

Villanyszerelő:

a helyi ipari tanulóképzésről szóló 1/1956. (VII. 24.) VKGM rendelet, az ipari (műszaki), mezőgazdasági és kereskedelmi tanulók, valamint a tanulóviszonyban nem álló dolgozók szakmunkásvizsgájáról szóló 2/1959. (IV. 10.) MüM rendelet, a szakmunkásképzésről szóló 1969. évi VI. törvény végrehajtásáról szóló 13/1969. (XII. 30.) MüM rendelet, továbbá a szakközépiskolákban és a szakmunkásképző iskolákban oktatható szakokról, illetőleg szakmákról szóló 18/1986. (VIII. 26.) MM rendelet alapján,

- 625 számú Villanyszerelő,
- 503 számú Villanyszerelő,
- 505 számú Villanyszerelő leágazásai
- 505-1 Erősáramú berendezés-szerelő,
- 505-2 Épületvillamossági szerelő,
- 505-3 Vasút villamossági szerelő,
- 505-4 Villamoshálózat-szerelő,
- 506 számú Általános Villanyszerelő,

valamint az Országos Képzési Jegyzékről szóló 7/1993. (XII. 30.) MüM, 27/2001. (VII. 27.) OM, 37/2003. (XII. 27.) OM, illetve az 1/2006. (II. 17.) OM rendeletek alapján

- 07 2 7624 02 31 17 számú Villanyszerelő,
- 33 5216 03 számú Villanyszerelő,
- 33 522 04 1000 00 00 számú Villanyszerelő

a technikusminősítésről szóló 5/1972. (V. 16.) NIM rendelet,

a technikusminősítésről szóló 18/1972. (XI. 17.) ÉVM rendelet,

a technikusminősítésről szóló 1/1972. (VI. 14.) KGM rendelet, továbbá

a műszaki szakközépiskolákban folyó technikus- és szakmunkásképzésről szóló 16/1984. (IX. 12.) MM rendelet alapján,

- (41.) (21-0600) Villamosenergia-ipari technikus,
- (36.) Épületvillamossági technikus,
- (42.) Villamos gép és berendezési technikus,
- (10.10) Erősáramú gép és készülék gyártó technikus

valamint az Országos Képzési Jegyzékről szóló 7/1993. (XII. 30.) MüM, 27/2001. (VII. 27.) OM, 37/2003. (XII. 27.) OM, illetve az 1/2006. (II. 17.) OM rendeletek alapján

- 52 5422 01 Elektrotechnikai technikus,
- 52 5422 02 Erősáramú elektronikai technikus,
- 52 5422 03 Villamos gép- és berendezési technikus,
- 07 5 3118 16 30 18 Villamos gép- és berendezési technikus,
- 54 522 01 0000 00 00 Erősáramú elektrotechnikus,

szakközépiskolai végzettséget igazoló bizonyítvány a következő bejegyzéssel:

villamos energiaipari munkák végzésére képesít,

villamosmérnök, villamos üzemmérnök, mérnöktanár, műszaki tanár erősáramú szakon;

az oklevélben következő szakirányok (ágazatok) valamelyike szerepel:

- villamos művek,
- villamos gépek,
- villamos energetika,
- épületvillamosítás,

amennyiben csak a Villamosmérnök végzettség került az oklevélben feltüntetésre és a villamos energetika szakirány nem állapítható meg, akkor a szakirányú előképzettséget a leckeönyvből (index) kell a következők szerint megállapítani.

Megfelelő az előképzettség, ha a villamosmérnök a villamos energetika szakirány következő tantárgyaiból

legalább kettőt úgy vett fel, hogy minimálisan 4 féléven keresztül legalább heti 2 óra előadáson és legalább 3 féléven keresztül heti 2 óra laborgyakorlaton vett részt, és/vagy minimálisan 14 kreditet teljesített a következő tárgyak valamelyikéből

- Elosztó berendezések és védelmek
- Védelmek és automatikák
- Túláramvédelem
- Kapcsolástechnika
- Nagyfeszültségű technika és berendezések
- Szigeteléstechika
- Villamos művek
- Villamosenergia-átvitel
- Villamos energetika
- Villamosenergia-ellátás
- Villamos gépek és alkalmazások
- Villamos energia kisfeszültségű készülékei
- Villamos kapcsolókészülékek
- Villamos készülékek
- Energetikai villamos készülékek és berendezése
- Villamosenergia-rendszerek üzemeltetése és irányítása
- Épületenergetika

A 243. sorszámú Villanyszerelő megnevezésű szakképesítés szakmai és vizsgakövetelménye

1. AZ ORSZÁGOS KÉPZÉSI JEGYZÉKBEN SZEREPLŐ ADATOK

- 1.1. A szakképesítés azonosító száma: 34 522 04
- 1.2. Szakképesítés megnevezése: Villanyszerelő
- 1.3. Iskolai rendszerű szakképzésben a szakképzési évfolyamok száma: 3
- 1.4. Iskolarendszeren kívüli szakképzésben az óraszám: 960-1440 óra

2. EGYÉB ADATOK

- 2.1. A képzés megkezdésének feltételei:
 - 2.1.1. Iskolai előképzettség: alapképzésű iskolai végzettség
vagy iskolai előképzettség hiányában
 - 2.1.2. Bemeneti kompetenciák: a képzés megkezdhető e rendelet 3. számú mellékletében az Elektrotechnika-elektronika szakmacsoportra meghatározott kompetenciák birtokában
- 2.2. Szakmai előképzettség: –
- 2.3. Előírt gyakorlat: –
- 2.4. Egészségügyi alkalmassági követelmények: szükségesek
- 2.5. Pályaalkalmassági követelmények: –
- 2.6. Elméleti képzési idő aránya: 30%

2.7. Gyakorlati képzési idő aránya: 70%

2.8. Szintvizsga: nappali rendszerű oktatás vagy a nappali oktatás munkarendje szerint szervezett felnőttoktatás esetén kötelező

2.9. Az iskolai rendszerű képzésben az összefüggő szakmai gyakorlat időtartama:

3 évfolyamos képzés esetén a 9. évfolyamot követően 140 óra, a 10. évfolyamot követően 140 óra;

2 évfolyamos képzés esetén az első szakképzési évfolyamot követően 160 óra.

3. PÁLYATÜKÖR

3.1. A szakképesítéssel legjellemzőbben betölthető munkakör(ök), foglalkozás(ok)

	A	B	C
3.1.1.	FEOR száma	FEOR megnevezése	A szakképesítéssel betölthető munkakör(ök)
3.1.2.	8136	Épületvillamossági szerelő, villanszerelő	Épületvillany-szerelő
3.1.3.			Épületvilágítás-szerelő
3.1.4.			Karbantartó villanszerelő

3.2. A szakképesítés munkaterületének rövid leírása:

Az épület villamos berendezés kialakítás keretében fogyasztásmérő helyet alakít ki, elosztó berendezést, erősáramú- és épületinformatikai vezetékhálózatot, világítási berendezést és készüléket, villámhárító berendezést, fotovoltaiikus berendezést szerel, épület villamos berendezést, készüléket javít, karbantart, kezelését betanítja. Az ipari villamos berendezés szerelése során kapcsoló berendezést, elosztó berendezést köt be, szerel, ipari energia elosztó vezeték- és kiskábel hálózatot épít, szerel, vezérlő- és szabályozókészüléket, berendezést szerel, ipari villamos berendezést, készüléket javít, karbantart, kezelését betanítja. A villamos gép és berendezés szerelése során egyen- és váltakozó áramú forgógépet, transzformátort telepít, működtet, villamos gépet üzemeltet, karbantart, készüléket javít, karbantart, kezelését betanítja. A villamos csatlakozó berendezés szerelése során szabadvezetéki oszlopot, tartószerkezetet és csatlakozó szabadvezetékét létesít, szerel, kifesztésű kábelt fektet, munkája során villamos ellenőrző méréseket, vizsgálatokat és beállításokat végez a megfelelő eszközök alkalmazásával. Munkáját műszaki dokumentáció alapján, a szakmai szabályok és követelmények figyelembevételével végzi, munkájáról dokumentációt készít

A szakképesítéssel rendelkező képes:

- egyszerű multimédiás és kommunikációs alkalmazásokat kezelni
- adatmentést végezni, informatikai biztonsági eszközöket használni
- LAN és WAN hálózatokat használni
- terveket, műszaki leírásokat olvasni, értelmezni
- fém és műanyag munkadarabokat megmunkálni
- villamos és mechanikai kötések készíteni
- kisműveket, kéziszerszámokat használni a technológiai alpműveleteknél
- csatlakozó vezetékét létesíteni
- fogyasztásmérő helyet kialakítani
- lakás és épület elosztó berendezést szerelni
- erősáramú és gyengeáramú alapszerelést létesíteni
- épület villamos berendezést szerelni, javítani, karbantartani, kezelését betanítani
- világítási berendezést szerelni
- szabadvezetéki csatlakozó vezetékét létesíteni az érvényes előírások szerint
- kábeles csatlakozó vezetékét létesíteni
- víz és tűzzáró kábeltvezetést készíteni
- külső villámhárító berendezést szerelni
- belső villámvédelmet kialakítani
- üzemi ellenőrző méréseket és vizsgálatokat végezni
- ipari energia elosztó hálózatot szerelni
- ipari elosztó berendezést szerelni, telepíteni
- kapcsoló berendezést szerelni, telepíteni
- vezérlő- és szabályozó berendezést szerelni, telepíteni
- fotovoltaiikus berendezést szerelni
- ipari villamos berendezést javítani, karbantartani, kezelését betanítani

- egyen és váltakozó áramú gépet telepíteni, működtetni

3.3. Kapcsolódó szakképesítések

	A	B	C
3.3.1.	A kapcsolódó szakképesítés, részsakképesítés, szakképesítés-ráépülés		
3.3.2.	azonosító száma	megnevezése	a kapcsolódás módja
3.3.3.	35 522 02	Erősáramú berendezések felülvizsgálója	szakképesítés-ráépülés
3.3.4.	35 522 03	Érintésvédelmi szabványossági felülvizsgáló	szakképesítés-ráépülés
3.3.5.	35 522 04	Kisfeszültségű csatlakozó- és közvilágítási FAM szerelő	szakképesítés-ráépülés
3.3.6.	35 522 06	Kisfeszültségű kábelszerelő	szakképesítés-ráépülés
3.3.7.	35 522 07	Kisfeszültségű szabadvezeték hálózati FAM szerelő	szakképesítés-ráépülés
3.3.8.	35 522 08	Középfeszültségű FAM szerelő	szakképesítés-ráépülés
3.3.9.	35 522 10	Szakszolgálati FAM szerelő	szakképesítés-ráépülés
3.3.10.	35 522 11	Villamos alállomás kezelő	szakképesítés-ráépülés
3.3.11.	35 522 12	Villamos elosztóhálózat szerelő, üzemeltető	szakképesítés-ráépülés
3.3.12.	35 522 13	Villamos gép és -készülék üzemeltető	szakképesítés-ráépülés
3.3.13.	35 522 14	Villamos hálózat kezelő	szakképesítés-ráépülés
3.3.14.	35 522 15	Villamos távvezeték építő, üzemeltető	szakképesítés-ráépülés
3.3.15.	35 522 16	Villámvédelmi felülvizsgáló	szakképesítés-ráépülés

4. SZAKMAI KÖVETELMÉNYEK

	A	B
4.1.	A szakképesítés szakmai követelménymoduljainak az állam által elismert szakképesítések szakmai követelménymoduljairól szóló kormányrendelet szerinti	
4.2.	azonosító száma	megnevezése
4.3.	10007-12	Informatikai és műszaki alapok
4.4.	10023-12	Épületvillamossági szerelés
4.5.	10024-12	Villamos gépek és ipari elosztóberendezések szerelése
4.6.	11497-12	Foglalkoztatás I.
4.7.	11499-12	Foglalkoztatás II.
4.8.	11500-12	Munkahelyi egészség és biztonság

5. VIZSGÁZTATÁSI KÖVETELMÉNYEK

5.1. A komplex szakmai vizsgára bocsátás feltételei:

Az iskolarendszeren kívüli szakképzésben az 5.2. pontban előírt valamennyi modulzáró vizsga eredményes letétele.

Az iskolai rendszerű szakképzésben az évfolyam teljesítését igazoló bizonyítványban foglaltak szerint teljesített tantárgyak – a szakképzési kerettantervben meghatározottak szerint – egyenértékűek az adott követelménymodulhoz tartozó modulzáró vizsga teljesítésével.

5.2. A modulzáró vizsga vizsgatevékenysége és az eredményesség feltétele:

	A	B	C
5.2.1.	A szakképesítés szakmai követelménymoduljainak		
5.2.2.	azonosító	megnevezése	a modulzáró vizsga

	száma		vizsgatevékenysége
5.2.3.	10007-12	Informatikai és műszaki alapok	írásbeli
5.2.4.	10023-12	Épületvillamossági szerelés	gyakorlati
5.2.5.	10024-12	Villamos gépek és ipari elosztóberendezések szerelése	gyakorlati
5.2.6.	11497-12	Foglalkoztatás I.	írásbeli
5.2.7.	11499-12	Foglalkoztatás II.	írásbeli
5.2.8.	11500-12	Munkahelyi egészség és biztonság	írásbeli

Egy szakmai követelménymodulhoz kapcsolódó modulzáró vizsga akkor eredményes, ha a modulhoz előírt feladat végrehajtása legalább 51%-osra értékelhető.

5.3. A komplex szakmai vizsga vizsgatevékenységei és vizsgafeladatai:

5.3.1. Gyakorlati vizsgatevékenység

A vizsgafeladat megnevezése: Épületvillamossági vagy villamos berendezés szerelési feladat

A vizsgafeladat ismertetése:

Épületvillamossági szerelés esetén a vizsgázó műszaki dokumentáció alapján készítse el egy világítási- és informatikai- vagy jelző hálózat installációs és kapcsolási feladatát. Villamos berendezés szerelés esetén a vizsgázó műszaki dokumentáció alapján végezze el egy villamosgép-vezérlő berendezés szerelését. A hálózaton illetve berendezésen végezzen villamos méréseket és azt dokumentálja

A vizsgafeladat időtartama: 300 perc

A vizsgafeladat értékelési súlyaránya: 60%

5.3.2. Központi írásbeli vizsgatevékenység

A vizsgafeladat megnevezése: Épületvillamossági tervek készítése, technológiai leírás

A vizsgafeladat ismertetése:

Megadott dokumentáció alapján tervezze meg egy épület, helyiség villamos áramkörét. A megadott dokumentáció alapján a villamos áramkörök tervezése történhet az áramkörök vizsgázó általi önálló kialakításával vagy a részlegesen megadott áramkörök szakszerű kiegészítésével. Készítsen a feladathoz kapcsolódó számításokat. Határozza meg a munkatevékenység technológiai sorrendjét és a szükséges anyagokat, eszközöket

A vizsgafeladat időtartama: 120 perc

A vizsgafeladat értékelési súlyaránya: 20%

5.3.3. Szóbeli vizsgatevékenység

A vizsgafeladat megnevezése: Épületvillamossági és villamos berendezési ismeretek

A vizsgafeladat ismertetése:

A szóbeli központilag összeállított vizsga kérdései a 4. Szakmai követelmények fejezetben megadott 10023-12 Épületvillamossági szerelés és 10024-12 Villamos gépek és ipari elosztó berendezések szerelése modulok témaköreinek mindegyikét tartalmazza

A vizsgafeladat időtartama: 45 perc (felkészülési idő 30 perc, válaszadási idő 15 perc)

A vizsgafeladat értékelési súlyaránya: 20%

5.4. A vizsgatevékenységek szervezésére, azok vizsgaidőpontjaira, a vizsgaidőszakokra, a vizsgatevékenységek vizsgatételeire, értékelési útmutatóira és egyéb dokumentumaira, a vizsgán használható segédeszközökre vonatkozó részletes szabályok:

A szakképesítéssel kapcsolatos előírások az állami szakképzési és felnőttképzési szerv <http://www.munka.hu/>

című weblapján érhetők el a Szak- és felnőttképzés Vizsgák menüpontjában

5.5. A szakmai vizsga értékelésének a szakmai vizsgaszabályzattól eltérő szempontjai: –

6. ESZKÖZ- ÉS FELSZERELÉSI JEGYZÉK

	A
6.1.	A képzési és vizsgáztatási feladatok teljesítéséhez szükséges eszközök minimumát meghatározó eszköz- és felszerelési jegyzék
6.2.	Lézeres- és egyéb szintező
6.3.	Villanyszerelő kéziszerszámok, kiségek
6.4.	Munkaállvány
6.5.	Dobozhely fűrók, horonymarók, ipari porszívó, véső- és fűrógépek
6.6.	Földmunka kézi szerszámjai
6.7.	Oszlopállítás eszközei
6.8.	Vezeték-, és kábelszerelés eszközei
6.9.	Fémipari kéziszerszámok és kiségek
6.10.	Szögbelövő, szögbeverő
6.11.	Villamos mérőműszerek
6.12.	Hosszmérő eszközök (mérőszalag)
6.13.	Informatikai és adatrögzítő eszközök
6.14.	Présszerszámok
6.15.	Védőfelszerelések (mászóvas, biztonsági öv, védősisak)
6.16.	Környezetszennyező anyagok gyűjtői
6.17.	Hegesztő, forrasztó és melegítő berendezések

7. EGYEBEK

A 244. sorszámú Víz-, csatorna- és közmű-rendszerszerelő megnevezésű szakképesítés szakmai és vizsgakövetelménye

1. AZ ORSZÁGOS KÉPZÉSI JEGYZÉKBEN SZEREPLŐ ADATOK

- 1.1. A szakképesítés azonosító száma: 34 582 12
- 1.2. Szakképesítés megnevezése: Víz-, csatorna- és közmű-rendszerszerelő
- 1.3. Iskolai rendszerű szakképzésben a szakképzési évfolyamok száma: 3
- 1.4. Iskolarendszeren kívüli szakképzésben az óraszám: 960-1440

2. EGYÉB ADATOK

2.1. A képzés megkezdésének feltételei:

2.1.1. Iskolai előképzettség: alapfokú iskolai végzettség

vagy iskolai előképzettség hiányában

2.1.2. Bemeneti kompetenciák: a képzés megkezdhető e rendelet 3. számú mellékletében a Gépészet szakmacsoportra meghatározott kompetenciák birtokában

2.2. Szakmai előképzettség: –

2.3. Előírt gyakorlat: –

2.4. Egészségügyi alkalmassági követelmények: szükségesek

2.5. Pályaalkalmassági követelmények: –

2.6. Elméleti képzési idő aránya: 30%

2.7. Gyakorlati képzési idő aránya: 70%

2.8. Szintvizsga: nappali rendszerű oktatás vagy a nappali oktatás munkarendje szerint szervezett felnőttoktatás esetén kötelező

2.9. Az iskolai rendszerű képzésben az összefüggő szakmai gyakorlat időtartama:
3 évfolyamos képzés esetén a 9. évfolyamot követően 140 óra, a 10. évfolyamot követően 140 óra;
2 évfolyamos képzés esetén az első szakképzési évfolyamot követően 160 óra

3. PÁLYATÜKÖR

3.1. A szakképesítéssel legjellemzőbben betölthető munkakörök, foglalkozások

	A	B	C
3.1.1.	FEOR száma	FEOR megnevezése	A szakképesítéssel betölthető munkakör(ök)
3.1.2.	7521	Vezeték-és csőhálózat- szerelő (víz, gáz, fűtés)	Csatornázó
3.1.3.			Csőszerelő
3.1.4.			Csővezeték-építő
3.1.5.			Csővezeték-szerelő
3.1.6.			Duguláselhárító
3.1.7.			Épületgépészeti csőhálózat- és berendezés-szerelő
3.1.8.			Karbantartó, csőszerelő
3.1.9.			Nyomócsővezetéképítő
3.1.10.			Szennyvízhálózat kiépítő
3.1.11.			Vezeték- és csőhálózat-szerelő
3.1.12.			Víz- és csatornaépítő
3.1.13.			Víz- és szennyvízcsőfektető
3.1.14.			Víz-gáz és központi fűtészserelő
3.1.15.			Vízközmű építő
3.1.16.			Vízóra beszerelő
3.1.17.			Vízvezeték- és központifűtés-szerelő

3.2. A szakképesítés munkaterületének rövid leírása:

Tervek alapján különböző csőanyagokból víz, tűzvíz, csatorna, közmű és technológiai hálózatokat épít ki. Egyedi és központi berendezési tárgyakat, használati melegvíz termelőket, hőcserélőket, csapolókat és szerelvényeket szerel fel, épít be. Nyomáspróbát végez és feltölti, nyomás alá helyezi a rendszereket. Tervek szerint elő- beszabályozza a hálózatokat, szerelvényeket, közreműködik a hidraulikai beszabályozásokban. Meglévő hálózatokat, rendszereket felülvizsgálja, feltárja a hibáit és megjavítja. Közműhálózatot épít ki, azokra rákötéseket készít, fogyasztásmérőket épít be.

A szakképesítéssel rendelkező képes:

- biztosítani a folyamatos és biztonságos munkavégzéshez szükséges feltételeket
- kiépíteni a víz és csatorna csőhálózatokat, rendszereket
- kiépíteni a technológiai ellátó rendszerek csőhálózatait, rendszereit
- beépíteni a szerelvényeket, berendezési tárgyakat, készülékeket felszerelni

- kiépíteni a tűzoltóvíz-hálózatot és tűzoltási vízvételi helyeket
- közműhálózatokat kiépíteni, azokra rákötéseket készíteni, fogyasztásmérőket beépíteni
- felújítási, javítási, karbantartási, időszakos ellenőrzési munkát végezni
- munkájával kapcsolatos adminisztrációs tevékenységet végezni
- tanulmányozni és értelmezni a munkafolyamatokra, eszközökre, technológiára vonatkozó dokumentációt
- szerelési vázlatot készíteni
- költségbecslést készíteni
- kapcsolatot tartani az ügyfelekkel

3.3. Kapcsolódó szakképesítések

	A	B	C
3.3.1.	A kapcsolódó szakképesítés, részsakképesítés, szakképesítés-ráépülés		
3.3.2.	azonosító száma	megnevezése	a kapcsolódás módja
3.3.3.	31 582 01	Csőhálózatszerelő	részsakképesítés
3.3.4.	35 582 08	Vízgépészeti és technológiai berendezésszerelő	szakképesítés-ráépülés

4. SZAKMAI KÖVETELMÉNYEK

	A	B
4.1.	A szakképesítés szakmai követelménymoduljainak az állam által elismert szakképesítések szakmai követelménymoduljairól szóló kormányrendelet szerinti	
4.2.	azonosító száma	megnevezése
4.3.	11497-12	Foglalkoztatás I.
4.4.	11499-12	Foglalkoztatás II.
4.5.	11500-12	Munkahelyi egészség és biztonság
4.6.	10209-12	Épületgépészeti csővezeték-szerelés
4.7.	10211-12	Épületgépészeti rendszerismeret
4.8.	10214-12	Épületgépészeti munkabiztonsági és környezetvédelmi feladatok
4.9.	10217-12	Közműcsőhálózat-szerelő feladatok
4.10.	10218-12	Víz- és csatornarendszer-szerelő feladatok

5. VIZSGÁZTATÁSI KÖVETELMÉNYEK

5.1. A komplex szakmai vizsgára bocsátás feltételei:

Az iskolarendszeren kívüli szakképzésben az 5.2. pontban előírt valamennyi modulzáró vizsga eredményes letétele.

Az iskolai rendszerű szakképzésben az évfolyam teljesítését igazoló bizonyítványban foglaltak szerint teljesített tantárgyak – a szakképzési kerettantervben meghatározottak szerint – egyenértékűek az adott követelménymodulhoz tartozó modulzáró vizsga teljesítésével.

5.2. A modulzáró vizsga vizsgatevékenysége és az eredményesség feltétele:

	A	B	C
5.2.1.	A szakképesítés szakmai követelménymoduljainak		
5.2.2.	azonosító száma	megnevezése	a modulzáró vizsga vizsgatevékenysége
5.2.3.	11497-12	Foglalkoztatás I.	írásbeli
5.2.4.	11499-12	Foglalkoztatás II.	írásbeli
5.2.5.	11500-12	Munkahelyi egészség és biztonság	írásbeli
5.2.6.	10209-12	Épületgépészeti csővezeték-szerelés	gyakorlati
5.2.7.	10214-12	Épületgépészeti munkabiztonsági	gyakorlati, szóbeli

		és környezetvédelemi feladatok	
5.2.8.	10211-12	Épületgépészeti rendszerismeret	szóbeli
5.2.9.	10218-12	Víz- és csatornarendszer-szerelő feladatok	gyakorlati, írásbeli
5.2.10.	10217-12	Közműcsőhálózat-szerelő feladatok	gyakorlati, írásbeli

Egy szakmai követelménymodulhoz kapcsolódó modulzáró vizsga akkor eredményes, ha a modulhoz előírt feladat végrehajtása legalább 51%-osra értékelhető.

5.3. A komplex szakmai vizsga vizsgatevékenységei és vizsgafeladatai:

5.3.1. Gyakorlati vizsgatevékenység

A) A vizsgafeladat megnevezése: Épületgépészeti csővezeték-szerelési feladat

A vizsgafeladat ismertetése: A dokumentáció alapján a szerelési feladat előkészítése, a megfelelő cső- és anyag minőség kiválasztása, az alapanyagok darabolása és megmunkálása, a szerelési feladatot képező csővezeték összeállítása, tartószerkezet készítése, alkalmazása, rögzítése, hegesztett-, forrasztott-, préskötés és egyéb különféle kötésmódok készítése, a csőkötések tömörségének ellenőrzése, hő- és korrózióvédő szigetelés készítése, szakáganként vízellátás-csatornázásban, gázellátásban, központi fűtés, hűtés, lég- és klimatechnikában a rendszerek, rendszerelemek, és a készülékek szerelésibeépítési előírások alkalmazása és értelmezése.

A vizsgafeladat időtartama: 120 perc

A vizsgafeladat értékelési súlyaránya: 20%

B) A vizsgafeladat megnevezése: Víz- és csatornarendszer, közműcsőhálózat-szerelő feladatok

A vizsgafeladat ismertetése: A dokumentáció alapján készülék és berendezési tárgy szerelési feladat elvégzése, vízvételi helyek, kiállások kiépítése, víz berendezési tárgyak felszerelése, üzembe helyezése, tömörségellenőrzés és előbeszabályozás végzése, közmű csővezetékknél alkalmazott csőkötések készítése, vízvételi helyek, közterületi tűzcsapok kiépítése, csatornavezetéseket építése, műtárgybekötés készítése, vízmérő szerelése, nyomáspróbához csővezeték előkészítése, nyomáspróba végzése.

A vizsgafeladat időtartama: 240 perc

A vizsgafeladat értékelési súlyaránya: 50%

5.3.2. Központi írásbeli vizsgatevékenység

A vizsgafeladat megnevezése: –

A vizsgafeladat ismertetése: –

A vizsgafeladat időtartama: –

A vizsgafeladat értékelési súlyaránya: –

5.3.3. Szóbeli vizsgatevékenység

A vizsgafeladat megnevezése: Épületgépészeti víz- és csatornarendszer közműhálózat szerelő

A vizsgafeladat ismertetése: A szóbeli vizsgatevékenység központilag összeállított vizsgakérdései a IV. Szakmai követelmények fejezetben szereplő szakmai követelménymodulok témaköreinek mindegyikét tartalmazza: általános épületgépészeti rendszerismeret, víz- és csatornarendszer szerelési, kialakítási ismeretek, közműcsőhálózat- szerelési, kialakítási ismeretek, víz- csatornahálózati rendszerek, elemek üzemviteli feladatainak ismertetése, közmű csőhálózat, csővezetékek és üzemviteli feladatainak ismertetése

A vizsgafeladat időtartama: 45 perc (felkészülési idő 30 perc, válaszadási idő 15 perc)

A vizsgafeladat értékelési súlyaránya: 30%

5.4. A vizsgatevékenységek szervezésére, azok vizsgaidőpontjaira, a vizsgaidőszakokra, a vizsgatevékenységek vizsgatételeire, értékelési útmutatóira és egyéb dokumentumaira, a vizsgán használható segédeszközökre vonatkozó részletes szabályok:

A szakképesítéssel kapcsolatos előírások az állami szakképzési és felnőttképzési szerv <http://www.munka.hu/> című weblapján érhetők el a Szak- és felnőttképzés Vizsgák menüpontjában

5.5. A szakmai vizsga értékelésének a szakmai vizsgaszabályzattól eltérő szempontjai: –

6. ESZKÖZ- ÉS FELSZERELÉSI JEGYZÉK

A	
6.1.	A képzési és vizsgáztatási feladatok teljesítéséhez szükséges eszközök minimumát meghatározó eszköz- és felszerelési jegyzék
6.2.	Kéziszerszámok
6.3.	Gépi szerszámok (speciális présgépek), véső- és fűrőgépek
6.4.	Darabolószerszámok (kézi, gépi)
6.5.	Mérő- és jelölőeszközök
6.6.	Csőtisztító berendezések
6.7.	Hajlítószerszámok
6.8.	Védőeszközök és felszerelések
6.9.	Hegesztőfelszerelések
6.10.	Létrák, állványok
6.11.	Szállítóeszközök
6.12.	Nyomáspróba-berendezések
6.13.	Rögzítő és befogó berendezések
6.14.	Kompresszor
6.15.	Szivattyú
6.16.	Számítógépek
6.17.	Villamos kéziszerszámok
6.18.	Vízgépészeti berendezésekhez szükséges speciális szerszámok
6.19.	Vízlágyító berendezés
6.20.	Víz tisztító berendezés
6.21.	Nyomáspróba készlet
6.22.	Fémmegmunkáló kéziszerszámok
6.23.	Fémmegmunkáló kiségek
6.24.	Képlékenyalakítás kéziszerszámai, eszközei
6.25.	Lágy- és keményforrasztás eszközei, berendezései
6.26.	Szerelési kéziszerszámok, kiségek

7. EGYEBEK

A 245. sorszámú Vízépítő technikus megnevezésű szakképesítés-ráépülés szakmai és vizsgakövetelménye

1. AZ ORSZÁGOS KÉPZÉSI JEGYZÉKBEN SZEREPLŐ ADATOK

1.1. A szakképesítés-ráépülés azonosító száma: 55 582 03

1.2. Szakképesítés-ráépülés megnevezése: Vízépítő technikus

1.3. Iskolai rendszerű szakképzésben a szakképzési évfolyamok száma: 1

1.4. Iskolarendszeren kívüli szakképzésben az óraszám: 480-720

2. EGYÉB ADATOK

2.1.A képzés megkezdésének feltételei:

2.1.1. Iskolai előképzettség: –

2.1.2. Bemeneti kompetenciák: –

2.2. Szakmai előképzettség: 54 582 04 Mélyépítő technikus

2.3. Előírt gyakorlat: 40 óra vízépítési gyakorlat

2.4. Egészségügyi alkalmassági követelmények: szükségese

2.5. Pályaalkalmassági követelmények: –

2.6. Elméleti képzési idő aránya: 60 %

2.7. Gyakorlati képzési idő aránya: 40 %

2.8. Szintvizsga: –

2.9. Az iskolai rendszerű képzésben az összefüggő szakmai gyakorlat időtartama: –

3. PÁLYATÜKÖR

3.1. A szakképesítés-ráépüléssel legjellemzőbben betölthető munkakör(ök), foglalkozás(ok)

	A	B	C
3.1.1.	FEOR száma	FEOR megnevezése	A szakképesítéssel betölthető munkakör(ök)
3.1.2.	3117	Építő – és építésztechnikus	Építési műszaki ügyintéző
3.1.3.			Építész műszaki előadó
3.1.4.			Építkezés-szervező
3.1.5.			Építőipari ügyintéző
3.1.6.			Mélyépítő technikus
3.1.7.			Statikai tervező (technikus)
3.1.8.	3139	Egyéb máshová nem sorolható technikus	Építőanyag-ipari technikus

3.2. A szakképesítés munkaterületének rövid leírása:

Önállóan, vagy mérnöki irányítással: előkészítő munkát végez, földművet épít/építtet, zsaluzást készít/készíttet, árvízmentesítést végez, közreműködik a tó- és folyószabályozásban, részt vesz vízrendezésekben, közreműködik a belvízvédelemben, közreműködik vízi közmű építésében, részt vesz a kivitelezés ügyvitelében, szervezésében, adminisztrációjában, betartja, betartatja a vonatkozó előírásokat, víz alatti építési munkálatokban közreműködik.

A szakképesítés-ráépüléssel rendelkező képes:

- használni a laboratóriumi vizsgálatokhoz szükséges eszközöket, műszereket
- hidrometeorológiai adatokat mérni, gyűjteni, feldolgozni
- részt venni a közvetett, illetve közvetlen talajfeltárási munkák irányításában
- mintát venni az építőanyagokból a vizsgálatokhoz, mintavételi és vizsgálati jegyzőkönyvet készíteni, értelmezni, az építési anyagok egyedi tulajdonságai alapján dönteni ezek felhasználásáról, minősítéséről

- síkmértani szerkesztéseket készíteni, térbeli testeket síkban ábrázolni vetületben, axonometriában, perspektívában
- szabadkézi vázlatot készíteni, arányosítani, mérni, ellenőrizni, műszaki rajzot készíteni
- irányítás mellett terveket szerkeszteni számítógéppel segített tervezői program felhasználásával
- munkavédelmi, biztonságtechnikai, tűz- és környezetvédelmi oktatáson részt venni, oktatást tartani
- betartani/betartatni a munkabiztonsági előírásokat, jogszabályokat, biztosítani/biztosítani a munkaterület balesetmentességét, ellenőrizni az egyéni munkavédelmi eszközöket és azok használatát
- közreműködni a veszélyforrások és az egészségre ártalmas tényezők felmérésében
- baleset, illetve vészhelyzet esetén megfelelően intézkedni
- kiszámolni, szerkesztéssel ellenőrizni a vízgazdálkodási létesítményekre ható igénybevételeket, erőket
- meghatározni statikailag határozott tartók igénybevételeit, támaszerőit, keresztmetszeti jellemzőit
- helyzeti állékonysági, és töltésállékonysági vizsgálatokat végezni
- használni és értelmezni a térképeket, vízrajzi atlaszokat rendeltetésük és méretarányuk szerint
- létesítmények kitűzése során használni a vízszintes és magasságmérés eszközeit, műszereit, a mérési jegyzőkönyvek alapján feldolgozni a mérési eredményeket
- közreműködni a beruházás, fejlesztés előkészítésében, pályázati anyagok összeállításában, bekérésében, értékelésében, kapcsolatot tartani a beruházási, fejlesztési folyamat résztvevőivel
- közreműködni a hatósági engedélyek beszerzésében, alkalmazásában
- közreműködni az építéshelyi adminisztrációs folyamatokban és a kivitelezési folyamat ellenőrzésében, részt venni az elvégzett munka átadás-átvételi eljárásában
- információkat közvetíteni, utasításokat végrehajtani és hajtatni
- alkalmazni a munkaviszony létesítésének, megszűnésének, megszüntetésének szabályait
- szerződést, számlát készíteni és ellenőrizni
- irányítani a földmunkák, alapozások építésével kapcsolatos kivitelezési munkákat
- érvényesíteni és ellenőrizni kivitelezés során a tervezési, technológiai, minőségi követelményeket
- ellenőrizni az elkészült szerkezetek meglétét, minőségi követelményeinek való megfelelést, rögzíteni a hiányosságokat
- közreműködni egyéni és társas vállalkozás egyszerű indítási, működtetési feladatainak
- mintát venni, megrendelni, illetve elvégezni a talajminták előírt helyszíni vagy laboratóriumi vizsgálatát
- alkalmazni a tartó-, vasbetonszerkezetek méretezése, ellenőrzése és kivitelezése során a vonatkozó szabványok előírásait
- meghatározni az egyszerű igénybevételekből származó feszültségeket, a szükséges méreteket
- irányítással építész-, statikai terveket készíteni, szerkeszteni, rajzolni
- használni a szerkezetek ellenőrzéséhez a méretezési táblázatokat, segédleteket
- értelmezni, ismertetni az építész-, a statikai terveket, műszaki leírásokat
- idegen nyelvű szakmai szöveget értelmezni
- jegyzőkönyvet készíteni
- számítógépes tervet, számítógépes prezentációt készíteni, dokumentációt összeállítani, szakmai előadást előkészíteni

3.3. Kapcsolódó szakképesítések

	A	B	C
3.3.1.	A kapcsolódó szakképesítés, részsakképesítés, szakképesítés-ráépülés		
3.3.2.	azonosító száma	megnevezése	a kapcsolódás módja
3.3.3.	54 582 04	Mélyépítő technikus	szakképesítés

4. SZAKMAI KÖVETELMÉNYEK

	A	B
4.1.	A szakképesítés-ráépülés szakmai követelménymoduljainak az állam által elismert szakképesítések szakmai követelménymoduljairól szóló kormányrendelet szerinti	
4.2.	azonosító száma	megnevezése
4.3.	11347-12	Vízépítési általános ismeretek
4.4.	11348-12	Vízépítéstan
4.5.	11349-12	Vízépítő technikus zárófeladat készítése

5. VIZSGÁZTATÁSI KÖVETELMÉNYEK

5.1. A komplex szakmai vizsgára bocsátás feltételei:

Záródolgozat készítése és leadása, az első vizsganap előtt 1 hónappal

Az iskolarendszeren kívüli szakképzésben az 5.2. pontban előírt valamennyi modulzáró vizsga eredményes letétele.

Az iskolai rendszerű szakképzésben az évfolyam teljesítését igazoló bizonyítványban foglaltak szerint teljesített tantárgyak – a szakképzési kerettantervben meghatározottak szerint – egyenértékűek az adott követelménymodulhoz tartozó modulzáró vizsga teljesítésével.

5.2.A modulzáró vizsga vizsgatevékenysége és az eredményesség feltétele:

	A	B	C
5.2.1.	A szakképesítés-ráépülés szakmai követelménymoduljainak		
5.2.2.	azonosító száma	megnevezése	a modulzáró vizsga vizsgatevékenysége
5.2.3.	11347-12	Vízépítési általános ismeretek	írásbeli, szóbeli
5.2.4.	11348-12	Vízépítéstan	gyakorlat, írásbeli, szóbeli
5.2.5.	11349-12	Vízépítő technikus zárófeladat készítése	gyakorlat

Egy szakmai követelménymodulhoz kapcsolódó modulzáró vizsga akkor eredményes, ha a modulhoz előírt feladat végrehajtása legalább 51%-osra értékelhető.

5.3. A komplex szakmai vizsga vizsgatevékenységei és vizsgafeladatai:

5.3.1. Gyakorlati vizsgatevékenység

A) A vizsgafeladat megnevezése: Záródolgozat készítése, számítógépes bemutatása

A vizsgafeladat ismertetése: Jellemző vízépítési műtárgy, vagy létesítmény felmérése, az adatok feldolgozása és a megadott paraméterekre való fejlesztés megtervezése számítógépes mennyiségszámítás, árelemzés költségvetési kiírás és költségek meghatározása. Anyag, munkaerő és gépszükséglet meghatározása számítással. A fejlesztés/beruházás/átépítés technológiai folyamatának meghatározása.

A vizsgafeladat időtartama: 10 perc

A vizsgafeladat aránya: 10 %

B) A vizsgafeladat megnevezése: Laboratóriumi vizsgálatok, hidrometeorológiai vizsgálat, vízi közmű építése, vízépítési szervezési feladat.

A vizsgafeladat ismertetése: Vízkémiai és vízbiológiai laboratóriumi vizsgálatok elvégzése és értékelése, hidrometeorológiai vizsgálat, vízi közmű építése, csőcsatlakozások készítése,

A vizsgafeladat időtartama: 180 perc

A vizsgafeladat aránya: 25%

C) A vizsgafeladat megnevezése: vízépítési létesítmény megvalósítás organizációs terv készítése

A vizsgafeladat ismertetése: vízépítési létesítmény megvalósítás organizációs terv (időterv, költségvetés, anyag-, gépszükséglet) készítése.

A vizsgafeladat időtartama: 90 perc

A vizsgafeladat aránya: 10%

5.3.2. Központi írásbeli vizsgatevékenység

A) A vizsgafeladat megnevezése: Árvízvédelmi feladat

A vizsgafeladat ismertetése: A töltést terhelő víznyomás ábrák szerkesztése kisvíz, közepes víz és színelő víz esetén. Az adott igénybevételnek megfelelő töltést rajzoljon le (homogén, vagy szerkezetes) és határozza meg az egy folyóméterre számított mennyiségeket. Adja meg a javasolt építési technológiát.

A vizsgafeladat időtartama: 90 perc

A vizsgafeladat aránya: 15%

B) A vizsgafeladat megnevezése: Közműépítési feladat

A vizsgafeladat ismertetése: Adott szennyvízterhelésre a szennyvíztisztító telep műtárgyai paramétereinek meghatározása

A vizsgafeladat időtartama: 45 perc

A vizsgafeladat aránya: 10 %

C) A vizsgafeladat megnevezése: Belvízvédelmi feladat

A vizsgafeladat ismertetése: Adott paraméterű belvízvédelmi csatorna vízszállító képességének meghatározása, (alkalmazza a Chezy képletet)

A vizsgafeladat időtartama: 45 perc

A vizsgafeladat aránya: 10 %

5.3.3. Szóbeli vizsgatevékenység

A vizsgafeladat megnevezése: Vízépítési és vízépítéstani ismeretek

A vizsgafeladat ismertetése: A szóbeli vizsgatevékenység központilag összeállított vizsga kérdései a 4. Szakmai követelmények fejezetben megadott modulok témaköreinek mindegyikét tartalmazza.

A vizsgafeladat időtartama: 45perc (ebből felkészülési idő 30 perc)

A vizsgafeladat aránya: 20 %

5.4. A vizsgatevékenységek szervezésére, azok vizsgaidőpontjaira, a vizsgaidőszakokra, a vizsgatevékenységek vizsgatételeire, értékelési útmutatóira és egyéb dokumentumaira, a vizsgán használható segédeszközökre vonatkozó részletes szabályok:

A gyakorlati feladat megoldása közben saját jegyzeteit és a vonatkozó kézikönyveket használhatja.

Záródolgozatra vonatkozó előírások:

A záró dolgozatok tárgya komplex feladat, a szakmai irányultságnak megfelelően.

A záró dolgozatokat csak a képző intézmény által jóváhagyott témában lehet benyújtani, a képzés befejezését követő 2 évig.

A záró dolgozatnak tükröznie kell a választott probléma (kiinduló rendszer) összefüggéseit, kapcsolódásait. A kidolgozást olyan mélységig kell elkészíteni, hogy az bemutassa a kitűzött feladat egy reális megoldását. A záró dolgozatokat, a komplex szakmai vizsgát megelőzően legalább 30 nappal az előzetes szakmai bírálattal együtt a vizsgabizottság elnökének rendelkezésére kell bocsátani. A vizsgabizottság elnöke vizsgálja, hogy a kitűzött feladat nehézségi foka megfelel-e az elvárható szintnek és a dolgozat eleget tesz-e a formai követelményeknek.

A szakképesítés-ráépüléssel kapcsolatos előírások az állami szakképzési és felnőttképzési szerv <http://www.munka.hu/> című weblapján érhetők el a Szak- és felnőttképzés Vizsgák menüpontjában

5.5. A szakmai vizsga értékelésének a szakmai vizsgaszabályzattól eltérő szempontjai: –

6. ESZKÖZ- ÉS FELSZERELÉSI JEGYZÉK

	A
--	---

6.1.	A képzési és vizsgáztatási feladatok teljesítéséhez szükséges eszközök minimumát meghatározó eszköz- és felszerelési jegyzék
6.2.	Számítógép
6.3.	Szoftverek
6.4.	Nyomtató, plotter
6.5.	Irodatechnikai eszközök
6.6.	Geodéziai kitűző eszközök (kitűző rúd, szögprizma, mérőszalag, libella, függő)
6.7.	Geodéziai mérőműszerek (táv mérő, teodolit, mérőállomás, szintezőműszerek, szintező- és teodolitléc, GPS berendezés)
6.8.	Építőipari és talajmechanikai laboratóriumi eszközök, berendezések, műszerek
6.9.	Hidrometeorológiai állomás
6.10.	Építőipari és talajmechanikai laboratóriumi eszközök, berendezések, műszerek
6.11.	Közműépítésben járatos csővezetékek és szerelvényei, idomai, szivattyú
6.12.	Földmunka és betonozás kisgépei, eszközei
6.13.	Ács és betonacélszerelő kéziszerszámok
6.14.	Elektromos kisgépek
6.15.	Járművek, vízi járművek
6.16.	Egyéni védőfelszerelés
6.17.	vízhozammérő eszközök
6.18.	Munkabiztonsági eszközök, felszerelések
6.19.	vasszerelési anyagok és kéziszerszámok
6.20.	Műszaki dokumentáció
6.21.	Kézi szerszámok, zsaluszerelési, dúcolási kéziszerszámok
6.22.	Zsaluzó és dúcoló állványrendszerek
6.23.	Jogsabály gyűjtemény

7. EGYEBEK

A 246. sorszámú Vízgépészeti és technológiai berendezésszerelő megnevezésű szakképzés-ráépülés szakmai és vizsgakövetelménye

1. AZ ORSZÁGOS KÉPZÉSI JEGYZÉKBEN SZEREPLŐ ADATOK

- 1.1. A szakképzés-ráépülés azonosító száma: 35 582 08
- 1.2. A szakképzés-ráépülés megnevezése: Vízgépészeti és technológiai berendezésszerelő
- 1.3. Iskolai rendszerű szakképzésben a szakképzési évfolyamok száma: 1
- 1.4. Iskolarendszeren kívüli szakképzésben az óraszám: 480-720

2. EGYÉB ADATOK

- 2.1. A képzés megkezdésének feltételei:
 - 2.1.1. Iskolai előképzettség: -
 - 2.1.2. Bemeneti kompetenciák: -
- 2.2. Szakmai előképzettség: 34 582 12 Víz-, csatorna- és közmű- rendszerszerelő
- 2.3. Előírt gyakorlat: –
- 2.4. Egészségügyi alkalmassági követelmények: szükségesek

2.5. Pályaalkalmassági követelmények: –

2.6. Elméleti képzési idő aránya: 30%

2.7. Gyakorlati képzési idő aránya: 70%

2.8. Szintvizsga: -

2.9. Az iskolai rendszerű képzésben az összefüggő szakmai gyakorlat időtartama: -

3. PÁLYATÜKÖR

3.1. A szakképesítés-ráépüléssel legjellemzőbben betölthető munkakör(ök), foglalkozás(ok)

	A	B	C
3.1.1.	FEOR száma	FEOR megnevezése	A szakképesítés-ráépüléssel betölthető munkakör(ök)
3.1.2.	7521	Vezeték- és csőhálózat-szerelő (víz, gáz, fűtés)	Épületgépészeti csőhálózat- és berendezés-szerelő
3.1.3.			Távfűtő-karbantartó
3.1.4.			Víz- és csatornaépítő

3.2. A szakképesítés-ráépülés munkaterületének rövid leírása:

Vízgépészeti- és csatorna berendezések, szivattyúk, víz- és szennyvízkezelő berendezések, közmű és technológiai készülékek, szerelvények beszerelését, beüzemelését és karbantartását végzi.

A szakképesítés-ráépüléssel rendelkező képes:

- Biztosítani a folyamatos és biztonságos munkavégzéshez szükséges feltételeket
- Beépíteni a berendezést, csatlakoztatni a víz, fűtési, lefolyó és elektromos hálózathoz, biztosítani a beüzemelés feltételeit
- A berendezéseken felújítási, javítási, karbantartási és időszakos ellenőrzési munkát végezni
- Vízgépészeti és technológiai berendezéseket üzemeltetni
- Munkájával kapcsolatos adminisztrációs tevékenységet végezni
- Költségbecslést készíteni a berendezések beépítéséről, javításáról
- Javaslatot adni a berendezések beépítésére, alkalmazására, korszerűsítésére, kezelésére és karbantartására
- Kapcsolatot tartani az ügyfelekkel
- Dokumentálni a technológiai berendezésekkel kapcsolatos javaslatokat, feladatokat, munkákat
- Felülvizsgálati jegyzőkönyvet készíteni

3.3. Kapcsolódó szakképesítések

	A	B	C
3.3.1.	A kapcsolódó szakképesítés, részsakképesítés, szakképesítés-ráépülés		
3.3.2.	azonosító száma	megnevezése	a kapcsolódás módja
3.3.3.	34 582 12	Víz-, csatorna- és közmű- rendszerszerelő	szakképesítés

4. SZAKMAI KÖVETELMÉNYEK

	A	B
4.1.	A szakképesítés-ráépülés szakmai követelménymoduljainak az állam által elismert szakképesítések szakmai követelménymoduljairól szóló kormányrendelet szerinti	
4.2.	azonosító száma	megnevezése
4.3.	10206-12	Épületgépészeti elektromos szerelések és irányítástechnika
4.4.	11440-12	Vízgépészeti és technológiai berendezés-szerelés
4.5.	11441-12	Vegy- és kalorikusberendezés-szerelés

5. VIZSGÁZTATÁSI KÖVETELMÉNYEK

5.1. A komplex szakmai vizsgára bocsátás feltételei:

Az iskolarendszeren kívüli szakképzésben az 5.2. pontban előírt valamennyi modulzáró vizsga eredményes letétele.

Az iskolai rendszerű szakképzésben az évfolyam teljesítését igazoló bizonyítványban foglaltak szerint teljesített tantárgyak – a szakképzési kerettantervben meghatározottak szerint – egyenértékűek az adott követelménymodulhoz tartozó modulzáró vizsga teljesítésével.

5.2. A modulzáró vizsga vizsgatevékenysége és az eredményesség feltétele:

	A	B	C
5.2.1.	A szakképesítés-ráépülés szakmai követelménymoduljainak		
5.2.2.	azonosító száma	megnevezése	a modulzáró vizsga vizsgatevékenysége
5.2.3.	10206-12	Épületgépészeti elektromos szerelések és irányítástechnika	szóbeli
5.2.4.	11440-12	Vízgépészeti és technológiai berendezés-szerelés	írásbeli, szóbeli
5.2.5.	11441-12	Vegy- és kalorikusberendezés-szerelés	írásbeli, szóbeli

Egy szakmai követelménymodulhoz kapcsolódó modulzáró vizsga akkor eredményes, ha a modulhoz előírt feladat végrehajtása legalább 51%-osra értékelhető.

5.3. A komplex szakmai vizsga vizsgatevékenységei és vizsgafadatai:

5.3.1. Gyakorlati vizsgatevékenység

A vizsgafeladat megnevezése: Vízgépészeti vagy technológiai berendezés bekötése, beüzemelése

A vizsgafeladat ismertetése: Tervdokumentáció alapján a berendezés előkészítése, szerelvények előkészítése, csatlakozó csővezetékek méretre szabása, szerelvények tömítése, beszerelése, rögzítése, a berendezés nyomáspróbája, elektromos bekötése, nyomás alá helyezése, feszültség alá helyezése, beüzemelése.

A munkavégzés során szóban indokolja az elvégzett munkafolyamatokat, válaszoljon a vizsgamunkával kapcsolatos kérdésekre

A vizsgafeladat időtartama: 240 perc

A vizsgafeladat értékelési súlyaránya: 70%

5.3.2. Központi írásbeli vizsgatevékenység

A vizsgafeladat megnevezése: -

A vizsgafeladat ismertetése: -

A vizsgafeladat időtartama: -

A vizsgafeladat értékelési súlyaránya: -

5.3.3. Szóbeli vizsgatevékenység

A vizsgafeladat megnevezése: Épületgépészeti elektromos szerelések és irányítástechnika

A vizsgafeladat ismertetése:

A szóbeli központilag összeállított vizsga kérdései a következő témaköröket tartalmazza:

Villamos hálózatok alapjai, elektronikus áramkörök alapjai, villamos gépek alapjai, villamos berendezések biztonságtechnikája, villamos mérések, irányítástechnikai alapok, vezérlés- és szabályozástechnikai alapok.

A vizsgafeladat időtartama: 30 perc (felkészülési idő 15 perc, válaszadási idő 15 perc)

A vizsgafeladat értékelési súlyaránya: 30%

5.4. A vizsgatevékenységek szervezésére, azok vizsgaidőpontjaira, a vizsgaidőszakokra, a vizsgatevékenységek

vizsgatételeire, értékelési útmutatóira és egyéb dokumentumaira, a vizsgán használható segédeszközökre vonatkozó részletes szabályok:

A szakképesítés-ráépüléssel kapcsolatos előírások az állami szakképzési és felnőttképzési szerv <http://www.munka.hu> című weblapján érhetők el a Szak- és felnőttképzés Vizsgák menüpontjában

5.5. A szakmai vizsga értékelésének a szakmai vizsgaszabályzattól eltérő szempontjai: –

6. ESZKÖZ- ÉS FELSZERELÉSI JEGYZÉK

A	
6.1.	A képzési és vizsgáztatási feladatok teljesítéséhez szükséges eszközök minimumát meghatározó eszköz- és felszerelési jegyzék
6.2.	Anyagmozgatás gépei, eszközei
6.3.	Berendezési tárgyak (vízkezelő berendezések, technológiai berendezések)
6.4.	Csőtisztító berendezések
6.5.	Darabolószerszámok (kézi, gépi)
6.6.	Elektromos szerelés kéziszerszámjai
6.7.	Elektronikus szervizműszer
6.8.	Elszívó berendezés
6.9.	Feltöltő berendezések, feltöltő és vegyszerszivattyú
6.10.	Fémmegmunkáló kéziszerszámok
6.11.	Fémmegmunkáló kisgépek
6.12.	Gépi szerszámok (menetmetsző, hegesztőgép), véső- és fűrőgépek
6.13.	Gépipari mérések eszközei
6.14.	Hajlítószerszámok
6.15.	Hegesztőfelszerelések, palackok
6.16.	Hordozható számítógép
6.17.	Kéziszerszámok
6.18.	Kiépített mérési körök
6.19.	Kompresszor
6.20.	Lágy- és keményforrasztás eszközei, berendezései
6.21.	Létrák, állványok
6.22.	Mérő- és jelölőeszközök
6.23.	Nyomáspróba-berendezések
6.24.	Rögzítő és befogó berendezések
6.25.	Speciális mérőműszerek, távhőmérő, differenciál hőmérő
6.26.	Speciális oktatási célú robbantott ábrák
6.27.	Szállítóeszközök
6.28.	Számítógépes szoftverek
6.29.	Szennyvíztisztító berendezés
6.30.	Szerelési kéziszerszámok, kisgépek
6.31.	Szivattyú
6.32.	Univerzális villamos kézi műszerek
6.33.	Univerzális villamos mérőműszer, lakatfogó
6.34.	Védőeszközök és felszerelések
6.35.	Villamos kéziszerszámok
6.36.	Visszamosható szűrő
6.37.	Vízgépészeti berendezésekhez szükséges speciális szerszámok
6.38.	Vízlagyító berendezés
6.39.	Víz minta elemző
6.40.	Víz tisztító berendezés

7. EGYEBEK

A képzés megkezdhető az alábbi szakképesítések, végzettségek birtokában is:

54 582 01 Épületgépész technikus szakképesítés

31 582 21 0010 31 03 Víz-, csatorna- és közmű-rendszer-szerelő szakképesítés-elágazás

31 582 09 0010 31 04 Vízvezeték- és vízkészülék-szerelő szakképesítés-elágazás

54 582 01 0000 00 00 Épületgépész technikus szakképesítés

A 247. sorszámú Vízszigetelő, melegburkoló megnevezésű szakképesítés szakmai és vizsgakövetelménye

1. AZ ORSZÁGOS KÉPZÉSI JEGYZÉKBEN SZEREPLŐ ADATOK

- 1.1. A szakképesítés azonosító száma: 32 582 06
1.2. Szakképesítés megnevezése: Vízszigetelő, melegburkoló
1.3. Iskolai rendszerű szakképzésben a szakképzési évfolyamok száma: –
1.4. Iskolarendszeren kívüli szakképzésben az óraszám: 480-720

2. EGYÉB ADATOK

- 2.1. A képzés megkezdésének feltételei:
2.1.1. Iskolai előképzettség: alapfokú iskolai végzettség,
vagy iskolai előképzettség hiányában
2.1.2. Bemeneti kompetenciák: a képzés megkezdhető e rendelet 3. számú mellékletében az Építészeti szakmacsoportra meghatározott kompetenciák birtokában.
2.2. Szakmai előképzettség: –
2.3. Előírt gyakorlat: –
2.4. Egészségügyi alkalmassági követelmények: szükségesek
2.5. Pályaalkalmassági követelmények: –
2.6. Elméleti képzési idő aránya: 30 %
2.7. Gyakorlati képzési idő aránya: 70 %
2.8. Szintvizsga: –
2.9. Az iskolai rendszerű képzésben az összefüggő szakmai gyakorlat időtartama: –

3. PÁLYATÜKÖR

- 3.1. A szakképesítéssel legjellemzőbben betölthető munkakör(ök), foglalkozás(ok)

	A	B	C
3.1.1.	FEOR száma	FEOR megnevezése	A szakképesítéssel betölthető munkakör(ök)
3.1.2.	7531	Szigetelő	Csapadékvíz elleni szigetelő
3.1.3.			Építmény- és épületszigetelő
3.1.4.			Építményszigetelő
3.1.5.			Épületszigetelő
3.1.6.			Szigetelésbehelyező
3.1.7.			Talajvíz elleni fólia- és műanyag szigetelő

3.1.8.			Tetőszigetelő
3.1.9.			Vízszigetelő
3.1.13.	7534	Melegburkoló	Melegburkoló
3.1.14.			Műanyagpadló burkoló
3.1.15.			Padlószőnyeg-fektető

3.2. A szakképesítés munkaterületének rövid leírása:

A vízszigetelő és melegburkoló feladata az épületeket, épületszerkezeteket érő nedvességátalakítások elleni vízszigetelések elkészítése, és javítása, bontása, valamint a beltéri fal, és padlófelületek melegburkolatának elkészítése, javítása és bontása.

A szakképesítéssel rendelkező képes:

- értelmezni a rendelkezésre álló műszaki dokumentáció tartalmát
- kiválasztani a megfelelő szigetelő anyagot
- meghatározni az anyagszükségletet
- ellenőrizni a munkaterület méretbeli kialakítását, lejtésviszonyokat
- előkészíteni, tisztítani a felületet
- kellősíteni, alapozni a szigetelés aljzatát alkalmassá tenni
- kialakítani a hajlatokat, a hajlaterősítéseket
- szükség esetén talajvízszint-süllyesztést végezni
- szivárgó rendszert kiépíteni
- alagcsövezést készíteni
- talajnedvesség, talajpára elleni szigetelést készíteni
- talajvíznyomás elleni szigetelést készíteni
- üzemi és használati víz elleni szigetelést készíteni
- csapadékvíz elleni szigetelést készíteni
- gondoskodni a vízszigetelő anyag védelméről
- szigetelt felületen javításokat végezni
- burkolandó felületet javítani, aljzatkiegyenlítést készíteni
- kitűzni a burkolatot
- rögzíteni a melegburkolatot
- melegburkolatot szegélyezni
- kijavítani, pótolni vagy cserélni a melegburkolatot

3.3. Kapcsolódó szakképesítések

	A	B	C
3.3.1.	A kapcsolódó szakképesítés, részsakképesítés, szakképesítés-ráépülés		
3.3.2.	azonosító száma	megnevezése	a kapcsolódás módja
3.3.3.	–	–	–

4. SZAKMAI KÖVETELMÉNYEK

	A	B
4.1.	A szakképesítés szakmai követelménymoduljainak az állam által elismert szakképesítések szakmai követelménymoduljairól szóló kormányrendelet szerinti	
4.2.	azonosító száma	megnevezése
4.3.	10101-12	Építőipari közös tevékenység
4.4.	11350-12	Alépitményi szigetelések
4.5.	11351-12	Üzemi vízszigetelés
4.6.	11352-12	Csapadékvíz szigetelése
4.7.	11353-12	Melegburkolás előkészítése
4.8.	11354-12	Melegburkolási technológiák
4.9.	11497-12	Foglalkoztatás I.
4.10.	11499-12	Foglalkoztatás II.
4.11.	11500-12	Munkahelyi egészség és biztonság

5. VIZSGÁZTATÁSI KÖVETELMÉNYEK

5.1. A komplex szakmai vizsgára bocsátás feltételei:

Az iskolarendszeren kívüli szakképzésben az 5.2. pontban előírt valamennyi modulzáró vizsga eredményes letétele.

5.2.A modulzáró vizsga vizsgatevékenysége és az eredményesség feltétele:

	A	B	C
5.2.1.	A szakképesítés szakmai követelménymoduljainak		
5.2.2.	azonosító száma	megnevezése	a modulzáró vizsga vizsgatevékenysége
5.2.3.	10101-12	Építőipari közös tevékenység	írásbeli
5.2.4.	11350-12	Alépitményi szigetelések	írásbeli
5.2.5.	11351-12	Üzemi vízszigetelés	szóbeli
5.2.6.	11352-12	Csapadékvíz szigetelés	gyakorlat
5.2.7.	11353-12	Melegburkolás előkészítése	írásbeli
5.2.8.	11354-12	Melegburkolási technológiák	írásbeli
5.2.9.	11497-12	Foglalkoztatás I.	írásbeli
5.2.10.	11499-12	Foglalkoztatás II.	írásbeli
5.2.11.	11500-12	Munkahelyi egészség és biztonság	írásbeli

Egy szakmai követelménymodulhoz kapcsolódó modulzáró vizsga akkor eredményes, ha a modulhoz előírt feladat végrehajtása legalább 51%-osra értékelhető.

5.3. A komplex szakmai vizsga vizsgatevékenységei és vizsgafeladatai:

5.3.1. Gyakorlati vizsgatevékenység

A vizsgafeladat megnevezése: Alépitményi szerkezet szigetelése, melegburkolat készítés

A vizsgafeladat ismertetése: Talajvíznyomás elleni szigetelés készítése előkészített padló, és falfelületen bitumenes vastaglemez szigeteléssel, legalább 6- 9 m² felületen. PVC burkolat készítése előkészített aljzaton, legalább 4m hosszoldással, 2m hosszan lábazati szegély elhelyezésével.

A vizsgafeladat időtartama: 360 perc

A vizsgafeladat aránya: 80 %

5.3.2. Központi írásbeli vizsgatevékenység

A vizsgafeladat megnevezése: Anyagszükséglet számítása

A vizsgafeladat ismertetése: Csapadékvíz elleni szigeteléshez szigetelési terv alapján anyagszükséglet számítása.

A vizsgafeladat időtartama: 60 perc

A vizsgafeladat aránya: 10 %

5.3.3. Szóbeli vizsgatevékenység

A vizsgafeladat megnevezése: Melegburkolatok anyagai, technológiái

A vizsgafeladat ismertetése:

- Melegburkolatok készítéséhez szükséges anyagok, eszközök ismerete.
- Melegburkolási technológiák ismertetése központi tételsor alapján.

A vizsgafeladat időtartama: 40 perc (ebből felkészülési idő 30 perc)

A vizsgafeladat aránya: 10 %

5.4. A vizsgatevékenységek szervezésére, azok vizsgaidőpontjaira, a vizsgaidőszakokra, a vizsgatevékenységek vizsgatételeire, értékelési útmutatóira és egyéb dokumentumaira, a vizsgán használható segédeszközökre vonatkozó részletes szabályok:

A szakképesítéssel kapcsolatos előírások <http://munka.hu/> weblapon érhetők el a Szak- és felnőttképzés Vizsgák menüpontjában.

A gyakorlati vizsgatevékenység feladatait úgy kell a vizsgaszervezőnek kialakítani, hogy azt a vizsgázó egyéni munkavégzéssel, segítőkkal legyen képes megvalósítani.

5.5. A szakmai vizsga értékelésének a szakmai vizsgaszabályzattól eltérő szempontjai: –

6. ESZKÖZ- ÉS FELSZERELÉSI JEGYZÉK

A	
6.1.	A képzési és vizsgáztatási feladatok teljesítéséhez szükséges eszközök minimumát meghatározó eszköz- és felszerelési jegyzék
6.2.	Kitűző eszközök
6.3.	Kéziszerszámok
6.4.	Hőlégfúvó
6.5.	Fúrógép
6.6.	Csavarozó gép és egyéb kisgépek
6.7.	Emelőgépek
6.8.	PB gázhegesztő
6.9.	Építőipari elektromos kisgépek
6.10.	Vágóeszközök
6.11.	PVC hegesztő
6.12.	Elektromos olló
6.13.	Ragasztóanyag keverőgép
6.14.	Anyagmozgató eszközök és gépek
6.15.	Egyéni és csoportos munkavédelmi eszközök, berendezések

7. EGYEBEK

Iskolarendszeren kívüli képzéseknél:

A képző felmentést adhat a képzésben résztvevő kérésére a képzés idejének arányosított része, továbbá a modulzáró vizsga teljesítése alól, a beszámítható modul(ok)ra vonatkozó eredményes szakmai vizsga megléte alapján.

Megszerzett modulok beszámíthatósága:

Modul azonosító száma	Modul megnevezése	Beszámítható modul száma	Beszámítható modul megnevezése
10101-12	Építőipari közös tevékenység	6234-11	Építőipari közös tevékenység
11350-12	Alépitményi szigetelések	0477-06* 0479-06*	Speciális szigetelési feladatok Víz-, hő- és hangszigetelés III.
11351-12	Üzemi vízszigetelés	0477-06* 0479-06*	Speciális szigetelési feladatok Víz-, hő- és hangszigetelés III.
11352-12	Csapadékvíz szigetelés	0477-06* 0479-06*	Speciális szigetelési feladatok Víz-, hő- és hangszigetelés III.
11353-12	Melegburkolás előkészítése	6241-11* 6243-11*	Burkolás előkészítése Melegburkolás és parkettázás
11354-12	Melegburkolási technológiák	6243-11	Melegburkolás és parkettázás

* Az eredményes szakmai vizsgák során megszerzett modulok csak együttesen számíthatók be.

A 248. sorszámú Volfrámelektródás védőgázos ívhegesztő megnevezésű részszakképesítés szakmai és vizsgakövetelménye

1. AZ ORSZÁGOS KÉPZÉSI JEGYZÉKBEN SZEREPLŐ ADATOK

- 1.1. A részszakképesítés azonosító száma: 31 521 09
- 1.2. Részszakképesítés megnevezése: Volfrámelektródás védőgázos ívhegesztő
- 1.3. Iskolai rendszerű szakképzésben a szakképzési évfolyamok száma: -
- 1.4. Iskolarendszeren kívüli szakképzésben az óraszám: 480-720

2. EGYÉB ADATOK

- 2.1. A képzés megkezdésének feltételei:
- 2.1.1. Iskolai előképzettség: alapfokú iskolai végzettség
vagy iskolai előképzettség hiányában
- 2.1.2. Bemeneti kompetenciák: a képzés megkezdhető e rendelet 3. számú mellékletében a Gépészet szakmacsoportra meghatározott kompetenciák birtokában
- 2.2. Szakmai előképzettség: –
- 2.3. Előírt gyakorlat: –
- 2.4. Egészségügyi alkalmassági követelmények: szükségesek
- 2.5. Pályaalkalmassági követelmények: -
- 2.6. Elméleti képzési idő aránya: 30%
- 2.7. Gyakorlati képzési idő aránya: 70%
- 2.8. Szintvizsga: –
- 2.9. Az iskolai rendszerű képzésben az összefüggő szakmai gyakorlat időtartama:

3. PÁLYATÜKÖR

- 3.1. A részszakképesítéssel legjellemzőbben betölthető munkakör(ök), foglalkozás(ok)

	A	B	C
3.1.1.	FEOR száma	FEOR megnevezése	A részszakképesítéssel betölthető munkakör(ök)
3.1.2.	7325	Hegesztő, lángvágó	Elektromosív-hegesztő
3.1.3.			Elektromosív-vágó
3.1.4.			Keményforrasztó
3.1.5.			Lágyforrasztó
3.1.6.			NC-vezérlésű lángvágógép kezelője
3.1.7.			Optikai vezérlésű lángvágógép kezelője
3.1.8.			Plazmahegesztő, plazmavágó
3.1.9.			Ponthegeztő

- 3.2. A részszakképesítés munkaterületének rövid leírása:

Fém alkatrészek hegesztését és vágását végzi villamos ív, illetve fémolvasztásos vágásra vagy egybe- olvasztásra szolgáló más hőforrások segítségével.

A részszakképesítéssel rendelkező képes:

- olvasni a műszaki rajzokat és a kapcsolódó utasításokat, szabályozásokat
- munkaterületet ellenőrizni
- előkészíteni a munkadarabot
- beüzemelni a munkavégzéshez szükséges gépeket
- elvégezni a szükséges vágásokat, darabolásokat
- elvégezni a hegesztést
- önellenőrzést végezni a munka megkezdése előtt, alatt és befejezése után
- betartani és betartatni a munkabiztonsági és környezetvédelmi előírásokat

3.3. Kapcsolódó szakképesítések

	A	B	C
3.3.1.	A kapcsolódó szakképesítés, részszakképesítés, szakképesítés-ráépülés		
3.3.2.	azonosító száma	megnevezése	a kapcsolódás módja
3.3.3.	34 521 06	Hegesztő	szakképesítés

4. SZAKMAI KÖVETELMÉNYEK

	A	B
4.1.	A részszakképesítés szakmai követelménymoduljainak az állam által elismert szakképesítések szakmai követelménymoduljairól szóló kormányrendelet szerinti	
4.2.	azonosító száma	megnevezése
4.3.	10163-12	Gépészeti munkabiztonság és környezetvédelem
4.4.	10162-12	Gépészeti alapozó feladatok
4.5.	10180-12	Hegesztés előkészítő és befejező műveletei
4.6.	11457-12	Volfrámelektródás védőgázos ívhegesztő feladatok

5. VIZSGÁZTATÁSI KÖVETELMÉNYEK

5.1. A komplex szakmai vizsgára bocsátás feltételei:

Az iskolarendszeren kívüli szakképzésben az 5.2. pontban előírt valamennyi modulzáró vizsga eredményes letétele.

5.2.A modulzáró vizsga vizsgatevékenysége és az eredményesség feltétele:



	A	B	C
5.2.1.	A részszakképesítés szakmai követelménymoduljainak		
5.2.2.	azonosító száma	megnevezése	a modulzáró vizsga vizsgatevékenysége
5.2.3.	10163-12	Gépészeti munkabiztonság és környezetvédelem	szóbeli
5.2.4.	10162-12	Gépészeti alapozó feladatok	gyakorlati
5.2.5.	10180-12	Hegesztés előkészítő és befejező műveletei	gyakorlati
5.2.6.	11457-12	Volfrámelektródás védőgázos ívhegesztő feladatok	gyakorlati, szóbeli

Egy szakmai követelménymodulhoz kapcsolódó modulzáró vizsga akkor eredményes, ha a modulhoz előírt feladat végrehajtása legalább 51%-osra értékelhető.

5.3. A komplex szakmai vizsga vizsgatevékenységei és vizsgafeladatai:

5.3.1. Gyakorlati vizsgatevékenység

A vizsgafeladat megnevezése: Hegesztett kötést készít Volfrámelektrodás védőgázos ívhegesztéssel
A vizsgafeladat ismertetése:

1	Sarokvarrat, cső - lemez	s = 1-3 mm D = 50- 80 mm	PF	
2	Tompavarrat	s = 1-4 mm	PC	
3	Tompavarrat	s = 1-5 mm D >50 mm	H-L045	

A vizsga akkor értékelhető, ha
a meghegesztendő varrat minimális hossza tompavarratnál: lemez 300 mm, cső 150 mm,
a vizsgadarabok anyaga ötvözetlen szerkezeti acél

A vizsgafeladat időtartama: 240 perc
A vizsgafeladat értékelési súlyaránya: 70 %

5.3.2. Központi írásbeli vizsgatevékenység

A vizsgafeladat megnevezése: –

A vizsgafeladat ismertetése: –

A vizsgafeladat időtartama: –

A vizsgafeladat értékelési súlyaránya: –

5.3.3. Szóbeli vizsgatevékenység

A vizsgafeladat megnevezése: Hegesztett szerkezetek

A vizsgafeladat ismertetése: Hegesztett termék előállításának ismertetése, különös tekintettel a munkabiztonság és környezetvédelmi ismeretekre

A vizsgafeladat időtartama: 30perc (felkészülési idő 15 perc, válaszadás 15 perc)

A vizsgafeladat értékelési súlyaránya: 30 %

5.4. A vizsgatevékenységek szervezésére, azok vizsgaidőpontjaira, a vizsgaidőszakokra, a vizsgatevékenységek vizsgatételeire, értékelési útmutatóira és egyéb dokumentumaira, a vizsgán használható segédeszközökre vonatkozó részletes szabályok:

A részszakképesítéssel kapcsolatos előírások az állami szakképzési és felnőttképzési szerv <http://www.munka.hu/> című weblapján érhetők el a Szak- és felnőttképzés Vizsgák menüpontjában

5.5. A szakmai vizsga értékelésének a szakmai vizsgaszabályzattól eltérő szempontjai:

A szakmai záróvizsgán hegesztett vizsgadarabok igény szerint minősítésre is szolgálhatnak az MSZ EN 287-1/MSZ EN ISO 9606 sorozat/ szerint, az arra felhatalmazott vizsgabizottsági tag jelenléte esetén, aki az értékelést az MSZ EN ISO 5817 B, illetve C szinteknek megfelelően végzi el a minősítési szabványban előírt vizsgálatok elvégzése után.

6. ESZKÖZ- ÉS FELSZERELÉSI JEGYZÉK

	A
--	---









6.1.	A képzési és vizsgáztatási feladatok teljesítéséhez szükséges eszközök minimumát meghatározó eszköz- és felszerelési jegyzék
6.2.	Lángvágó berendezés
6.3.	Ívhegesztő berendezés
6.4.	Hegesztő készülékek (befogószerszámok)
6.5.	Forgatók, pozicionálók
6.6.	Kéziszerszámok (sarokcsiszoló, kalapácsok, drótkefe)
6.7.	Speciális szerszámok és tartozékok
6.8.	Mérőeszközök
6.9.	Technológiai specifikus védőeszközök (védőfalak)
6.10.	Egyéni védőeszközök (HBSZ és gyártó előírás szerint)
6.11.	Környezetvédelmi eszközök (elszívó és szűrő egységek)
6.12.	Hegesztést segítő eszközök (kerámia alátétek, rézgyám, gyökvédő eszközök)

7. EGYEBEK

Modulzáró vizsga kötelező feladatai:

A modulzáró vizsgadarabok elfogadási feltétele, hogy feleljenek meg szemrevételezés vizsgálat után minimum az MSZ EN ISO 5817 szabvány D követelményszintjének.

A vizgázónak az adott vizsgarészhez rendelt táblázat szerinti valamennyi feladatot teljesítenie kell!

1	Sarokvarrat, T-kötés	s = 1-3 mm	PB	
2	Sarokvarrat, T-kötés	s = 1-3 mm	PF	
3	Sarokvarrat, cső - lemez	s = 1-3 mm D = 50-80 mm	PD	
4	Tompavarrat	s = 1-4 mm	PA	
5	Tompavarrat	s = 1-4 mm	PF	
6	Tompavarrat	s = 1-4 mm	PE	
7	Tompavarrat	s = 1-5 mm D > 50 mm	PC	
8	Tompavarrat	s = 1-5 mm D > 50 mm	PF	

A vizsga akkor értékelhető, ha

a meghegesztendő varrat minimális hossza tompavarratnál 250, sarokvarratnál 150 mm

a vizsgadarabok anyaga ötvöztelen szerkezeti acél

A TIG hegesztésnél a 2-es és a 4-es feladat alumínium is

A 249. sorszámú Zsaluzóács megnevezésű részszakképesítés szakmai és vizsgakövetelménye

1. AZ ORSZÁGOS KÉPZÉSI JEGYZÉKBEN SZEREPLŐ ADATOK

1.1. A részszakképesítés azonosító száma: 31 582 06

1.2. Részszakképesítés megnevezése: Zsaluzóács

1.3. Iskolai rendszerű szakképzésben a szakképzési évfolyamok száma: –

1.4. Iskolarendszeren kívüli szakképzésben az óraszám: 240-360

2. EGYÉB ADATOK

2.1. A képzés megkezdésének feltételei:

2.1.1. Iskolai előképzettség: alapfokú iskolai végzettség

vagy iskolai előképzettség hiányában

2.1.2. Bemeneti kompetenciák: a képzés megkezdhető e rendelet 3. számú mellékletében az Építészet szakmacsoportra meghatározott kompetenciák birtokában

2.2. Szakmai előképzettség: –

2.3. Előírt gyakorlat: –

2.4. Egészségügyi alkalmassági követelmények: szükségesek

2.5. Pályaalkalmassági követelmények: –

2.6. Elméleti képzési idő aránya: 30%

2.7. Gyakorlati képzési idő aránya: 70%

2.8. Szintvizsga: –

2.9. Az iskolai rendszerű képzésben az összefüggő szakmai gyakorlat időtartama: –

3. PÁLYATÜKÖR

3.1. A részsakképesítéssel legjellemzőbben betölthető munkakör(ök), foglalkozás(ok)

	A	B	C
3.1.1.	FEOR száma	FEOR megnevezése	A részsakképesítéssel betölthető munkakör(ök)
3.1.2.	7513	Ács	Dúcolatkészítő
3.1.3.			Építményszaluzat-szerelő
3.1.4.			Födémzaluzó
3.1.5.			Zsaluzó
3.1.6.			Zsaluzóács

3.2. A részsakképesítés munkaterületének rövid leírása:

Az építőiparban előforduló famunkálatokat, zsaluzatokat, dúcolatokat készít, bont.

A részsakképesítés rendelkező képes:

- előkészíteni a zsaluzási és alátámasztó állványozási munkát
- méréseket, kitzéseket, szintbeállításokat végezni
- méretre szabni a hagyományos zsaluzatok zsalutábláit
- összeállítani a faanyagú zsaluelemeket
- elhelyezni, rögzíteni, a függőleges és vízszintes szerkezetek hagyományos zsaluelemeit és megtámasztását
- ellenőrizni a zsalu méreteit, beállítását, stabilitását
- bontani a hagyományos zsaluzatokat

- faanyagot szögteleníteni, kezelni, tárolni
- előkészíteni a különböző típusú, kialakítású rendszerzszalutokat, állványok anyagait
- összeállítani, elhelyezni a pillér, fal, födém szerkezetek zsaluzati rendszereit, állványzatát
- ellenőrizni a rendszeremekből kialakított zsalu és állványszerkezetek stabilitását
- bontani, mozgatni a zsalu és állványrendszereket
- rendszerzszalutokat és állványok elemeit tisztítani, karbantartani, tárolni
- monolit beton, vasbeton szerkezetek betonozását, betonbedolgozását végezni üzemi betonból
- anyagokat számolni, rendelni, tárolni és felhasználni
- hagyományos zsaluzatot készíteni és bontani
- rendszerzszaluzatot készíteni, bontani és karbantartani
- szigetelő anyagokat és fóliákat elhelyezni a szükséges helyeken
- munkavédelmi felszereléseket használni
- általános vállalkozási feladatokat végezni
- munkaterület, eszközök és szerszámok karbantartásával, tisztán tartásával összefüggő tevékenységeket végezni
- működtetni a munkavégzéshez szükséges gépeket, berendezéseket, mérőeszközöket
- betartani a biztonsági előírásokat
- munkája során betartani a tűzvédelmi, munkavédelmi szabályokat
- gondoskodni a hulladékok, veszélyes hulladékok szabályszerű elhelyezéséről
- baleset esetén az előírások szerint eljárni

3.3. Kapcsolódó szakképesítések

	A	B	C
3.3.1.	A kapcsolódó részsakképesítés		
3.3.2.	azonosító száma	megnevezése	a kapcsolódás módja
3.3.3.	34 582 01	Ács	szakképesítés

4. SZAKMAI KÖVETELMÉNYEK

	A	B
4.1.	A részsakképesítésszakmai követelménymoduljainak az állam által elismert szakképesítések szakmai követelménymoduljairól szóló kormányrendelet szerinti	
4.2.	azonosító száma	megnevezése
4.3.	10101-12	Építőipari közös tevékenység
4.4.	10102-12	Hagyományos zsaluzat és állványzata
4.5.	10318-12	Rendszerzszalutok és állványok

5. VIZSGÁZTATÁSI KÖVETELMÉNYEK

5.1. A komplex szakmai vizsgára bocsátás feltételei:

Az iskolarendszeren kívüli szakképzésben az 5.2. pontban előírt valamennyi modulzáró vizsga eredményes letétele.

5.2.A modulzáró vizsga vizsgatevékenysége és az eredményesség feltétele:

	A	B	C
5.2.1.	A részsakképesítésszakmai követelménymoduljainak		
5.2.2.	azonosító száma	megnevezése	a modulzáró vizsga vizsgatevékenysége
5.2.3.	10101-12	Építőipari közös tevékenység	írásbeli
5.2.4.	10102-12	Hagyományos zsaluzat és állványzata	gyakorlati
5.2.5.	10318-12	Rendszerzszalutok és állványok	írásbeli

Egy szakmai követelménymodulhoz kapcsolódó modulzáró vizsga akkor eredményes, ha a modulhoz előírt feladat végrehajtása legalább 51%-osra értékelhető.

5.3. A komplex szakmai vizsga vizsgatevékenységei és vizsgafeladatai:

5.3.1. Gyakorlati vizsgatevékenység

A vizsgafeladat megnevezése: Zsaluzóács feladatok elkészítése

A vizsgafeladat ismertetése: Pillér zsaluzat készítése hagyományos zsaluzattal

A vizsgafeladat időtartama: 120 perc

A vizsgafeladat értékelési súlyaránya: 50 %

5.3.2. Központi írásbeli vizsgatevékenység

A vizsgafeladat megnevezése: Komplex írásbeli feladat

A vizsgafeladat ismertetése: Egy adott lakóépület fedélidom szerkesztése, a fedélszerkezethez szükséges anyagmennyiség számítása és a munkáról a számla elkészítése.

A vizsgafeladat időtartama: 180 perc

A vizsgafeladat értékelési súlyaránya: 25 %

5.3.3. Szóbeli vizsgatevékenység

A vizsgafeladat megnevezése: Faszervezetek anyagai, szerkezetei, technológiák és ezek munkavédelmi előírásai valamint hagyományos és rendszerzsaluzatokra, állványrendszerekre vonatkozó előírások, utasítások

A vizsgafeladat ismertetése: A szóbeli központilag összeállított vizsga kérdései a 4. szakmai követelmények fejezetben megadott témaköröket tartalmazza.

A vizsgafeladat időtartama: 50 perc (felkészülési idő: 30 perc)

A vizsgafeladat értékelési súlyaránya: 25 %

5.4. A vizsgatevékenységek szervezésére, azok vizsgaidőpontjaira, a vizsgaidőszakokra, a vizsgatevékenységek vizsgatételeire, értékelési útmutatóira és egyéb dokumentumaira, a vizsgán használható segédeszközökre vonatkozó részletes szabályok:

A gyakorlati feladatokat a vizsgaszervező helyileg állítja össze, és a vizsgabizottság elnöke hagyja jóvá. A helyi sajátosságoknak megfelelően a vizsgabizottság dönthet a fent felsorolt feladatok összevonásáról, az előírt vizsgaidőket módosíthatja a konkrét feladat függvényében. A gyakorlati vizsgák összes időtartama 120 perc.

A részszakképesítéssel kapcsolatos előírások az állami szakképzési és felnőttképzési szerv <http://www.munka.hu/> című weblapján érhetők el a Szak- és felnőttképzés Vizsgák menüpontjában.

5.5. A szakmai vizsga értékelésének a szakmai vizsgaszabályzattól eltérő szempontjai: –

6. ESZKÖZ- ÉS FELSZERELÉSI JEGYZÉK

	A
6.1.	A képzési és vizsgáztatási feladatok teljesítéséhez szükséges eszközök minimumát meghatározó eszköz- és felszerelési jegyzék
6.2.	Faipari kéziszerszámok
6.3.	Faipari kézi elektromos kisgépek
6.4.	Faipari telepített gépek
6.5.	Mérőeszközök
6.6.	Szerelőszerszámok
6.7.	Állványkezelő célszerszámok
6.8.	Bontószerszámok
6.9.	Műszaki dokumentáció
6.10.	Számítógép
6.11.	Szoftverek

6.12.	Nyomtató
6.13.	Egyéni és csoportos munkavédelmi eszközök, berendezések
6.14.	Anyagmozgató gépek, eszközök

7. EGYEBEK

A 10101-12 Építőipari közös tevékenység modul, modulzáró vizsgájának teljesítése alól felmentést kaphat az a vizsgázó, aki az alább felsorol modulok közül valamelyiket korábban már eredményesen teljesítette:

0459–06 Építőipari közös feladatok I.
6253–11 Építőipari általános ismeretek

3. melléklet a 12/2013. (III. 28.) NGM rendelethez

Az R1. 3. melléklete a következő 10–13. pontokkal egészül ki:

„10. Környezetvédelem-vízgazdálkodás szakmacsoport

	A	B	C
1.	Kompetencia-csoportok		Kompetenciák
2.	Sorszáma	Kompetencia-csoportok megnevezése	
3.	1.	Alapkompetenciák	Kiemeli a lényegét Visszaadja az olvasottakat Megérti az olvasottakat Szöveget leír Felismeri az alapvető összefüggéseket Használja a négy számtani alpműveletet Számológépet használ Mértékegységeket átvált A hibás eredményt felismeri Az eredmény nagyságrendjét megbecsüli
4.	2.	Info-kommunikációs kompetenciák	Kitartóan figyel Megérti a kapott információkat Kérdéseket tesz fel Válaszokat ad Megfogalmazza a véleményét Megérti mások kommunikációját Figyelembe veszi mások véleményét
5.	3.	Szakmai kompetenciák	Egyszerű szöveges vázlatot készít Méréseket végez Felismeri a sík és térbeli alakzatokat Színjelzéseket értelmez Rajzot értelmez

11. Egyéb szolgáltatások szakmacsoport
Kézápoló és műkörömépítő, Lábápoló

	A	B	C
1.	Kompetencia-csoportok		Kompetenciák
2.	Sorszáma	Kompetencia-csoportok	

		megnevezése	
3.	1.	Alap kompetenciák	Megérti az olvasottakat Visszaadja az olvasottakat Szöveget leír Felismeri az alapvető összefüggéseket Használja a négy számtani alpműveletet Számológépet használ A hibás eredményt felismeri Az eredmény nagyságrendjét megbecsüli
4.	2.	Info-kommunikációs kompetenciák	Kitartóan figyel Megérti a kapott információkat Kérdéseket tesz fel Válaszokat ad Mégfogalmazza a véleményét Megérti mások kommunikációját Figyelembe veszi mások véleményét
5.	3.	Szakmai kompetenciák	Ápoltan jelenik meg Tapintással érzékel Színeket megkülönböztet Színérzékét használja Szaglással érzékel

12. Egyéb szolgáltatások szakmacsoport
Ipari üvegműves, Üvegcsiszoló

1.	A	B	C
	Kompetencia-csoportok		Kompetenciák
2.	Sorszám	Kompetencia-csoportok megnevezése	
3.	1.	Alap kompetenciák	Kiemeli a lényegét Megérti az olvasottakat Visszaadja az olvasottakat Szöveget leír Felismeri az alapvető összefüggéseket Használja a négy számtani alpműveletet Számológépet használ Mértékegységeket átvált A hibás eredményt felismeri Az eredmény nagyságrendjét megbecsüli
4.	2.	Info-kommunikációs kompetenciák	Kitartóan figyel Megérti a kapott információkat Kérdéseket tesz fel Válaszokat ad Mégfogalmazza a véleményét Megérti mások kommunikációját Figyelembe veszi mások véleményét
5.	3.	Szakmai kompetenciák	Rajzos képes vázlatot másol Szöveges, rajzos vázlatot értelmez Alapvető rajzeszközöket használ

			Mértani alapismeretekkel rendelkezik Térbeli formát sík rajzon felismer Színérzékét használja Biztos kézzel rajzol egyenes vonalat Biztos kézzel rajzol ívelt vonalat Méréseket végez
--	--	--	--

13. Egyéb szolgáltatások szakmacsoport
Tisztítás-technológiai szakmunkás

	A	B	C
1.	Kompetencia-csoportok		Kompetenciák
2.	Sorszám	Kompetencia-csoportok megnevezése	
3.	1.	Alap kompetenciák	Kiemeli a lényegét Megérti az olvasottakat Visszaadja az olvasottakat Szöveget leír Felismeri az alapvető összefüggéseket Használja a négy számtani alpműveletet A hibás eredményt felismeri
4.	2.	Info-kommunikációs kompetenciák	Kitartóan figyel Megérti a kapott információkat Kérdéseket tesz fel Válaszokat ad Mégfogalmazza a véleményét Megérti mások kommunikációját Figyelembe veszi mások véleményét
5.	3.	Szakmai kompetenciák	Felismeri a sík és térbeli alakzatokat Színjelzéseket megkülönböztet Szöveges, rajzos vázlatot értelmez

”

4. melléklet a 12/2013. (III. 28.) NGM rendelethez

„4. melléklet a 27/2012. (VIII. 27.) NGM rendelethez

Egyes szakképesítések tekintetében megszerzett jogosultságok megfeleltetése a 37/2003. (XII. 27.) OM rendelettel az 1/2006. (II. 17.) OM rendelettel, a 133/2010. (IV. 22.) Korm. rendelettel, továbbá a 150/2012. (VII. 6.) Korm. rendelettel kiadott Országos Képzési Jegyzékben szereplő, a nemzetgazdasági miniszter hatáskörébe tartozó szakképesítések között

		A		B	C	D
1.	Sorszám	A szakképesítés 150/2012. (VII. 6.) Korm. rendeletben szereplő adatai		A 133/2010. (IV. 22.) Korm. rendelet szerinti szakképesítés azonosító száma és megnevezése	Az 1/2006. (II. 17.) OM rendelet szerinti szakképesítés azonosító száma és megnevezése	A 37/2003. (XII. 27.) OM rendelet szerinti szakképesítés azonosító száma és megnevezése
		azonosító szám	megnevezés			
2.	1.	34 543 01	Abronsgyártó	33 543 02 0010 33 01 Abronsgyártó	52 543 01 0100 31 01 Abronsgyártó 33 543 02 0010 33 01 Abronsgyártó	31 5244 02 Gumigyártó és -feldolgozó
3.		34 582 01	Ács	33 582 01 1000 00 00 Ács,	33 582 01 1000 00 00 Ács,	33 5216 01 Ács-

				állványozó	állványozó	állványozó
4.	2.	55 344 01	Adótanácsadó	61 344 01 0000 00 00 Adótanácsadó	61 344 01 0000 00 00 Adótanácsadó	71 3437 01 Adótanácsadó
5.	3.	55 344 02	Államháztartási mérlegképes könyvelő (nem feleltethető meg az 54 344 02 0000 00 00 Mérlegképes könyvelő szakképesítéssel)	54 344 02 0001 54 01 Államháztartási mérlegképes könyvelő	54 344 02 0001 54 01 Államháztartási mérlegképes könyvelő	54 3436 03 Mérlegképes könyvelő (államháztartási szakon)
6.	4.	31 524 01	Általános laboráns	54 524 01 0100 31 01 Általános laboráns	54 524 01 0100 31 01 Általános laboráns	51 5282 07 Vegyeslaboráns
7.	5.	34 543 02	Asztalos	33 543 01 1000 00 00 Bútorasztalos 31 582 08 1000 00 00 Épületasztalos	33 543 01 1000 00 00 Bútorasztalos 31 582 08 1000 00 00 Épületasztalos	33 5262 01 Asztalos 33 5262 01 Asztalos
8.	6.	21 543 01	Asztalosipari szerelő	33 543 01 0100 21 01 Asztalosipari szerelő	33 543 01 0100 21 01 Asztalosipari szerelő	31 5262 02 Asztalosipari szerelő
9.	7.	35 522 01	Audio és vizuáltechnikai műszerész	31 522 05 0001 33 01 Audió- és vizuáltechnikai műszerész	–	–
10.	8.	34 521 01	Autógyártó	31 521 08 0010 31 01 Autógyártó	31 521 08 0010 31 01 Autógyártó	33 5241 03 Autógyártó
11.	9.	54 523 01	Automatikai technikus	54 523 04 1000 00 00 Automatikai technikus	52 523 01 0001 54 01 Automatikai technikus	52 5499 01 Automatizálási technikus (a szakirány megjelölésével)
12.	10.	34 582 02	Bádogos	31 582 07 0010 31 01 Épület- és építménybádogos	31 582 07 1000 00 00 Épület- és építménybádogos	31 5216 02 Bádogos és épületbádogos
13.	11.	51 343 01	Banki, befektetési termékértékesítő	52 343 01 0000 00 00 Banki befektetési termékértékesítő	52 343 01 0000 00 00 Banki befektetési termékértékesítő	52 3440 01 Banki ügyintéző/Banki, befektetési termékértékesítő
14.	12.	54 544 01	Bányaipari technikus	54 544 01 0010 54 011 Geológiai technikus 54 544 01 0010 54 02 Külszíni bányaiipari technikus 54 544 01 0010 54 03 Mélyművelési bányaiipari technikus	54 544 01 0010 54 011 Geológiai technikus 54 544 01 0010 54 02 Külszíni bányaiipari technikus 54 544 01 0010 54 03 Mélyművelési bányaiipari technikus	52 5436 05 Geológus-geofizikus technikus 52 5436 01 Bányagépész-technikus 52 5436 02 Bányaiipari aknasztechnikus
15.	13.	31 544 01	Bányaművelő	31 544 03 0010 31 02 Külfejtéses bányaművelő	31 544 03 0010 31 02 Külfejtéses bányaművelő	31 5211 02 Külfejtéses bányaművelő
16.	14.	52 341 01	Becsüs	52 341 02 0010 52 01 Bútor- és szőnyegbecsüs 52 341 02 0010 52 02 Ékszerbecsüs 52 341 02 0010 52 03 Festménybecsüs 52 341 02 0010 52 04 Műtárgybecsüs 52 341 02 0100 52 01 Drágakő-meghatározó	52 341 02 0010 52 01 Bútor- és szőnyegbecsüs 52 341 02 0010 52 02 Ékszerbecsüs 52 341 02 0010 52 03 Festménybecsüs 52 341 02 0010 52 04 Műtárgybecsüs 52 341 02 0100 52 01 Drágakő-meghatározó	52 3439 01 Becsüs (a szakirány megjelölésével)
17.	15.	51 344 01	Bérgyűjtő	54 343 05 0100 52 01 Bérgyűjtő	54 343 05 0100 52 01 Bérgyűjtő	–
18.	16.	32 582 01	Betonszerkezet-készítő, betonelem gyártó	–	–	–
19.	17.	31 521 01	Bevontelektrodás kézi ivhegesztő	31 521 11 0100 31 01 Bevontelektrodás kézi ivhegesztő	31 521 11 0100 31 01 Bevontelektrodás kézi ivhegesztő	31 5233 01 Eljárás szerinti hegesztő (az eljárás megjelölésével)
20.	18.	55 343 01	Biztosítási tanácsadó	54 343 02 0000 00 00 Biztosítási tanácsadó	54 343 02 0000 00 00 Biztosítási tanácsadó	54 3441 02 Biztosítási tanácsadó
21.	19.	51 343 02	Biztosításközvetítő (függő és független)	52 343 02 0010 52 01 Független biztosításközvetítő 52 343 02 0010 52 02 Független biztosításközvetítő	52 343 02 0010 52 01 Független biztosításközvetítő 52 343 02 0010 52 02 Független biztosításközvetítő	52 3440 03 Biztosításközvetítő (Független biztosításközvetítő) 52 3440 03 Biztosításközvetítő (Független biztosításközvetítő)
22.	20.	35 341 01	Boltvezető	33 341 01 0000 00 00 Kereskedő, boltvezető	33 341 02 0000 00 00 Kereskedő, boltvezető 33 341 01 0000 00 00 Kereskedő, boltvezető	32 7862 01 Kereskedő, vállalkozó
23.	21.	34 542 01	Bördíszműves	33 542 01 1000 00 00 Bördíszműves	33 542 01 1000 00 00 Bördíszműves	33 5272 01 Bördíszműves
24.	22.	54 542 01	Bőrfeldolgozó-ipari technikus	54 542 01 0010 54 01 Bőrfeldolgozó-ipari technikus	54 542 01 0010 54 01 Bőrfeldolgozó-ipari technikus	52 5411 01 Bőrkonfekció-ipari

						technikus
25.	23.	31 542 01	Bőrtárgy készítő	31 542 02 0100 31 01 Bőrtárgykészítő	31 542 02 0100 31 01 Bőrtárgykészítő	21 5272 01 Bőrtárgykészítő
26.	24.	51 341 01	Bútor- és szőnyegbecsüs	52 341 02 0010 52 01 Bútor- és szőnyegbecsüs	52 341 02 0010 52 01 Bútor- és szőnyegbecsüs	52 3439 01 Becsüs (a szakirány megjelölésével)
27.	25.	31 542 02	Cipőfelsőrész-készítő	33 542 02 0100 31 01 Cipőfelsőrész-készítő	33 542 02 0100 31 01 Cipőfelsőrész-készítő	31 5272 04 Cipőkészítő 33 5272 03 Cipőfelsőrész-készítő
28.	26.	31 542 03	Cipőgyártó	33 542 02 0100 21 01 Cipőösszeállító	33 542 02 0100 21 01 Cipőösszeállító	31 5272 04 Cipőkészítő
29.	27.	34 542 02	Cipőkészítő	33 542 02 1000 00 00 Cipész, cipőkészítő, cipőjavító	33 542 02 1000 00 00 Cipész, cipőkészítő, cipőjavító	31 5272 04 Cipőkészítő
30.	28.	35 521 01	CNC gépezelő	31 521 02 0000 00 00 CNC- forgácsoló	31 521 02 0000 00 00 CNC- forgácsoló	32 5233 02 NC-, CNC- gépezelő (a technológia feltüntetésével)
31.	29.	34 811 01	Cukrász	33 811 01 1000 00 00 Cukrász	33 811 01 0000 00 00 Cukrász	33 7826 01 Cukrász
32.	30.	31 582 01	Csőhálózatszerelő	31 522 03 0000 00 00 Légtechnikai rendszerszerelő	31 582 09 0100 31 02 Karbantartó, csőszerelő	–
33.	31.	33 582 01	Díszműbádogos	31 582 07 0001 31 01 Díszműbádogos	–	–
34.	32.	55 524 01	Drog- és toxikológiai technikus	54 524 02 0001 54 02 Drog- és toxikológiai technikus	54 524 02 0001 54 02 Drog- és toxikológiai technikus	52 5412 02 Drog- és toxikológiai technikus
35.	33.	55 344 03	Egyéb szervezeti mérlegképes könyvelő -(nem feleltethető meg az 54 344 02 0000 00 00 Mérlegképes könyvelő szakképesítéssel)	54 344 02 0001 54 02 Egyéb szervezeti mérlegképes könyvelő	54 344 02 0001 54 02 Egyéb szervezeti mérlegképes könyvelő	54 3436 03 Mérlegképes könyvelő (egyéb szervezeti szakon)
36.	34.	51 341 02	Ékszerbecsüs	52 341 02 0010 52 02 Ékszerbecsüs	52 341 02 0010 52 02 Ékszerbecsüs	52 3439 01 Becsüs (a szakirány megjelölésével)
37.	35.	34 341 01	Eladó	31 341 01 0010 31 01 Bútor- és lakástextil-eladó 31 341 01 0010 31 02 Élelmiszer- és vegyi áru-eladó 31 341 01 0010 31 03 Műszakicikk eladó 31 341 01 0010 31 04 Porcelán- és edényáru-eladó 31 341 01 0010 31 05 Ruházati eladó 31 341 01 0010 31 06 Zöldség- gyümölcs eladó	31 341 01 0010 31 01 Bútor- és lakástextil-eladó 31 341 01 0010 31 02 Élelmiszer- és vegyi áru-eladó 31 341 01 0010 31 03 Műszakicikk eladó 31 341 01 0010 31 04 Porcelán- és edényáru-eladó 31 341 01 0010 31 05 Ruházati eladó 31 341 01 0010 31 06 Zöldség- gyümölcs eladó	31 7862 05 Konfekció, méteráru és lakástextil- eladó 31 7862 01 ABC-eladó 33 7862 01 Élelmiszer- és vegyi áru-kereskedő 33 7862 04 Vas- és műszaki kereskedő 33 7862 04 Vas- és műszaki kereskedő 31 7862 05 Konfekció, méteráru és lakástextil- eladó 33 7862 03 Ruházati kereskedő 31 7862 01 ABC-eladó 33 7862 01 Élelmiszer- és vegyiáru-eladó
38.	36.	34 522 01	Elektromechanikai műszerész	33 521 01 1000 00 00 Elektromechanikai műszerész	33 521 01 0000 00 00 Elektromechanikai műszerész 33 521 01 1000 00 00 Elektromechanikai műszerész	–
39.	37.	34 522 02	Elektromos gép- és készülékszerelő	31 522 01 0000 00 00 Elektromos gép- és készülékszerelő 31 522 01 1000 00 00 Elektromos gép- és készülékszerelő	31 522 01 0000 00 00 Elektromos gép- és készülékszerelő	–
40.	38.	31 522 01	Elektronikai gyártósori műszerész	31 522 05 0100 31 01 Elektronikai gyártósori műszerész	–	–
41.	39.	34 522 03	Elektronikai műszerész	31 522 05 1000 00 00 Elektronikai műszerész	31 522 05 0000 00 00 Elektronikai műszerész	51 5223 01 Elektronikai műszerész
42.	40.	54 523 02	Elektronikai technikus	54 523 01 0000 00 00 Elektronikai technikus	54 523 01 0000 00 00 Elektronikai technikus	52 5423 02 Ipari elektronikai technikus
43.	41.	31 341 01	Élelmiszer-, vegyi áru és gyógynövény eladó	31 341 01 0010 31 02 Élelmiszer- és vegyi áru-eladó	31 341 01 0010 31 02 Élelmiszer- és vegyi áru-eladó	31 7862 01 ABC eladó 33 7862 01 Élelmiszer- és vegyi áru-kereskedő
44.	42.	55 344 04	Ellenőrzési szakelőadó	54 344 01 0010 54 01 Adózási szakellenőr 54 344 01 0010 54 02 Államháztartási szakellenőr 54 344 01 0010 54 04 Pénzügyi szervezeti szakellenőr	54 344 01 0010 54 01 Adózási szakellenőr 54 344 01 0010 54 02 Államháztartási szakellenőr 54 344 01 0010 54 04 Pénzügyi szervezeti szakellenőr	54 3436 04 Pénzügyi és számviteli szakellenőr (szak megjelölésével)

				54 344 01 0010 54 05 Vállalkozási szakellenőr 54 344 01 0010 54 06 Vám- és jövedéki szakellenőr	54 344 01 0010 54 05 Vállalkozási szakellenőr 54 344 01 0010 54 06 Vám- és jövedéki szakellenőr	
45.	43.	52 582 01	Emelőgép-ügymintező	54 525 01 0100 52 01 Emelőgép-ügymintező	54 525 01 0100 52 01 Emelőgép-ügymintező	53 5483 01 Emelőgép-ügymintező
46.	44.	31 582 02	Építményszaluzat és fémállvány szerelő	31 582 05 0000 00 00 Építményszaluzat-szerelő	31 582 05 0000 00 00 Építményszaluzat-szerelő	–
47.	45.	55 582 04	Építőanyagipari minőségellenőr	54 543 01 0001 54 01 Építőanyagipari minőségellenőr	54 543 01 0001 54 01 Építőanyagipari minőségellenőr	–
48.	46.	34 582 03	Épület- és szerkezetlakatos	31 582 10 1000 00 00 Épületlakatos 31 521 24 1000 00 00 Szerkezetlakatos	31 582 10 1000 00 00 Épületlakatos 31 521 24 1000 00 00 Szerkezetlakatos	31 5216 16 Szerkezetlakatos 31 5216 16 Szerkezetlakatos
49.	47.	54 582 01	Épületgépész technikus	54 582 06 0010 54 01 Épületgépész technikus 54 582 06 0010 54 02 Hűtő-klíma technikus	54 582 06 0010 54 01 Épületgépész technikus 54 582 06 0010 54 02 Hűtő-klíma technikus	52 5443 03 Épületgépész technikus –
50.	48.	35 522 03	Érintésvédelmi szabványossági felülvizsgáló	33 522 04 0001 33 01 Érintésvédelmi szabványossági felülvizsgáló	33 522 04 0001 33 01 Érintésvédelmi szabványossági felülvizsgáló	34 5222 03 Erősáramú berendezések időszakos felülvizsgálója
51.	49.	53 522 01	Erőművi blokkgépész	52 522 06 0000 00 00 Erőművikazángépész és 52 522 07 0000 00 00 Erőművi turbinagépész együttes megléte!		
52.	50.	52 522 01	Erőművi gépész	52 522 01 0000 00 00 Atomerőművi gépész	52 522 01 0000 00 00 Atomerőművi gépész	32 5252 01 Atomerőművi gépész (a tevékenység feltüntetésével)
53.	51.	51 522 01	Erőművi gőzturbina gépész	52 522 02 0010 52 05 Erőművi gőzturbina karbantartó 52 522 01 0001 52 05 Atomerőművi turbinaoперátor	52 522 02 0010 52 05 Erőművi gőzturbina karbantartó 52 522 01 0010 52 06 Atomerőművi turbinagépész	32 5236 01 Atomerőművi karbantartó (a tevékenység feltüntetésével) 32 5252 01 Atomerőművi gépész (a tevékenység feltüntetésével)
54.	52.	51 522 02	Erőművi kazángépész	52 522 06 0000 00 00 Erőművi kazángépész	–	–
55.	53.	35 522 02	Erősáramú berendezések felülvizsgálója	33 522 04 0001 33 01 Erősáramú berendezések felülvizsgálója	33 522 04 0001 33 02 Erősáramú berendezések felülvizsgálója	34 5222 03 Erősáramú berendezések időszakos felülvizsgálója
56.	54.	54 522 01	Erősáramú elektrotechnikus	54 522 01 1000 00 00 Erősáramú elektrotechnikus	54 522 01 0000 00 00 Erősáramú elektrotechnikus	52 5422 02 Erősáramú elektrotechnikus
57.	55.	21 543 02	Faipari gépkezelő	33 543 01 0100 31 03 Asztalosipari gépkezelő	33 543 01 0100 31 03 Asztalosipari gépkezelő	31 5243 02 Faipari gépmunkás
58.	56.	54 543 01	Faipari technikus	54 543 02 0010 54 01 Bútoripari technikus 54 543 02 0010 54 02 Fafeldolgozó technikus	54 543 02 0010 54 01 Bútoripari technikus 54 543 02 0010 54 02 Fafeldolgozó technikus	52 5411 10 Faipari technikus 52 5411 05 Fafeldolgozó technikus
59.	57.	31 543 01	Famegmunkáló	33 543 01 0100 21 03 Faipari alpmegmunkáló	33 543 01 0100 21 03 Faipari alpmegmunkáló	33 5262 04 Faesztergályos
60.	58.	54 863 01	Fegyverműszerész	31 863 01 0000 00 00 Fegyverműszerész	31 863 01 0000 00 00 Fegyverműszerész	–
61.	59.	34 542 03	Fehémemű-készítő és kötöttáru összeállító	33 542 05 0010 33 04 Fehémemű-készítő	33 542 05 0010 33 04 Fehémemű-készítő	33 5276 04 Kötőipari konfekciós-fehémeműkészítő
62.	60.	31 521 02	Felvonó karbantartó-szerelő	33 521 03 0100 31 01 Felvonó karbantartó-szerelő	33 521 03 0100 31 01 Felvonó karbantartó-szerelő	34 5483 01 34 5483 01 Felvonó- és mozgólépcső karbantartó szerelő
63.	61.	32 521 01	Felvonószerelő	33 521 03 0000 00 00 Felvonószerelő	33 521 03 0000 00 00 Felvonószerelő	51 5222 01 Felvonószerelő
64.	62.	34 542 04	Férfiszabó	33 542 05 0010 33 02 Férfiszabó	33 542 05 0010 33 02 Férfiszabó	33 5276 01 Férfiruha-készítő
65.	63.	51 341 03	Festménybecsüs	52 341 02 0010 52 03 Festménybecsüs	52 341 02 0010 52 03 Festménybecsüs	52 3439 01 Becsüs (a szakirány megjelölésével)
66.	64.	34 582 04	Festő, mázó, tapétázó	33 582 04 1000 00 00 Festő, díszítő, mázó és tapétázó	33 582 04 1000 00 00 Festő, mázó és tapétázó	31 5216 17 Szobafestő-mázoló és tapétázó
67.	65.	34 521 02	Finommechanikai műszerész	31 521 07 1000 00 00 Finommechanikai műszerész	31 521 07 1000 00 00 Finommechanikai műszerész	33 5237 02 Mechanikai műszerész
68.	66.	31 544 02	Fluidumkitermelő	54 544 02 0100 31 02 Fluidumkitermelő	54 544 02 0100 31 02 Fluidumkitermelő	525483 04 energiatermelő és – hasznosító technikus (a szakirány

						megjelölésével)
69.	67.	54 544 02	Fluidumkitermelő technikus	54 544 02 0010 54 01 Fluidumkitermelő technikus	54 544 02 0010 54 01 Fluidumkitermelő technikus	52 5483 04 Energiatermelő és – hasznosító technikus (a szakirány megjelölésével)
70.	68.	55 815 01	Fodrász	33 815 01 1000 00 00 Fodrász	33 815 01 1000 00 00 Fodrász	33 7812 01 Fodrász
71.	69.	31 521 03	Fogyóelektródás védőgázás ívhegesztő	31 521 11 0100 31 03 Fogyóelektródás védőgázás ívhegesztő	31 521 11 0100 31 03 Fogyóelektródás védőgázás ívhegesztő	31 5233 01 Eljárás szerinti hegesztő (az eljárás megjelölésével)
72.	70.	31 542 04	Fonó	33 542 03 0100 31 01 Fonó	33 542 03 0100 31 01 Fonó	31 5271 02 Fonó
73.	71.	34 543 03	Formacikk-gyártó	33 543 02 0010 33 02 Formacikk-gyártó	33 543 02 0010 33 02 Formacikk-gyártó	31 5244 02 Gumigyártó és -feldolgozó
74.	72.	31 521 04	Fröccsöntő	52 521 02 0100 31 02 Fröccsöntőgép-kezelő	52 521 02 0100 31 02 Fröccsöntőgép-kezelő	31 5244 08 Műanyag- feldolgozó
75.	73.	35 582 01	Gáz- és hőtermelő berendezés-szerelő	31 582 21 0001 31 02 Gáz- és hőtermelő berendezés- szerelő	52 522 09 0000 00 00 Gáz- és tüzeléstechnikai műszerész	31 5216 10 Gázvezeték- és készülékszerelő
76.	74.	31 341 02	Gázcserelelep-kezelő	31 341 03 0100 31 01 Gázcserelelep-kezelő	31 341 03 0100 31 01 Gázcserelelep-kezelő	31 7862 07 Töltőállomás-kezelő, eladó 31 7899 02 Propánbután- cserelelep-kezelő
77.	75.	31 521 05	Gázhegesztő	31 521 11 0100 31 04 Gázhegesztő	31 521 11 0100 31 04 Gázhegesztő	31 5233 01 Eljárás szerinti hegesztő (az eljárás megjelölésével)
78.	76.	35 582 02	Gázipari műszaki- biztonsági felülvizsgáló	31 582 21 0001 31 03 Gázipari műszaki-biztonsági felülvizsgáló	31 582 21 0001 31 03 Gázipari műszaki-biztonsági felülvizsgáló	53 5483 02 Gáz- és olajtűzelőberendezés- minősítő felülvizsgáló
79.	77.	52 522 02	Gázturbina gépész	52 522 07 0000 00 00Erőművi turbínagépész	52 522 07 0000 00 00Erőművi turbínagépész	
80.	78.	31 346 01	Gép- és gyorsíró, szövegszerkesztő	33 346 01 1000 00 00 Irodai asszisztens 33 346 01 0001 52 01 Beszédleíró-gyorsíró 33 346 01 0001 52 02 Jegyzőkönyvvezető	33 346 01 1000 00 00 Irodai asszisztens 33 346 01 0001 52 01 Beszédleíró-gyorsíró 33 346 01 0001 52 02 Jegyzőkönyvvezető	52 3404 05 Irodai asszisztens 52 3404 01 Ügyviteli asszisztens 33 3404 02 Gépiró és szövegszerkesztő 54 3404 03 Beszédíró gyorsíró
81.	79.	54 521 03	Gépgyártástechnológiai technikus	54 521 01 0000 00 00Gépgyártástechnológiai technikus	54 521 01 0000 00 00Gépgyártástechnológiai technikus	52 5442 03 Gépgyártástechnológus technikus
82.	80.	34 521 03	Gépi forgácsoló	31 521 09 1000 00 00 Gépi forgácsoló	31 521 09 1000 00 00 Gépi forgácsoló	31 5233 14 Fémforgácsoló
83.	81.	31 521 06	Gépi kovács	31 521 27 0100 31 01 Gépi kovács	31 521 27 0100 31 01 Gépi kovács	31 5233 10 Kovács
84.	82.	54 543 02	Gumiipari technikus	33 543 02 0001 52 01 Gumiipari technikus (a szakirány megjelölésével)	33 543 02 0001 52 01 Gumiipari technikus (a szakirány megjelölésével)	52 5412 03 Gumi- és műanyagipari technikus
85.	83.	31 543 02	Gumikeverék-készítő	33 543 02 0100 31 01 Gumikeverék-készítő	33 543 02 0100 31 01 Gumikeverék-készítő	31 5244 02 Gumigyártó és -feldolgozó
86.	84.	52 815 01	Gyakorló fodrász	–	–	–
87.	85.	52 815 02	Gyakorló kozmetikus	–	–	–
88.	86.	34 521 05	Gyártósori gépbeállító	31 521 08 0000 00 00Gépgyártósori gépkezelő, gépszerelő	31 521 08 0000 00 00Gépgyártósori gépkezelő, gépszerelő	–
89.	87.	55 524 02	Gyógyszeripari laboratóriumi technikus	54 524 01 0100 54 04 Gyógyszeripari laboratóriumi technikus	54 524 01 0100 54 04 Gyógyszeripari laboratóriumi technikus	–
90.	88.	31 524 02	Gyógyszer- készítménygyártó	54 524 02 0100 33 01 Gyógyszer-készítménygyártó	54 524 02 0100 33 01 Gyógyszer-készítménygyártó	52 5412 01 Általános vegyszeripari technikus 31 5244 03 Gyógyszer- és tápszerkészítő
91.	89.	31 811 02	Gyorséttermi ételeladó	33 811 04 0100 33 01 Gyorséttermi ételeladó	33 811 03 0100 31 01 Gyorséttermi- és ételeladó	31 7822 02 Gyorsétkeztetési eladó
92.	90.	34 521 06	Hegesztő	31 521 11 1000 00 00 Hegesztő	31 521 11 0000 00 00 Hegesztő	31 5233 06 Hegesztő
93.	91.	31 521 07	Hengerész	31 521 27 0100 31 02 Hengerész	31 521 27 0100 31 02 Hengerész	31 5246 02 Acélhengerész
94.	92.	32 582 03	Homlokzatépítő és -szerelő	–	–	–
95.	93.	32 522 01	Hűtéstechnikai berendezés üzemeltető	31 522 02 0010 31 02 Hűtéstechnikai berendezéskezelő	31 522 02 0010 31 02 Hűtéstechnikai berendezéskezelő	31 5259 02 Kompresszor-, légtartály- és szivattyúkezelő
96.	94.	34 582 05	Hűtő- és légtechnikai rendszerrelő	31 582 21 0010 31 01 Hűtő- és légtechnikai rendszerrelő	33 522 02 0000 00 00 Hűtő- és klímaberendezés-	31 5236 03 Szellőző- és klímaberendezés-szerelő

					szereelő, karbantartó	
97.	95.	35 582 03	Hűtő-, klíma- és hőszivattyú berendezés-szerelő	31 582 21 0001 31 04 Hűtő-, klíma- és hőszivattyú berendezés-szerelő	–	–
98.	96.	54 812 01	Idegenvezető	54 812 01 1000 00 00 Idegenvezető	54 812 01 1000 00 00 Idegenvezető	54 7872 02 Idegenvezető
99.	97.	55 347 01	Idegennyelvű ügyfélkapcsolati szakügyintéző	54 347 01 0000 00 00 Idegen nyelvű ügyfélkapcsolati szakügyintéző	54 347 01 0000 00 00 Idegen nyelvű ügyfélkapcsolati szakügyintéző	
100.	98.	55 344 05	IFRS mérlegképes könyvelő	–	–	–
101.	99.	53 814 01	Ingatlankezelő	52 814 01 0001 54 01 Ingatlankezelő	52 814 01 0001 54 01 Ingatlankezelő	54 7899 03 Ingatlankezelő
102.	100.	52 341 02	Ingatlanközvetítő	52 341 03 0000 00 00 Ingatlanközvetítő	52 341 03 0000 00 00 Ingatlanközvetítő	52 3439 02 Ingatlanközvetítő
103.	101.	53 341 01	Ingatlanvagyon-értékelő és -közvetítő	52 341 03 0001 54 01 Ingatlanvagyon-értékelő és -közvetítő	52 341 03 0001 54 01 Ingatlanvagyon-értékelő és -közvetítő	54 3439 02 Ingatlanvagyon-értékelő és közvetítő
104.	102.	32 582 04	Ipari alpinista	31 582 12 0000 00 00 Ipari alpinista	–	–
105.	103.	34 521 04	Ipari gépész	31 521 10 1000 00 00 Géplakatos	31 521 10 1000 00 00 Géplakatos	31 5233 04 Géplakatos
106.	104.	34 543 04	Ipari gumitermék előállító	33 543 02 0010 33 03 Ipari gumitermék előállító	33 543 02 0010 33 03 Ipari gumitermék előállító	31 5244 02 Gumigyártó és -feldolgozó
107.	105.	31 522 02	Ipari olaj- és gáztüzelő-berendezés kezelő	31 522 02 0100 31 01 Ipari olaj- és gáztüzelő berendezés kezelő	31 522 02 0100 31 01 Ipari olaj- és gáztüzelő berendezés kezelő	31 5252 01 Iparigáz- és olajtüzelőberendezés-kezelő
108.	106.	32 582 05	Ipari szigetelő bádogos	31 582 07 0010 31 02 Ipari szigetelő-bádogos	–	–
109.	107.	32 543 01	Ipari üvegműves	31 543 03 0000 00 00 Ipari üvegműves	31 543 03 0000 00 00 Ipari üvegműves	31 5292 05 Ipari üvegműves
110.	108.	54 346 01	Irodai asszisztens	33 346 01 1000 00 00 Irodai asszisztens	33 346 01 1000 00 00 Irodai asszisztens	52 3404 05 Irodai asszisztens, 52 3404 01 Ügyviteli asszisztens
111.	109.	34 521 07	Járműipari fémalkatrész-gyártó	31 521 28 0000 00 00 Járműipari fémalkatrész-gyártó	–	–
112.	110.	51 344 07	Jövedéki ügyintéző	54 344 05 0010 52 01 Jövedéki ügyintéző	52 343 07 0010 52 01 Jövedéki ügyintéző vagy 52 344 05 0010 52 01 Jövedéki ügyintéző	52 3433 04 Jövedéki ügyintéző
113.	111.	32 543 02	Kádár, Bognár	31 543 04 0010 31 01 Bognár 31 543 04 0010 31 02 Kádár	31 543 04 0010 31 01 Bognár 31 543 04 0010 31 02 Kádár	33 5262 02 Bognár 33 5262 05 Kádár
114.	112.	34 582 06	Kályhás	31 582 13 0000 00 00 Kályhás	31 582 13 0000 00 00 Kályhás	31 5216 04 Cserépkályha- és kandallóépítő
115.	113.	34 542 05	Kárpitó	33 542 04 1000 00 00 Kárpitó	33 542 04 1000 00 00 Kárpitó	33 5262 06 Kárpitó
116.	114.	33 522 01	Kazángépész (12 t/h felett)	31 522 02 0010 31 03 Kazángépész (12 t/h felett)	31 522 02 0010 31 03 Kazángépész (12 t/h felett)	34 5252 01 Kazángépész
117.	115.	32 522 02	Kazánkezelő (2-12 t/h között)	31 522 02 0010 31 04 Kazánkezelő (2-12 t/h között)	31 522 02 0010 31 04 Kazánkezelő (2-12 t/h között)	32 5252 08 Kazánkezelő
118.	116.	32 521 02	Kereskedelmi, háztartási és vendéglátóipari gépszerelő	31 521 14 0100 31 02 Kereskedelmi és vendéglátóipari gépszerelő	31 521 14 0100 31 02 Kereskedelmi és vendéglátóipari gépszerelő	31 5236 01 Ipari- és kereskedelmi hűtőgépszerelő
119.	117.	54 341 01	Kereskedő	52 341 05 1000 00 00 Kereskedő	52 341 05 1000 00 00 Kereskedő	52 7862 02 Kereskedelmi technikus
120.	118.	31 542 05	Kesztyűs	31 542 01 0100 31 02 Kesztyűs	31 542 01 0100 31 02 Kesztyűs	33 5272 04 Kesztyűs
121.	119.	32 815 01	Kézápoló és műkörömépítő	33 815 02 0010 33 01 Kézápoló és műkörömépítő	31 815 01 0000 00 00 Kéz- és lábápoló, műkörömépítő	33 7812 02 Kéz- és lábápoló, műkörömépítő
122.	120.	21 543 03	Kézi könyvkötő	31 527 01 0000 00 00 Könyvkötő	31 527 01 0000 00 00 Könyvkötő	51 5278 02 Könyvkötő 31 5278 06 Könyvkötő asszisztens
123.	121.	35 522 04	Kisfeszültségű csatlakozó és közvilágítási FAM szerelő	33 522 04 0001 33 03 FAM szerelő (a feszültség megjelölésével)	33 522 04 0001 33 03 FAM szerelő (a feszültség megjelölésével)	34 5222 04 FAM-szerelő
124.	122.	35 522 05	Kisfeszültségű FAM kábelszerelő	33 522 04 0001 33 03 FAM szerelő (a feszültség megjelölésével) 33 522 04 0001 33 04 Kábelszerelő (a feszültségszint megjelölésével)	33 522 04 0001 33 03 FAM szerelő (a feszültség megjelölésével) 33 522 04 0001 33 04 Kábelszerelő (a feszültségszint megjelölésével)	34 5222 04 FAM-szerelő 34 5222 05 Kábelszerelő (a tevékenység feltüntetésével)

125.	123.	35 522 06	Kisfeszültségű kábelszerelő	33 522 04 0001 33 04 Kábelszerelő (a feszültség szint megjelölésével)	33 522 04 0001 33 04 Kábelszerelő (a feszültség szint megjelölésével)	34 5222 05 Kábelszerelő (a tevékenység feltüntetéseivel)
126.	124.	35 522 07	Kisfeszültségű szabadvezeték hálózati FAM szerelő	33 522 04 0001 33 03 FAM szerelő (a feszültség megjelölésével)	33 522 04 0001 33 03 FAM szerelő (a feszültség megjelölésével)	34 5222 04 FAM-szerelő
127.	125.	31 522 03	Kisteljesítményű kazán fűtő (max. 2 t/h)	31 522 02 0100 31 02 Kisteljesítményű kazán fűtője (max. 2 tonna)	31 522 02 0100 31 02 Kisteljesítményű kazán fűtője (max. 2 tonna)	31 5252 02 Kisteljesítményű kazánfűtő
128.	126.	54 521 04	Kohászati technikus	54 521 03 0010 54 01 Öntőtechnikus 54 521 03 0010 54 02 Színesfémkohászati technikus 54 521 03 0010 54 03 Vaskohászati technikus	54 521 03 0010 54 01 Öntőtechnikus 54 521 03 0010 54 02 Színesfémkohászati technikus 54 521 03 0010 54 03 Vaskohászati technikus	– – –
129.	127.	21 811 01	Konyhai kisegítő	–	33 811 03 0100 21 01 Konyhai kisegítő	–
130.	128.	55 815 02	Kozmetikus	52 815 01 1000 00 00 Kozmetikus	52 815 01 0000 00 00 Kozmetikus	51 7812 01 Kozmetikus
131.	129.	34 582 07	Kőfaragó, müköves és épületszobrász	31 582 14 0000 00 00 Kőfaragó, müköves és épületszobrász	31 582 14 0000 00 00 Kőfaragó, müköves és épületszobrász	31 5216 08 Épületszobrász
132.	130.	34 582 08	Kömüves és hidegburkoló	31 582 15 1000 0000 Kömüves	31 582 15 1000 0000 Kömüves	31 5216 14 Kömüves
133.	131.	34 543 06	Könyvkötő és nyomatványfel dolgozó	31 527 01 0000 00 00 Könyvkötő 51 213 02 0000 00 00Nyomatványfeldolgozó	31 527 01 0000 00 00 Könyvkötő 51 213 02 0000 00 00Nyomatványfeldolgozó	51 5278 02 Könyvkötő, 31 5278 06 Könyvkötő asszisztens 54 5411 03 Nyomatványfeldolgozó technikus
134.	132.	31 542 06	Kötő	33 542 03 0100 31 02 Kötő	33 542 03 0100 31 02 Kötő	33 5274 01 Kötő
135.	133.	35 522 08	Középfeszültségű FAM szerelő	33 522 04 0001 33 03 FAM szerelő (a feszültség megjelölésével)	33 522 04 0001 33 03 FAM szerelő (a feszültség megjelölésével)	34 5222 04 FAM-szerelő
136.	134.	35 522 09	Középfeszültségű kábelserelő	33 522 04 0001 33 04 Kábelszerelő (a feszültség szint megjelölésével)	33 522 04 0001 33 04 Kábelszerelő (a feszültség szint megjelölésével)	34 5222 05 Kábelszerelő (a tevékenység feltüntetéseivel)
137.	135.	34 582 09	Központifűtés- és gázhálózat rendszerszerelő	31 582 21 0010 31 02 Központifűtés- és gázhálózat rendszerszerelő	31 582 09 0010 31 02 Gázfogyasztó-berendezés és csőhálózat-szerelő, 31 582 09 0010 31 03 Központifűtés- és csőhálózat- szerszerelő	31 5216 20 Vízvezeték- és központi-fűtés- szerelő, 31 5216 10 Gázvezeték- és készülékszerelő
138.	136.	32 544 01	Külszíni bányász	31 544 03 0000 00 00 Külszíni bányász	31 544 03 0000 00 00 Külszíni bányász	31 5211 02 Külfejtési bánya-művelő
139.	137.	32 815 02	Lábápoló	33 815 02 0010 33 02 Lábápoló	31 815 01 0000 00 00 Kéz- és lábápoló, műkörömépítő	33 7812 02 Kéz- és lábápoló, műkörömépítő
140.	138.	54 524 01	Laboratóriumi technikus	54 524 01 0010 54 03 Élelmiszerminősítő laboratóriumi technikus 54 524 01 0010 31 01 Általános laboráns 54 524 01 0010 31 02 Élelmiszer laboráns 54 524 01 0010 31 03 Élelmiszeripari mikrobiológiai laboráns 54 524 01 0010 54 02 Gombatoxikológus	54 524 01 0010 54 03 Élelmiszerminősítő laboratóriumi technikus 54 524 01 0010 31 01 Általános laboráns 54 524 01 0010 31 02 Élelmiszer laboráns 54 524 01 0010 31 03 Élelmiszeripari mikrobiológiai laboráns 54 524 01 0010 54 02 Gombatoxikológus	52 6222 14 Élelmiszerminősítő technikus 51 5282 07 Vegyészlaboráns 33 5282 01 Élelmiszeripari laboráns 51 5282 02 Élelmiszeripari mikrobiológiai laboráns 52 6249 02 Gombatoxikológus
141.	139.	21 542 01	Lakástextil-készítő	33 542 05 0100 21 02 Lakástextil-készítő	33 542 05 0100 21 02 Lakástextil-készítő	33 5276 10 Lakástextilvarró, -javító
142.	140.	54 725 01	Látszerész és fotócikk- kereskedő	52 725 01 0000 00 00 Látszerész és fotócikk-kereskedő	52 725 01 0000 00 00 Látszerész és fotócikk-kereskedő	52 5286 01 Látszerész és fotócikk-kereskedő
143.	141.	55 582 01	Létesítményi energetikus	52 522 05 0010 52 01 Létesítmény energetikus és 52 522 05 0010 52 02 Megújuló energia energetikus	52 522 05 0010 52 01 Létesítmény energetikus és 52 522 05 0010 52 02 Megújuló energia energetikus	
144.	142.	54 345 01	Logisztikai ügyintéző	54 345 02 0000 00 00 Logisztikai ügyintéző	54 345 02 0000 00 00 Logisztikai ügyintéző	52 3435 02 Logisztikai ügyintéző, 54 3435 01 Logisztikai szervező, 52 5482 03 Veszélyesáru-/ADR- ügyintéző
145.	143.	54 582 03	Magasépítő technikus	54 582 03 1000 00 00 Magasépítő technikus	54 582 03 0000 00 00 Magasépítő technikus	52 5801 01 Magasépítő technikus
146.	144.	54 523 04	Mechatronikai technikus	54 523 05 1000 00 00 Mechatronikai technikus	52 523 03 0000 00 00 Mechatronikai műszerész	51 5223 06 Mechatronikai

						műszerész, 52 5423 06 Mechatronikai technikus
147.	145.	34 523 01	Mechatronikus-karbantartó	31 523 01 0000 00 00Mechatronikus karbantartó	–	–
148.	146.	54 582 04	Mélyépítő technikus	54 582 04 1000 00 00 Mélyépítő technikus	54 582 04 0000 00 0 0 Mélyépítő technikus	52 5801 02 Mélyépítő technikus
149.	147.	31 544 03	Mélyfűrő	54 544 02 0100 31 03 Mélyfűrő	54 544 02 0100 31 03 Mélyfűrő	53 5211 03 Mélyfűrő
150.	148.	33 521 01	Mozgólépcső karbantartó- szerelő	33 521 03 0000 00 00 Felvonószerelő	33 521 03 0000 00 00 Felvonószerelő	
151.	149.	35 542 01	Munkaruha- és védőruha- készítő	33 542 05 0100 21 03 Munkaruha- és védőruha-készítő	33 542 05 0100 21 03 Munkaruha- és védőruha-készítő	31 5276 03 Varrómunkás
152.	150.	52 862 01	Munkavédelmi technikus	54 862 01 0000 00 00 Munkavédelmi technikus	54 862 01 0000 00 00 Munkavédelmi technikus	53 5499 01 Munkavédelmi technikus
153.	151.	31 521 08	Műanyag hegesztő	52 521 02 0100 31 04 Műanyag hegesztő, hőformázó	52 521 02 0100 31 04 Műanyag hegesztő, hőformázó	31 5244 09 Műanyag- hegesztő (az eljárás feltüntetésével)
154.	152.	34 521 09	Műanyagfeldolgozó	52 521 02 0000 00 00 Műanyag- feldolgozó	52 521 02 0000 00 00Műanyagfeldolgozó	31 5244 08 Műanyagfeldolgozó
155.	153.	54 521 06	Műanyagfeldolgozó technikus	–	–	–
156.	154.	35 543 01	Műbútorasztalos	33 543 01 0001 33 01 Műbútorasztalos	33 543 01 0001 33 01 Műbútorasztalos	51 5262 01 Műbútorasztalos
157.	155.	55 582 02	Műemlékfenntartó technikus	54 581 02 0000 00 00 Műemlékfenntartó technikus	54 581 02 0000 00 00 Műemlékfenntartó technikus	53 1852 01 Műemlékfenntartó technikus
158.	156.	35 582 04	Műemléki díszítőszobrász	31 582 14 0001 33 01 Műemléki díszítőszobrász	31 582 14 0001 33 01 Műemléki díszítőszobrász	34 1852 01 Műemléki díszítő (a szakirány megjelölésével)
159.	157.	35 582 05	Műemléki helyreállító	31 582 15 0001 33 01 Műemléki helyreállító	31 582 15 0001 33 01 Műemléki helyreállító	34 1852 02 Műemléki helyreállító (a szakirány megjelölésével)
160.	158.	31 341 03	Műszakicikk eladó	31 341 01 0010 31 03 Műszakicikk eladó	31 341 01 0010 31 03 Műszakicikk eladó	33 7862 04 Vas- és műszaki kereskedő
161.	159.	55 524 03	Műszeres analitikus	54 524 01 0010 54 01 Általános vegypipari laboratóriumi technikus	54 524 01 0010 54 01 Általános vegypipari laboratóriumi technikus	–
162.	160.	51 341 05	Műtárgybecsüs	52 341 02 0010 52 04 Műtárgybecsüs	52 341 02 0010 52 04 Műtárgybecsüs	52 3439 01 Becsüs (a szakirány megjelölésével)
163.	161.	31 542 07	Nemszött-termék gyártó	33 542 03 0100 31 03 Nemszött- termék gyártó	33 542 03 0100 31 03 Nemszött- termék gyártó	21 5274 01 Nemszöttkeltmegyártó
164.	162.	54 345 02	Nonprofit menedzser	54 345 04 0000 00 00 Nonprofit menedzser 55 345 03 0000 00 00 Közösségi Civil szervező	54 345 04 0000 00 00 Nonprofit menedzser 55 345 03 0000 00 00 Közösségi Civil szervező	54 3434 05 Nonprofit menedzser
165.	163.	34 542 06	Női szabó	33 542 05 0010 33 03 Női szabó	33 542 05 0010 33 03 Női szabó	33 5276 05 Nőruha- készítő
166.	164.	31 582 03	Nyílászáró és árnyékolástechnikai szerelő	31 582 22 0000 00 00 Árnyékolástechnikai szerelő	33 582 02 0100 31 01 Árnyékolástechnikai szerelő	31 5292 01 Redőny-, reluxakészítő, -javító
167.	165.	32 524 01	Nyomástartó-edény gépész	52 524 01 0100 31 01 Nyomástartóedény-gépész	52 524 01 0100 31 01 Nyomástartóedény-gépész	32 5252 04 Nyomástartóedény- gépész
168.	166.	54 213 04	Nyomdaipari gépmester	52 213 03 1000 00 00 Nyomdai gépmester	52 213 03 1000 00 00 Nyomdai gépmester	51 5243 01 Nyomdaipari gépmester
169.	167.	55 213 06	Nyomdaipari technikus	54 213 05 0000 00 00 Nyomdaipari technikus	54 213 05 0000 00 00 Nyomdaipari technikus	54 5411 01 Nyomdaipari technikus
170.	168.	62 344 01	Okleveles adóellenőrzési szakértő	61 344 03 00110 61 01 Okleveles adóellenőrzési szakértő	61 344 03 00110 61 01 Okleveles adóellenőrzési szakértő	71 3437 04 Okleveles adószakértő (a szakirány megjelölésével)
171.	169.	62 344 02	Okleveles forgalmiadó- szakértő	61 344 03 00110 61 02 Okleveles forgalmiadó-szakértő	61 344 03 00110 61 02 Okleveles forgalmiadó-szakértő	71 3437 04 Okleveles adószakértő (a szakirány megjelölésével)
172.	170.	62 344 03	Okleveles jövedelemadó- szakértő	61 344 03 00110 61 03 Okleveles jövedelemadó- szakértő	61 344 03 00110 61 03 Okleveles jövedelemadó- szakértő	71 3437 04 Okleveles adószakértő (a szakirány megjelölésével)
173.	171.	62 344 04	Okleveles nemzetköziadó- szakértő	61 344 03 00110 61 04 Okleveles nemzetköziadó- szakértő	61 344 03 00110 61 03 Okleveles nemzetköziadó- szakértő	71 3437 04 Okleveles adószakértő (a szakirány megjelölésével)
174.	172.	32 521 03	Olvasztár és öntő	31 521 21 0000 00 00 Olvasztár 31 521 23 0000 00 00 Öntő	31 521 21 0000 00 00 Olvasztár 31 521 23 0000 00 00 Öntő	31 5232 04 Olvasztár
175.	173.	34 725 01	Optikai üvegcsiszoló	31 725 01 0000 00 00 Optikai üvegcsiszoló	31 725 01 0000 00 00 Optikai üvegcsiszoló	33 5286 01 Optikai üvegcsiszoló

176.	174.	32 521 04	Órás	33 521 07 0000 00 00 Órás	33 521 07 0000 00 00 Órás	33 5237 03 Órás
177.	175.	33 542 01	Ortopédiai cipész	33 542 02 0001 33 01 Ortopédiai cipész	33 542 02 0001 33 01 Ortopédiai cipész	33 5272 05 Ortopédiai cipész
178.	176.	55 523 04	Orvosi elektronikai technikus	54 523 02 0000 00 00 Orvosi elektronikai technikus	54 523 02 0000 00 00 Orvosi elektronikai technikus	52 5423 08 Orvoselektronikai technikus
179.	177.	32 521 05	Öntészeti mintakészítő	31 521 22 0000 00 00 Öntészeti mintakészítő	31 521 22 0000 00 00 Öntészeti mintakészítő	31 5232 06 Öntőipari mintakészítő
180.	178.	32 543 03	Papírgyártó- és feldolgozó	31 543 07 0000 00 00 Papírgyártó és -feldolgozó	31 543 07 0000 00 00 Papírgyártó és -feldolgozó	31 5243 05 Papírgyártó és -feldolgozó
181.	179.	55 524 04	Papíripari technikus	54 524 02 0001 54 03 Papíripari technikus	54 524 02 0001 54 03 Papíripari technikus	52 5411 07 Papíripari technikus
182.	180.	51 343 03	Pénztárkezelő és valutapénztáros	51 343 04 0000 00 00 Valutapénztáros és valutaüggyintéző	51 343 04 0000 00 00 Valutapénztáros és valutaüggyintéző	51 3440 01 Valutapénztáros és valuta-üggyintéző
183.	181.	51 344 06	Pénzügyi projektmenedzser-asszisztens	–	–	–
184.	182.	55 344 06	Pénzügyi szervezeti mérlegképes könyvelő	54 344 02 0001 54 03 Pénzügyi szervezeti mérlegképes könyvelő	54 344 02 0001 54 03 Pénzügyi szervezeti mérlegképes könyvelő	54 3436 03 Mérlegképes könyvelő (pénzügyi szakon)
185.	183.	54 343 01	Pénzügyi termékértékesítő (bank, befektetés, biztosítás)	Csak a következő szakképesítések/szakképesítéselágazások együttes megléte esetén: 52 343 01 0000 00 00 Banki befektetési termékértékesítő 52 343 02 0010 52 01 Független biztosításközvetítő 52 343 02 0010 52 02 Független biztosításközvetítő 51 343 04 0000 00 00 Valutapénztáros és valutaüggyintéző	Csak a következő szakképesítések/szakképesítéselágazások együttes megléte esetén: 52 343 01 0000 00 00 Banki befektetési termékértékesítő 52 343 02 0010 52 01 Független biztosításközvetítő 52 343 02 0010 52 02 Független biztosításközvetítő 51 343 04 0000 00 00 Valutapénztáros és valutaüggyintéző	Csak a következő szakképesítések együttes megléte esetén: 52 3440 01 Banki ügyintéző/Banki befektetési termékértékesítő 52 3440 03 Biztosításközvetítő (a szak megjelölésével), vagy 52 3440 02 Biztosítási ügyintéző 51 3440 01 Valutapénztáros és valuta-üggyintéző
186.	184.	51 344 04	Pénzügyi ügyintéző	–	–	–
187.	185.	54 344 01	Pénzügyi-számviteli ügyintéző	52 344 01 0000 00 00 Pénzügyi-számviteli ügyintéző	52 344 01 0000 00 00 Pénzügyi-számviteli ügyintéző	52 3432 04 Pénzügyi-számviteli ügyintéző
188.	186.	34 811 03	Pincér	33 811 02 1000 00 00 Pincér	33 811 02 1000 00 00 Pincér	33 7822 01 Pincér
189.	187.	51 524 01	Pirotechnikai terméküzemeltető	52 544 01 0100 52 01 Pirotechnikus (a szakirány megjelölésével)	52 544 01 0100 52 01 Pirotechnikus (a szakirány megjelölésével)	51 5244 03 Pirotechnikus (a szakirány megjelölésével)
190.	188.	52 544 01	Pirotechnikus	52 544 01 0100 52 01 Pirotechnikus (a szakirány megjelölésével)	52 544 01 0100 52 01 Pirotechnikus (a szakirány megjelölésével)	51 5244 03 Pirotechnikus (a szakirány megjelölésével)
191.	189.	51 524 02	Pirotechnikus raktárkezelő	52 544 01 0100 52 01 Pirotechnikus (a szakirány megjelölésével)	52 544 01 0100 52 01 Pirotechnikus (a szakirány megjelölésével)	51 5244 03 Pirotechnikus (a szakirány megjelölésével)
192.	190.	51 523 01	PLC programozó	54 523 04 0100 52 01 PLC programozó	54 523 04 0100 52 01 PLC programozó	34 4641 01 PLC-programozó
193.	191.	31 341 04	Raktáros	31 341 02 0000 00 00 Raktáros	31 341 02 0000 00 00 Raktáros	–
194.	192.	35 582 06	Rekonstrukciós és műemléki festő, mázoló	33 582 04 0001 33 01 Műemléki díszítő, festő	33 582 04 0001 33 01 Műemléki díszítő, festő	34 1852 01 Műemléki díszítő (a szakirány megjelölésével)
195.	193.	52 522 03	Robbanásbiztos berendezés kezelője	31 522 05 1000 00 00 Robbanásbiztos berendezés kezelője	–	–
196.	194.	54 542 02	Ruhaipari technikus	54 542 01 0010 54 02 Ruhaipari technikus	54 542 01 0010 54 02 Ruhaipari technikus	52 5411 08 Ruhaipari technikus (a szakirány megjelölésével)
197.	195.	31 582 04	Sírkő és műkőkészítő	31 582 14 0100 31 03 Sírkőkészítő 31 582 14 0100 31 04 Műkőkészítő	31 582 14 0100 31 03 Sírkőkészítő 31 582 14 0100 31 04 Műkőkészítő	31 5220 04 Vasbeton- és műkőkészítő 31 5216 08 Épületszobrász
198.	196.	53 815 01	Speciális lábapoló	33 815 02 0001 54 01 Speciális lábapoló	–	–
199.	197.	34 811 04	Szakács	33 811 03 1000 00 00 Szakács	33 811 03 1000 00 00 Szakács	33 7826 02 Szakács

200.	198.	55 343 02	Szakképesített bankreferens	54 343 04 0010 54 01 Befektetéskezelési referens 54 343 04 0010 54 02 Lízing referens 54 343 04 0010 54 03 Nemzetközi pénzügyi referens 54 343 04 0010 54 04 Személyes pénzügyi tervezési referens 54 343 04 0010 54 05 Vállalatfinanszírozási és -értékelési referens	54 343 04 0010 54 01 Befektetéskezelési referens 54 343 04 0010 54 02 Lízing referens 54 343 04 0010 54 03 Nemzetközi pénzügyi referens 54 343 04 0010 54 04 Személyes pénzügyi tervezési referens 54 343 04 0010 54 05 Vállalatfinanszírozási és -értékelési referens	54 344 01 Banki tanácsadó/Szakképesített bankreferens
201.	199.	35 522 10	Szakszolgálati FAM szerelő	33 522 04 0001 33 06 Szakszolgálati FAM szerelő	33 522 04 0001 33 06 Szakszolgálati FAM szerelő	34 5222 04 FAM szerelő
202.	200.	52 812 01	Szállodai recepció	54 812 03 0000 00 00 Szállodai portás, recepció	54 812 03 0000 00 00 Szállodai portás, recepció	52 7822 04 Szállodai portás
203.	201.	31 346 02	Számítógépes adatrögzítő	52 347 03 0100 31 01 Számítógépes adatrögzítő	52 347 03 0100 31 01 Számítógépes adatrögzítő	52 3435 08 Integrált ügyfélkapcsolatos asszisztense
204.	202.	51 344 05	Számviteli ügyintéző	-	-	-
205.	203.	34 582 10	Szárazépítő	31 582 23 1000 00 00 Szárazépítő	33 582 02 0000 00 00 Belsőépítési szerkezet- és burkolatszerelő 33 582 02 0100 21 01 Szárazépítő	31 5216 22 Szárazépítő
206.	204.	34 521 10	Szerszámkészítő	33 521 08 1000 00 00 Szerszámkészítő	33 521 08 0000 00 00 Szerszámkészítő	33 5233 02 Szerszámkészítő
207.	205.	35 542 02	Szűjgyártó és nyerges	31 542 02 1000 00 00 Szűjgyártó, nyerges	31 542 02 1000 00 00 Szűjgyártó, nyerges	21 5272 04 Szűjgyártó-nyerges
208.	206.	21 582 01	Szobafestő	33 582 04 0100 31 01 Szobafestő	33 582 04 0100 31 01 Szobafestő	31 5216 17 Szobafestő
209.	207.	31 542 08	Szövő	33 542 06 0000 00 00 Szövő	33 542 06 0000 00 00 Szövő	33 5274 02 Szövő
210.	208.	51 344 02	Társadalombiztosítási ügyintéző	54 343 05 0100 52 02 Társadalombiztosítási ügyintéző	54 343 05 0100 52 02 Társadalombiztosítási ügyintéző	54 3435 05 Társadalombiztosítási ügyintéző
211.	209.	52 814 01	Társasházkezelő	52 814 01 000 00 00 Társasházkezelő	52 814 01 000 00 00 Társasházkezelő	52 7899 03 Társasházkezelő
212.	210.	51 344 08	Termékdíj ügyintéző	52 344 05 0010 52 03 Termékdíj ügyintéző	52 344 05 0010 52 03 Termékdíj ügyintéző	-
213.	211.	35 582 07	Tetőfedő	31 582 17 0000 00 00 Tetőfedő	31 582 17 0000 00 00 Tetőfedő	31 5216 18 Tetőfedő
214.	212.	32 542 01	Textilanyaggyártó	33 542 03 0000 00 00 Fonó, kötő és nemszőtt-termék gyártó 33 542 06 0000 00 00 Szövő	33 542 03 0000 00 00 Fonó, kötő és nemszőtt-termék gyártó 33 542 06 0000 00 00 Szövő	-
215.	213.	54 542 03	Textilipari technikus	54 542 01 0010 54 03 Textilipari technikus	54 542 01 0010 54 03 Textilipari technikus	52 5411 09 Textiltechnikus, 52 5411 11 Textilipartermék-menedzser
216.	214.	21 542 02	Textiltermék összeállító	33 542 05 0100 21 04 Textiltermék-összeállító	33 542 05 0100 21 04 Textiltermék-összeállító	21 5291 09 Textiljáték-készítő 31 5276 03 Varrómunkás
217.	215.	32 542 02	Textiltisztító és textilszínező	33 814 02 0000 00 00 Vegytisztító, kelmefestő, mosodás 33 542 08 0000 00 00 Textilszínező, -kikészítő	33 814 02 0000 00 00 Vegytisztító, kelmefestő, mosodás 33 542 08 0000 00 00 Textilszínező, -kikészítő	31 7842 01 Kelmefestő és -tisztító
218.	216.	32 853 03	Tisztítás-technológiai szakmunkás	31 853 07 10000 00 00 Tisztítás-technológiai szakmunkás	31 814 01 0000 00 00 Takarító	31 7899 03 Takarító
219.	217.	32 341 01	Töltőállomás-kezelő	31 341 03 0000 00 00 Töltőállomás-kezelő	31 341 03 0000 00 00 Töltőállomás-kezelő	31 7862 07 Töltőállomás-kezelő, eladó
220.	218.	54 812 03	Turisztikai szervező, értékesítő	54 812 02 0010 54 02 Utazásügyintéző	54 812 02 0010 54 02 Utazásügyintéző	-
221.	219.	31 582 05	Tüzelőberendezés égéstermék elvezető készítő	-	-	-
222.	220.	32 810 01	Uzodamester	-	-	-
223.	221.	51 812 01	Utazásügyintéző	54 812 02 0010 54 02 Utazásügyintéző	54 812 02 0010 54 02 Utazásügyintéző	-
224.	222.	54 346 02	Ügyviteli titkár	54 346 01 0010 54 02 Iskolatitkár 54 346 01 0010 54 03 Ügyintézőtitkár	54 346 01 0010 54 02 Iskolatitkár 54 346 01 0010 54 03 Ügyintézőtitkár	52 3462 01 Közoktatási asszisztens 52 3404 04 Ügyintéző titkár
225.	223.	32 543 04	Üvegcsiszoló	31 543 09 0000 00 00 Üvegcsiszoló	31 543 09 0000 00 00 Üvegcsiszoló	31 5292 11 Üvegcsiszoló

226.	224.	32 543 05	Üveggyártó	31 543 10 0000 00 00 Üveggyártó	31 543 10 0000 00 00 Üveggyártó	
227.	225.	55 863 02	Vadászpuska műves	31 863 01 0001 33 01 Vadászpuska műves	31 863 01 0001 33 01 Vadászpuska műves	34 5237 01 Vadászpuskaműves
228.	226.	54 344 02	Vállalkozási és bérügyintéző	Csak a következő szakképesítések/szakké- pesítések elágazások együttes megléte esetén: 52 344 02 0000 00 00 Vállalkozási ügyintéző 54 343 05 0000 00 00 Társadalombiztosítási és bérügyi szakelődő, vagy külön-külön megszerzett részsakképesítés együttese: 54 343 05 0100 52 01 Bérügyintéző, 54 343 05 0100 52 02 Társadalombiztosítási ügyintéző	Csak a következő szakképesítések/szakké- pesítések elágazások együttes megléte esetén: 52 344 02 0000 00 00 Vállalkozási ügyintéző 54 343 05 0000 00 00 Társadalombiztosítási és bérügyi szakelődő, vagy külön-külön megszerzett részsakképesítés együttese: 54 343 05 0100 52 01 Bérügyintéző, 54 343 05 0100 52 02 Társadalombiztosítási ügyintéző	Csak a következő szakképesítések együttes megléte esetén: 52 3432 03 Vállalkozási ügyintéző 54 3435 04 Társadalombiztosítási szakelődő, vagy 52 3435 05 Társadalombiztosítási ügyintéző
229.	227.	55 344 07	Vállalkozási mérlegképes könyvelő	54 344 02 0000 00 00 Mérlegképes könyvelő	54 344 02 0000 00 00 Mérlegképes könyvelő	54 3436 03 Mérlegképes könyvelő (vállalkozási szakon)
230.	228.	54 344 03	Vám-, jövedéki- és termékdíj ügyintéző	Csak a következő szakképesítés-elágazások együttes megléte esetén: 52 344 05 0010 52 01 Jövedéki ügyintéző 52 344 05 0010 52 02 Vámügyintéző 52 344 05 0010 52 03 Termékdíj ügyintéző	Csak a következő szakképesítés-elágazások együttes megléte esetén: 52 343 07 0010 52 01 vagy 52 344 05 0010 52 01 Jövedéki ügyintéző 52 343 07 0010 52 02 vagy 52 344 05 0010 52 02 Vámügyintéző 52 344 05 0010 52 03 Termékdíj ügyintéző	-
231.	229.	51 344 03	Vámügyintéző	52 344 05 0010 52 02 Vámügyintéző	52 343 07 0010 52 02 Vámügyintéző 52 344 05 0010 52 02 Vámügyintéző	54 3433 04 Vámügyintéző
232.	230.	32 521 06	Vas- és acélfeldolgozó	31 521 17 0000 00 00 Kohászati gépkezelő	31 521 17 0000 00 00 Kohászati gépkezelő	
233.	231.	31 524 03	Vegyianyaggyártó	54 524 02 0100 33 02 Vegyianyaggyártó	54 524 02 0100 33 02 Vegyianyaggyártó	31 5244 14 Vegyianyaggyártó
234.	232.	54 524 02	Vegyipari technikus	54 524 02 1000 00 00 Vegyipari technikus	54 524 02 1000 00 00 Vegyipari technikus	52 5412 01 Általános vegyszer-technikus
235.	233.	54 811 01	Vendéglátásszervező- vendéglős	52 811 02 1000 00 00 Vendéglős	52 811 02 0000 00 00 Vendéglős	31 7822 03 Vendégfogadás 52 7822 02 Vendéglátó technikus
236.	234.	34 811 05	Vendéglátó eladó	33 811 04 1000 00 00 Vendéglátó eladó	52 811 02 0000 00 00 Vendéglős 52 811 02 0100 31 02 Vendéglátó eladó	- 31 7822 03 Vendégfogadás 33 7822 02 Vendéglátó eladó
237.	235.	35 811 02	Vendéglátó-üzletvezető	52 811 01 1000 00 00 Vendéglős 33 811 04 1000 00 00 Vendéglátó eladó	52 811 01 0000 00 00 Vendéglős	31 7822 03 Vendégfogadás 32 7822 01 Vendéglátó vállalkozó 33 7822 02 Vendéglátó eladó
238.	236.	35 522 11	Villamos alállomás kezelő	33 522 04 0001 33 18 Villamos alállomás kezelő	33 522 04 0001 33 08 Villamos hálózat és alállomás üzemeltető	34 5222 10 Villamosmü- kezelő 34 5222 08 Villamos gép- és berendezés kezelő
239.	237.	35 522 12	Villamos elosztóhálózat szerelő, üzemeltető	33 522 04 0001 33 19 Villamos elosztóhálózat szerelő, üzemeltető	33 522 04 0001 33 08 Villamos hálózat és alállomás üzemeltető	34 5222 09 Villamos- hálózat szerelő
240.	238.	35 522 13	Villamos gép és -készülék üzemeltető	33 522 04 0001 33 07 Villamos gép és -készülék üzemeltető	33 522 04 0001 33 07 Villamos gép és -készülék üzemeltető	34 5222 03 Villamosgép- és készülék szerelő
241.	239.	35 522 14	Villamos hálózat kezelő	33 522 04 0001 33 20 Villamos hálózat kezelő	33 522 04 0001 33 09 Villamos hálózatszerelő	34 5222 09 Villamoshálózatszerelő
242.	240.	35 522 15	Villamos távvezeték építő, üzemeltető	33 522 04 0001 33 21 Villamos távvezeték építő, üzemeltető	31 522 04 0100 31 01 Villamos- távvezeték építő, szerelő,	34 5222 03 Villamosgép- és

					karbantartó	készülék szerelő
243.	241.	35 522 16	Villámvédelmi felülvizsgáló	33 522 04 0001 33 10 Villámvédelmi felülvizsgáló	33 522 04 0001 33 10 Villámvédelmi felülvizsgáló	34 5222 13 Villámvédelem felülvizsgálója
244.	242.	34 522 04	Villanyszerelő	33 522 04 1000 00 00 Villanyszerelő	33 522 04 1000 00 00 Villanyszerelő	33 5216 03 Villanyszerelő
245.	243.	34 582 12	Víz-, csatorna- és közmű-rendszer-szerelő	31 582 21 0010 31 03 Víz-, csatorna- és közmű-rendszer-szerelő	31 582 09 0010 31 04 Vízvezeték- és vízkészülék-szerelő	31 5216 20 Vízvezeték- és központifűtés-szerelő
246.	244.	55 582 03	Vízépítő technikus	54 582 05 0000 00 00 Vízépítő technikus	54 582 05 0000 00 00 Vízépítő technikus	-
247.	245.	35 582 08	Vízgépészeti és technológiai berendezésszerelő	31 582 21 0001 31 05 Vízgépészeti és technológiai berendezésszerelő	-	-
248.	246.	32 582 06	Vízszigetelő, melegburkoló	33 582 03 0100 31 02 Melegburkoló és parkettás	33 582 03 0100 31 02 Melegburkoló	31 5216 03 Burkoló 31 5216 06 Épületburkoló
249.	247.	31 521 09	Volfrámelektrodás védőgázos ívhegesztő	31 521 11 0100 31 06 Volfrámelektrodás védőgázos ívhegesztő	31 521 11 0100 31 06 Volfrámelektrodás hegesztő	31 5233 01 Eljárás szerinti hegesztő (az eljárás megjelölésével)
250.	248.	31 582 06	Zsaluzóács	31 582 05 0100 21 01 Zsaluzóács	31 582 05 0100 21 01 Zsaluzóács	33 5216 01 Ács-állványozó
	249.					